

"WIRAX"

PL

Zakład Produkcyjno-Usługowy

ul. Łąkowa 1, 77-133 Tuchomie, tel./fax +48 59 821 56 94

www.sklep-wirax.pl

Инструкция по эксплуатации Каталог частей



ПОДВЕСНЫЕ ПЛУГИ

- 5-рядный U018
- 4-рядный U018/1
- 3-рядный U018/2
- 2-рядный U018/3

Nr SWW 0821-115
Nr PKWiU 29.32.11-30.21

PL

Wydanie II, 2012r.



Производственно-обслуживающее предприятие „WIRAX”
Wiesław Maczaca, ul. Łąkowa 1, 77-133 Tuchomie, Польша
тел./факс: (+48 59) 821-56-94

ПОДВЕСНЫЕ ПЛУГИ

5-рядный U018
4-рядный U018/1
3-рядный U018/2
2-рядный U018/3

ВНИМАНИЕ!

Инструкция по эксплуатации относится к основному оснащению машины

ВНИМАНИЕ!

Органом по Сертификации изделий IBMER Варшава на изделие был выдан сертификат № 7/2001, действительный с 18.12.2002 г. до 17.12.2005 г.

ВНИМАНИЕ!

Плуи сконструированы в соответствии с требованиями стандартов
PrPN-EN-1553:2001, PN-ISO 4254-9:1996, PN-EN-292-2:2000

Символ

Заводской №

Год изготовления

№ карты

Издание I, 2002 год

DOKUMENTACJA OCENY ZGODNOŚCI

Pług zawieszany -skibowy

U018/

PRODUCENT:

"WIRAX"

ul. Łąkowa 1

77-133 TUCHOMIE



DYREKTOR INSTYTUTU:

Sekretarz Naukowy

prof. dr hab. inż. Józef Weres

podpis

Wykonano:

PRZEMYSŁOWY INSTYTUT MASZYN ROLNICZYCH

ul. Starołęcka 31, 60-963 POZNAŃ
tel. 061-871-22-00, e-mail: office@pimr.poznan.pl

Autorzy: dr inż. Jan Radniecki, mgr inż. Iwona Borek
tel. 061-871-22-00, 46, e-mail: radjan@pimr.poznan.pl

Współpraca ze stroną producenta: Wiesław MACZĄCZA



Data: 2004-05-30



JEDNOSTKA CERTYFIKUJĄCA WYROBY
INSTYTUT BUDOWNICTWA,
MECHANIZACJI
I ELEKTRYFIKACJI ROLNICTWA
ZAKŁAD JAKOŚCI I NIEZAWODNOŚCI
ul. Rakowiecka 32, 02-532 Warszawa



AC 006

CERTYFIKAT Nr 7/2003

uprawniający do oznaczania wyrobu znakiem bezpieczeństwa w wyniku przeprowadzonej
certyfikacji wyrobu według modelu 5 ISO
*for design of products with Safety Mark as a result of certification process,
made according to the model 5 ISO*

Nazwa i adres posiadacza certyfikatu <i>Name and address of Owner of Certificate</i>	Zakład Produkcyjno-Usługowy WIRAX ul. Łąkowa 1; 77-133 Tuchomie
Nazwa i adres producenta <i>Name and address of producer</i>	Zakład Produkcyjno-Usługowy WIRAX ul. Łąkowa 1; 77-133 Tuchomie
Nazwa wyrobu <i>Name of product</i>	Plug zawieszany ciągnikowy
Typ (odmiany) <i>Type (models)</i>	U 018; U 018/1; U 018/2; U 018/3 - 4 odmiany
Podstawowe parametry <i>Basic parameters</i>	Wg zał. Nr 1 do umowy Nr 505/2002 z dnia 18.12.2002 r i certyfikatu Nr j.w.
Symbol SWW/PKWiU	0821-115 / 29.32.11-30.21
Wyrób spełnia wymagania zawarte w <i>The product complies to safety requirements in</i>	PN-EN-292-1-2:2000; PN-EN-1553:1999; PN-EN-294:1994; PN-ISO-4254-9:1996; PN-ISO 3600:1998; PN-ISO-11684:1998;
Zgodnie ze sprawozdaniem z badań wykonanych przez <i>In conformity with Test Report carried out by</i>	Laboratorium Badawcze PIMR Poznań
Nr i data sprawozdania <i>No and date of Report</i>	LB/193/02, listopad 2002r.

Prawo do oznaczania w okresie od 18.12.2002 r do 17.12.2005 r dotyczy wyłącznie egzemplarzy wyrobu posiadających identyczne właściwości (parametry) jak przedstawiony do badań wzór (wzory) i odpowiadających wymaganiom określonym powyżej.
Permission to provide the Safety Certificate for above mentioned time period is valid only for products which is identical to product subjected to tests and complying to requirements specified above.

Prawa i obowiązki posiadacza certyfikatu zostały określone w umowie nr: 505/2002 z dnia: 18.12.2002r

Kierownik
Jednostki Certyfikującej Wyroby

Mgr inż. Eugeniusz Szajba

Dyrektor IBMER

Doc. dr hab. inż. Aleksander Szeptycki

Warszawa, dnia: 9.01.2003 r



ДЕКЛАРАЦИЯ СООТВЕТСТВИЯ CE



ДЛЯ МАШИНЫ

В соответствии с Директивой Европейского Парламента и Совета 98/37/ЕС, приложение II/A

Компания „WIRAX“
ул. Лонкова, 1, 77-133, г. Тухоме, Польша

с полной ответственностью декларирует, что машина

плаг подвесной -рядный
тип / модель U018/
год изготовления
заводской №

к которой относится данная декларация, соответствует требованиям:

Постановления Министра Экономики Польши от 21 октября 2008 г. «Об основных требованиях, предъявляемых к машинам» (Законод. Вестн. № 199, поз. 1228) и Директивы 2006/42/ЕС от 17 мая 2006 г.

Для оценки соответствия использовались следующие гармонизированные стандарты:

PN – EN ISO 12100 – 1 : 2005
PN – EN ISO 12100 – 2 : 2005
PN – EN ISO 4254 – I : 2006
PN – EN 294 : 1994

Настоящая декларация соответствия ЕС становится недействительной, если в машину будут внесены изменения или она будет переоборудована без согласия производителя.

.....
Место и дата выдачи

.....
Фамилия, имя, подпись и
должность уполномоченного лица

Содержание

I ВВЕДЕНИЕ	6
II ПРАВИЛА ТЕХНИКИ БЕЗОПАСНОСТИ	6
III ПРЕДНАЗНАЧЕНИЕ	8
IV ОБЩИЕ СВЕДЕНИЯ	8
1. ИДЕНТИФИКАЦИЯ ИЗДЕЛИЯ	8
2. ГАРАНТИЙНЫЕ УСЛОВИЯ	9
3. ПОСТАВКА И СБОРКА	9
4. ОСНАЩЕНИЕ И ЗАПАСНЫЕ ЧАСТИ	9
V ИНСТРУКЦИЯ ПО ЭКСПЛУАТАЦИИ	10
1. КОНСТРУКЦИЯ И ПРИНЦИП РАБОТЫ	10
2. ТЕХНИЧЕСКАЯ ХАРАКТЕРИСТИКА	11
3. ПОДГОТОВКА ТРАКТОРА И ПЛУГА К РАБОТЕ	12
4. РАБОТА С ПЛУГОМ И ЕГО РЕГУЛИРОВКА	12
5. СОВМЕСТНАЯ РАБОТА ПЛУГА С ОРУДИЕМ ДЛЯ ДОПОЛНИТЕЛЬНОЙ ОБРАБОТКИ.....	14
6. ТРАНСПОРТИРОВКА	14
7. ХРАНЕНИЕ ПЛУГА	16
8. СМАЗКА	16
9. ТЕХНИЧЕСКОЕ ОБСЛУЖИВАНИЕ ПЛУГА И УХОД ЗА НИМ	16
10. РАЗБОРКА И УТИЛИЗАЦИЯ	17
11. НЕИСПРАВНОСТИ И НЕПОЛАДКИ	18
VI КАТАЛОГ ЧАСТЕЙ	18
VII ГАРАНТИЯ	27

I ВВЕДЕНИЕ

Инструкция по эксплуатации относится к основному оснащению машины. Содержащиеся в ней сведения необходимы для понимания принципов использования плугов, а применение указанных рекомендаций обеспечит правильную и безопасную эксплуатацию и обслуживание.

Прежде, чем приступить к эксплуатации плуга, следует внимательно ознакомиться с содержанием инструкции. Если указанные в ней сведения будут непонятны, необходимо обратиться к производителю для дополнительного разъяснения.



Этот предупредительный знак означает, что указанная в инструкции информация является существенной для безопасности работы. Следует внимательно её прочитать и соблюдать содержащиеся в ней правила и указания



**Остаточный риск
Машина представляет опасность, если не соблюдаются и не выполняются указания настоящей инструкции**

II ПРАВИЛА ТЕХНИКИ БЕЗОПАСНОСТИ ПРИ РАБОТЕ



Плуг может эксплуатировать только совершеннолетнее лицо (взрослый), имеющее права тракториста, детально ознакомленное с работой плуга на основании инструкции по эксплуатации

При обслуживании плуга следует соблюдать меры предосторожности, в частности:

- запрещено находится между трактором и плугом при работающем двигателе трактора,
- запрещено во время работы плуга ставить на нём или дополнительно его нагружать,
- во время перерыва в работе плуг должен быть опущен на землю, а двигатель трактора должен быть остановлен,
- запрещено выполнять трактором задний ход и выполнять повороты при работе с плугом, находящимся в рабочем положении,
- запрещено использовать рабочие (независимые) тормоза трактора при выполнении машинно-тракторным агрегатом маневра,
- необходимо соблюдать особую осторожность при выполнении поворотов, если в зоне движения машинно-тракторного агрегата находятся люди или предметы ,
- проверку технического состояния, регулировку и экстренные (предварительные) ремонты, работы по техническому уходу, а также чистку рабочих узлов следует выполнять только при неработающем двигателе трактора и опущенном плуге,
- смена лемехов может выполняться только в соответствии с описанием, имеющимся в разделе «Техническое обслуживание плуга и уход за ним» ,

- плуг следует хранить в положении покоя так, чтобы он опирался на корпуса плуга, на опору спереди и на опорное колесо сзади, сохраняя при этом устойчивое равновесие ,
- соединение плуга с трактором следует выполнить в соответствии с указаниями из п. V.3, помня о предохранении балки подвески блокирующими штифтами,
- подъём и опускание плуга следует выполнять плавно, без рывков, обращая внимание на то, чтобы вблизи не находились посторонние лица, а особенно дети,
- для предохранения соединения плуга с трактором, а также всех штырей (шкворней), входящих в состав плуга, следует использовать только типичные штифты и шплинты ,
- во время, когда плуг не эксплуатируется, необходимо хранить его в местах недоступных для посторонних лиц (напр. детей), животных, хранить способом, исключающим возможность травмы ,
- при транспортировке по дорогах общего пользования плуг должен быть маркирован в соответствии с указаниями, приведенными в пункте V.6 ;
- при обгоне других транспортных средств или людей, необходимо быть особенно осторожными,
- допустимая скорость транспортировки по дорогам с гладким покрытием составляет 20 км/ч, а по полевым и неровным (ухабистым) дорогам следует снизить её до 5 км/ч.

На плуге имеются следующие обозначения, касающиеся безопасности:

а) Прочитать инструкцию по эксплуатации



б) Прежде, чем приступить к обслуживанию и ремонту, необходимо выключить двигатель и вынуть ключ из замка зажигания



в) Не пребывать в месте между трактором и плугом во время работы двигателя трактора



Вышеуказанные предупредительные обозначения находятся на раме плуга (рис. 1) и должны содержаться в чистоте, быть разборчивыми для прочтения.

Пользователь обязан заменить потерянные или неразборчивые обозначения новыми. Новые обозначения можно приобрести у производителя.

III ПРЕДНАЗНАЧЕНИЕ

Плуги используются для пожнивного лущения, а также культурной вспашки и зяблевой пахоты на глубину до 28 см на всех видах почв, кроме каменистых почв. Они обеспечивают правильную вспашку полей с ровным и волнистым (сложным) рельефом с наклоном до 8%, вдоль или поперек склона. Вспашку следует выполнять при оптимально возможной влажности почвы, позволяющей на хорошее углубление плуга и правильное размельчение почвы. Следует избегать вспашки, если почва чрезмерно влажная, так как это ведёт к замазыванию пластов и разрушению структуры почвы. Перед вспашкой необходимо удалить с поля растительные остатки или размельчить их, чтобы избежать закупорки.

Плуги в зависимости от количества корпусов используются для работы с тракторами класса 0,6–2.



ВНИМАНИЕ!

Плуг следует применять в соответствии с его назначением.

Производитель не несёт ответственности за ущерб, возникший в результате неправильной эксплуатации или самовольного внесения изменений в конструкцию

IV ОБЩИЕ СВЕДЕНИЯ

1. Идентификация изделия

Идентификационные данные плуга указаны на щитке, находящемся на раме плуга спереди, с левой стороны (рис. 1).



Рис. 1 Расположение щитка и предупредительных обозначений (знаков)
1 - щиток, 2 - предупредительные обозначения (знаки)

2. Гарантийные условия

Гарантийные условия и порядок предъявления претензии указаны в гарантийной карте. Пользователь должен ознакомиться с инструкцией по эксплуатации и использовать плуг в соответствии с ней.

Несоблюдение покупателем правил правильной эксплуатации машины может вести к утрате прав в области гарантии.

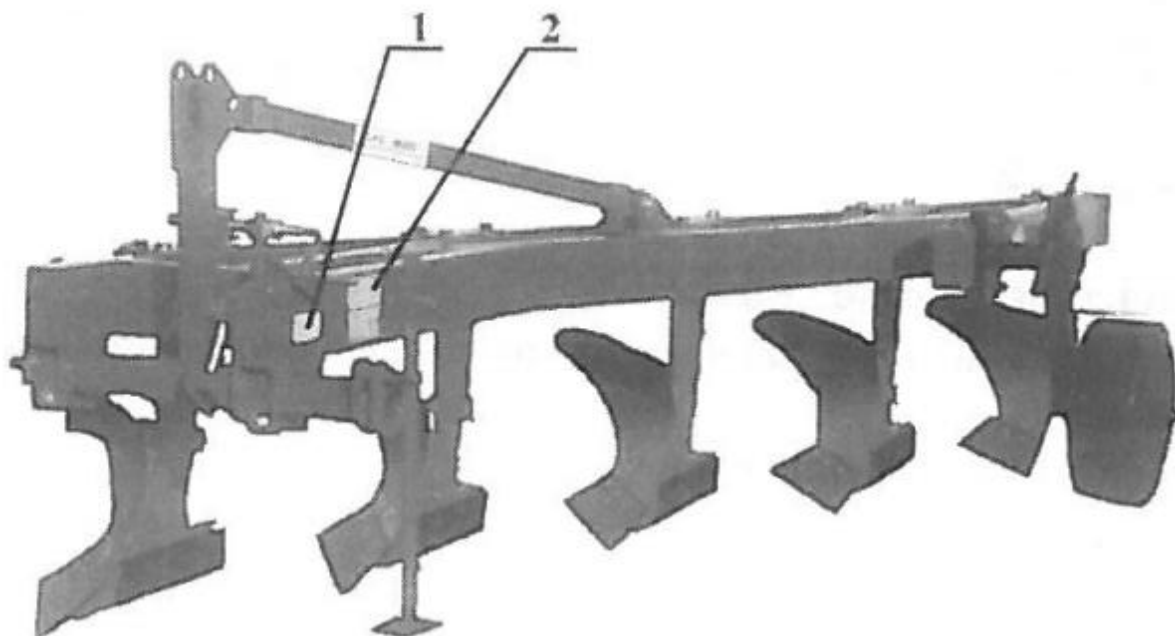
ВНИМАНИЕ!

Покупатель должен проверить, получил ли он кроме плуга инструкцию по эксплуатации и гарантийную карту.

3. Поставка и сборка

Производитель доставляет плуг в пункт продажи в комплектном состоянии и, как правило, в собранном состоянии. В исключительных случаях, в связи с ограниченной поверхностью транспортировки, копирующее колесо может быть демонтировано с рамы плуга. Пользователь может самостоятельно выполнить установку колеса, закрепляя держатель колеса при помощи обойм в указанном месте на раме. Аналогично, в случае дополнительного приобретения в будущем дискового ножа, его установку выполняет пользователь, закрепив вилку (стойку) ножа в держателе, имеющемся на раме.

Погрузка и разгрузка плуга может осуществляться при помощи вилочного погрузчика или других грузоподъёмных механизмов, при чём для зацепки следует использовать элементы рамы плуга.



Для крепления узлов и рабочих элементов следует использовать только типичные штыри (шкворни), штифты (шплинты) и винты, а при сборке и разборке соблюдать особую осторожность

4. Оснащение и запасные части

Покупатель получает с каждой приобретённой машиной следующее основное оснащение:

- инструкция по эксплуатации вместе с каталогом частей,
- гарантийную карту.

В дополнительное оснащение плуга (приобретается за дополнительную оплату) входят: дисковый нож и переносное осветительное устройство с кабелями.

ВНИМАНИЕ!

Покупатель в своих собственных интересах должен проверить соответствие данных, содержащихся в документах купли-продажи, с фактическим состоянием приобретённого плуга и его оснащения

V Инструкция по обслуживанию

1. Конструкция и принцип работы

Плуг состоит из следующих узлов (рис. 2):

- рама со системой подвески,
- корпуса плуга,
- копирующее колёсо,
- прицепная балка.



Рис. 2. Плуг подвесной 5-рядный Uo18

1 - рама, 2 – ось подвески, 3 - стойка, 4 - подкос, 5 – корпус плуга, 6 - копирующее колёсо, 7 – опора

Рама является сварной конструкцией из труб прямоугольного сечения и имеет вид фермы. В передней части находятся два кронштейна, в которых установлена ось подвески за стойкой. Два винта позволяют осуществлять перестановку (регулировку) системы подвески относительно рамы и регулировать, таким образом, установку плуга относительно трактора, к которому он присоединён (подвешен).

Корпусы плуга прикреплены в узлах рамы при помощи винтов М20. Каждый корпус состоит из стойки с сердцевинной, к которой привинчены сменные рабочие элементы: трапециевидный лемех, грудь отвала, полувинтовое крыло отвала и планка полевой доски.

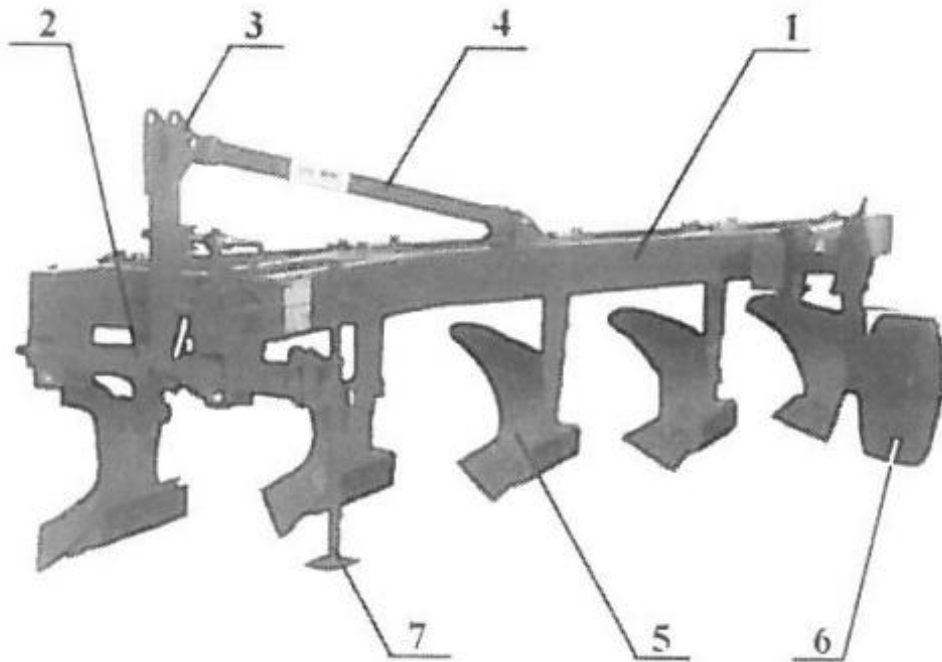
К планке полевой доски последнего корпуса привинчена дополнительная пятка. В верхней части рабочей поверхности каждого корпуса прикреплён углосним, срезающий верхний слой отделённого пласта почвы, улучшая его дробление и прикрывание растительных остатков.

Копирующее колёсо прикреплено в задней части рамы, с левой стороны, при помощи держателя и обойм. Регулировочный винт позволяет на регулировку колеса, то есть, на изменение глубины вспашки. Плуг оснащён стальным колесом, шарикоподшипниками, скребком, очищающим дорожку качения (кольцо) шарикоподшипника.

Прицепная балка прикреплена к передней части рамы, с правой стороны и позволяет прицеплять орудия, осуществляющие дополнительную обработку отделённых пластов. Это может быть зубчатая борона, кольчатый каток, зубчатый каток или другие орудия, оснащённые цепью или прицепным дышлом для соединения с плугом. Прицепная балка фиксируется в рабочем положении при помощи подкоса, а при транспортировке или самостоятельной работе плуга – укладывается вдоль балки рамы. Плуг может быть также оснащён дисковым ножом, крепящимся в держателе перед последним корпусом. Он улучшает отрезание пласта, особенно при вспашке задернелых почв, и таким образом уменьшает закупорку последнего корпуса и обеспечивает чистую борозду.

2. Техническая характеристика

Таблица 1 Техническая и эксплуатационная характеристика плугов

Параметр	Един. изм.	Символ плуга			
		U018	U018/1	U018/2	U018/3
1	2	3	4	5	6
Тип		подвесной			
Рабочая ширина	м	1,5	1,2	0,9	0,6
Рабочая глубина	м	до 0,28			
Габаритные размеры в рабочем положении и при транспортировке					
- длина	мм	3580	2880	2180	1480
- ширина	мм	2250	1950	1650	1350
- высота	мм	1200	1200	1150	1150
Кол-во корпусов плуга	шт.	5	4	3	2
Рабочая ширина корпуса	м	0,3			
Шаг корпусов на раме	мм	760			
Просвет под рамой	мм	600			
Рабочая скорость	км/ч	5–7			
Скорость транспортировки	км/ч	20			
Эффективность производительность	га/ч	0,75–1,05	0,6–0,84	0,45–0,63	0,3–0,21
Кол-во копирующих колёс	шт.	1			
Вид копирующего колеса		стальное			
Диаметр копирующее колесо	мм	500			
Ширина копирующее колесо	мм	165			
Трактор, работающий совместно с плугом		1,4-2	1,4	0,9	0,6
Потребляемая мощность	кВт	60–85	55–73	33–55	18–33
Вес	кг	500	430	280	220
Обслуживание		1			

3. Подготовка трактора и плуга к работе

Трактор, предназначенный для совместной работы с плугом, должен быть соответствующим образом подобран. Параметры трёхточечной системы подвески должны соответствовать, мощность трактора (смотри табл. 1) должна обеспечивать достижение требуемой скорости вспашки при определённых почвенных условиях, даже в случае кратковременной перегрузки, а вес трактора должна гарантировать его управляемость (смотри п. б).

Перед присоединением плуга к трактору необходимо отсоединить от трактора прицепные устройства и обратить внимание на правильную установку (регулировку) ограничителей отклонения нижних тяг трактора и на высоту тяг.

Затем следует проверить техническое состояние плуга, и в первую очередь – состояние его рабочих элементов. В случае обнаружения повреждений или износа, следует выполнить замену.

Кроме того, необходимо проверить:

- правильно ли прикреплены лемеха и остальные рабочие узлы,
- резьбовые и шкворневые соединения,
- легко ли вращается опорное колесо и дисковый нож ,
- а затем выполнить смазку плуга, особенно если он длительное время не использовался.

Присоединяя плуг к трактору, необходимо выполнить следующие операции:

- подать трактор назад к плугу и, устанавливая нижние тяги трактора гидравлическим подъёмником, разместить цапфы оси подвески плуга в шарнирах нижних тяг трактора,
- предохранить ось подвески шплинтами ,
- соединить верхний соединительный элемент трактора с отверстием в стойке плуга,
- проверить подъём и опускание, которые должны происходить плавно, без рывков ,
- проверить управляемость трактора после перевода плуга в транспортное положение .

4. Работа с плугом и его регулировка

Перед началом вспашки следует выполнить предварительную регулировку плуга, а точную регулировку следует выполнить во время первого рабочего прохода.

Правильно подвешенный и отрегулированный плуг должен в процессе вспашки сохранять такое положение, чтобы его рама располагалась параллельно поверхности почвы, а корпуса плуга отрезали пласты одинаковой ширины и глубины, и ровно их отделяли.

Выравнивание плуга в продольном направлении осуществляется при помощи соединительного элемента (звена), путём его укорочения или удлинения. Выравнивание плуга в поперечном направлении осуществляется при помощи серьги правой нижней тяги трактора. Необходимо учитывать, что после каждого изменения глубины вспашки необходимо выполнить поперечное выравнивание. При увеличении глубины вспашки серьгу следует укоротить, а при уменьшении – удлинить.

Рабочая ширина первого пласта устанавливается при помощи поперечной регулировки, позволяющей на перемещение системы подвески плуга. Пределы этой регулировки составляют 140 см, а трёхточечную подвеску следует отрегулировать так, чтобы рабочая ширина первого корпуса составляла 30 см.

Общая ширина вспашки устанавливается при помощи регулировки коленчатой оси подвески. Пределы этой регулировки – это 80 мм, а плуг необходимо установить так, чтобы полевая доска последнего корпуса оставил чёткий след на стенке борозды, на высоте примерно 10 мм от дна борозды. Однако, не должно происходить чрезмерное углубление полевой доски.

Фактическая ширина вспашки может быть меньше или больше на 5 см оптимальной ширины для отдельных плугов, указанной технической характеристике. Для усиления нажима полевых досок на стенки борозды (при этом происходит незначительное уменьшение рабочей ширины первого корпуса), коленчатую цапфу (левую) следует переместить в направлении, противоположном направлению движения. Для уменьшения нажима полевых досок на стенки борозд (при этом происходит незначительное увеличение рабочей ширины первого корпуса), коленчатую цапфу следует переместить в направлении движения.



Рис. 3 Регулировка плуга

1 – рукоятка поперечной регулировки рабочей ширины первого пласта,
2 – регулировочный винт коленчатой оси подвески

Глубина вспашки регулируется соответствующей установкой копирующего колеса, при помощи ручки регулировочного винта. Регулировка осуществляется плавно и позволяет на опускание плуга гидравлическим подъёмником трактора. Необходимо следить, чтобы передняя и задняя части плуга были на одинаковой высоте.

При работе с плугом следует избегать резких рывков. Нельзя давать задний ход и выполнять повороты при работе с плугом, находящимся в рабочем положении, а при выполнении поворотов нельзя пользоваться рабочим (независимым) тормозом трактора. Чтобы избежать закупорки плуга растительными остатками, необходимо перед началом вспашки удалить из поля длинные растительные остатки или размельчить их. Допустимая длина стерни составляет 25 см.

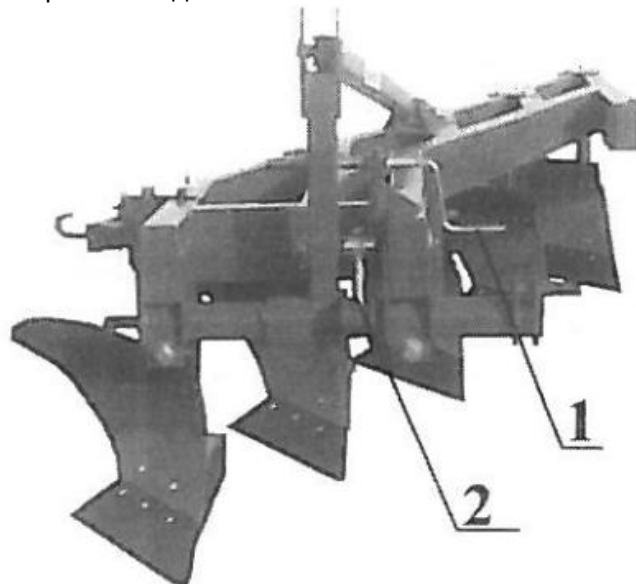
При закупорке плуга, следует поднять его на момент гидравлическим подъёмником трактора, а после освобождения корпусов, повторно их углубить. Если необходимо выполнить ручную очистку корпусов, следует опустить плуг на основание, а двигатель плуга выключить.



Выполняя регулировку необходимо соблюдать все меры предосторожности. Если во время регулировки плуга в рабочем положении необходимо приложить чрезмерное усилие, следует поднять плуг в положение транспортировки и свободно опустить его на землю, после чего продолжать регулировку.



Нельзя давать задний ход и выполнять повороты с плугом, находящимся в рабочем положении, а также превышать допустимую рабочую глубину, так как это может вести к повреждению корпусов плуга и рамы.

5. Совместная работа плуга с орудием для дополнительной обработки

Плуг имеет прицепную балку, позволяющую на совместную работу его с орудиями для дополнительной обработки, такими как зубчатая борона, кольчатый каток, зубчатый каток и т. п., рабочая ширина которых соответствует ширине плуга.

Для присоединения дополнительного орудия к плугу необходимо выполнить следующие действия:

- подъехать трактором с плугом к дополнительному орудю,
- разложить прицепную балку и надёжно зафиксировать её откосом,
- соединить прицепной элемент дополнительного орудия (цепь, дышло) с прицепным элементом балки .

Орудие для дополнительной обработки следует транспортировать на поле отдельно и соединить его с плугом непосредственно перед началом работы.

Во время работы с дополнительным орудием необходимо обратить особое внимание, чтобы, выполняя повороты, не зацепить дополнительным орудием за поднятые корпуса плуга. Лучше всего выполнять повороты вправо. При этом плуг отходит от дополнительного орудия.

Во время работы плуга без дополнительного орудия или во время транспортировки прицепная балка должна быть сложена вдоль рамы плуга.



Запрещено транспортировать плуг и тянуть при этом дополнительное прицепное орудие, так как при этом возможно повреждение дополнительного орудия и поверхности дороги.

6. Транспортировка

Плуг можно транспортировать с поднятым гидравлическим подъёмником трактора, при чём высота подъёма должна обеспечивать просвет транспортировки не менее 25 см, в поднятая задняя часть плуга не должна закрывать фары трактора.

Не забывать о предохранении гидравлического подъёмника трактора от падения. В случае 5-рядного плуга, который в рабочем положении, немного выступает за левый контур трактора, необходимо с помощью регулировки системы подвески плуга переместить плуг, чтобы он находился за трактором.

Для подготовки плуга к транспортировке по дорогам общего пользования, необходимо установить:

- на планке задней полевой доски корпуса кронштейн с держателями для переносного обозначения и знаком с указанием допустимой скорости транспортировки 20 км/час,
- таблички в держателях и соединить штепсельную вилку кабеля с розеткой электрооборудования плуга и проверить работу фар.

Перед началом работы необходимо демонтировать (снять) обозначение с плуга и отрегулировать его, используя регулировки, описанные в п. 4.

Полное обозначение (маркировка) плуга для транспортировки содержит (рис. 4):

- предупредительную табличку с косыми полосами белого и красного цвета с красной фарой, видимой сзади, которая включается и выключается одновременно с габаритными огнями трактора, а в случае 5-рядных плугов – также с фарой белого цвета, видимой спереди,
- таблички, обозначающие «медленно движущееся транспортное средство»,
- знак максимально допустимой скорости транспортировки 20 км/час,
- два несъёмные боковые светоотражающие элементы (фары), установленные на раме плуга. .

Допустимая скорость транспортировки по дорогам с асфальтовым покрытием составляет 20 км/ч, а по полевым и неровным (ухабистым) дорогам следует снизить её до 5 км/час. При обгоне других транспортных средств или людей, необходимо соблюдать особую осторожность.



Рис. 4 Обозначение плуга для транспортировки

7. Хранение плуга

Плуг должен храниться в положении покоя. Отсоединяя плуг от трактора, следует опустить его на основание так, чтобы он опирался на всех корпусах плуга, затем опустить на основание копирующее колесо, имеющееся сзади, и опору спереди, чтобы обеспечить постоянное равновесие плуга даже в случае случайного передвижения при повторном соединении с трактором.

Рекомендуется хранение плуга на твёрдом (асфальтированном) основании, желательно под крышей, в месте недоступном для посторонних лиц и животных.

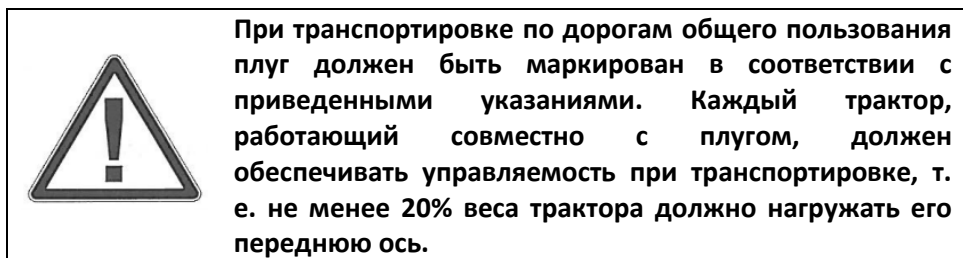
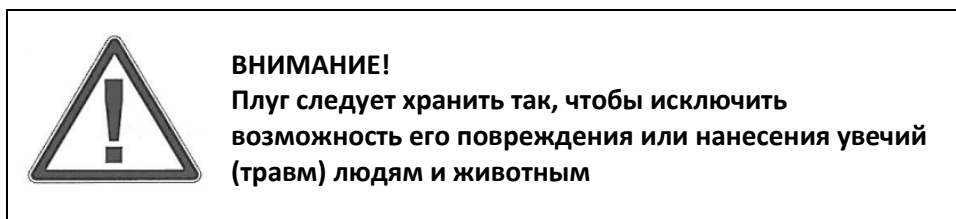

8. Смазка

Перед выполнением смазки необходимо тщательно вычистить смазочные точки. Для смазки необходимо использовать исключительно твёрдую минеральную смазку. Запрещено использование смазки растительного или животного происхождения.

Смазке подлежат элементы плуга:

- регулировочный винт колеса (поверхностная смазка через каждые 10 час. работы),
- регулировочный винт коленчатой оси (поверхностная смазка через каждые 10 час. работы),
- винт поперечной регулировки (поверхностная смазка через каждые 10 час. работы),
- подшипники скольжения колеса (смазка маслёнкой через каждые 10 час. работы),
- дисковый нож (наполнение смазкой один раз в сезон),
- узел подшипника поперечного регулировочного винта смазка маслёнкой через каждые 10 час. работы),
- штыри подкоса стойки (поверхностная смазка через каждые 50 час. работы),
- рабочие поверхности корпусов (поверхностная смазка по окончании сезона работ).

Один раз за сезон следует заменить смазку в ступице колеса и дискового ножа.

9. Техническое обслуживание плуга и уход за ним

Ежедневное обслуживание

Каждый раз по окончании работы необходимо тщательно очистить плуг от земли и растительных остатков, после чего выполнить осмотр состояния рабочих элементов и соединения частей и узлов. Ослабленные резьбовые соединения необходимо затянуть, а повреждённые элементы разъёмных соединений – заменить. В случае чрезмерного износа рабочих элементов корпусов плуга, необходимо их заменить. Особое внимание следует обратить на состояние лемехов, чтобы в случае их чрезмерного износа не наступило истирание сердцевины. Допустимо использование восстанавливаемых лемехов.

Замена рабочих элементов

Замена рабочих элементов выполняется на плуге, опущенном на основание, после выключения двигателя трактора. В случае замены лемеха, которые в нерабочем состоянии соприкасаются с основанием, необходимо под один из корпусов (для которого осуществляется замена) подставить подкладку соответствующей прочности (напр. деревянный брусок высотой ок. 20 см) После установки подкладки необходимо опустить плуг, чтобы он опирался на эту подкладку, а после выключения двигателя трактора и включения тормоза проверить стабильность машинно-тракторного агрегата.

Рабочие поверхности корпусов плуга должны быть ровными, без изгибов в местах соприкосновения лемеха, груди и крыла отвала. Для устранения больших сдвигов между этими элементами, необходимо при сборке вставить под них картонные подкладки.

Для крепления рабочих элементов следует использовать исключительно типичные винты.

Послесезонное техническое обслуживание

После окончания сезона работ плуг следует старательно очистить. Рабочие поверхности плужных корпусов, углоснимов, дискового ножа, а также цапфы коленчатой оси и дорожки качения колеса следует промыть керосином „Antykor”, высушить и предохранить от коррозии.

Во время послесезонного технического обслуживания необходимо выполнить полную смазку плуга, выполнить осмотр его частей, а также разъёмных и неразъёмных соединений. Плуг рекомендуется хранить под крышей (смотри п. 7). Если плуг храниться под открытым небом, необходимо периодически повторять поверхностную смазку, так как дождь смывает смазку.

При подготовке плуга до хранения после окончания сезона работ, необходимо также проверить состояние лакокрасочного покрытия, а местный повреждения его следует исправить повторным нанесением краски.



Во время выполнении ремонта и технического ухода, плуг должен быть опущен на основание или опираться на опоры, обеспечивающие его полную стабильность, а двигатель трактора должен быть выключен.

10. Разборка и утилизация

Плуг, эксплуатируемый в соответствии с правилами, указанными в инструкции по эксплуатации, должен правильно работать в течение многих лет.

В случае неисправимых повреждений многих узлов плуга, в особенности наличия трещин и деформаций рамы плуга, ведущих к ухудшению рабочих функций и отсутствия безопасности при дальнейшей его эксплуатации, необходимо выполнить разборку и утилизацию плуга.

Демонтированные металлические части плуга должны быть утилизированы.



При разборке плуга, а в особенности при разъединении узлов и частей, необходимо соблюдать все меры предосторожности. При утилизации демонтированных элементов плуга необходимо соблюдать требования по охране окружающей среды.

11. Неисправности и неполадки

Неисправность, неполадка	Причина	Способ исправления
1	2	3
плуг недостаточно углубляется	- тупые или изношенные лемеха	- заточить лемеха или заменить новыми
имеется чёткий след в месте соприкосновения рабочих проходов	- плохая укладка первого пласта	- установить рабочую ширину первого корпуса при помощи поперечной регулировки
неровная укладка пласта	- плохое выравнивание плуга	- выполнить выравнивание плуга в продольном и поперечном направлении
слишком малая или слишком большая ширина вспашки	- плохо отрегулирована коленчатая ось	- выполнить регулировку коленчатой оси, чтобы последняя полевая доска оставляла чёткий след на стенке борозды
обрыв станки последней борозды	- плохое отрезание пласта	- установить дисковый нож

VI КАТАЛОГ ЧАСТЕЙ

Каталог частей содержит сведения о названиях, номерах в каталоге или стандартах, а также количестве штук частей в плуге.

Если требуется заменить часть новой, необходимо:

- определить, к какому сборочному узлу относится часть,
- на основании номера указателя на рисунке найти в таблице название и номер части,
- заказать часть в производителя или дистрибутора плугов, указав название и номер части, заводской номер и год изготовления плуга.



ВНИМАНИЕ!

Производитель оставляет за собой право внесения изменений в конструкцию частей, указанных в отдельных сборочных таблицах.

Рама плуга со системой подвески (Таблица 1)

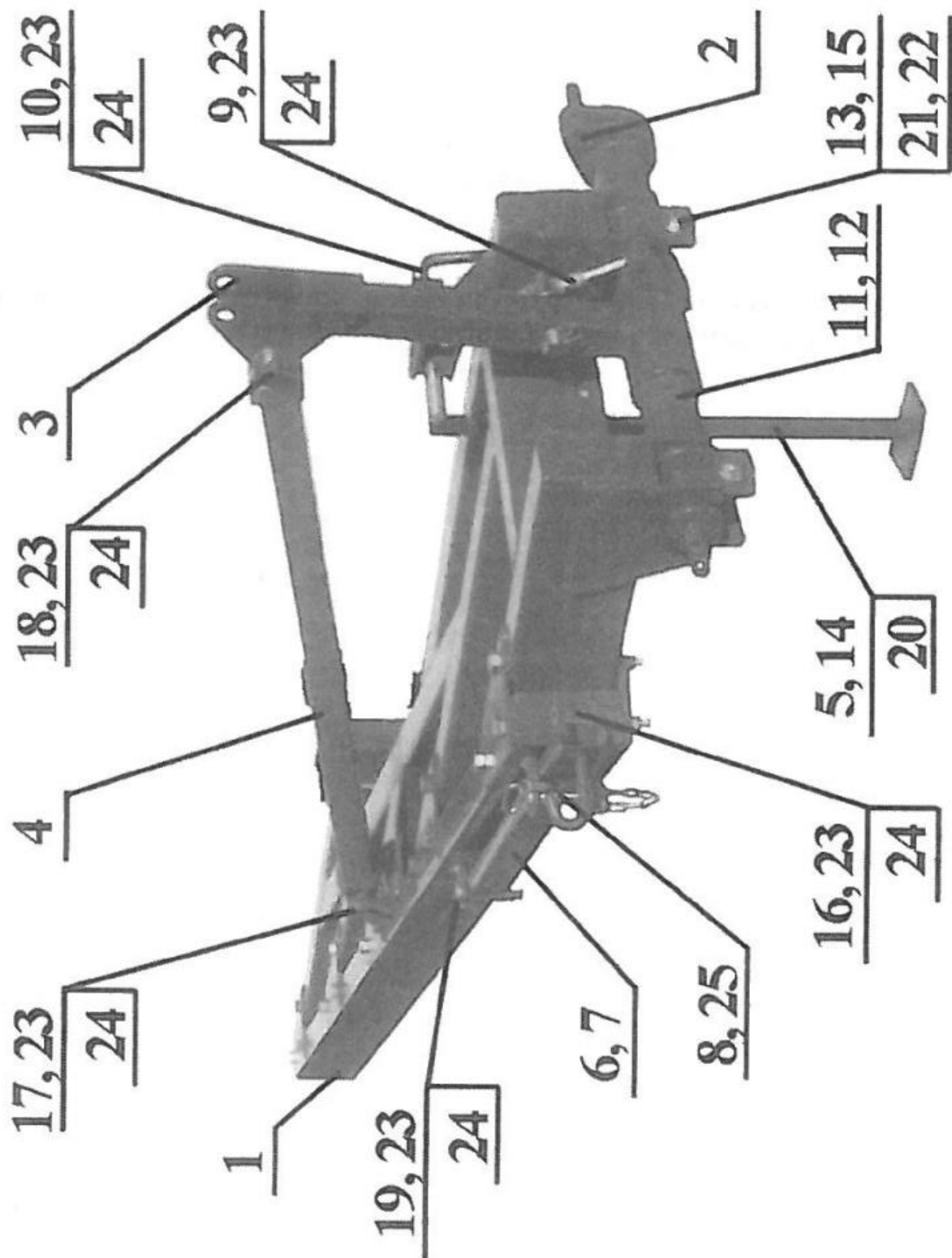

№ п/п	Название части или комплекта	№ части в каталоге или номер стандарта	Кол-во штук в машине			
			U018	U018/1	U018/2	U018/3
1	2	3	4	5	6	7
1	Рама компл. сварной	1018/01-00-000	1	-	-	-
	Рама компл. сварной	1018/01-00-000/1	-	1	-	-
	Рама компл. сварной	1018/01-00-000/2	-	-	1	-
	Рама компл. сварной	1018/01-00-000/3	-	-	-	1
2	Ось подвески	1018/00-01-000	1	1	1	1
3	Стойка	1018/00-02-000	1	1	1	1
4	Подкос стойки	1018/00-03-000	1	1	1	1
5	Опора	1018/00-00-100	1	1	1	1
6	Прицепная балка	1018/00-00-200	1	1	1	1
7	Подкос балки	1018/00-00-300	1	1	1	1
8	Штырь (шкворень) с проушиной	1018/00-00-400	1	1	1	1
9	Регулировочный винт оси	1018/00-00-500	1	1	1	1
10	Регулировочный винт стойки	1018/00-00-600	1	1	1	1
11	Кольцо	1018/00-00-001	1	1	1	1
12	Штифт	1018/00-00-002	1	1	1	1
13	Втулка	1018/00-00-003	2	2	2	2
14	Винт M12x30-5.8-B	PN-85/M-82105	1	1	1	1
15	Винт M20x140-5.8-B	PN-85/M-82101	2	2	2	2
16	Штырь (шкворень) B27x80/70	PN-90/M-83002	1	1	1	1
17	Штырь (шкворень) B27x90/80	PN-90/M-83002	1	1	1	1
18	Штырь (шкворень) B27x95/85	PN-90/M-83002	1	1	1	1
19	Штырь (шкворень) B27x105/95	PN-90/M-83002	1	1	1	1
20	Гайка M12-5-B	PN-86/M-82144	1	1	1	1
21	Гайка M20-5-B	PN-86/M-82144	2	2	2	2
22	Подкладка 21	PN-78/M-82005	4	4	4	4
23	Подкладка 27	PN-90/M-82004	6	6	6	6
24	Шплинт S-Zn 6,3x50	PN-76/M-82001	6	6	6	6
25	Шплинт 6x115	PN-ISO 7072	1	1	1	1

Корпус плуга (Таблица 2)

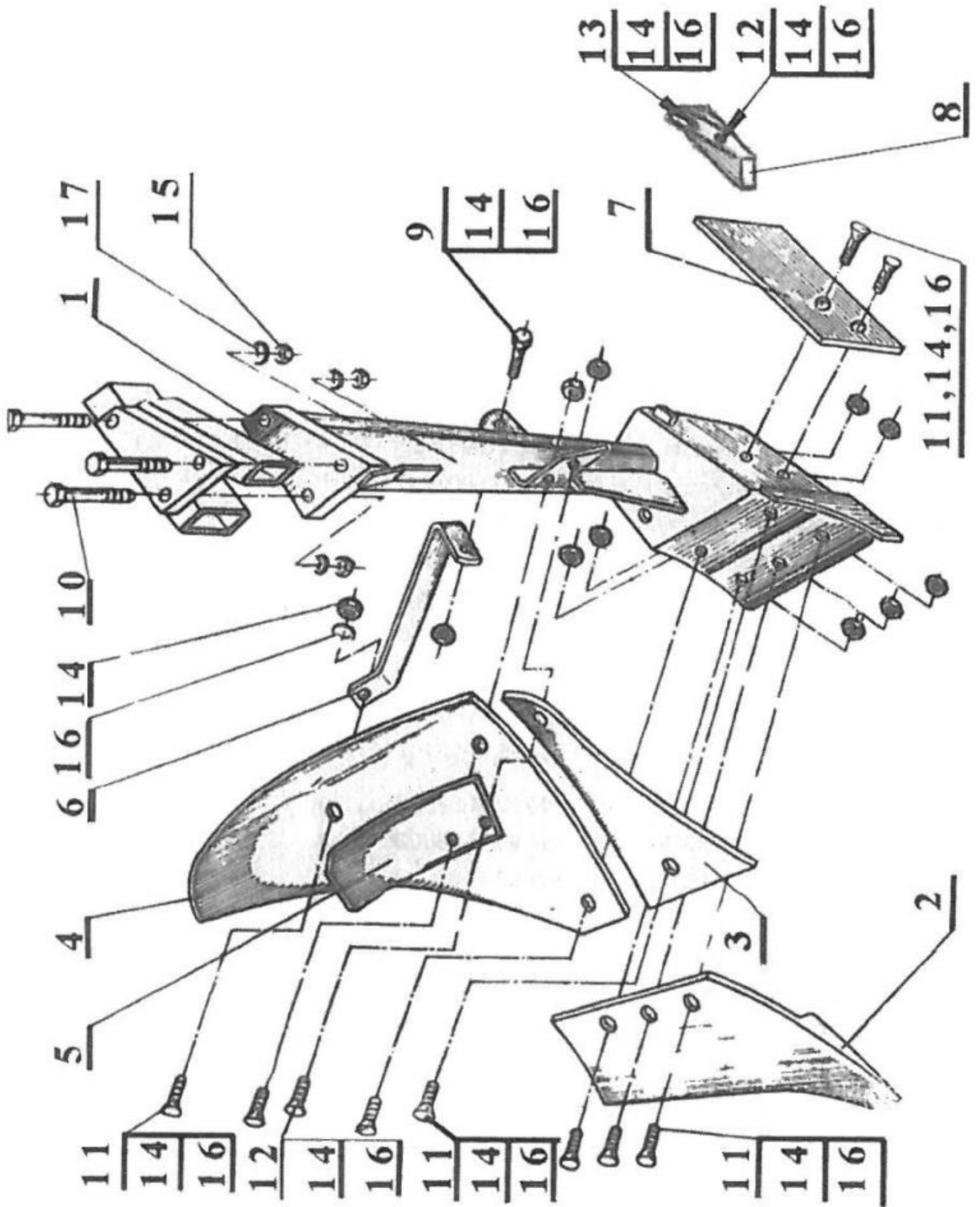

№ п/п	Название части или комплекта	№ части в каталоге или номер стандарта	Кол-во штук в машине			
			U018	U018/1	U018/2	U018/3
1	2	3	4	5	6	7
1	Стойка с сердцевинной	1018/02-01-000	5	4	3	2
2	Лемех	1018/02-00-001	5	4	3	2
3	Грудь отвала	1018/02-00-003	5	4	3	2
4	Крыло отвала	1018/02-00-005	5	4	3	2
5	Углосним (срезающая планка)	1018/02-00-006	5	4	3	2
6	Подпора (опора)	1018/02-00-007	5	4	3	2
7	Планка полевой доски, короткая	1018/02-00-008	4	3	2	1
	Планка полевой доски, длинная	1018/02-00-009	1	1	1	1
8	Пятка	1018/02-00-010	1	1	1	1
9	Винт M12x30-5,8-B	PN-85/M-82105	5	4	3	2
10	Винт M20x220-5,8-B	PN-85/M-82101	15	12	9	6
11	Винт Z M12x35-4,8	PN-87/M-82402	40	32	24	16
12	Винт Z M12x40-4,8	PN-87/M-82402	11	9	7	5
13	Винт Z M12x50-4,8	PN-87/M-82402	1	1	1	1
14	Гайка M12-5-B	PN-86/M-82144	58	47	36	25
15	Гайка M20-5-B	PN-86/M-82144	15	12	9	6
16	Подкладка пружинная Z12,2	PN-77/M-82008	57	46	35	24
17	Подкладка пружинная Z12,2	PN-77/M-82008	15	12	9	6

Копирующее колесо (Таблица 3)

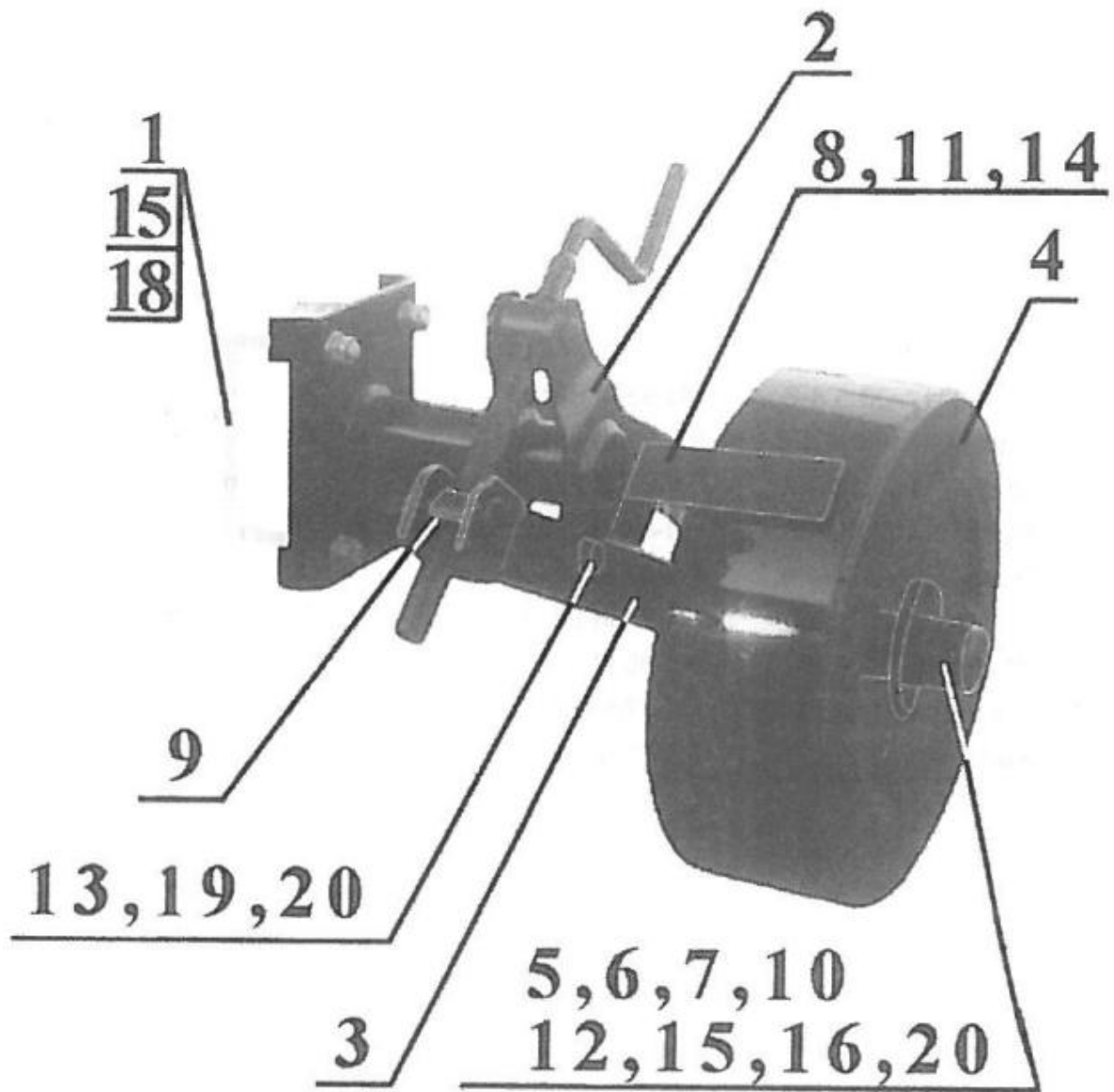

№ п/п	Название части или комплекта	№ части в каталоге или номер стандарта	Кол-во штук в машине			
			U018	U018/1	U018/2	U018/3
1	2	3	4	5	6	7
1	Кулиса	1018/00-00-004	2	2	2	2
2	Держатель колеса с винтом	1018/03-00-100	1	1	1	1
3	Стойка колеса	1048/03-00-200	1	1	1	1
4	Колесо	1018/03-00-300	1	1	1	1
5	Ось колеса	1018/03-00-001	1	1	1	1
6	Подшипник скольжения	1018/03-00-002	2	2	2	2
7	Колпак	1018/03-00-003	1	1	1	1
8	Скребок	1018/03-00-003	1	1	1	1
9	Гайка	1018/03-00-004	1	1	1	1
10	Винт M10x30-5,8-B	PN-85/M-82105	2	2	2	2
11	Винт M12x30-5,8-B	PN-85/M-82105	1	1	1	1
12	Винт M16x50-5,8-B	PN-85/M-82105	1	1	1	1
13	Штырь (шкворень) В 27x100/90	PN-90/M-88002	1	1	1	1
14	Гайка M12-5-B	PN-86/M-82144	1	1	1	1
15	Гайка M16-5-B	PN-88/M-82144	5	5	5	5
16	Подкладка пружинная Z10,2	PN-77/M-82008	2	2	2	2
17	Подкладка пружинная Z12,2	PN-77/M-82008	1	1	1	1
18	Подкладка пружинная Z16,3	PN-77/M-82008	4	4	4	4
19	Подкладка 27	PN-90/M-82004	1	1	1	1
20	Шплинт S-Zn 6,3x50	PN-76/M-82001	1	1	1	1

Дисковый (черенковый) нож (Таблица 4)

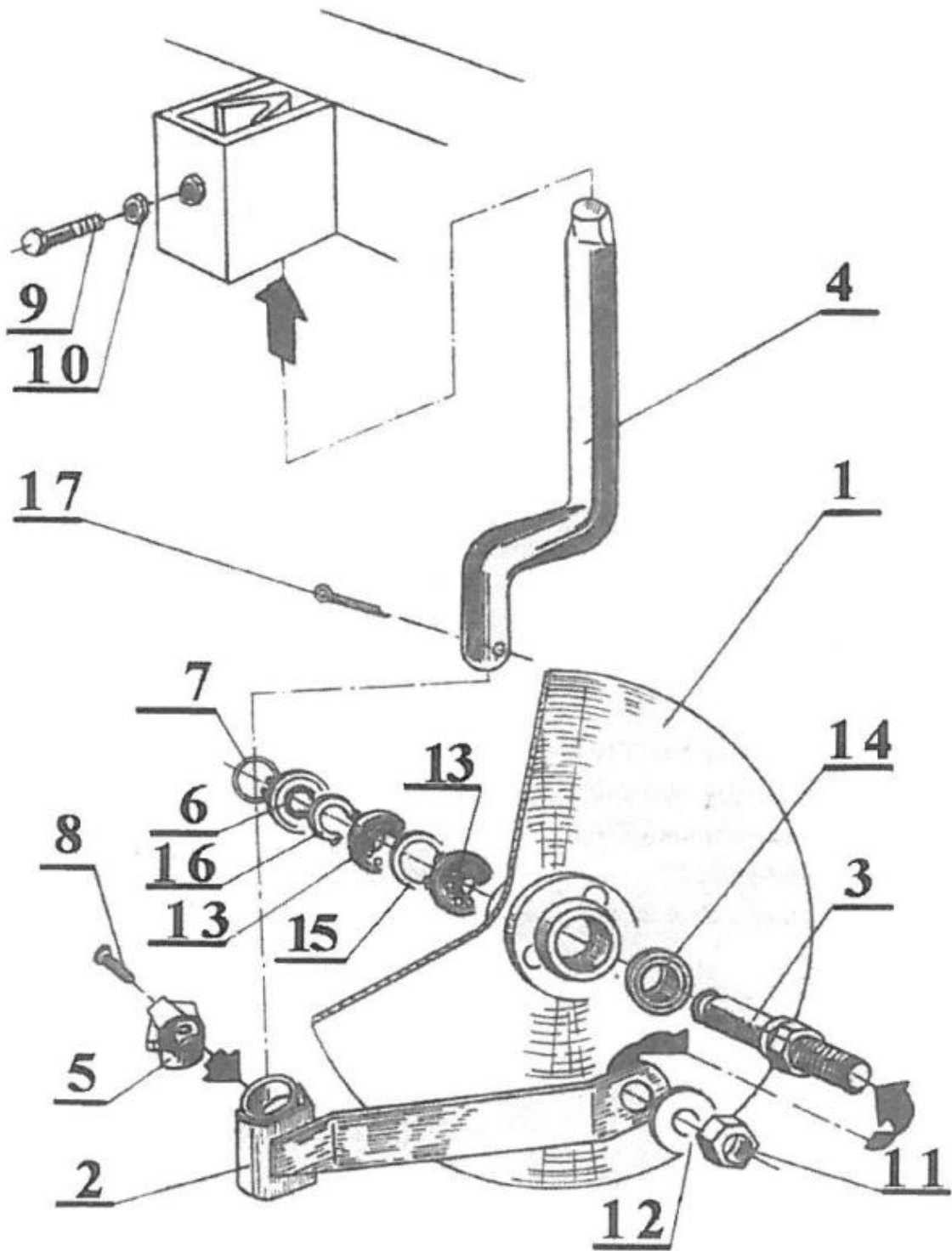

Дисковый (черенковый) нож

Таблица 4

№ п/п	Название части или комплекта	№ части в каталоге или номер стандарта	Кол-во штук в машине			
			U018	U018/1	U018/2	U018/3
1	2	3	4	5	6	7
1	Диск ножа	1018/04-00-100 1	1	1	1	1
2	Вилки	1018/04-00-200	1	1	1	1
3	Ось ножа	101 8/04-00-001	1	1	1	1
4	Стойка (вилка) ножа	1018/04-00-002	1	1	1	1
5	Кольцо упорное	1018/04-00-003	1	1	1	1
6	Крышка ступицы	1018/04-00-004	1	1	1	1
7	Кольцо стопорное W52	1018/04-00-005	1	1	1	1
8	Винт M12x30-5,8-B	PN-BS/M-82105	1	1	1	1
9	Винт M20x65-5,8-B	PN-85/M-82105	1	1	1	1
10	Гайка M20-5-B	PN-86/M-82144	1	1	1	1
11	Гайка M20x1,6-5-B	PN-86/M-82141	1	1	1	1
12	Подкладка пружинная 20,5	PN-77/M-82008	1	1	1	1
13	Шарикоподшипник 6204	PN-85/M-86100	2	2	2	2
14	Кольцо уплотнительное 825x47x10	PN-72/M-86965	1	1	1	1
15	Кольцо стопорное пружинное W47	PN-81/M-82111	1	1	1	1
16	Кольцо стопорное пружинное Z20	PN-81/M-82111	1	1	1	1
17	Шплинт S 6,3x50	PN-76/M-82001	1	1	1	1

VII Гарантийные условия

1. Гарантия предоставляется на 1 год с даты продажи, но не более, чем на 24 мес. от даты изготовления.
2. Производитель – дистрибутор не несёт ответственности за механические повреждения внешних элементов (поломки, разрывы, удары и т. п.), наступившие по вине пользователя.
3. Гарантия не распространяется на быстроизнашивающиеся части, такие как лемехи, отвалы, груди отвала, углоснимы, крепежные винты, полевые доски, дисковые ножи.
Гарантия 1 год с даты продажи
4. Производитель – дистрибутор устранит неисправность в течение 21 дня от даты подачи заявки.
5. Гарантия без подписи, даты и печатки пункта продажи недействительна.

ГАРАНТИЙНАЯ КАРТА

Производственно-обслуживающее предприятие „WIRAX”

ГАРАНТИЙНЫЙ КУПОН № 1

Название изделия: ТРАКТОРНЫЙ ПЛУГ ПОДВЕСНОЙ

Тип: _____ Заводской № _____

Дата продажи

Подпись продавца и печать пункта продажи

Производственно-обслуживающее предприятие „WIRAX”

ГАРАНТИЙНЫЙ КУПОН № 1

Название изделия: ТРАКТОРНЫЙ ПЛУГ ПОДВЕСНОЙ

Тип: _____ Заводской № _____

Дата продажи

Подпись продавца и печать пункта продажи

Производственно-обслуживающее предприятие „WIRAX”

ГАРАНТИЙНЫЙ КУПОН № 1

Название изделия: ТРАКТОРНЫЙ ПЛУГ ПОДВЕСНОЙ

Тип: _____ Заводской № _____

Дата продажи

Подпись продавца и печать пункта продажи

Заказ № _____

Гарантийный купон является приложением к заказу

Дата

Подпись продавца и печать пункта сервисного обслуживания

Заказ № _____

Гарантийный купон является приложением к заказу

Дата

Подпись продавца и печать пункта сервисного обслуживания

Заказ № _____

Гарантийный купон является приложением к заказу

Дата

Подпись продавца и печать пункта сервисного обслуживания

МАШИНЫ, ИЗГОТАВЛИВАЕМЫЕ ПРЕДПРИЯТИЕМ «ВИРАКС»



Загонные плуги 2-5



Косилки

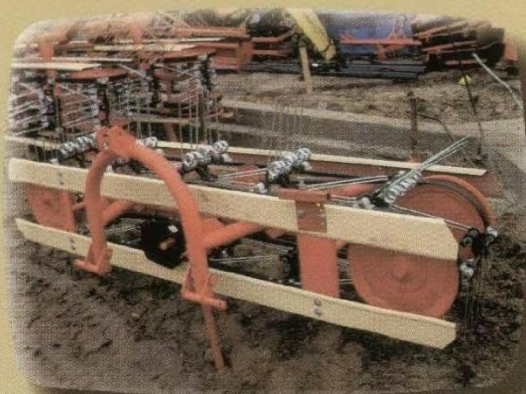

Грабли-ворошилки



Плуги 2-5 корпусные с



Картофелекопалка



Полольники-окучники



Кормоуборочные комбайны

Доставка машин клиенту в течение 72 часов