



---

Руководство по эксплуатации RU

---

RF121 R / RF125 R / RF125-OC14

---





# CE

## Декларация соответствия ЕС как определено директивами ЕС

Машины 98 / 37 / ЕЕС (22.06.1998)

Машина

Продукт	: пресс-подборщик круглого сечения		
Тип	: MP 121 R	MP 125 R	MP 125 OC14
	: RF 121 R	RF 125 R	RF 125 OC14
идентификационный номер.	: 6838	6833	6837
серийный номер.	: 6838 501	6833 1001	6837 501
год постройки	: 2006		

был разработан, спроектирован и изготовлен исключительно в соответствии с вышеупомянутыми директивами ЕС,

Автор: \_

Kverneland Group Gottmadingen GmbH & Co. KG

Hauptstraße 99

D-78244 Готтмадинген

Германия.

Применялись следующие согласованные нормы:

DIN EN 292/1 и EN 292/2, безопасность машин, оборудование и системы

DIN EN 294, допуск в опасные зоны

DIN EN 982, требования безопасности к жидкостным технологическим системам и компонентам

DIN EN 704 безопасность сельскохозяйственных машин - пресс-подборщиков

DIN EN ISO 14982: электромагнитная совместимость сельскохозяйственных и лесохозяйственных машин

Имеется полная техническая документация.

Имеются инструкции по эксплуатации машины

в оригинальной версии : немецкий

на следующих языках : Английский, Французский, Голландский, Испанский, Итальянский, Шведский, Датский, Норвежский

Gottmadingen, 08.09.2005



---

Casper Böhme  
Генеральный директор



## Предисловие

Уважаемый Клиент,

Мы хотели бы поблагодарить вас за доверие, которое вы оказываете нашей компании при покупке этого пресс-подборщика Kverneland пресс-подборщик круглого сечения с фиксированной камерой.

Следующие инструкции по эксплуатации содержат подробную информацию о запуске и техническом обслуживании вашего нового пресс-подборщика для круглого проката. Они также содержат инструкции по технике безопасности для обеспечения безопасной эксплуатации. В дополнение к оборудованию и вариантам, которые могут быть поставлены, в руководстве описано все дополнительное оборудование не содержится в обычном режиме питания. С этими инструкциями по эксплуатации, мы стремимся, чтобы помочь вам получить максимальная отдача от вашего круглого пресс-подборщика Kverneland.

Производительность машины во многом зависит от ее правильной эксплуатации и тщательного обслуживания. По этой причине перед первым запуском следует внимательно ознакомиться с инструкцией по эксплуатации и после этого держать ее под рукой. Делая это, вы предотвратите несчастные случаи, получите гарантию производителя и всегда будете иметь надежную машину, готовую к использованию.

Вся информация и иллюстрации в данном руководстве по эксплуатации соответствуют последнему слову техники на момент публикации. Kverneland постоянно стремится совершенствовать свою продукцию. Компания оставляет за собой право вносить все изменения и усовершенствования, которые она сочтет необходимыми. Это, однако, не обязывает компанию впоследствии модифицировать поставляемые машины.

Если после прочтения инструкции по эксплуатации у вас возникнут дополнительные вопросы, обратитесь к продавцу.

Мы надеемся, что с помощью вашего круглого пресс-подборщика у вас будет хороший урожай!

Пожалуйста, прочтите и примите к сведению инструкции по эксплуатации и правила техники безопасности перед запуском в эксплуатацию.



Kverneland Group Gottmadingen GmbH & Co KG  
Hauptstraße 99  
78244 Gottmadingen  
Германия  
Тел.: 07311-788-0

Заполните информацию о вашей машине здесь:

Тип машины

Серийный номер

Первоначальный запуск на

## Содержание

1	Безопасность...	... 7
	1.1 Ваша личная безопасность...	... 7
	1.2 Инструкции по технике безопасности в данном руководстве...	... 7
	1.3 Заводская табличка...	
	1.4 Использование по назначению...	
	1.5 Ответственность...	
	1.6 Защитные наклейки и предупреждающие знаки..... 9	
	1.7 Авторизованные пользователи...	... 13
	1.8 Общие правила техники безопасности и предотвращения несчастных случаев ..... 13	
	1.8.1 Общие положения..... 13	
	1.8.2 Подключенные устройства...	... 15
	1.8.3 Режим отбора мощности..... 15	
	1.8.4 Гидравлическая система..... 16	
	1.8.5 Шины и тормоза...	... 16
	1.9 Безопасность при неиспользовании и хранении...	... 17
	1.10 Техническое обслуживание..... 17	
	1.11 Инструкции по технике безопасности для круглых пресс-подборщиков..... 18	
	<b>2 Технические данные..... 19</b>	
	2.1 Общие положения...	... 19
	2.2 Измерение шума..... 20	
	<b>3 Общее описание..... 21</b>	
	3.1 Принцип работы пресс-подборщика круглого сечения..... 21	
	3.2 Важные компоненты пресс-подборщика круглого сечения..... 22	
	<b>4 Установка и наладка..... 23</b>	
	4.1 Необходимое тракторное оборудование..... 23	
	4.2. Монтаж блока управления...	... 24
	4.3 Адаптация дышла..... 24	
	4.4 Универсальный приводной вал, муфта..... 25	
	4.5 Регулировка плотности тюков...	... 26
	4.5.1 Регулировка датчика задней двери...	... 27
	4.5.2 Регулировка гидравлического давления прессования..... 27	
	4.6 Настройка приемистости...	... 28
	4.6.1 Настройка высоты приемистости...	... 28
	4.6.2 Настройка разгрузки приемистости...	... 28
	4.6.3 Регулировка отбойной пластины приемистости..... 29	
	4.6.4 Подъемная перегрузочная муфта (125) ...	... 29
	4.7 Установочные скребки (только для обвязки шпагатом)..... 29	
	4.8 Датчики..... 29	

5	Операция...	... 30
	5.1 Контроль обвязки.....	30
	5.1.1 Блок управления...	... 30
	5.1.2 Машинный блок...	... 31
	5.1.3 Настройка системы обвязки.....	31
	5.1.4 Автоматический / ручной запуск обвязки.....	31
	5.1.5 Сброс...	... 32
	5.1.6 Привязка - аварийный режим...	... 32
	5.2 Автоподключение...	... 34
	5.2.1 Контроллер...	... 34
	5.2.2 Отображение во время рабочего цикла.....	35
	5.2.3 Настройка системы привязки.....	36
	5.2.4 Автоматический / ручной запуск привязки...	... 37
	5.2.5 Счетчик тюков.....	38
	5.2.6 Сброс настроек.....	38
	5.2.7 Указания на неисправность (ошибка):...	... 39
5.3	Самовывоз...	... 39
	5.4 система резки 'Opticut' (только 125 OC14).....	40
	5.4.1 Общие положения...	... 40
	5.4.2 Замена лопастей.....	41
	5.4.3 Регулировка угла резания...	... 42
	5.5 Крепление...	... 43
	5.5.1 Общие положения...	... 43
	5.5.2 Обвязка шпагатом.....	43
	5.5.3 Сетчатая упаковка.....	45
	5.6 Задняя дверь...	... 46
	5.7 Муфта ротора.....	47
	5.8 Навеска на трактор и передвижение по дороге...	... 48
	5.9 Эксплуатация в полевых условиях...	... 48
	5.10 Хранение пресс-подборщика круглого сечения...	... 50
	5.11 Зимнее хранение.....	51
6	Сервисное обслуживание...	... 52
	6.1 Повторное затягивание винтов...	... 52
	6.2 Проверяющих колеса...	... 52
	6.3 Устройство для натяжения цепи...	... 52
	6.4 Смазка...	... 53

Аксессуары...	...	54
7.1 Устройство для смазки центральной цепи...	...	54
7.2 Загрузочные пластины (125 ОС14)...	...	54
7.3 Рампа для тюков...	...	54
7.4 Дополнительные ящики для шпагата / сетки...	...	54
8 Устранение неполадок...	...	55
Приложение...	...	57
А. 1 Значения крутящего момента для международных соединений с метрической резьбой.....		57

# 1 Безопасность

## 1.1 Ваша личная безопасность

Ритейлер объяснил тебе об эксплуатации и технического обслуживания, когда передача машина. Прочтите данную инструкцию по эксплуатации Перед использованием машины в первый раз и обязательно обратите внимание на инструкции по технике безопасности. Особо важные зоны отмечены пиктограммой.



Вы найдете этот знак рядом со всеми важными инструкциями по технике безопасности в этих операционных Инструкции. Обратите особое внимание на это и соблюдайте особую осторожность при выполнении операций, к которым они применимы.

Пресс-подборщик круглого сечения оснащен защитным оборудованием, обеспечивающим его безопасность и защиту от несчастных случаев продукты были проверены Landwirtschaftliche Berufsgenossenschaft [Профессиональная сельскохозяйственная Ассоциация]. Однако в случае неправильной эксплуатации возникает опасность для следующих лиц:

жизни и конечностей операторов, третьих лиц и животных рядом с машиной,  
 машина и другие материальные ценности, принадлежащие оператору и третьим лицам,  
 the эффективная эксплуатация машины.

Все лица, связанные с монтажом, запуском, эксплуатацией и техническим обслуживанием машины, должны внимательно прочитать и принять к сведению следующие инструкции.

В конце концов, речь идет о вашей безопасности.

## 1.2 Инструкции по технике безопасности в данном руководстве

Как обозначаются инструкции по технике безопасности:



**Опасность!**

Это слово обозначает опасность для жизни или конечностей. Если вы видите это слово в руководстве по эксплуатации, пожалуйста, примите все необходимые меры предосторожности.



**Внимание!**

Это слово указывает на риск материального ущерба, а также финансового ущерба и неблагоприятное положение по уголовному праву (например, потеря гарантийных прав, случаи ответственности и т.д.).



**Примечание:**

Здесь указаны инструкции, советы по применению и практическая информация.

### 1.3 Заводская табличка

Заводская табличка с указанием типа и номера машины расположена с левой стороны машины, под передним капотом на раме автомобиля.



Примечание:

Введите данные с заводской таблички в поле, предусмотренное для этой цели на второй странице.

### 1.4 Назначение

Пресс-подборщик круглого сечения сконструирован исключительно для обычного использования на сельскохозяйственных работах и предназначен для и подходит для сбора скошенных культур, лежащих рядами на земле, прессования их в круглые тюки и обвязки пластиковым шпагатом или обертывания сеткой.

Он не предназначен для какого-либо другого использования. Производитель не несет ответственности за возникший в результате этого ущерб. Всю ответственность несет пользователь.

Использование по назначению также включает соблюдение правил эксплуатации, техническое обслуживание и инструкции по эксплуатации, предписанные изготовителем. Машиной могут пользоваться, обслуживать и ремонтировать только лица, которые знакомы с работой и проинформированы об опасностях.

Необходимо соблюдать соответствующие правила по предотвращению несчастных случаев и другие общепризнанные нормы, касающиеся безопасности, промышленной медицины и дорожного движения.



Внимание!

Несанкционированные изменения в машине снимают с производителя всякую ответственность за возникший в результате этого ущерб.

### 1.5 Ответственность

Все лица, работающие с этим аппаратом, должны прочитать и принять к сведению данное руководство по эксплуатации. Кроме того, этот аппарат можно использовать только по назначению (см. Раздел 1.4).

1. Работы с данной машиной должны выполняться в соответствии с инструкциями, содержащимися в действующая документация.

Эта документация может состоять из следующих материалов:

инструкции по монтажу

инструкции по эксплуатации

дополнительные листы

## 2. Необходимо соблюдать следующие правила и предписания:

действующие на местном уровне соответствующие правила по предотвращению несчастных случаев,  
признанные правила дорожного движения, техники безопасности и промышленной медицины,  
функциональные ограничения и правила техники безопасности, перечисленные в технических инструкциях.

## 3. При выполнении работ на станке могут использоваться только подходящие и идеально функционирующие инструменты и оборудование.

4. Разрешается использовать только те детали (запасные части, дополнительное оборудование, смазочные материалы и т.д.), которые, по крайней мере, соответствуют требованиям, установленным производителем машины, и эти детали должны быть использованы в соответствии с правилами (включая упомянутые пусковые моменты).

**Деталь соответствует требованиям, если это оригинальная деталь или если она была специально одобрена изготовителем машины.**

5. Несанкционированные изменения в аппарате снимают с производителя всякую ответственность за возникший в результате этого ущерб



**Внимание!**

Любое лицо, не соблюдающее вышеуказанные правила, считается действующим грубо небрежно. Производитель не несет ответственности за возникший в результате этого ущерб. Риск полностью ложится на пользователя.

### 1.6 Защитные наклейки и предупреждающие знаки



**Внимание!**

Настоящая безопасность означает знакомство со всеми защитными наклейками. Это касается типа и места опасности и, в частности, меры безопасности, которые необходимо предпринять. Сохраняйте постоянную бдительность и помните об опасностях.

На этой машине предусмотрены предупреждающие знаки (наклейки безопасности). Наклейки вместе с пояснениями к ним перечислены ниже и показаны на общей схеме:

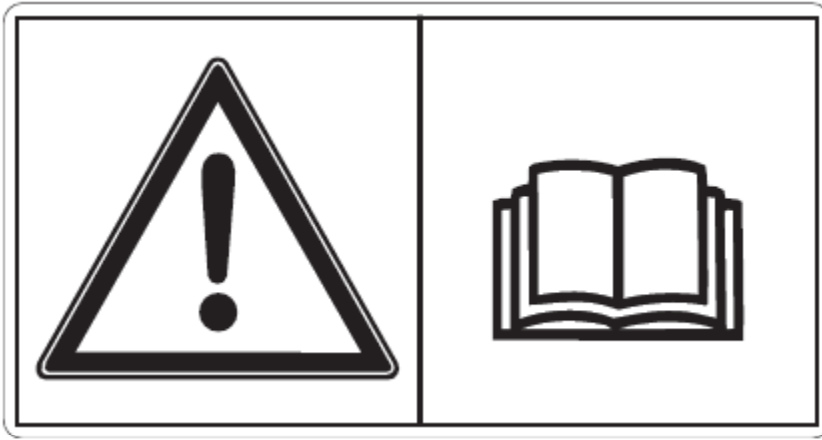

1. Перед вводом машины в эксплуатацию прочтите и поймите руководство по эксплуатации и меры предосторожности по технике безопасности и следуйте всем приведенным инструкциям.



2. Перед выполнением любых сервисных и ремонтных работ заглушите двигатель и выньте ключ зажигания.



3. Никогда не открывайте и не снимайте защитные устройства, когда двигатель работает.

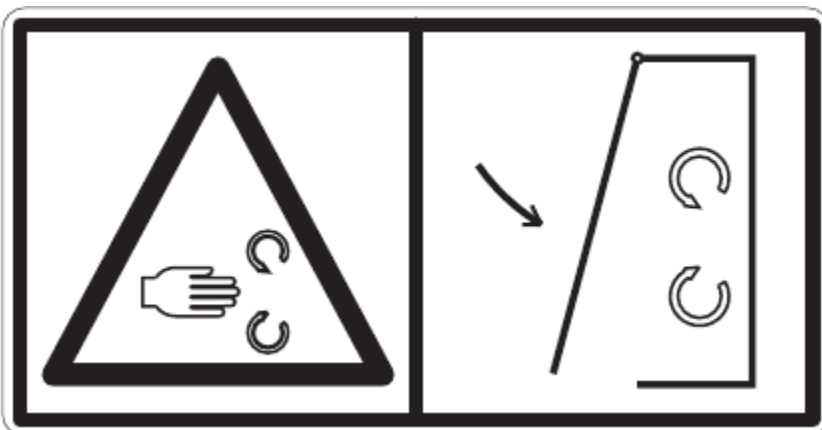

4. Перед вводом в эксплуатацию Закройте все защитные устройства.



5. Во время работы держитесь подальше от опасной зоны от двери багажника.

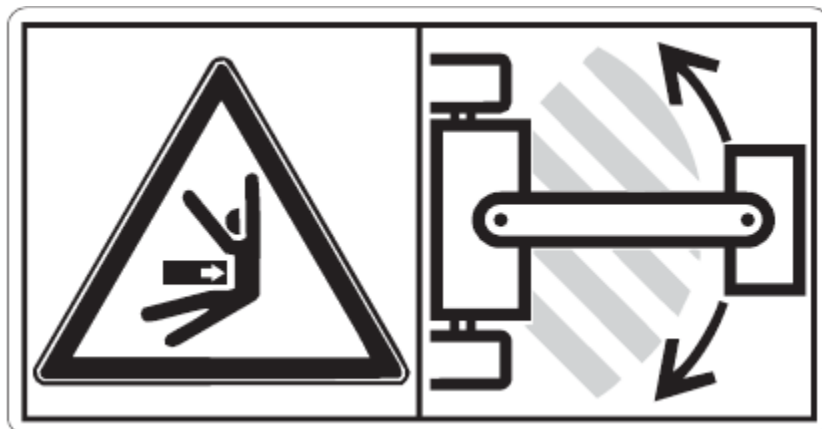

6. Во время работы держитесь подальше от опасной зоны.



7. Держитесь подальше от поднятой задней двери, если она не закрыта не допускайте опускания.

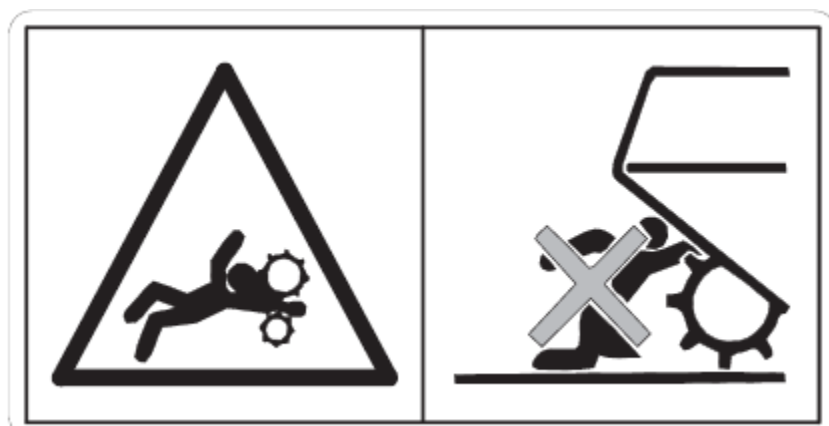

8. Держите руки подальше от места сбора, когда двигатель трактора работает, а вал отбора мощности подсоединен.

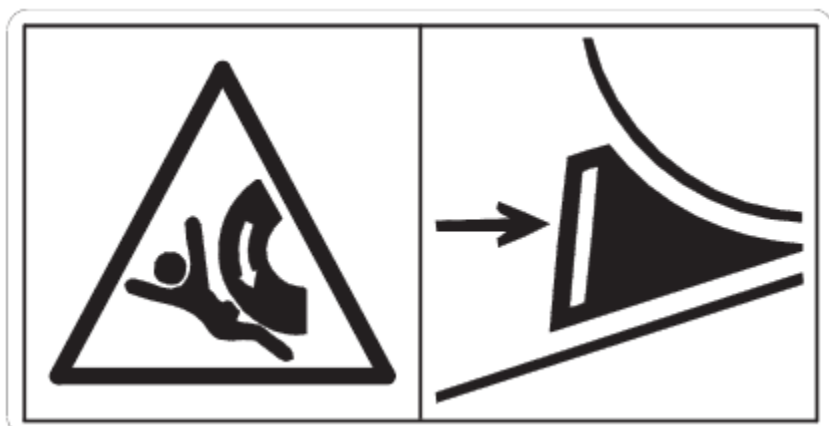

9. Закрепите машину с помощью колесных упоров, чтобы убедиться, что при отсоединении или хранении она не сдвинется с места.

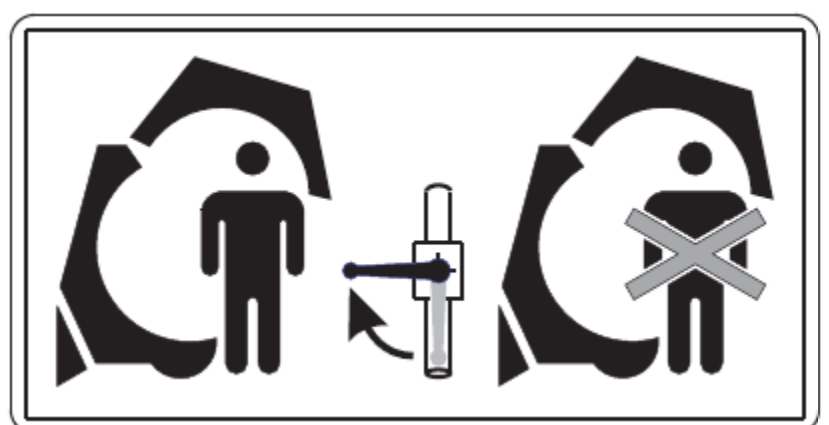

10. Перед выполнением каких-либо работ под крышкой багажника или в камере для тюков закройте гидравлический запорный кран, чтобы заблокировать крышку багажника. (гидравлический запорный кран находится справа спереди на машине, за гидравлическим блоком).

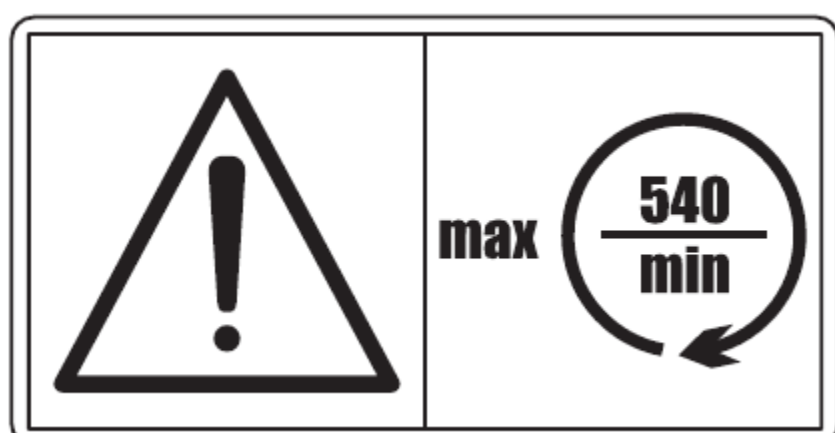

11. Никогда не превышайте предписанную частоту вращения ВОМ  $n_{\text{max}} = 540 \text{rpm}$

12.



D Achtung, Lebensgefahr!  
Jegliche Tätigkeit an der Bin-  
dung nur bei abgestellter  
Ma- schain.

Внимание Великобритании!  
Опасно для жизни! Остановите  
оборудование прежде чем выполнять какие-либо  
работы с механизмом крепления.

Не допускайте операции levensgevaarlijk  
Bij handeling aan de binding  
остановка машины, зеттен!

Внимание! Danger de  
mort! N'effectuer des travaux  
sur le mécanisme de liage qu'  
après avoir arrêté la machine.

Attenzione! Pericolo di vi-  
tal Prima di effettuare lavori  
sul meccanismo di legatura ar-  
restare la macchina.

E ¡Cuidado! ¡Peligro de  
muerte! Parar la máquina an-  
tes de realizar trabajos en el  
macanismo de atado.

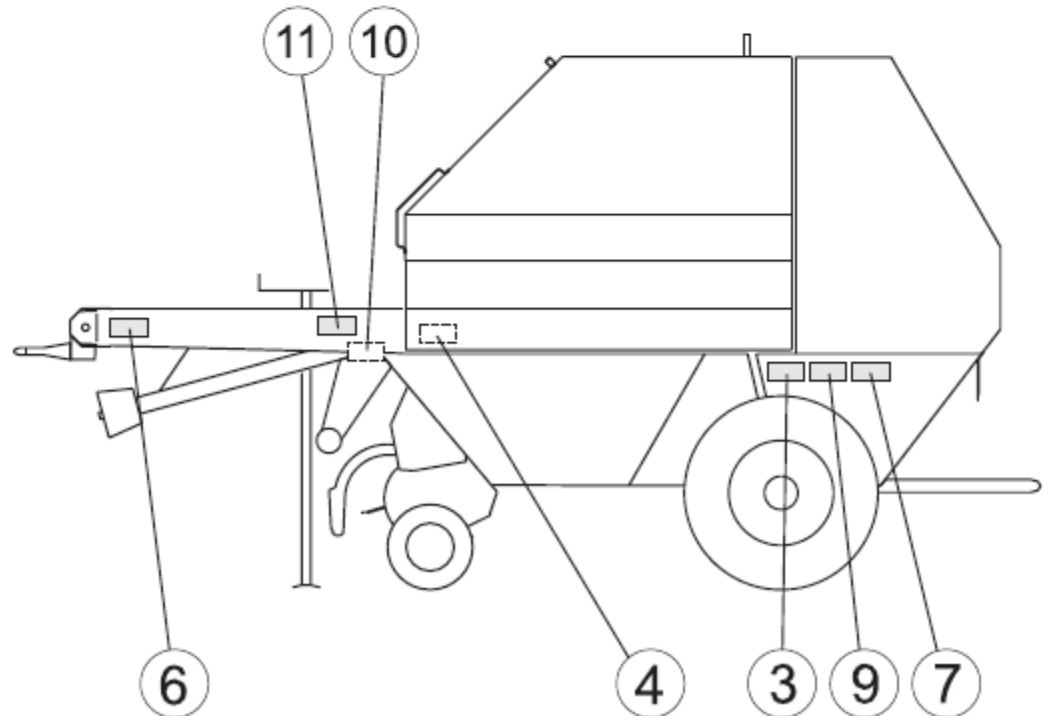
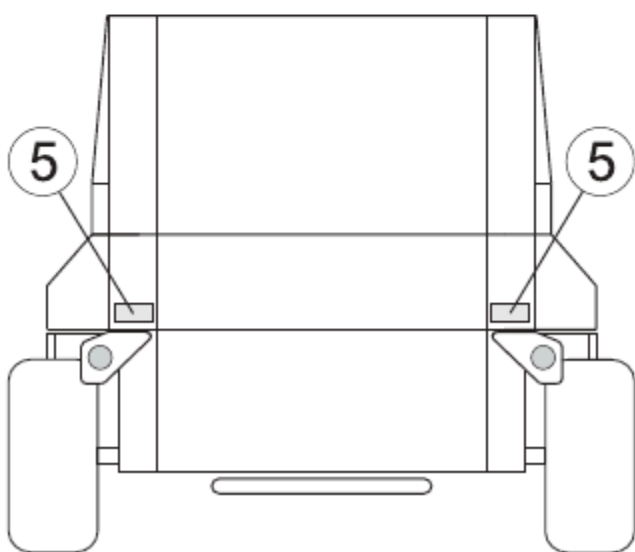
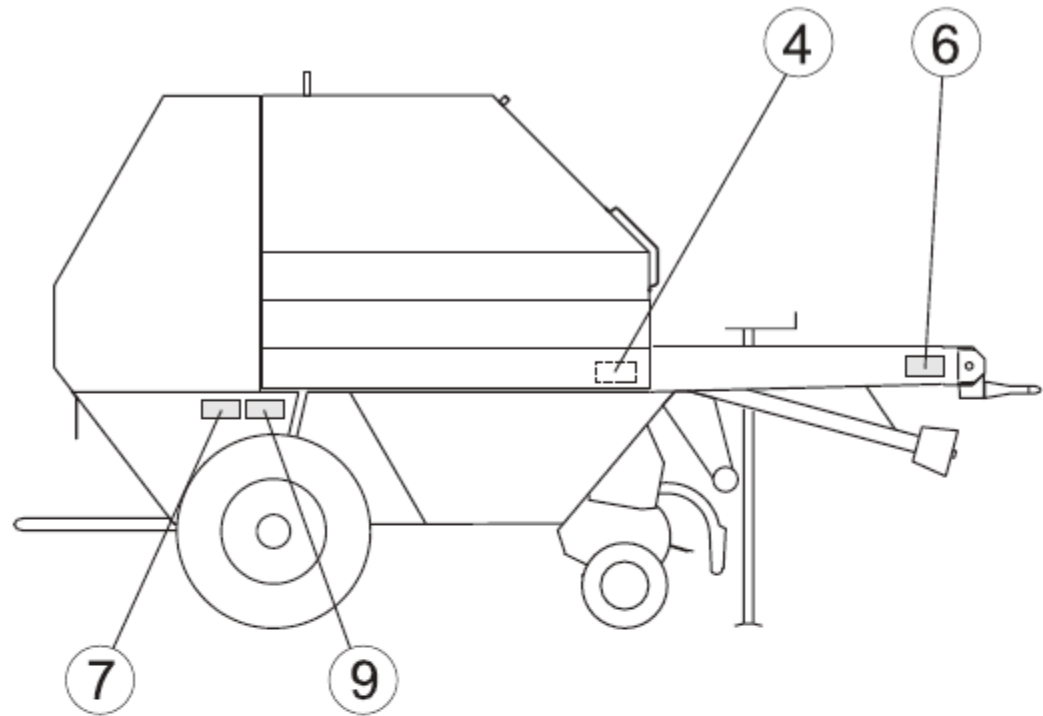
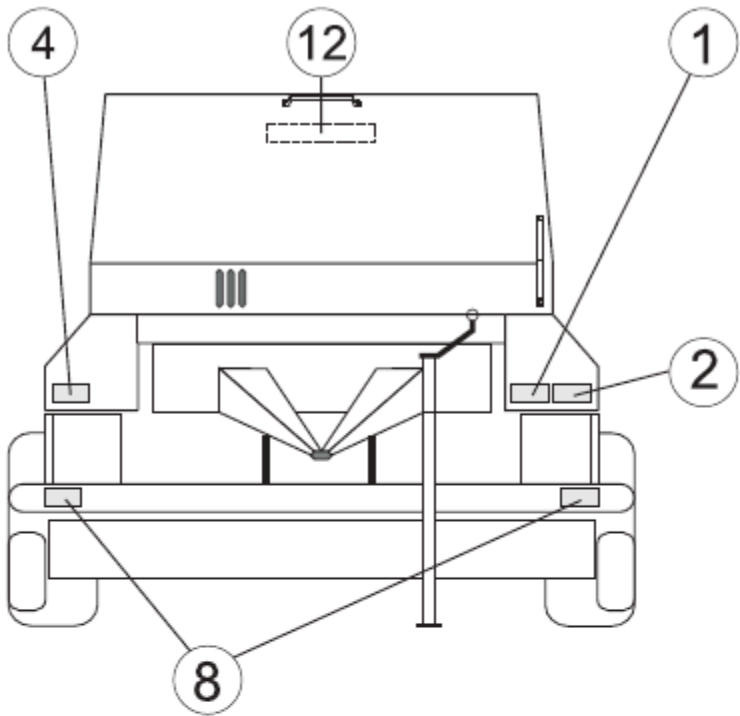

## 1.7 Авторизованные пользователи

Лица моложе 16 лет не могут управлять пресс-подборщиком круглого сечения.

Владелец машины должен предоставить пользователю доступ к инструкции по эксплуатации и убедиться, что последний прочитал и понял ее. Только после этого пользователь может управлять машиной.

Делегирование ответственности за различные машины обязанностей должен быть четко определен и строго придерживаться. Не должно быть никаких сомнений относительно компетенции пользователя, поскольку это может поставить пользователя на риск.

- В владелец должен обеспечить, чтобы на машине работали только уполномоченные лица. Он несет ответственность за третьих лиц стороны за территорию, на которой используется пресс-подборщик круглого сечения.

## 1.8 Общие правила техники безопасности и предотвращения несчастных случаев

Основное правило:

Перед каждым запуском убедитесь, что устройство и трактор пригодны для эксплуатации на дороге и безопасны в эксплуатации. Обратите внимание на общеприменимые правила техники безопасности и предотвращения несчастных случаев, а также инструкции, содержащиеся в этих инструкции по эксплуатации.

### 1.8.1 Общие положения

1. Размещенные предупреждающие знаки содержат важную информацию для безопасной эксплуатации. Пожалуйста, обратите внимание на эти инструкции в целях вашей собственной безопасности.
2. Ознакомьтесь со всем оборудованием, управляющими элементами и их функциями перед началом работы. Убедитесь, что все защитные устройства правильно прикреплены.
3. Одежда пользователя должна плотно прилегать. Не надевайте мешковатую одежду. Надевайте прочную обувь.
4. Содержите машину в чистоте. Помните о риске возгорания.
5. При использовании транспортных средств общего пользования, пожалуйста, соблюдайте следующее:
  - установленные правилами дорожного движения,
  - допустимые нагрузки на ось и общий вес,
  - допустимые транспортные габариты.
 Никогда не покидайте платформу оператора во время движения.
6. Оборудование должно находиться в состоянии, предписанном для автомобильной перевозки, и быть заблокировано в соответствии с инструкциями производителя.
 

Всегда следите за тем, чтобы оборудование подключалось и отключалось, когда вы стоите на ровной, твердой и ровной поверхности!! Это предотвращает опрокидывание автомобиля в мягком грунте или грязи. Используйте упоры.
7. Проверьте и закрепите транспортное оборудование, а также средства освещения, сигнализации и защиты.
8. Управляющие устройства (тросы, цепи и рычажные устройства) оборудования с дистанционным управлением должны быть установлены таким образом, чтобы они не могли вызвать непреднамеренных движений в любом транспортном и рабочем положении

9. Соедините оборудование в соответствии с правилами, прикрепите и закрепите на предписанных приспособлениях. Следует соблюдать особую осторожность при подсоединении и отсоединении оборудования к трактору или от него.
10. При установке или отсоединении приводите опорные устройства в необходимое положение. Следите за их устойчивостью.
11. Никогда не запускайте двигатель в закрытом помещении.
12. Проверьте окружающую местность (для детей), прежде чем тронуться с места и завести двигатель. Убедитесь, что у вас есть достаточная видимость.
13. Запрещается перевозить пассажиров на оборудовании во время поездки на транспорте. Запрещается выполнять какие-либо работы с устройством во время работы.
14. Всегда регулируйте скорость движения в соответствии с погодными условиями и рельефом местности. Избегайте резких поворотов на уклонах и спусках, а также при поперечном движении на уклоне.
15. Навесное оборудование влияет на ходовые качества, а также на рулевое управление и торможение. Убедитесь, что вы можете правильно управлять автомобилем и тормозить.
16. При прохождении кривых учитывайте ширину выступа и центробежную массу устройства.
17. Используйте устройство только в том случае, если все средства защиты на месте и в защитном положении.
18. It запрещается оставаться в рабочей и опасной зоне.
19. Do не оставайтесь в зоне вращения и раскачивания устройства.
20. На деталях с механическим приводом (например, гидравлических деталях) имеются зоны дробления и резки.
21. Перед выходом из трактора закрепите оборудование. Полностью опустите навесное орудие. Выключите двигатель и выньте ключ зажигания.
22. Но один из них может оставаться в зоне между трактором и устройством, если транспортное средство не защищено от откатывания колесным упором.
23. Обратите внимание на допустимую нагрузку на ось и общий вес, а также на допустимые транспортные габариты.

## 1.8.2 Подключенные устройства

1. Закрепите устройство так, чтобы оно не могло откатиться.
2. Обратите внимание на максимально допустимую нагрузку на тяговую муфту, готовое крепление или сцепное устройство.
3. Убедитесь, что прицеп с дышлом обладает достаточной подвижностью в месте крепления.

## 1.8.3 Режим отбора мощности

Применяется только к оборудованию с приводом от ВОМ.

1. Используйте только универсальные приводные валы, предписанные производителем.

Убедитесь, что универсальный приводной вал правильно установлен и закреплен.

**Защитная трубка и защитный конус универсального приводного вала должны быть надлежащим образом закреплены и находиться в идеальном состоянии.**

Защитите защитный конус универсального приводного вала от проворачивания, прикрепив цепь.

**Убедитесь, что предписанные перекрытия труб находятся в транспортном и рабочем положении для универсальных приводных валов.**

2. При работе с универсальными запрещается входить в зону поворота универсального приводного вала.  
приводной вал.

3. При использовании универсальных приводных валов с избыточной нагрузкой или муфт свободного хода, к оборудованию должны быть присоединены муфты перегрузки или свободного хода .

4. Универсальный приводной вал можно присоединять или отсоединять только после выключения вала отбора мощности и двигателя и извлечения ключа зажигания.

Установите отсоединенный универсальный приводной вал на соответствующее крепление или подвесьте на прилагаемой цепи.

После отсоединения универсального приводного вала наденьте защитный кожух на конец вала отбора мощности.

5. Защитный кожух отбора мощности должен быть надлежащим образом закреплен и находиться в идеальном состоянии.

Перед включением вала отбора мощности убедитесь, что выбранные частота вращения и направление вала отбора мощности трактора соответствует допустимым оборотам и направлению вращения устройства.

Перед включением вала отбора мощности убедитесь, что в опасной зоне машины никого нет.

6. Никогда не включайте вал отбора мощности, когда машина выключена.

7. Всегда выключайте вал отбора мощности, если рабочие углы слишком велики или если вам это не нужно.

8. Чистите, смазывайте или устанавливайте приводное оборудование или универсальный приводной вал только в том случае, если вал отбора мощности и двигатель выключены, а ключ зажигания извлечен.

9. Перед использованием машины необходимо устранить любые повреждения.

### 1.8.4 Гидравлическая система

1. Предупреждение: Гидравлическая система находится под высоким давлением.
2. Регулярно проверяйте гидравлические шланги и заменяйте их при повреждении, не позднее, однако каждые 6 лет! Сменные шланги должны соответствовать техническим требованиям производителя оборудования. Используйте только оригинальные запчасти!
3. Опустите оборудование и агрегаты перед началом работ с гидравлической системой. Сначала сбросьте давление в систему, а затем выключите двигатель (на дисплее манометра 0 бар).
4. Используйте соответствующие приспособления при поиске утечек. Помните о риске получения травмы.
5. При подсоединении гидравлических цилиндров необходимо соблюдать предписанное подключение гидравлических шлангов.

При подсоединении гидравлических шлангов к гидравлической системе трактора убедитесь, что гидравлический в системе сброшено давление как на тракторе, так и на оборудовании. Подключайте только совместимые гидравлические фитинги!

6. Отметьте соединительные втулки и заглушки на гидравлических соединениях между трактором и оборудованием, чтобы избежать неправильного подключения.

Если соединения перепутаны, функции компонентов меняются местами (например, подъем, опускание). Помните о риске несчастных случаев.

красный = открыть,

желтый = закрыть,

не обозначено = подобрать

7. Жидкости, вытекающие под высоким давлением (гидравлическое масло), могут проникать через кожу и вызывать серьезные травмы.

В случае травмы, необходимо немедленно обратиться за медицинской помощью. Существует риск заражения.

8. После закрытия крышки багажника и последующего повышения давления (контроль по манометру на гидравлический блок), клапан управления трактором должен быть возвращен в нейтральное положение.

### 1.8.5 Шины и тормоза

1. При выполнении работ с шинами убедитесь, что машина надежно припаркована и надежно защищена от откатывания. Используйте колесные упоры.
2. Монтаж шин и колесных дисков требует достаточного уровня знаний и монтажных инструментов соответствие спецификациям.
3. Ремонтные работы и монтаж шин и колесных дисков могут выполняться только квалифицированными специалистами с использованием инструментов, подходящих для данной цели.
4. Регулярно проверяйте давление воздуха. Придерживайтесь предписанного давления воздуха.
5. Колесные гайки необходимо затянуть по истечении первых 10 часов работы. Крутящий момент составляет 325 Нм (M18 x 1.5).
6. Перед каждой поездкой проверяйте исправность тормозов.
7. Тормозная система подлежит регулярной проверке.
8. Регулировочные и ремонтные работы тормозной системы могут выполняться только специализированной мастерской или признанным сервисным центром по обслуживанию тормозов.

## 1.9 Безопасность при неиспользовании и хранении

1. Храните устройство в безопасном месте.
2. Никогда не позволяйте детям играть на устройстве или вокруг него.
3. Никогда не подключайте и не отсоединяйте устройство ни на чем, кроме твердого, сухого и ровного грунта. Это снижает риск опрокидывания или погружения в мягкий грунт или грязь.
4. Установите отсоединенный универсальный приводной вал на прилагаемое крепление.

### 1.10 Техническое обслуживание.

Указатели направления ('направо', 'налево', 'вперед', 'назад') относятся к направлению движения.

Направление поворота определяется следующим образом:

направление вращения вправо = по часовой стрелке,

направление вращения влево = против часовой стрелки,

вращение вокруг перпендикулярной оси, если смотреть сверху вниз,

вращение вокруг горизонтальной оси под прямым углом к направлению движения, при осмотре слева направо, вращение болтов, гаек и тому подобного, всегда при осмотре со стороны эксплуатации.

1. Работы по ремонту, техническому обслуживанию и очистке, а также устранение неисправностей могут выполняться только при выключенном приводном механизме и остановленном двигателе. Снять ключ зажигания.
2. Регулярно проверяйте затяжку гаек и болтов и при необходимости повторно затягивайте. Соблюдайте указанные моменты затяжки. (Информацию о моментах затяжки болтовых соединений см. в Приложении А.1).
3. При проведении работ по техническому обслуживанию поднятого устройства /блока всегда закрепляйте его с помощью подходящих опор.
4. При замене рабочих инструментов используйте подходящие инструменты и надевайте перчатки.
5. Утилизируйте масла, смазку и фильтры надлежащим образом.
6. Всегда отключайте источник тока перед выполнением работ в электрической системе.
7. Если средства защиты подвержены износу, их следует регулярно проверять и своевременно заменять своевременно.
8. При выполнении электросварочных работ на тракторе отсоединяйте кабель к генератору и аккумулятору и присоединенным устройствам.
9. Не используйте для чистки машины моющие средства, содержащие хлориды.

### 1.11 Инструкции по технике безопасности для круглопрессовочных машин

1. Настоящая документация и UVV [Постановление о предотвращении несчастных случаев] VSG 1.1 vom 01.01.2002 года Landwirtschaftliche Berufsgenossenschaft [Профессиональная сельскохозяйственная ассоциация] содержит общие инструкции по технике безопасности.

**2. Пресс-подборщик круглых заготовок должен быть прикреплен к трактору перед запуском. (Опасность опрокидывания при открывании задней двери).**

3. Никогда не эксплуатируйте пресс-подборщик круглых заготовок без защитного устройства.

4. Защитите защитную трубку универсального приводного вала и предохранительную емкость от проворачивания. Установите предохранительную цепь!

5. Подождите, пока все движущиеся части остановятся, прежде чем выполнять какие-либо работы на прессе.

6. Засорения и неисправности следует устранять только при выключении вала отбора мощности выключен и двигатель заглушен. Выньте ключ зажигания. Существует риск зацепления за движущиеся части.

7. Никогда не пытайтесь вносить урожай с помощью машины или удалять засоры, пока пресс работает

**8. Вставляйте связующий материал (бечевку и сетку) только при выключенном двигателе трактора и ключ зажигания извлечен. Существует риск зацепления за движущиеся детали.**

**9. Натягивайте бечевку и сетку и устраняйте неисправности только при выключенном двигателе трактора и извлеченном ключе зажигания.**

10. При перемещении опорного устройства остерегайтесь зон дробления и резки.

11. Во время работы пресса один из них может находиться перед подборщиком. Существует риск зацепления за движущиеся части.

12. Во время выгрузки тюков один из них может находиться за машиной.

13. Во время работы держитесь на достаточном безопасном расстоянии от подающих элементов, таких как подборщик, заборный шнек и т.д.: из-за их функции подающие элементы не могут быть полностью закрыты.

14. Устраняйте неисправности только таких подающих элементов, как подборщик, заборный шнек, транспортирующий ролик и т.д. при выключенном двигателе трактора и извлеченном ключе зажигания.

15. При перевозке по дорогам необходимо соблюдать ограничение допустимой скорости.

16. Ремонт предварительно напряженных аккумуляторов энергии (пружин и т.д.) требует достаточных знаний и монтажа инструменты, соответствующие спецификациям, могут выполняться только в специализированных мастерских.

Гидравлические аккумуляторы ремонту не подлежат!

17. Во избежание риска возгорания рекомендуется иметь при себе огнетушитель весом 12 кг.

18. При работе на холмистой местности укладывайте круглые тюки лицевой стороной вниз на склоне, чтобы они не могли скатиться.

19. Не пытайтесь остановить скатывание круглого тюка вниз по склону. Помните о риске получения травм.

20. Соблюдайте особую осторожность при открытии и закрытии задней двери. Посторонним запрещается входить в зону открывания ворот.

21. Перед входом в камеру для хранения тюков опоры задней двери должны быть приведены в безопасное положение и запорный кран на трубопроводе подачи гидравлической жидкости должен быть закрыт.

22. Всякий раз, когда выполняются работы на отбивном рычаге или вокруг него/ обертывание сеткой, режущее устройство не должно находиться под напряжением.

## 2 Технические характеристики

### 2.1 Общие сведения

Тип	121 R 125 R 125 OC14
Размеры, вес	
длина / мм 4430	4430
ширина / мм	2350 - 2637
высота / мм	2280 - 2320
масса / кг	2380 - 2480
Управление / освещение	
Необходимые блоки управления на стороне трактора	1 блок управления одинарного/ 1 двойного действия
блок управления (кабель 6,5 м)	Кабель блока управления 8 м (опция)
	кабель питания с трехконтактным разъемом (опция)
освещение: семиконт., в соответствии с STVZO (Федеральными стандартами безопасности транспортных средств)	
Крепление	
кольцевое крепление	40 мм
кольцевая сцепка с возможностью поворота	40 мм
Буксировочная проушина, регулируемая по высоте	40 мм
проушина сцепного устройства: фиксированная	52 мм
сцепное устройство 33 мм	33 мм
Приводной механизм	
центральная передача 540 мин-1	540 мин-1 контактное сцепление 1500 Нм
унив. приводной вал/WWE штифтовая муфта 1500 Нм	переднее, серийный привод сзади
Камера качения спереди, серийный привод сзади	механическое
Переворот ротора механический	
Захват	
рабочая ширина / в мм	1850 2100
Количество рядов зубьев	4
Подъемник	гидравлический
подвеска	регулируется в 4 направлениях
Активные колеса	Дисковые колеса, регулируемые в 2 x 6 раз; щуповые колеса, пневмат.
Перегородка	опционально
Функция защиты от перегрузки	сцепление
Режущая система OptiCut	
Количество точек резания	14
Расстояние между ножами - в мм	70
Пластины для заполнения лезвий	14 ст. (опционально)

Тип	121 R 125 R 125 OC14	125 R	125 OC14
Камера прокатки			
диаметр рулона, мм	1250		
Ширина прокатной камеры - мм	1220		
Количество сорванных роликов	14		
Диаметр ролика - мм	290		
Блокировка камеры прокатки	гидравлическая		
Регулировка плотности рулона	гидравлическая		
Смазка цепи	автоматическая (опция)		
Рампа для рулона	опция		
Обвязка			
Активация	ручная / автоматическая		
Обвязка шпагатом	дополнительно		
Обертывание сеткой	дополнительно		
Шпагат + сетка	дополнительно		
Поставка связующего материала			
Обвязка шпагатом 6 рулонов шпагата	6 рулонов шпагата		
Обертывание сеткой 1 рулон сетки	1 рулон сетки		
Обвязка шпагатом + обертывание сеткой 1 рулон сетки + 6 рулонов шпагата или 2 рулона сетки или 6 + 6 рулонов шпагата			
Оси			
Ось колеса	25 km/h		
Колесная ось со стояночным тормозом	25 km/h		
Пневматический тормозной мост	40 km/h		
Тормозная ось гидравлическая	25 km/h		

## 2.2 Измерение шума

Уровень звукового давления был измерен в соответствии с EN 11 201 и EN 11 204. А-взвешенный эквивалентный уровень звукового давления

	Трактор	Трактор и пресс-подборщик
Открыто окно кабины	76,7 дБ (A)	83,7 дБ (A)
Закрыто окно кабины	74,2 дБ (A)	75,2 дБ (A)

Уровень акустической мощности и акустическая мощность

	Трактор	Трактор и пресс-подборщик
Уровень акустической мощности	106,1 дБ (A)	115,2 дБ (A)
Акустическая мощность	40,3 МВт	371 МВт

## 3Общее описание

### 3.1 Принцип работы круглого пресс-подборщика

Управление функциями рулонного пресс-подборщика осуществляется с помощью блока управления (установленного в кабине трактора), машина коробка (с правой стороны машины) и контроллер одинарного и двойного действия.

Предварительно выбраны функции подъема / опускания и поворота режущих ножей внутрь / наружу (доступны только при 125 ОС) с помощью гидравлического многоходового клапана плюс тягового троса в кабине трактора. Варианты обвязки выбираются с помощью блока управления и машинного отделения. Рулонный пресс-подборщик прессует скрученный зеленый корм, сено и солому в круглые тюки. Подборное барабан поднимает собранный урожай и под давлением отбойной пластины подает его (опция) в транспортирующий канал. Транспортирующие шнеки, установленные снаружи транспортирующего устройства барабан сужает широкие полосы до ширины камеры сжатия. Транспортирующий барабан оснащен двойными зубьями в спиральном расположении (транспортировочные зубья на 121 R / 125 R) для обеспечения непрерывного и равномерного заполнения камеры сжатия.

При оснащении высокопроизводительным режущим узлом „OptiCut 14” и вращающимися режущими ножами урожай пропускается через 14 ножей и срезается. Каждый нож индивидуально защищен защитой от посторонних предметов, которая автоматически возвращает нож в положение для резки при столкновении с посторонними предметами. Валковая камера прессует урожай в твердые и устойчивые тюки.

Давление сжатия можно выбрать в соответствии с преобладающими условиями сбора урожая и ожидаемые требования к плотности тюков. Обвязку можно начать автоматически или вручную. Для обвязки можно использовать бечевку или сетку в зависимости от заданной конфигурации. Задние ворота открываются водителем по завершении обвязки рулон выкатывается из камеры прессования.

Рулон можно аккуратно уложить за пределами зоны задних ворот с помощью опционально доступного рулонного ролика желоб.

Затем задние ворота снова закрываются, и можно начинать новую операцию по упаковке в тюки.

### 3.2 Важные компоненты пресс-подборщика круглого сечения

1 Блок управления

2 Гидравлические кабели - 1 блок управления одностороннего действия - 1 блок управления двойного действия

3 Тяговое устройство с кольцевым сцеплением, точно регулируемое

4 Широкоугольный универсальный приводной вал 4 WWE с клиновой муфтой (на устройстве) / срезной болт

5 Стойка, поворачиваемая с помощью регулируемой рукоятки

6 Перегородка

7 Пикап- щуп колеса, регулируемые по высоте 2 x 5 способы

8 Пикап

9 Устройство OptiCut (только MP / RF 122/124 OC)

10 Колесо, тормоз в зависимости от комплектации

11 Рампа для тюков, опция

12 Крышка багажника - гидравлический цилиндр

13 Ролик для формирования рулонов

14 Подъемные проушины

15 Устройство для обвязки шпагатом

16 Устройство для обвязки сеткой

17 Передний капот

18 Коробка для шпагата / второй рулон сетки

19 Коробка для рулона сетки

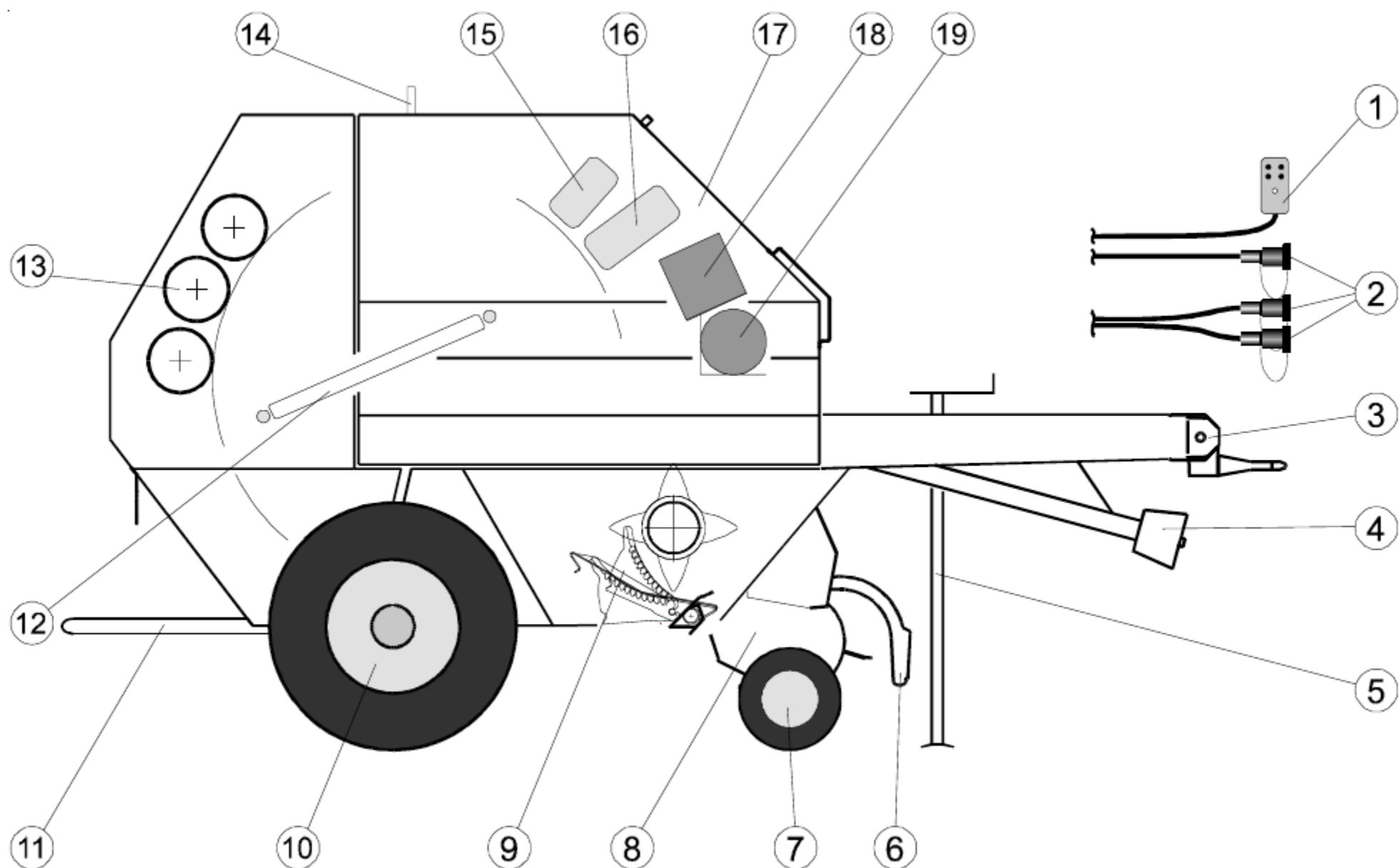

## 4 Установка и регулировки



Опасно! Работы по настройке, техническому обслуживанию и ремонту

это выполнять только при выключенном двигателе и остановленной машине. Выньте ключ зажигания.

### 4.1 Необходимое оборудование для трактора

Необходимая частота вращения вала отбора мощности для работы круглого пресс-подборщика составляет 540 об/мин.

Вал отбора мощности должен обеспечивать работу независимо от сцепного устройства трактора.

Для управления гидравлическими функциями круглого пресс-подборщика требуется:

блок управления одностороннего действия (одно дистанционное подключение)

блок управления двойного действия (два дистанционных подключения)

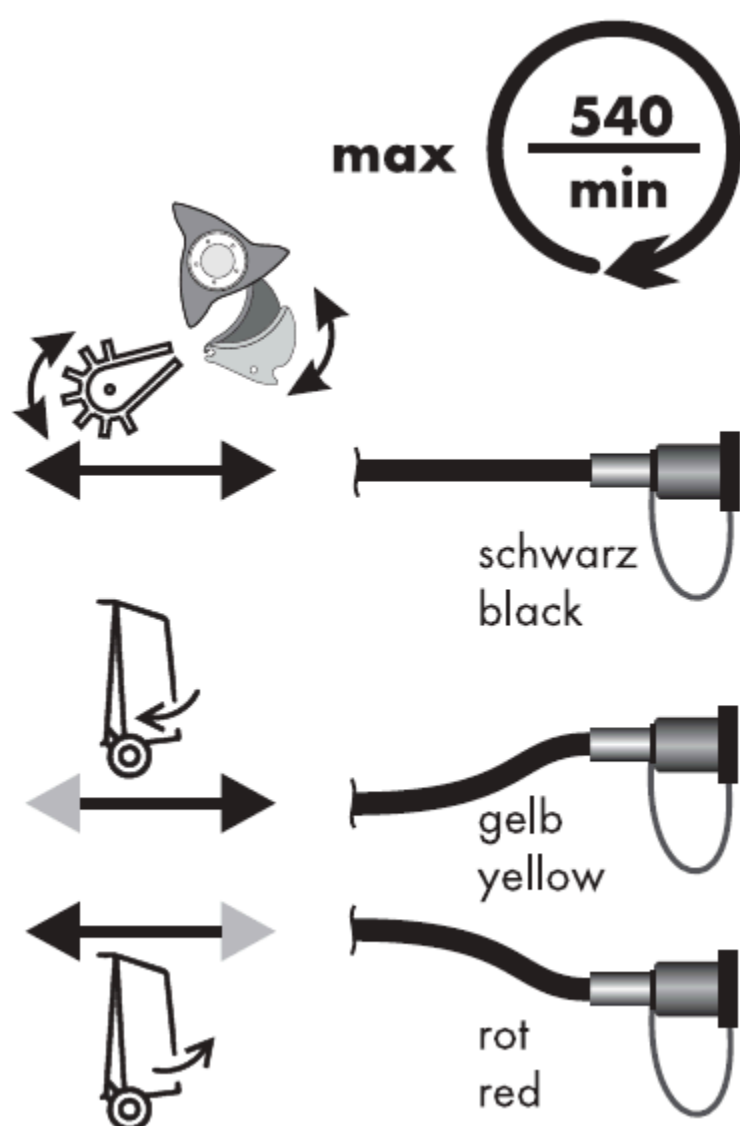

Трехконтактный разъем, соответствующий стандарту DIN 9680 на тракторе должны быть указаны технические характеристики для подачи тока в "машинный блок". Ток для освещения подается от семиконтактной вилки.

При использовании опционально доступных пневматических/гидравлических тормозных осей со скоростью 40 км/ч требуется соответствующий трактор необходимы соединения.

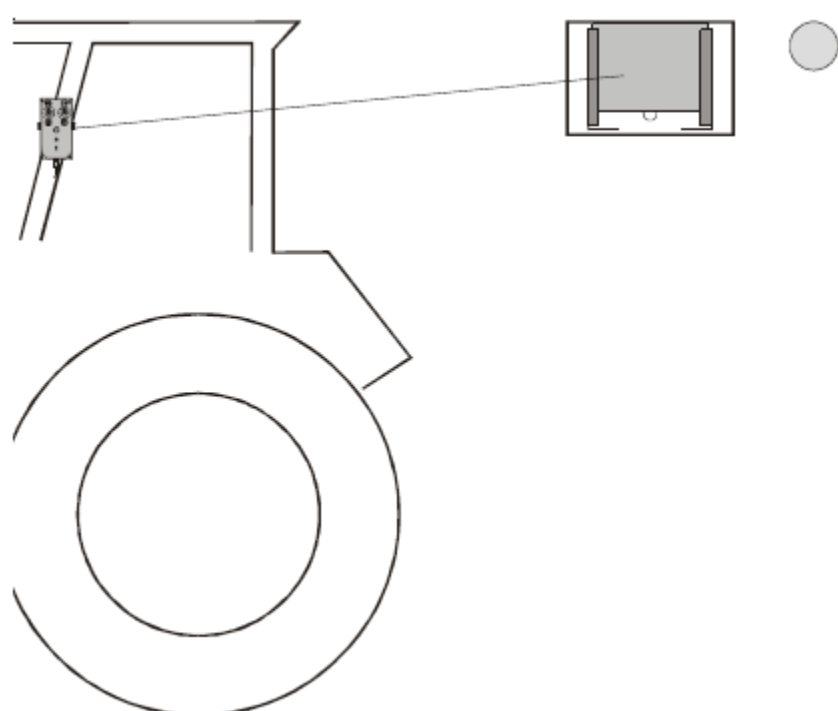

## 4.2. Монтаж блока управления

Для монтажа блока управления устанавливается зажимная скоба (а) на хорошо видимом месте на защитной раме/перекладине или на центральной перекладине кабины трактора.

Если блок управления не используется, его можно прикрепить к специальной опоре с левой стороны дышла, рядом с передней панелью.



Примечание:

**Блок управления должен быть защищен от влаги!**

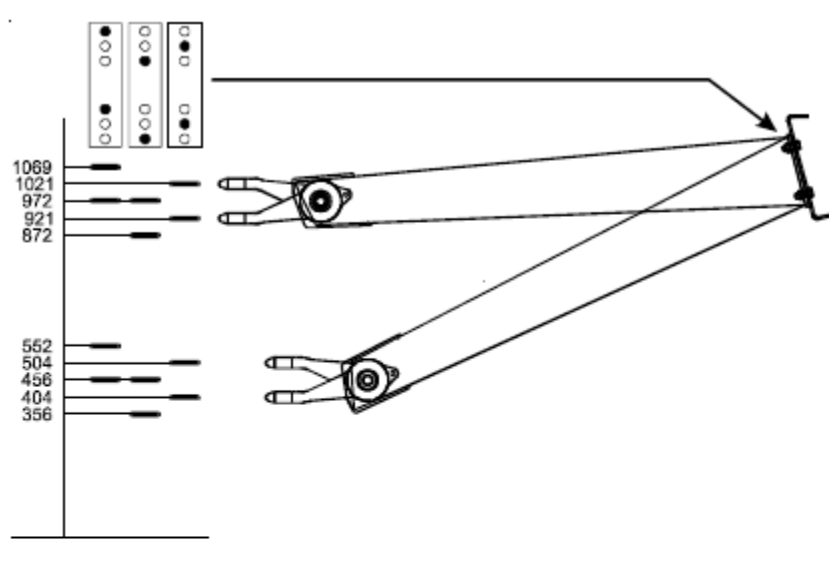

## 4.3 Регулировка тягового устройства

Тяговое устройство должно быть отрегулировано таким образом, чтобы тьюковый пресс с навесным приводом находится в горизонтальном положении.

Высоту дышла можно приблизительно отрегулировать, поворачивая поперечины дышла или перемещая их вверх / вниз.

Для точной регулировки поверните кольцо сцепления прицепа и отрегулируйте с помощью стопорных шайб. Высота сцепления регулируется в диапазоне от 356 мм минимум до 1069 мм максимум.

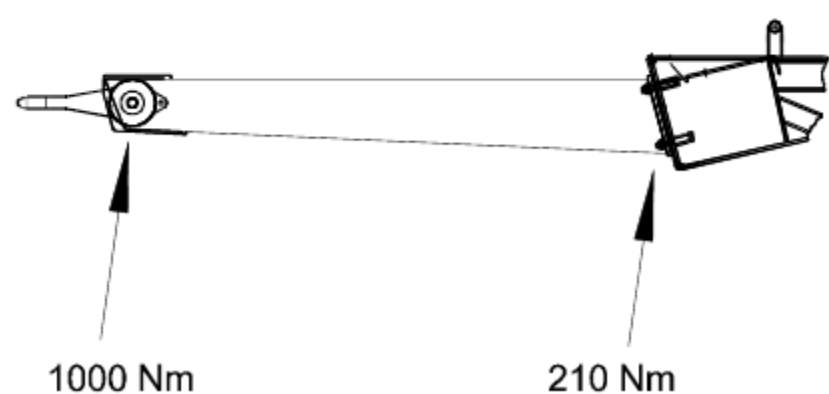

Опасность!

При регулировке дышла не допускайте предотвратить откатывание пресс-подборщика, установив перед ним упоры .

#### 4.4 Универсальный приводной вал, муфта

Пресс-подборщик поставляется с широкоугольным прессом WWE карданный вал со встроенной муфтой на срезном болте. Обрыв режущего болта при работе пресса для прессования в рулон перегрузка мгновенно переводит приводной момент в „нулевое положение“, тем самым прерывая передачу мощности и останавливая машину.

Сцепление происходит автоматически при частоте вращения вала отбора мощности менее 200 об/мин.

Крутящий момент  $1500Nm \pm 10\%$  (при частоте вращения вала отбора мощности 540 обороты) устанавливаются универсальным приводным валом производителем.

**Вмешательство любого рода в соединительный механизм аннулирует все гарантии на ущерб, вызванный таким вмешательством.**

Защитный кожух (на устройстве) имеет монтажные отверстия для того, чтобы универсальный приводной вал можно было надеть на приводной вал с центральной шестерней и зафиксировать.

Момент затяжки болтов составляет 85 Нм. Затем оба монтажных отверстия должны быть надлежащим образом закрыты крышками.

Иногда необходимо скорректировать длину универсальный приводной вал благодаря различной навеске возможности и различные типы тракторов.

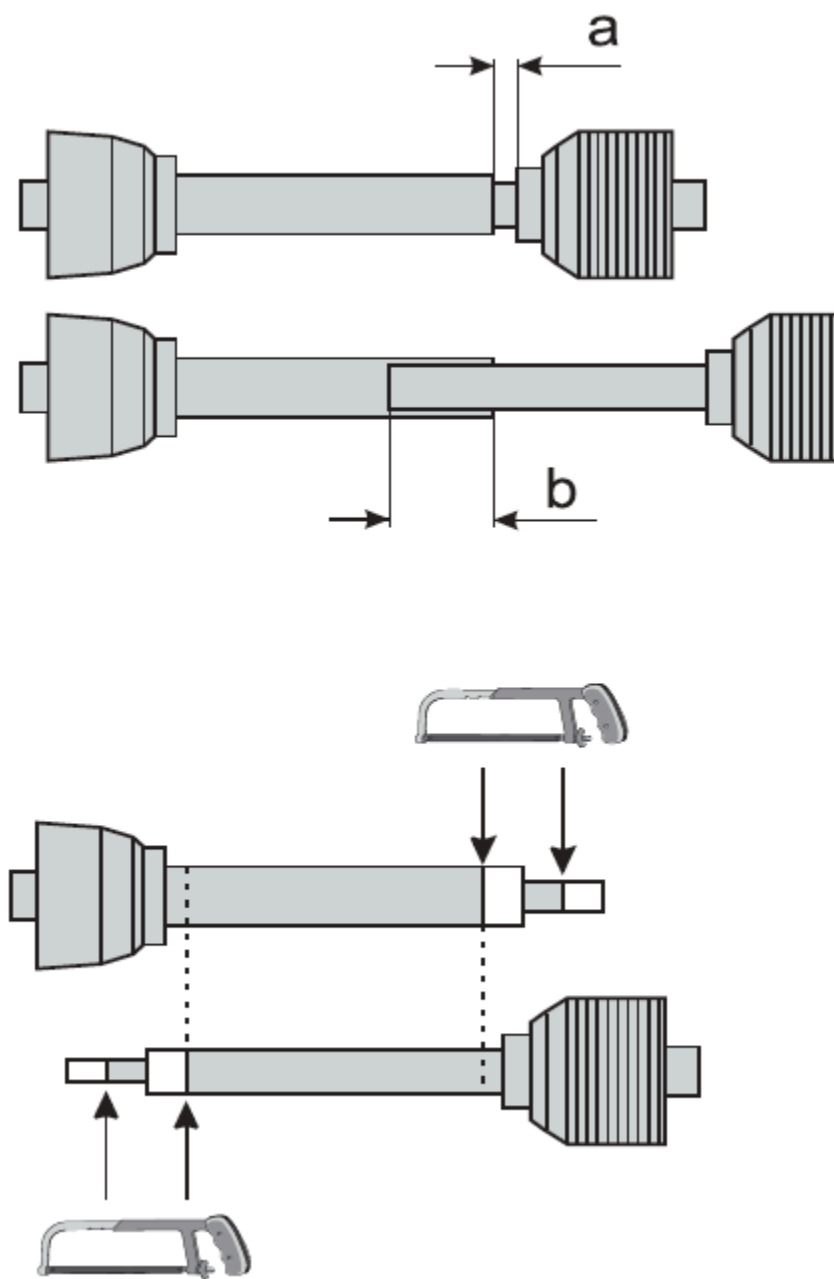

Чтобы проверить и скорректировать длину, действуйте следующим образом:

прицепите пресс-подборщик круглого сечения к трактору,

тяговое усилие должно быть установлено, как описано в разделе 4.3,

снимите универсальный приводной вал и установите половинки на трактор и машину,

держите половинки универсального приводного вала под каждой из Другое,

при прохождении всех поворотов и при движении по прямой убедитесь, что:

гарантируется минимальное перекрытие  $b = 200$  mm гарантировано,

универсальный приводной вал не находится на блок, минимальное расстояние  $a = 20$  mm

между тяговый стержень и универсальный приводной вал.

если необходимо укоротить длину, отпилите столько же отрезайте как скользящие, так и защитные трубки.

тщательно зачистите концы труб, удалите стружку и хорошо смажьте точки скольжения.

#### 4.5 Регулировка плотности рулона

Плотность круглых рулонов зависит от урожая условия и предварительно выбранное давление прессования.

Можно выполнить следующие регулировки:

1. Датчик крышки багажника
2. Гидравлическое давление, действующее на крышку багажника цилиндры

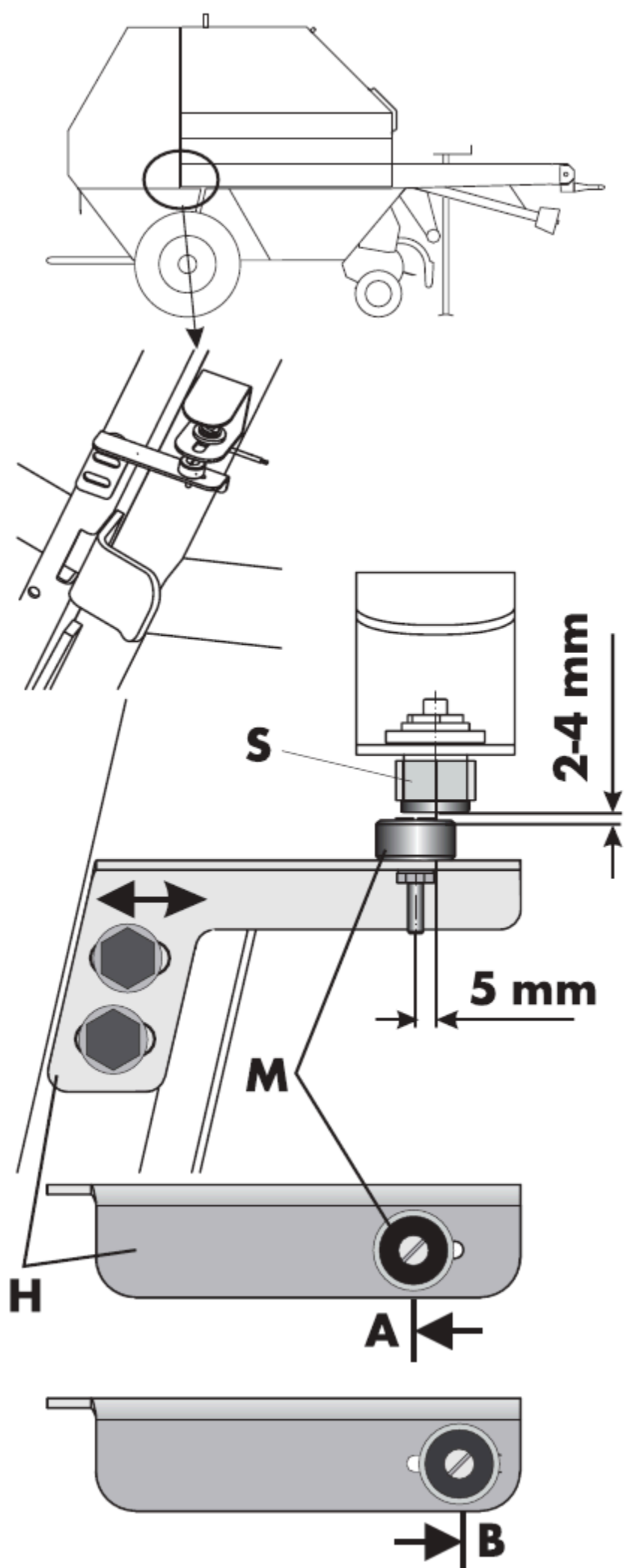

#### 4.5.1 Регулировка датчика задней двери

Датчик крышки багажника расположен с правой стороны машина расположена над фиксирующим крюком двери багажника.

Базовая регулировка датчика (заводская настройка для соломы) необходимо проверить следующим образом:

1. Закройте крышку багажника.
2. Заглушите двигатель трактора и выключите зажигание  
Клавиша.
3. Ослабьте магнит (М) крышки багажника, переместите его на задний ограничитель отверстия с прорезью (положение А) и снова затяните.
4. Ослабьте опору магнита (Н).
5. Центр магнита должен находиться на расстоянии 5 мм позади центра переключателя (переключателей) (см. рисунок). Должен быть зазор 2-4 мм между выключателем и магнитом.
6. Снова затяните опору (Н).

Для использования машины при заготовке силоса необходимо только переместить магнит (М) из положения А в положение В (по направлению к передней части) ограничитель щелевого отверстия).

#### 4.5.2 Регулировка гидравлического прессования давление

Гидравлическое регулирование плотности осуществляется автоматически. Чтобы увеличить давление прессования, поверните регулировочное колесо регулятора клапан ссв. Чтобы уменьшить давление прессования, поверните регулировочное колесо ссв.

Диапазон регулировки давления = 80-170 бар. Фактическое давление можно определить по манометру, когда для закрытия задней двери используется гидравлический блок управления.

Базовую регулировку необходимо выполнить следующим образом:

1. Перед началом работы отвинтите регулировочное колесо полностью отключите гидравлический контур сбросьте давление (минимальное давление).
2. Закройте крышку багажника.
3. Поворачивайте регулировочное колесо до тех пор, пока не будет достигнуто желаемое давление прессования.



Примечание:

Убедитесь, что гидравлический контур не находится под давлением, прежде чем отвинчивать регулировочный колесо.

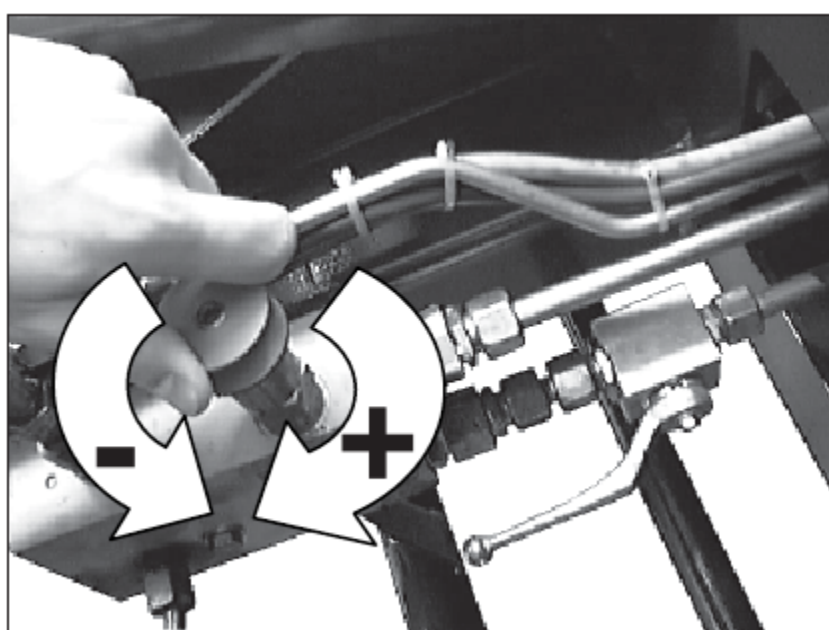

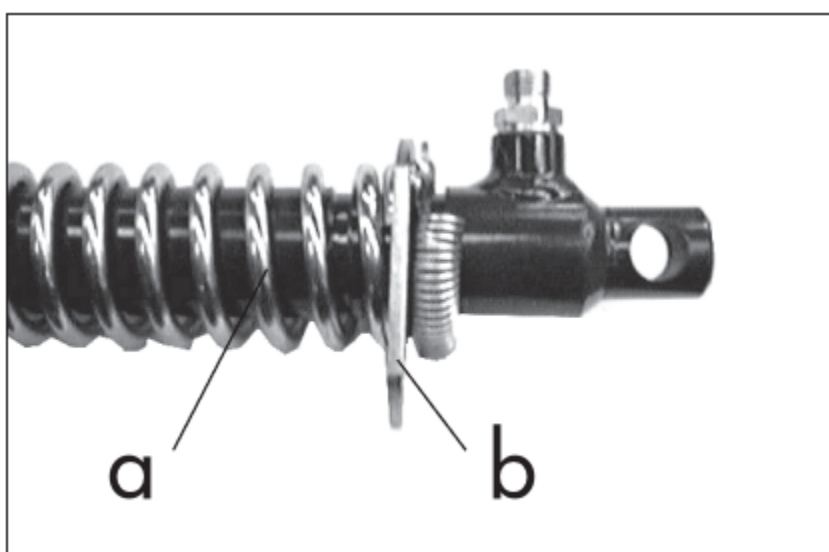
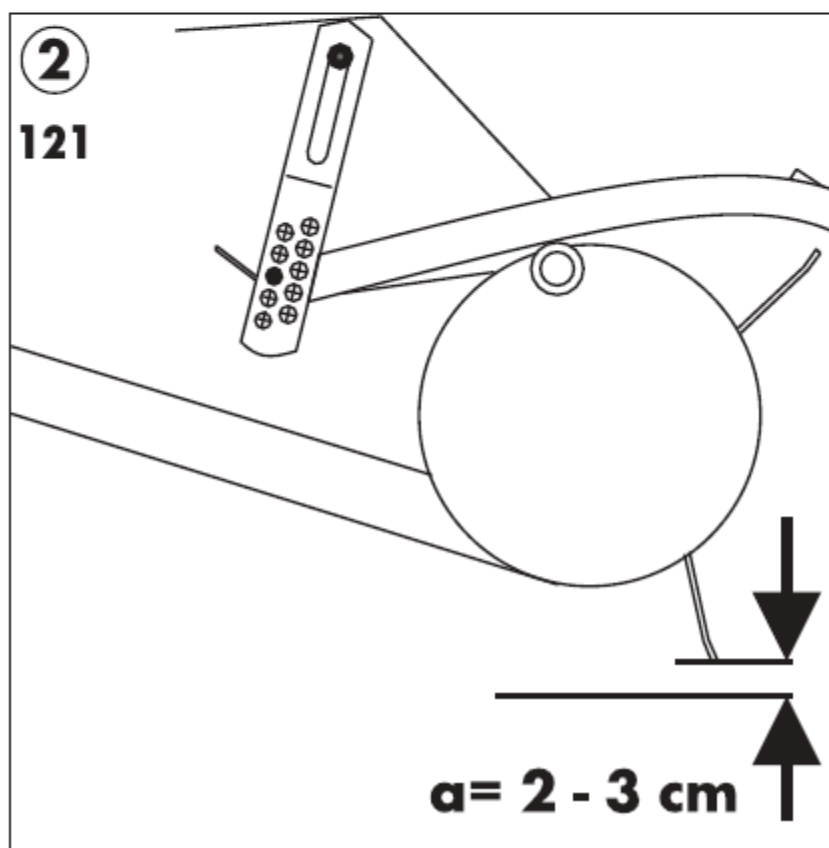
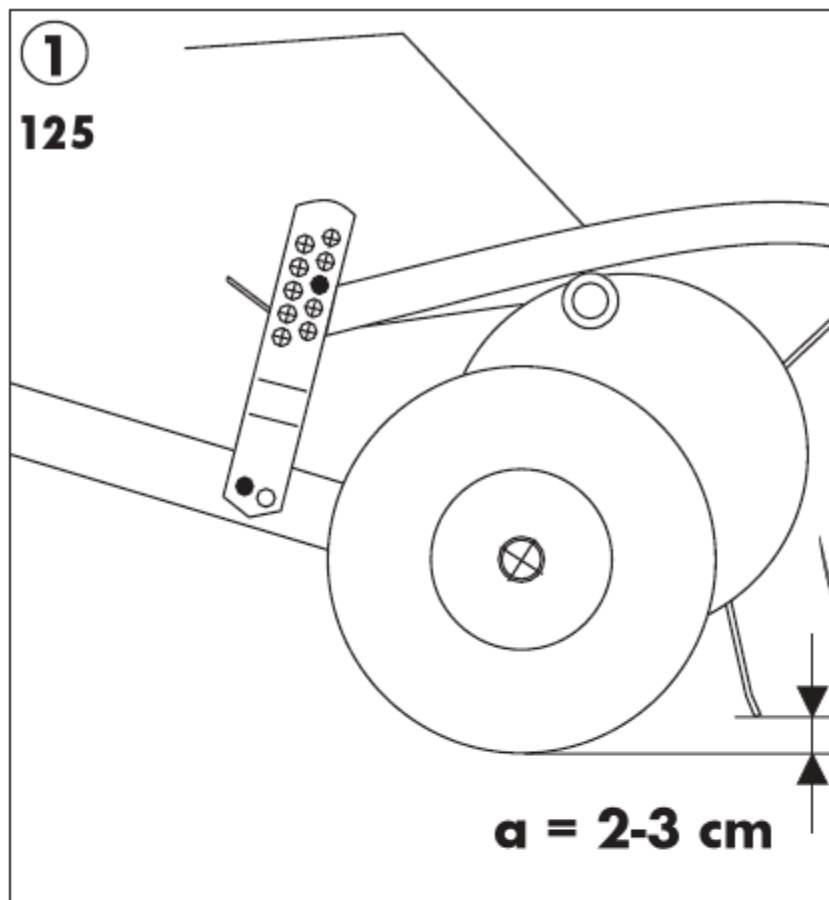

## 4.6 Установка подборщика

### 4.6.1 Установка высоты подборщика

Подъем и опускание подборщика осуществляется гидравлически с помощью блока управления трактором.

Высота подбора регулируется с помощью двух калибровочных колес.

Высота, на которую материал поднимается аккуратно, должна составляться устанавливается в соответствии с условиями грунта и качеством упаковываемого материала.

Решающим фактором является расстояние между наконечниками зубьев в их нижнем положении и землей. Для этого расстояния можно принять стандартное значение равное  $a = 2-3 \text{ cm}$ . Зубья не должны соприкасаться с землей во избежание загрязнения тюкованного материала и чрезмерного износа зубьев.

Расстояние от концов зубьев до земли можно регулировать с помощью отверстий 2x6 на регулировочном колесе рычага (рис. 125). 1) или отверстия 2x6 в перфорированной полоске (121, рис. 2)

Убедитесь, что настройки правого и левого щуповых колесиков одинаковы.

### 4.6.2 Настройка разгрузки подборщика

Давление подборщика на грунт над щупом колеса можно регулировать с помощью правой и левой компенсационных пружин пружина (a). Пружины приводятся в движение гидравлическим цилиндром подъемника. Разгрузку можно настроить, выборочно вставив скользящие зажимы (b) в один из четыре положения.

Более прочная разгрузка (передний желобок в направлении перемещения) для мягкого грунта или более щадящая разгрузка (самый дальний выемка назад по направлению движения) для твердого грунта и 'прыжок' для подбора, когда грунт не ровный.

Чтобы вставить скользящие зажимы в разные пазы, подборщик подъем должен быть поднят до предела.

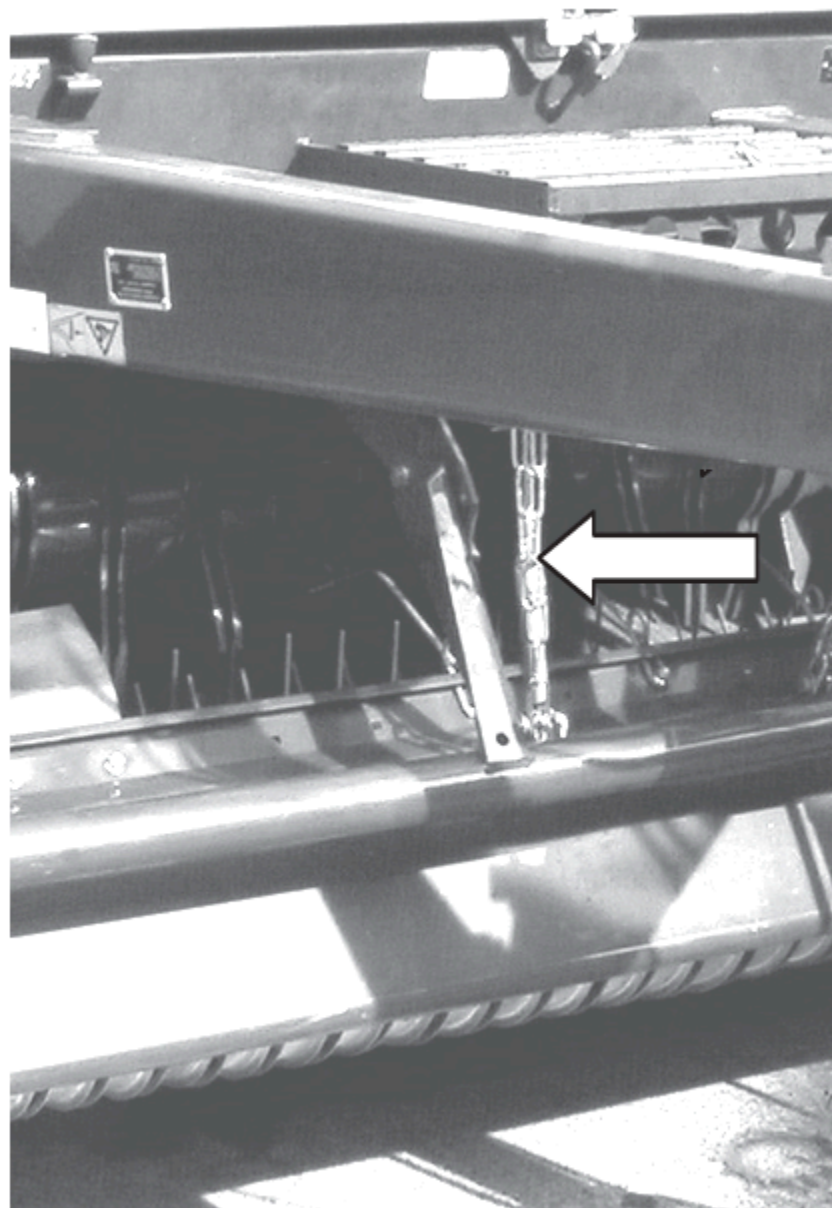

#### 4.6.3 Регулировка приемной перегородки

Для обеспечения наилучшего потока продукта в качестве опции предлагается ограничительная пластина. Преимущественное нажатие следует учитывать определенные условия. Эти предметы также могут быть переоборудованы.

Эту перегородку можно регулировать по высоте с помощью двух цепей.

#### 4.6.4 Перегрузочная муфта подборщика (125)

Система привода подборщика оснащена ограничителем крутящего момента для предотвращения повреждения машины. В случае перегрузки, передача мощности прерывается радиально-штифтовой муфтой из-за чего звукосниматель перестает вращаться.



**Опасность!**

Перед устранением препятствия на участке из пикапа заглушите двигатель трактора и выньте ключ зажигания. Затем используйте рычаг заднего хода, чтобы зацепить радиальный штифт сцепления для предотвращения любого непреднамеренного включения сцепления.

#### 4.7 Установка скребков

(Только для обвязки шпагатом)

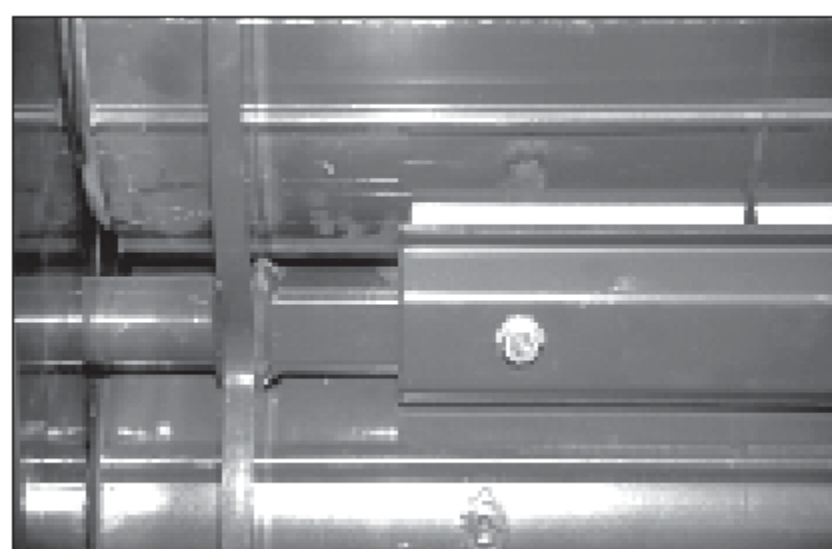

Для предотвращения попадания шпагата между ребристыми валиками на участке от канала подачи шпагата внутрь камеры до отверстия для подачи материала, пластик на станке установлены скребки. Они установлены таким образом, что вращающиеся ролики слегка касаются по всей ширине или выступают максимум на 1 мм в вращение ролика. Регулировка возможна путем ослабления болта соединения на боковых стенках и изменения положения кромки скребка. Наконец, необходимо повторно затянуть все болтовые соединения.

#### 4.8 Датчики

Пожалуйста, будьте особенно внимательны во время монтажных работ или после замены компонентов для обеспечения точной регулировки датчиков. Та же настройка применяется ко всем датчикам - задней ловушке, нити и сетчатой обвязке: расстояние между магнитом и датчиком составляет 2-4 мм.

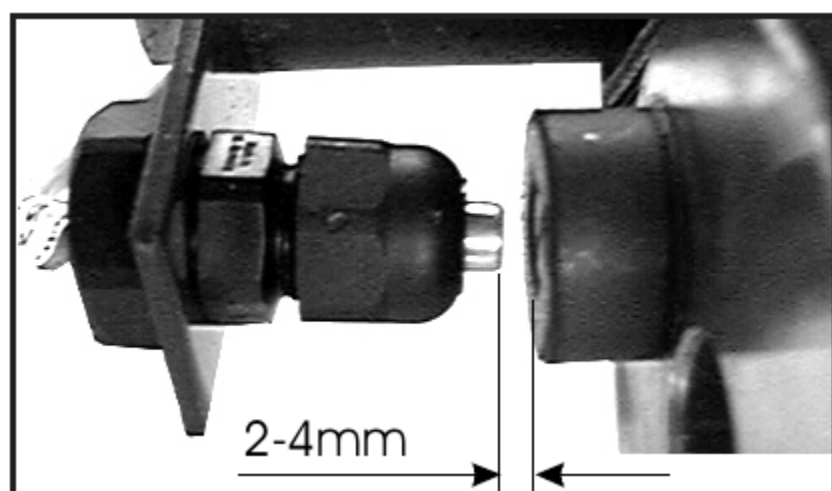

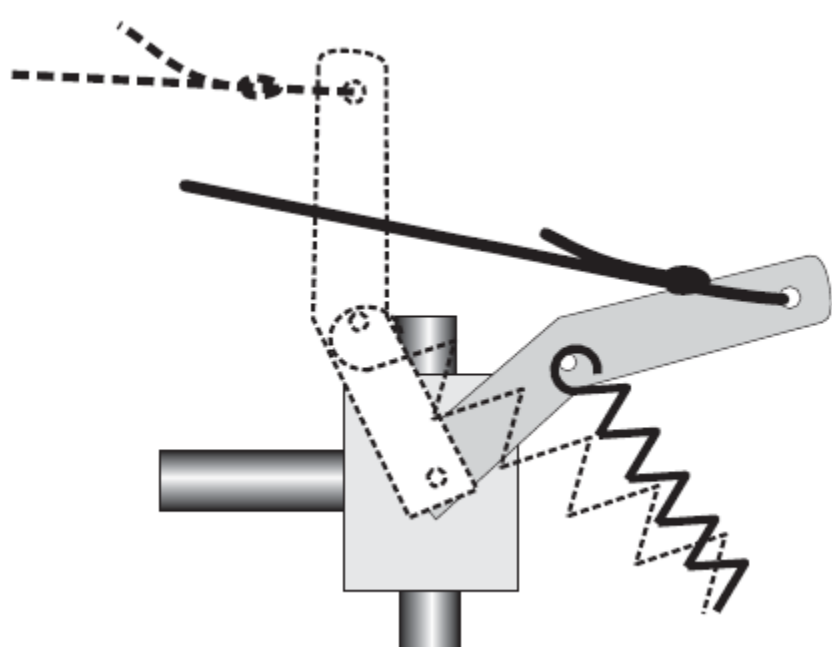

## 5 Эксплуатация

Гидравлические функции "захват" (а) и "резка" "механизм" (b) выбирается заранее с помощью единственного действующего блока управления. Чтобы предварительно выбрать желаемую функцию, потяните за трос Бодена, действующий на отводной клапан расположен с левой передней стороны машины.

Используйте блок управления двойного действия, чтобы открыть или закрыть крышку багажника.



Примечание:

После закрытия крышки багажника продолжайте управлять блоком управления около три секунд. Это позволит гидравлическому контуру пресс-подборщика круглого сечения для равномерной загрузки.

### 5.1 Управление обвязкой

#### 5.1.1 Блок управления

Блок управления должен быть установлен в кабине трактора, как описано в главе 4.2.



Внимание!

Всегда защитит блок управления от влаги и механические повреждения.

Звуковой сигнал формируется сигнал, и светодиодный индикатор загорается, когда блок управления включен.

#### Описание функций:

1 переключатель O = OFF

I = ВКЛ.

II = *EMERGENCYMODE*

2 Предварительно выберите обвязку шпагатом

3 Предварительно выберите обвязку сеткой

4 Клавиатура для ручного начала обвязки

5 Светодиодный блок управления работает

6 звуковой / визуальный сигнал

7 Кабель

8 Предварительно выберите начало ручной обвязки

9 Предварительно выберите начало автоматической обвязки

10 Поворотный переключатель для аварийной обвязки (сеткой или шпагатом) - Обходит электронное управление совместно с коробкой станка.

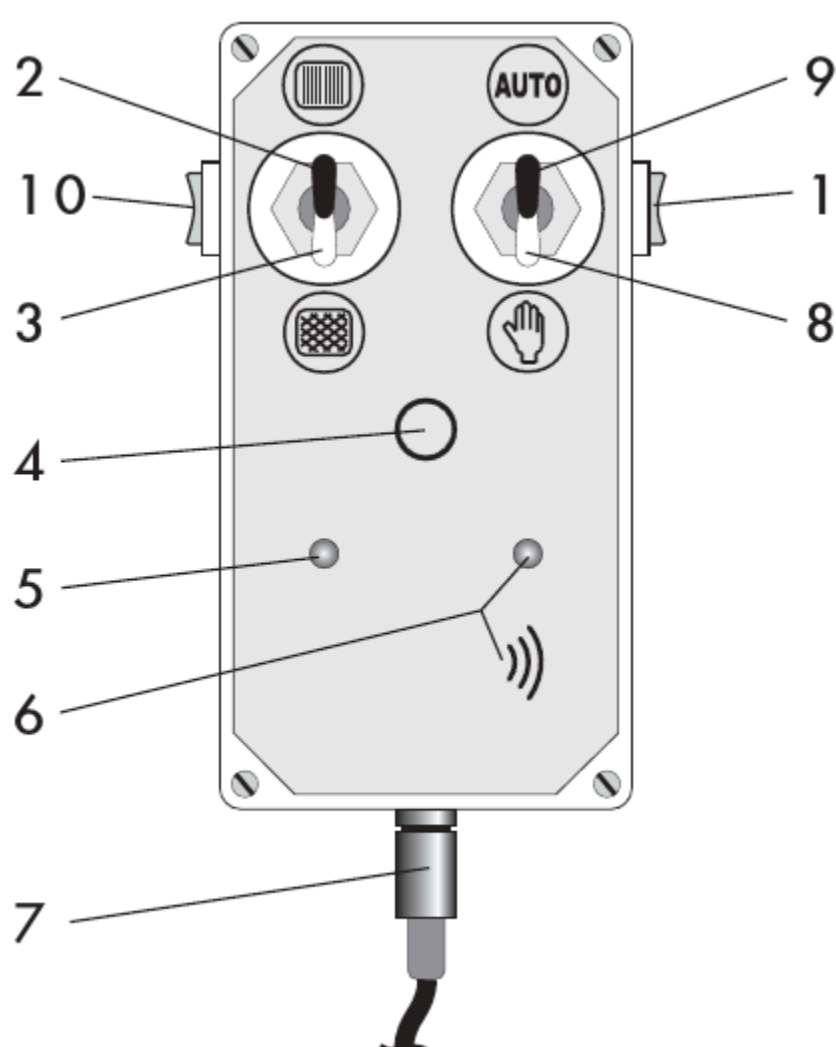

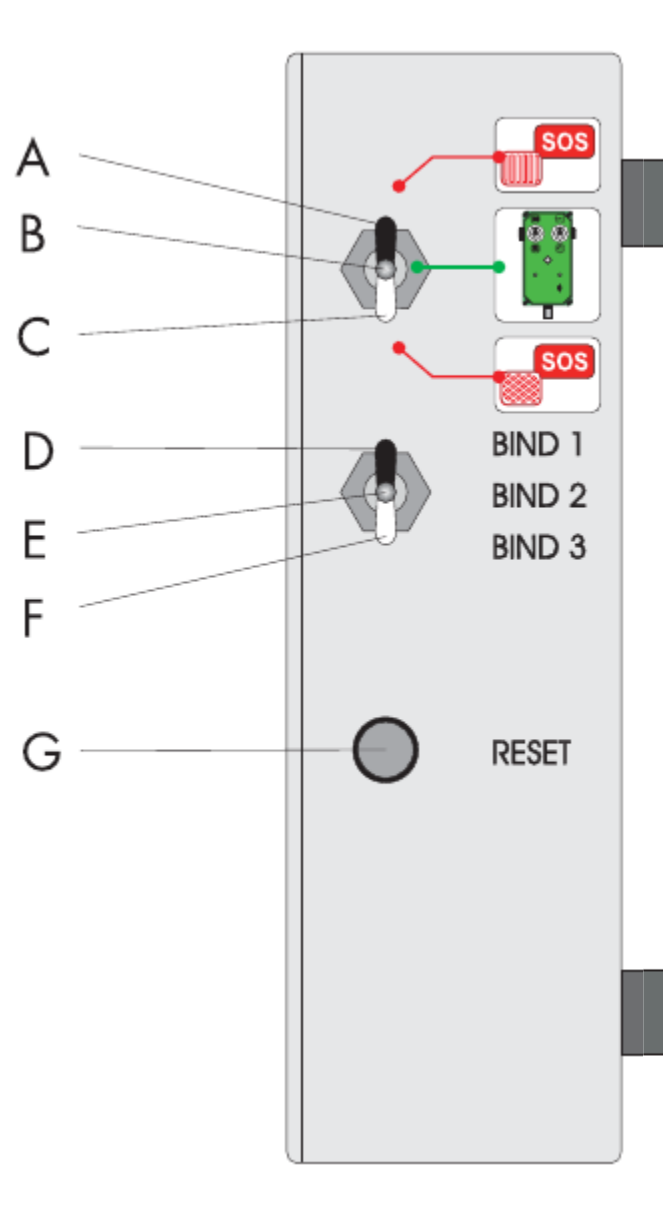

### 5.1.2 Машинная коробка

Машинный бокс расположен под капотом спереди машины с правой стороны. В боксе находится электронное управление для обвязки шпагатом и сеткой.

Описание функций:

A Активация аварийного режима для обвязки бечевкой

B В нормальное рабочее состояние, система активирована электрически.

C Активация аварийного режима для обвязки сеткой

D Настройка количества обмоток для шпагата или сетки - Этап 1

E Аналогично - Этап 2

F Аналогично - этап 3

G СБРОС НАСТРОЕК

### 5.1.3 Настройка системы обвязки

Настройка количества обмоток шпагата/сетки:

Количество обмоток шпагата или сетки регулируется с помощью тумблеров (положения D/E/F) на машине коробка.

Бечевка: СВЯЗАТЬ 1 = 18 обертывания,

СВЯЗАТЬ 2 = 22 обертывания,

СВЯЗАТЬ 3 = 26 обертывания

Сетка: СВЯЗАТЬ 1 = 2 обертывания

СВЯЗАТЬ 2 = 3 обертывания

СВЯЗАТЬ 3 = 4 обертывания

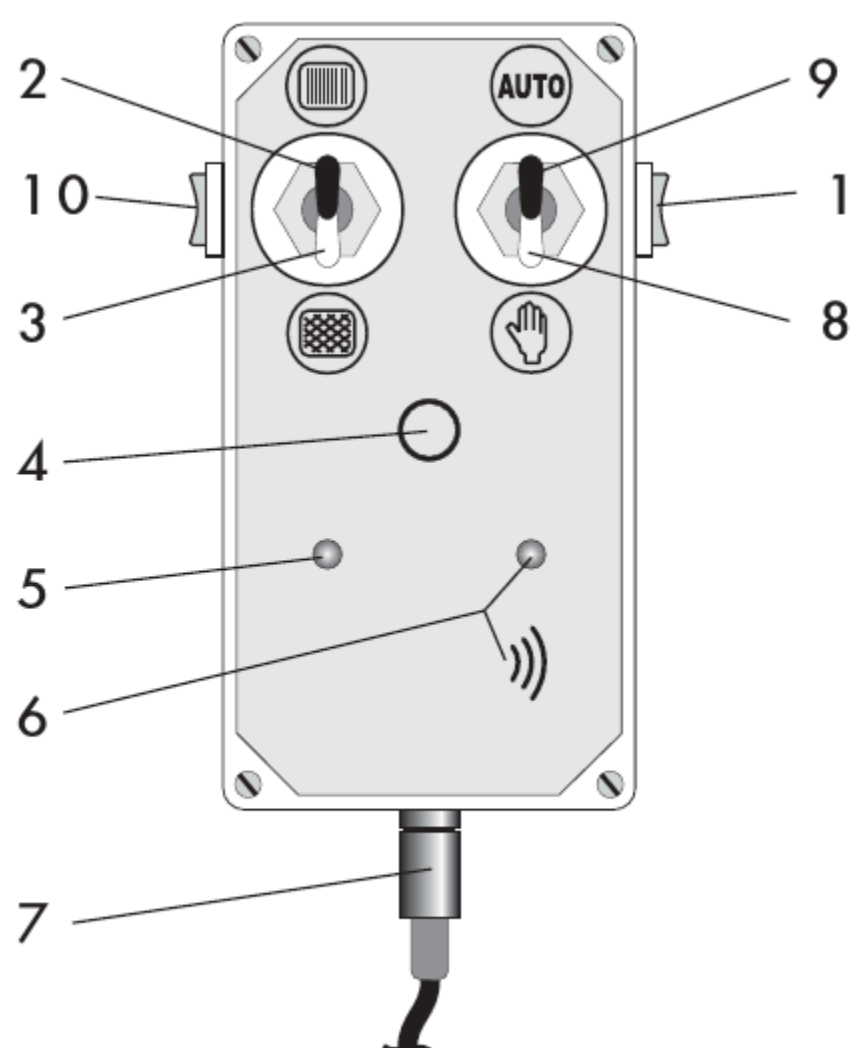

Примечание:

Указанное количество оборотов для 'BIND 1', 'BIND 2' и 'BIND 3' относится к номинальной частоте вращения 540 об/мин. При более низкой скорости, количество обмоток уменьшается соответственно.

### 5.1.4 Автоматическое / ручное начало обвязки

Автоматическое или ручное начало обвязки выбирается с помощью тумблера (положения 8/9) на блоке управления. В автоматическом режиме обвязка запускается автоматически при достижении предварительно отрегулированной плотности сжатия. Начало привязки обозначается звуковым сигналом и звуковым сигналом на блоке управления трижды с фиксированными интервалами загорается лампочка. При ручном управлении устойчивый звуковой сигнал указывает на то, что плотность прессования достигнута. После этого обвязку можно запустить вручную нажатием кнопки (4), и это также отключит звуковой сигнал.



Примечание:

В режиме автоматической обвязки и с блок управления включен, процесс обвязки запускается, как только открывается задняя дверь . В режиме обвязки сеткой выдается тревожное сообщение. Чем выключать/включать блок управления.

#### 5.1.5 Сброс настроек

В случае неисправности привязки функция сброса позволяет проверить все настройки нуля и калибровки. Для этого просто кратковременно нажмите клавишу (положение F) на коробке станка.

В зависимости от того, используется ли опция обвязки шпагатом или предварительно выбран вариант обвязки сетки (поз.2 или поз. 3) на рабочем блоке установлено соответствующее новое положение .

Неисправности могут возникать при удлинении или замене приводного ремня на сетчатом креплении, или если необходимо изменить положение ползуна крепления. Новый затем регистрируются измерения и изменяются настройки двигателя . Машину необходимо остановить, в противном случае сетка будет подана внутрь!

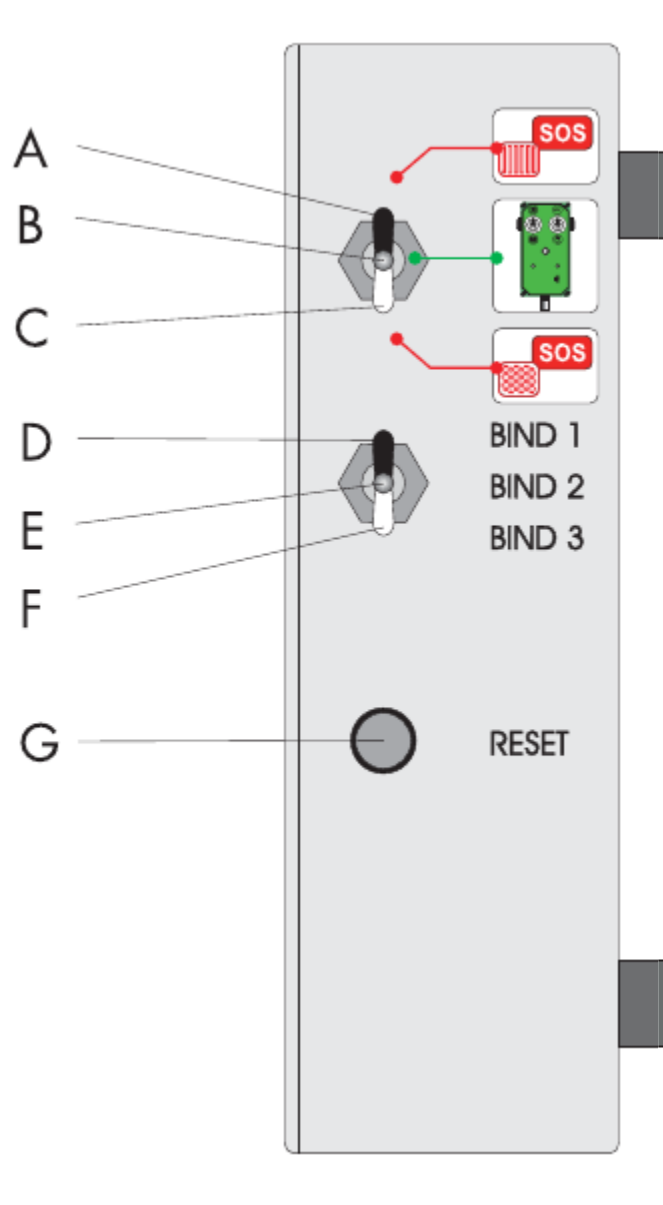

ОПАСНОСТЬ!



Нож для резки сетки натянут во время цикла сброса. Не дотрагивайтесь до сетки область завязывания! Опасность получения травмы!

#### 5.1.6 Завязывание - аварийный режим.

В случае неисправности обвязки можно отключить электронное управление и активировать обвязку (сеткой или бечевкой) вручную.



Опасность!

Опасность травмирования! Все предохранительные устройства должны быть закрыты также при чрезвычайных работы.



Внимание!

Связывание продолжается до тех пор, пока переключатель переключатель (10) на блоке управления остается нажатым!

Эта функция не предназначена для непрерывной работы . Ее следует поддерживать только в течение перевязка тюка, который в данный момент находится в машине! После этого устранили неисправность немедленно!

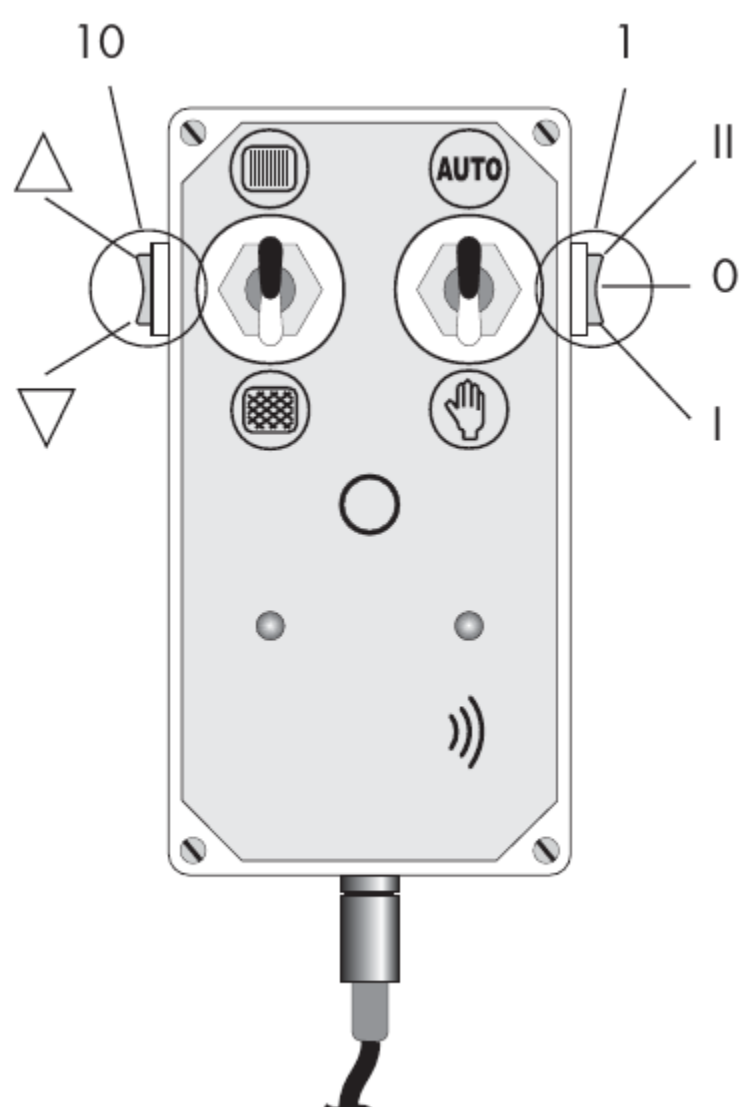

## Завязывание сетки:

Переведите переключатель на коробке управления из нулевого положения в исходное положение (положение С).

Установите переключатель (1) на коробке управления в положение настройка аварийного режима (II).

Щелкните тумблером (10) на блоке управления, чтобы Vto активировать подключение к сети.

Отпустите тумблер, когда начнется подсоединение сети (за работой можно следить через прицел прорези в переднем капоте).

После периода работы, составляющего приблизительно 4 с, переключите тумблер в положение Δ, пока сетка не будет отделена (катушка с сеткой остается неподвижной!).

Наконец, поверните тумблер примерно на 1 секунду в положение V (нулевая настройка); верните переключатель на машине коробка в нулевое положение после завершения обвязки завершено (поз. 3 - поз. 2).

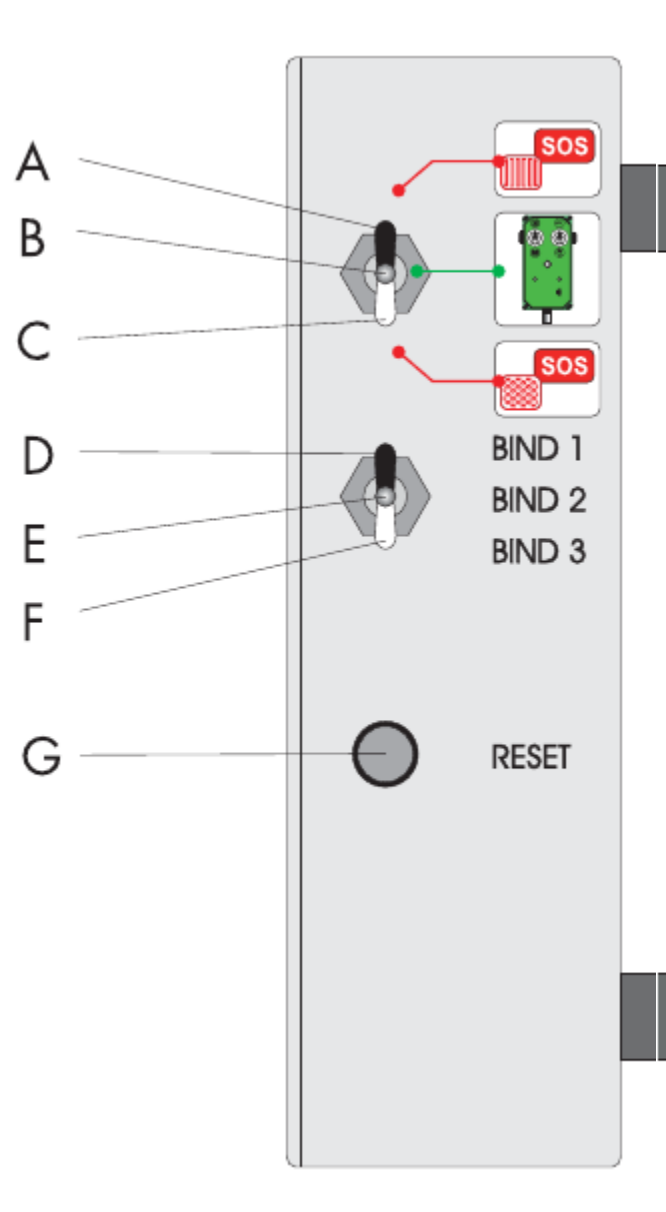

## Обвязка шпагатом:

Переведите переключатель на коробке станка с нуля установите в положение "Настройка шпагата" (положение A).

Установите переключатель (1) на блоке управления в положение аварийный режим (II). Поверните тумблер (10) на блоке управления в течение прикл. 15 с для активации спуск шпагата.

Переключайте тумблер в положение Δ до тех пор, пока шпагат не будет обрезан, а затем оставайтесь в этом положении в течение еще 3 секунды. За процессом можно следить через окно для наблюдения за шпагатом слева в верхней части машины.

Верните переключатель на коробке станка в нулевое положение после завершения обвязки.

## 5.2 Автоплюс

### 5.2.1 Контроллер

Блок управления установлен на тракторе. Он содержит контроллер для обвязки шпагатом и намотки сетки.

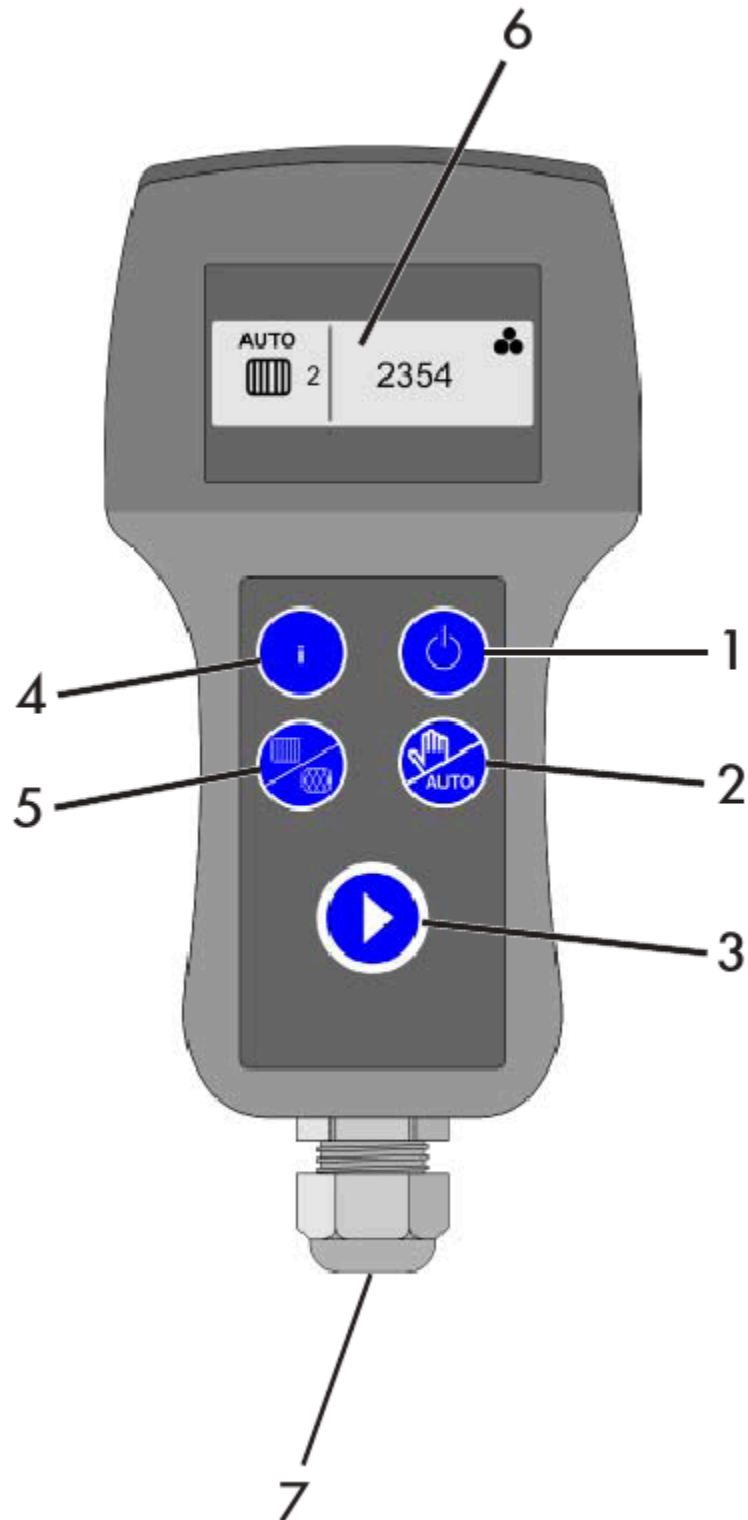

Описание функций:

1. Включает и выключает контроллер.
2. Переключатель ручного и автоматического режимов.
  - Автоматический режим: Вязка начинается автоматически при достижении максимального давления прессования (100%)
3. Начало цикла ручной привязки
  - Устранить ошибку
4. Информационная клавиша
  - Счетчик ежедневных тюков
  - Счетчик общего количества тюков
5. Выбор программы скручивания или сетки
6. Отображение
7. Кабель

„AutoPlus“ должен быть установлен в кабине трактора, как описано в главе 4.2. Гидравлические функции для подборщик и режущий узел приводятся в действие контроллером одностороннего действия (двойного действия на 0С23). Только одновременно в AutoPlus можно предварительно выбрать одну функцию .

Задняя дверь открывается не с помощью „AutoPlus“, а непосредственно через контроллер двойного действия. После включения „AutoPlus“ запускается программа внутреннего мониторинга. После успешного завершения мониторинга запрограммируйте отображение счетчика ежедневных тюков с индикатором вязки справа.

## 5.2.2 Отображается во время рабочего цикла

а.) Обзор

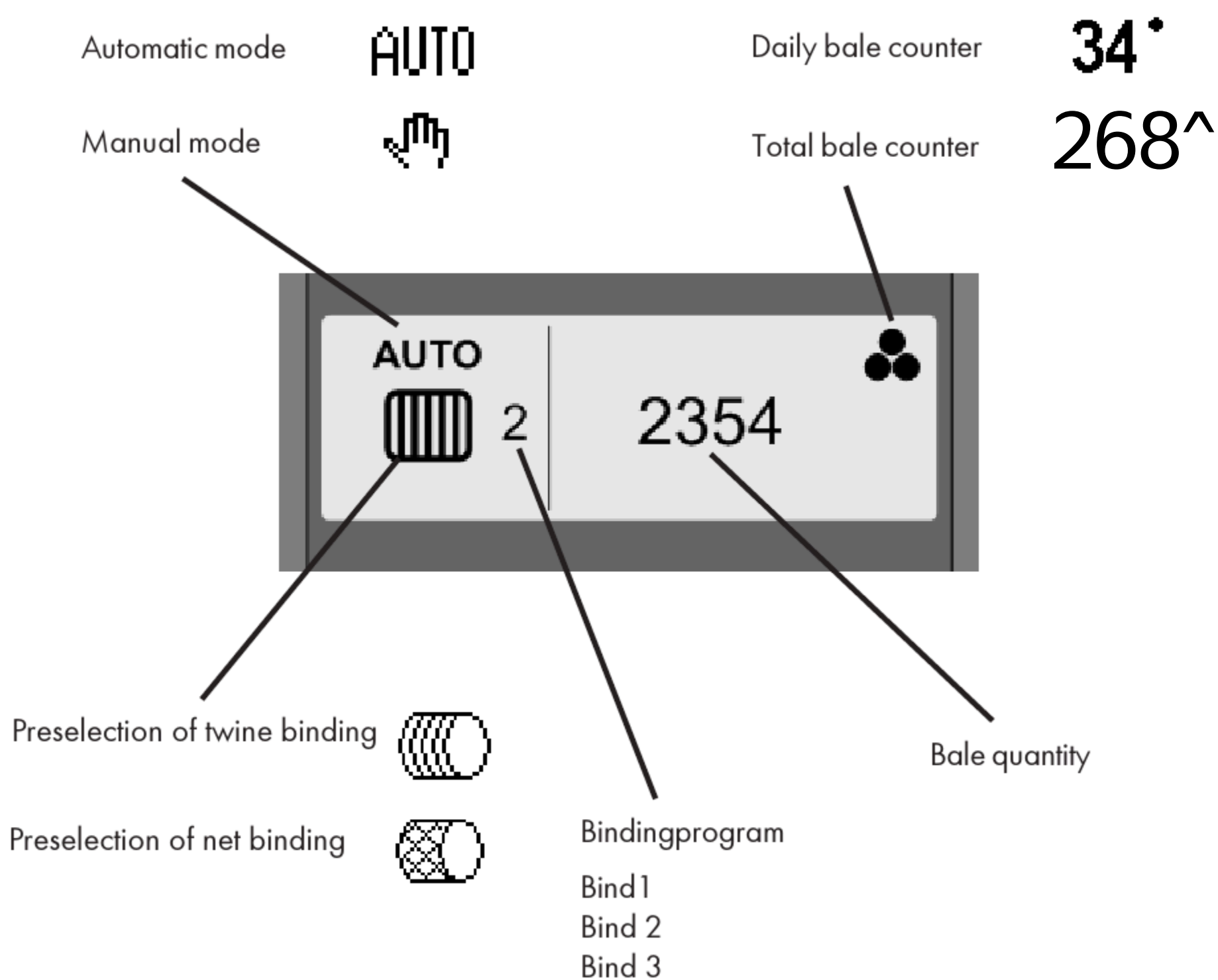

### 5.2.3 Настройка системы обвязки

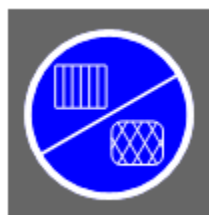

Установка количества витков шпагата/сетки-рабицы:

Количество витков шпагата/сетки-рабицы устанавливается с помощью кнопки.

- Сетка:

Нажатием на клавишу (5) столько раз, число плетение обертывания отображается в числах от 1 до 3 на дисплей.

Шпагат:

При повторном нажатии клавиши (5) количество обмоток шпагатом на дисплее отображаются цифры от 1 до 3.

	Связать	Обмотать
Шпагатом	1	18
	2	22
	3	26
Чистый	1	2
	WN-	3
		4



Примечание:

Указанное количество оборотов для, BIND 1', ,BIND 2' и, BIND 3' относится к

номинальной конечной скорости 540

об/мин. При более низкой скорости количество оборотов уменьшается соответственно.

### 5.2.4 Автоматический / ручной запуск привязки

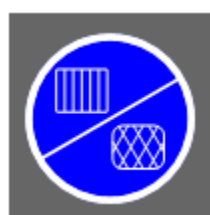

Автоматический или ручной запуск привязки выбирается с помощью кнопки на блоке управления.

#### Автоматический режим

В автоматическом режиме привязка запускается автоматически при достижении предварительно отрегулированной плотности прессования. (Звучит сигнал и отображается на дисплее) Остановите трактор немедленно!



Начало обвязки обозначается символом на дисплее.



По окончании процесса обвязки появляется символ для открытия крышки багажника и выгрузки тюка.



Затем снова закройте крышку багажника.

#### Ручной режим



В ручном режиме раздается звуковой сигнал при заполнении тюков достигнута плотность. Также отображается сигнал 100% на дисплее.



Затем нажмите клавишу start, чтобы инициировать привязку. Сигнал затем прекращается.



Во время привязки на дисплее появляется символ процесс.



В конце процесса обвязки появляется символ для открытия крышки багажника и выгрузки тюка.



Затем снова закройте крышку багажника.



#### Примечание:

В режиме автоматической обвязки и при включенном блоке управления процесс обвязки запускается, как только открывается крышка багажника! В режиме привязки к сети, отображается сигнал тревоги - „Включить блок управления включить и выключить”.



34°

2684

### 5.2.5 Счетчик тюков

Нажимая клавишу Info, вы можете переключаться между дисплеем ежедневного счетчика и дисплеем общего счетчика тюков.

Если выбрано отображение ежедневного счетчика и клавиша Info нажата дольше 4 секунд, счетчик сбрасывается на 0.

Общее количество тюков изменить нельзя.

### 5.2.6 Сброс настроек

Неисправности могут возникнуть при удлинении или замене приводного ремня при обвязке сетки, или если необходимо изменить положение направляющей для крепления. Во время сброса регистрируются новые размеры и двигатель изменяется настройка.

В зависимости от того, была ли предварительно выбрана опция обвязки шпагатом или опция обвязки сеткой на операционном блоке, устанавливается соответствующее новое положение.

В случае неисправности привязки функция сброса позволяет проверить все настройки нуля и калибровки.

Нажмите для сброса



Для этого выключите и затем снова включите блок управления. В течение первых 3 секунд после включения на дисплее отображается следующее.

В течение этого времени удерживайте нажатой клавишу "Пуск".

Если в контроллере ранее была выбрана программа обвязки сетки, двигатель обвязки сетки сбрасывается в нулевое положение.

Если программа скручивания была выбрана заранее, скручивание сбрасывается в нулевое положение.



**Опасность!**

Нож для резки сетки натягивается во время цикл сброса. Не дотрагивайтесь до сетки область обвязки!

Машину необходимо остановить, в противном случае сетка будет подана внутрь!

### 5.2.7 Индикация неисправности (Error):

Во время работы контролируются основные функции и любые возникающие неисправности обозначаются сообщением на дисплее. Также звучит звуковой сигнал.

Индикация мигает на дисплее до тех пор, пока неисправность не будет устранена.

#### Сеть не работает



Причина:

Рулон сети пустой  
Неправильно поданная сетка

Меры по устранению неисправности: Проверьте подачу сетки  
Снова запустите обвязку с помощью **Запустите**

#### Неисправность двигателя, обвязка шпагатом

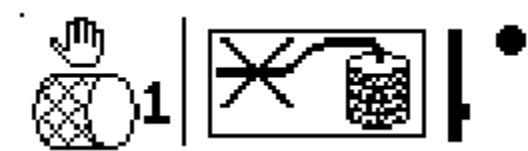

Причина:

Обвязка шпагатом не в первоначальном положении  
Двигатель для обвязки шпагатом не запускается

Меры по устранению неполадок: Сброс режима обвязки  
шпагатом (см. глава.5.2.6) Проверьте двигатель для обвязки шпагатом

#### Неисправность линейного двигателя для крепления сетки



Причина:

Линейный двигатель не в исходном положении  
Линейный двигатель не запускается

Меры по устранению неисправности: Сброс крепления сетки (см. глава.5.26) Проверьте линейный двигатель



о удалите дисплей, устраните ошибку и очистите сообщение об ошибке на дисплее с помощью клавиши start.

## 5.3 Снятие

Датчик устанавливается, как описано в разделе 4.6. Во время датчик должен быть установлен на заданной высоте над щуповыми колесами, расположенными на земле, и рычагом управления агрегат установлен в плавающее положение. Оптимальная и бережная обрезка подборщик обеспечивается за счет соблюдения положения почвы.

При переворачивании и подборе очень больших объемов урожая скорость перемещения следует регулировать согласно.

## 5.4 Система резки "Opticut" (только 125 OC14)

### 5.4.1 Общие сведения

Транспортирующий барабан (1) с двойными транспортирующими зубьями выполненный по спирали (2) гарантирует, что режущие лезвия (3) режут равномерно и вытянуто.

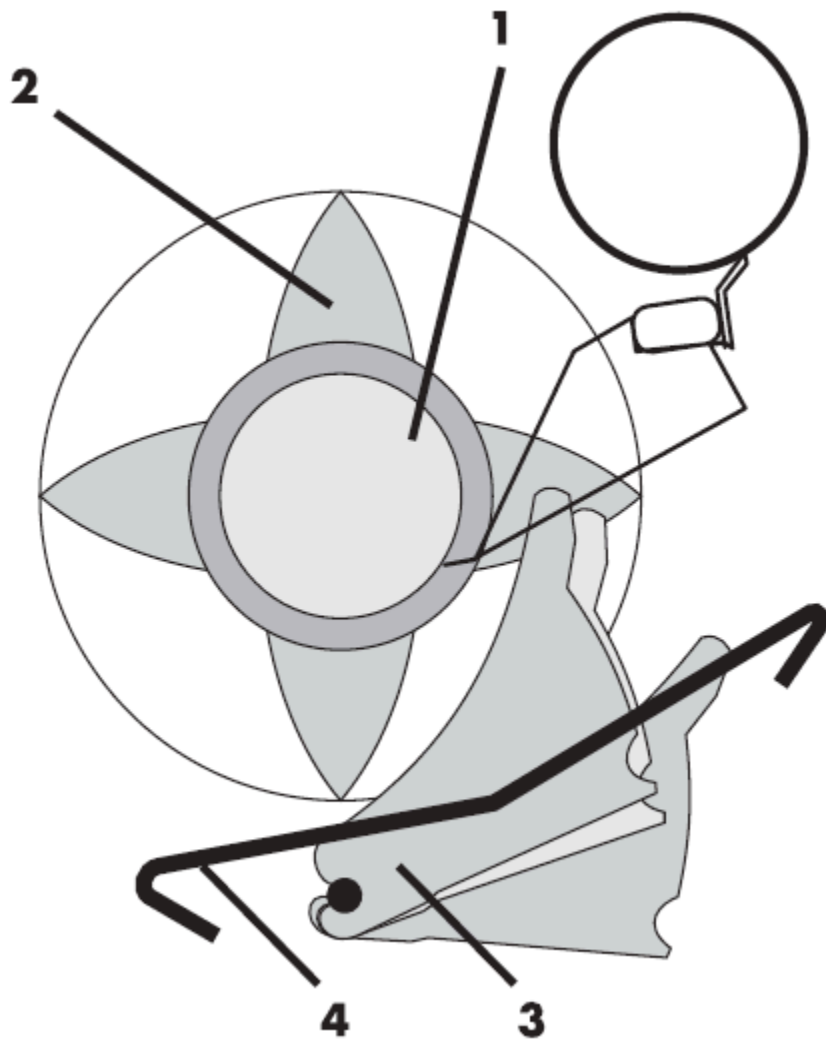

С режущей системой Opticut у вас есть возможность срежьте урожай при теоретической длине среза 70 мм на максимум 14 точках среза. Лопасты могут быть выдвинуты из транспортирующего канала с помощью гидравлики самостоятельно. Количество лопастей может быть выбрано произвольно, так что длину резки можно соответствующим образом изменять. Таким образом, всегда сохраняется функция полного поворота.

Каждое лезвие защищено от попадания инородных тел и подпружинено. При прохождении инородного тела лезвие уходит в дно режущего устройства (4), а затем автоматически возвращается в положение резки.

Лезвия могут фиксироваться в двух разных положениях, что обеспечивает работу режущей системы в режимах "обычная резка" и "точная резка".

Ножи могут устанавливаться в двух разных положениях.:

„Специальная“ резка ножами в плоском положении (заводская регулировка)

„Стандартная“ резка ножами в крутом положении



Примечание:

При опасности засорения из-за при обработке большого количества урожая рекомендуется выдвигать режущую систему гидравлически на короткое время, чтобы урожай легче проходил через нее.

При перемещении режущей системы в конце процесса прессования в тюки последний слой необранного урожая укладывается вокруг тюки, которые могут свести к минимуму потери испорченного урожая и повысить устойчивость тюков.

Гидравлический запорный кран на левой стороне при использовании режущей системы станок должен быть закрыт в течение длительного времени находиться в выдвинутом положении.

Как только защитные пластины, поставляемые по запросу, при использовании лезвия с прорезями больше не засоряются.

## 5.4.2 Замена лезвий

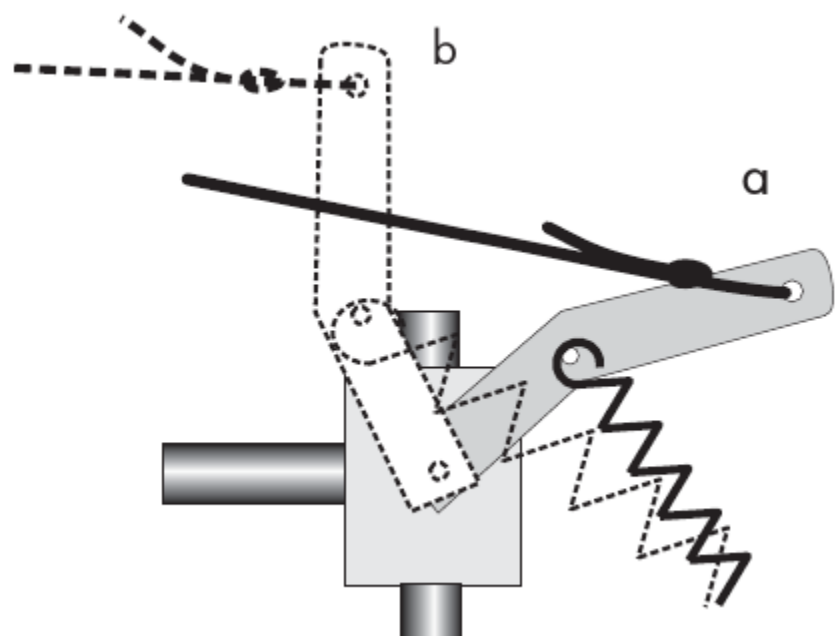
**Опасность!**

Во время всех работ с режущей системой выключите двигатель и подождите, пока станок полностью остановится. Закройте гидравлику режущей системы с помощью запорного крана. Всегда надевайте защитные перчатки при работе с лезвиями и никогда не прикасайтесь к лезвиям на режущей кромке.

Поверните режущий узел гидравлически. Переведите 3-ходовой шаровой кран в положение режущего узла .

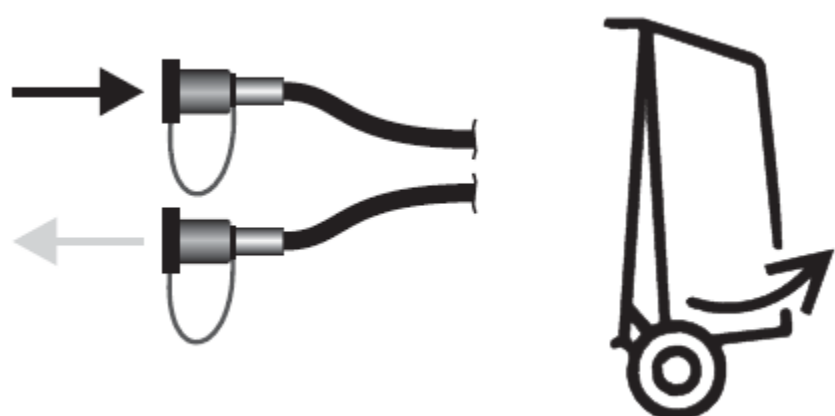

Откройте заднюю дверь гидравлически,

Закрепите заднюю дверь - закройте гидравлический кран (см. Раздел 1.6, пункт 10),

Закройте гидравлический кран (b) режущей системы расположен с правой стороны машины,

Выключите двигатель трактора,

Поверните вал отвала, опустите рычаг (a),

Возьмитесь за конец отвала и потяните вверх, измените положение транспортирующих зубьев поворотом транспортирующий барабан, при необходимости,

Заточите лезвия (только в разобранном виде),

Установите лезвия в обратном порядке.

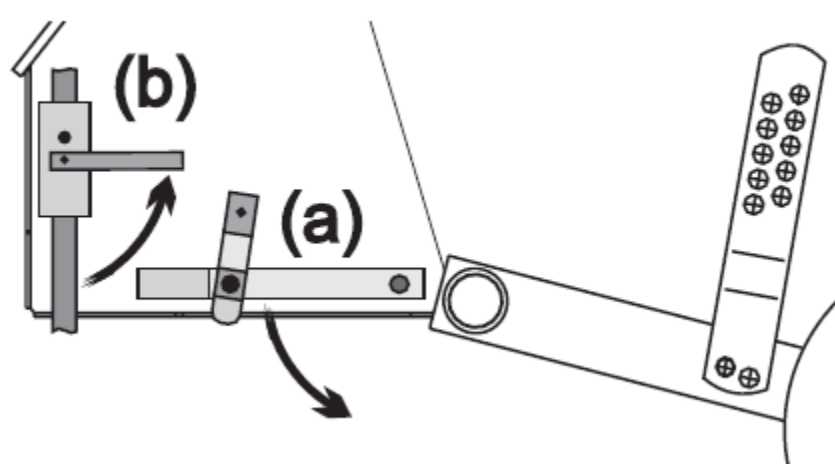
**Примечание:**

Всегда держите лезвия острыми. Мощность потребления можно значительно снизить благодаря этому.

### 5.4.3 Регулировка угла резания

Стержень ножа, поз. 1

- крутой угол резания для 'точной резки'

Стержень ножа, поз. 2

- тупой угол резания для "нормальной резки"  
(приблизительно. Снижение энергопотребления на 20%)

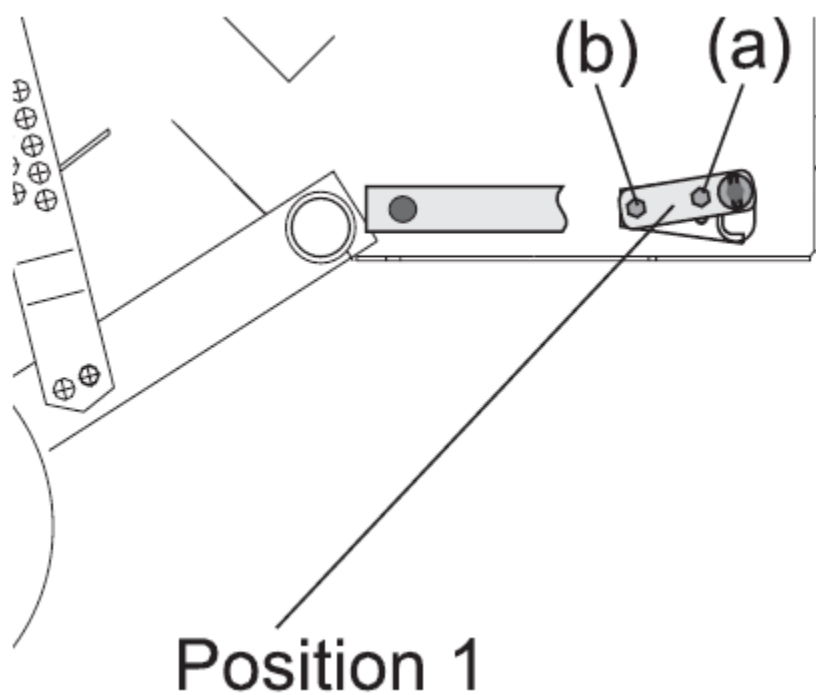

Регулировка угла резания с "обычного резания" на 'прецизионное резание':

Выдвигайте режущую систему гидравлически., выключите заглушите двигатель трактора

Отвинтите крепежный болт M10 (a) с левой и правой стороны,

Открутите шарнирный винт M10 (b) с левой и с правой стороны,

Вставьте режущую систему гидравлически, выключите выключите двигатель трактора,

Установите крепежные винты (a) в верхнее положение,

Затяните крепежные винты и винты шарнира (a, b) в слева и справа.

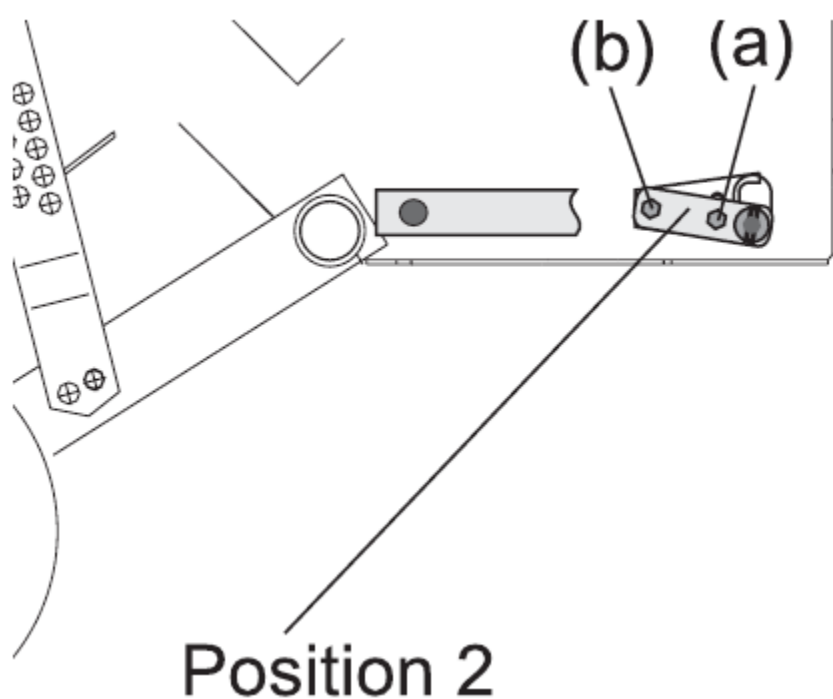

Отрегулируйте угол резания с "точная резка" на "обычная резка":

Включите режущую систему гидравлически, выключите выключите двигатель трактора,

Отвинтите крепежные болты M10 (a) с левой и правой стороны с обеих сторон,

Открутите шарнирный винт M10 (b) с левой и правой сторон,

Выдвиньте режущую систему гидравлическим способом, выключите выключите двигатель трактора,

Установите крепежные винты (a) в нижнее положение,

Затяните крепежные винты и петли (a, b) на с левой и правой сторон.

## 5.5 Обвязка

### 5.5.1 Общие положения

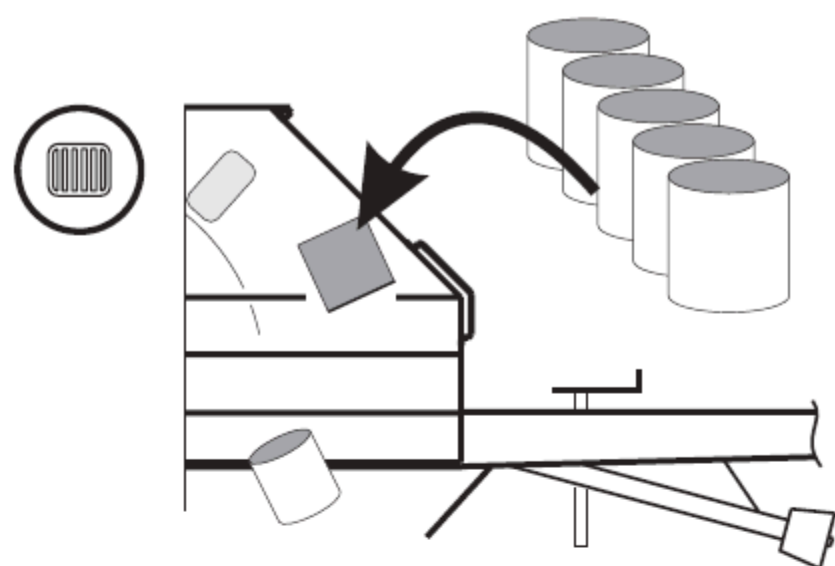

Для круглого пресс-подборщика доступны как система обертывания сеткой, так и система обвязки шпагатом. Пресс-подборщик может быть установлен с помощью одного или обоих процессов обвязки. При необходимости урожай можно обернуть, используя оба процесса обвязки один за другим. Также возможно дооснастить любую из них система.

Для достижения наилучших результатов упаковки используйте только сетку хорошего качества. Внешний диаметр рулона не должен превышать 320 мм, а его ширина не должна быть ниже 1230 мм. Максимальная длина сердечника должна составлять 1300 мм.

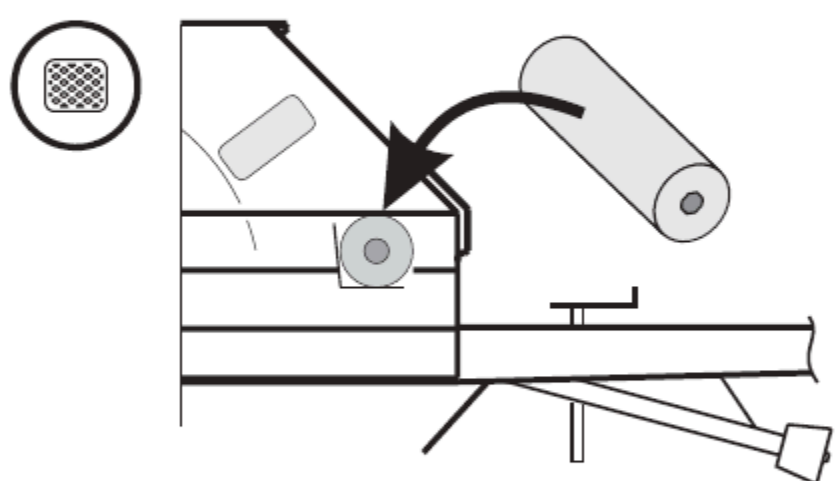

Станки со стандартным оборудованием могут оснащаться катушки для сетки и шпагата, как показано в таблице рядом.

Стандартная версия допускает варианты конфигурации сетки и катушки для шпагата, показанные рядом.

Рекомендуемые производители рулонов сетки:

RKW AG

Rheinische Kunststoffwerke

Rosbacher Weg 5

D-64720 Michelstadt

[www.rkw-ag.com](http://www.rkw-ag.com)

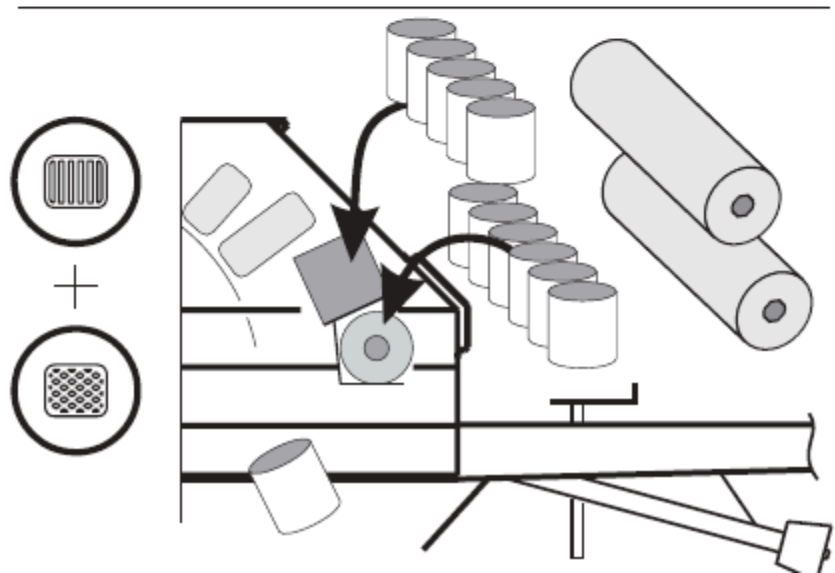

Качественный шпагат:

Пластиковый шпагат  
длиной от 400 до 700 м / кг

Шпагат из сизаля длиной  
от 200 до 330 м/ кг

### 5.5.2 Обвязка шпагатом

Если пресс-подборщик круглого сечения оснащен двухниточным механизмом обвязки шпагатом, урожай можно перевязывать в тюки стабильной формы с заранее выбранным количеством поперечных бечевочных обвязок.

Обвязка шпагатом может быть активирована автоматически или вручную с помощью блока управления. Количество обмоток шпагата (18/22/26) указано на коробке станка (см. главу 5.1.3).

Контейнер для шпагата расположен перед механизмом обвязки и вмещает 6 катушек шпагата (125) / 4 шпагата (121). Для эксклюзивного обвязывания на машине может быть установлен дополнительный контейнер для 5 дополнительных катушек шпагата. Контейнер для рулонов сетки также можно использовать для хранения 6 рулонов шпагата, когда машина используется для обвязки как шпагатом, так и сетью.



Опасность!

При установке новых рулонов шпагата и при продевании нити в бечевку выключите двигатель трактора и подождите, пока машина остановится. Выньте ключ зажигания.

Продевание нити в бечевку:

Протяните концы нитей из рулонов пряжи из контейнера (контейнеров) для пряжи через отверстия показано на рисунке

Протяните концы нитей через фиксаторы пряжи (осторожно: разное натяжение пружины для одной или двух нитей)

Пропустите каждую нить через фарфоровое ушко

Поместите каждую нить на пластиковый направляющий ролик с петлей под углом 90 °

Проведите их через фарфоровое ушко на оправе таким образом, чтобы (спереди или сзади) ушки проходили в соответствии с последовательностью возрастания выступов. Соблюдайте номера проушин, указанных на наклейках обвязочного устройства

Проведите через ведущее колесо и прижимной ролик (поверните прижимной ролик и вдените нитку в резьбу); фарфоровое ушко перед ведущим колесом / прижимным роликом и после него

Длина резьбы в месте выхода: 50 мм



Опасно!

Держите руки подальше от опасной зоны ножей для резки шпагата.

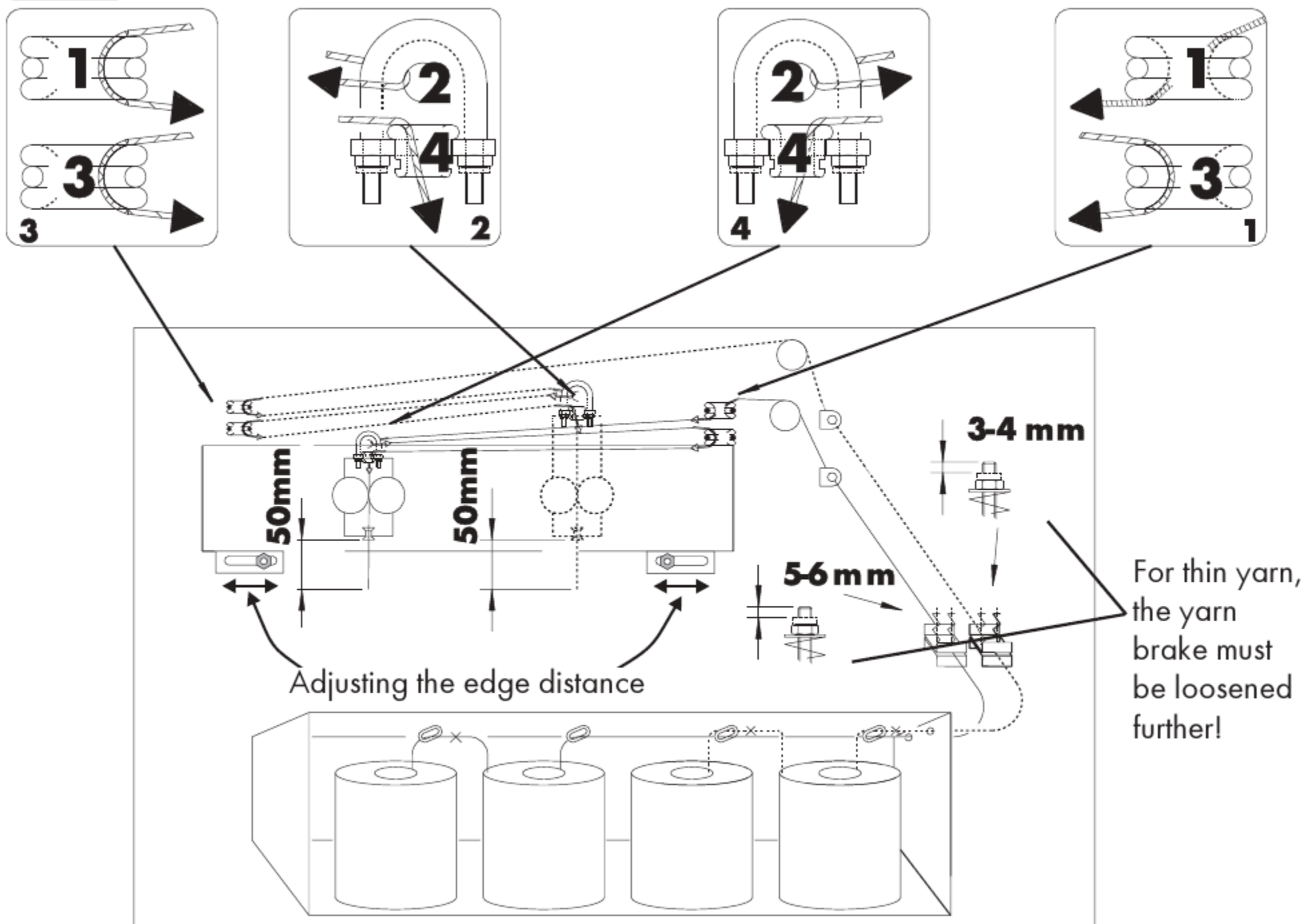

Регулировка расстояния между кромками

Расстояние между краями шпагата на рулоне регулируется механически с помощью 2 винтов под обвязкой приспособление.

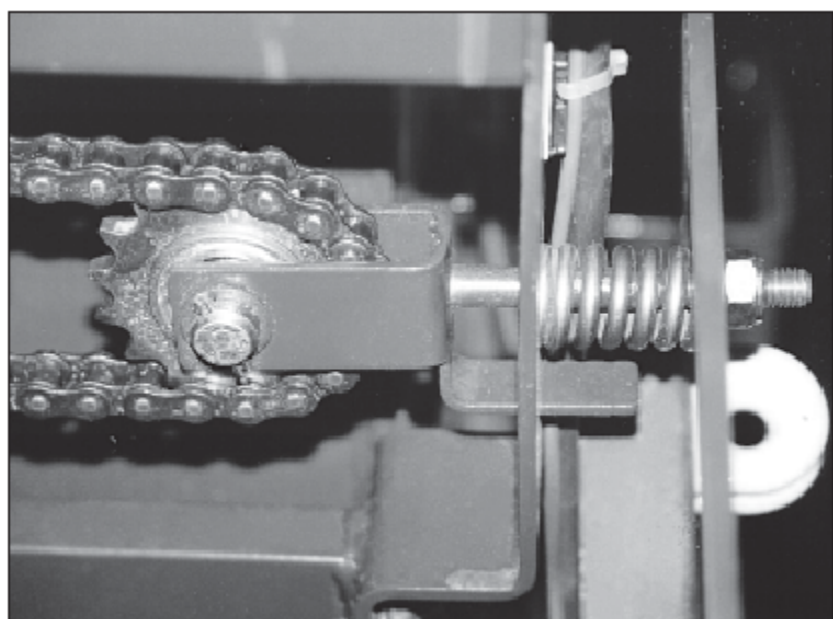

Система намотки шпагата не требует никакого технического обслуживания.

Правильная длина цепи для натяжения каретки для шпагата: 44 мм. При удлинении цепь должна быть натянута.



Примечание:

В автоматическом режиме рекомендуется продолжить движение после сигнала остановки на несколько метров в зависимости от размера валка. Это особенно относится к 121 R, где подбирая валок, пряжа надежно связывается и плотно укладывается в рулон в начале процесс обвязки.

### 5.5.3 Обертывание сеткой

Если круглый пресс-подборщик оснащен системой обертывания сеткой, урожай можно обвязывать в тюки с устойчивой сформированной формой с заранее выбранным количеством обертываний сеткой.

Обвязывание сетки можно активировать автоматически или вручную через блок управления. Количество обертываний сеткой (2/3/4) устанавливается на коробке станка (см. главу 5.1.3).

Доступен второй контейнер для еще одной катушки сетки в качестве дополнительной опции для эксклюзивной обвязки сетки. Если машина также оборудована для обвязки бечевкой, то установленный контейнер для рулонов бечевки также можно использовать для размещения второго рулона сетки.



Опасность!

Заглушите двигатель трактора и выньте его из розетки выньте ключ зажигания. Подождите, пока машина не остановится прежде чем загружать новую сетку наматывайте и продевайте нитку в сетку. Не дотягивайтесь до места подачи сетки! Опасность травмирования разделительным ножом!



Примечание:

Процесс привязки должен выполняться, когда установлена номинальная частота вращения, в противном случае сетка не может быть снята.

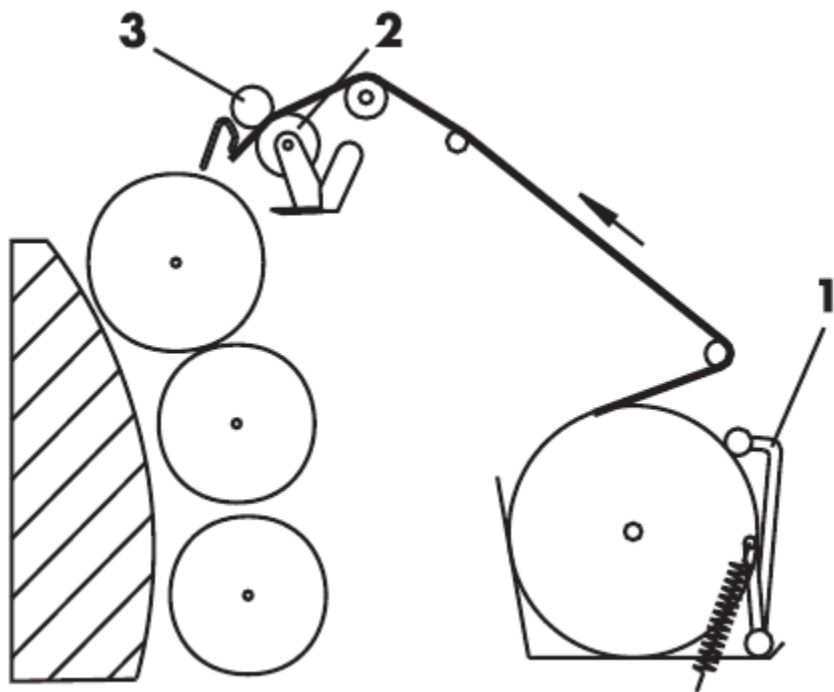

Загрузка новой катушки сетки; продевание нити в сетку:

Отогните рычаг натяжения (1).  
**ВНИМАНИЕ! Рычаг подпружинен!**

Поместите катушку с сеткой в сетчатый ящик; соблюдайте направление намотки!

Поместите сетку поверх направляющих труб; см. рис.

Соберите начало сетки до половины распределите и прижмите между резиновым валиком (2) и алюминиевым валиком (3). Слегка поворачивайте валики, пока сетка не будет надежно зафиксирована.

Верните натяжной рычаг (1) в исходное положение прижмите к катушке сетки.



Примечание:

обратите внимание на направление движения сетки при укладке ролика на сетку тормоз.

## 5.6 Задняя дверь



**Опасность!**

Соблюдайте осторожность при открывании и закрывании крышки багажника. Закройте гидравлический запорный кран перед входом в камеру для хранения тьюков. Нет люди могут оставаться в зоне открывания ворот.

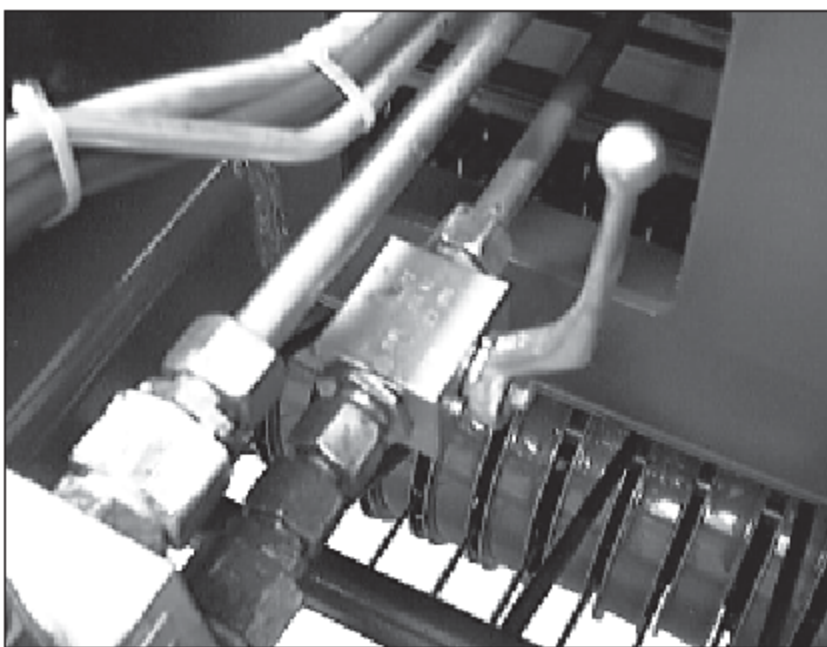

Задняя дверь приводится в действие непосредственно с помощью устройства двойного действия блок управления. Крышка багажника полностью открывается с помощью кнопки 'Поднять' функция на блоке управления. Крышка багажника закрывается с помощью Кнопки "Опустить" на блоке управления. Когда привязка заканчивается, раздастся звуковой сигнал сигнал будет звучать в течение 3 секунд, за которым последует серия более коротких сигналов, пока задняя крышка снова не закроется. Наконец, в течение 2 секунд сигнал меняется на более короткие сигналы. Блок управления следует удерживать в "Нижнем" положении до тех пор, пока сигнал окончательно не прекратится. (Повышение давления!).

## 5.7 Соединение ротора

Когда транспортирующий ролик / режущая система заблокированы, клиновидная муфта переключает крутящий момент на 'ноль'. Если засорение не удастся устранить путем повторного включения вала отбора мощности при частоте вращения менее 200 об/мин транспортирующий канал необходимо освободить от засоренной культуры, перевернув транспортирующий ролик.



Примечание:

**Опыт показывает, что, когда тюки почти готовы, система может засориться или может сработать кулачковая муфта.**

Эти тюки можно перевязывать без необходимости устранять препятствия в непосредственной близости от режущего ротора. Для этого отключите режущий ротор с помощью реверса муфта, включите карданный вал на низкой частоте вращения, обвяжите тюк и извлеките. Затем остановите карданный вал, снова включите ротор и устраните препятствие при низком ВОМ частота вращения вала.

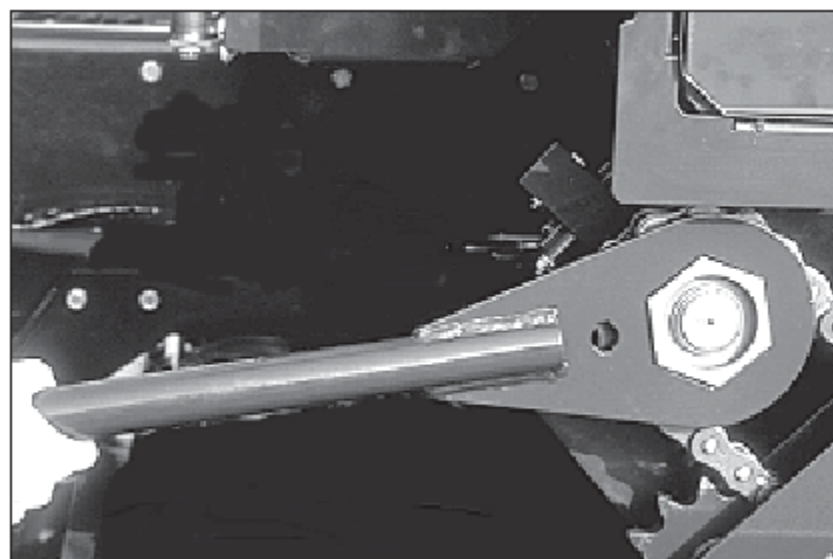
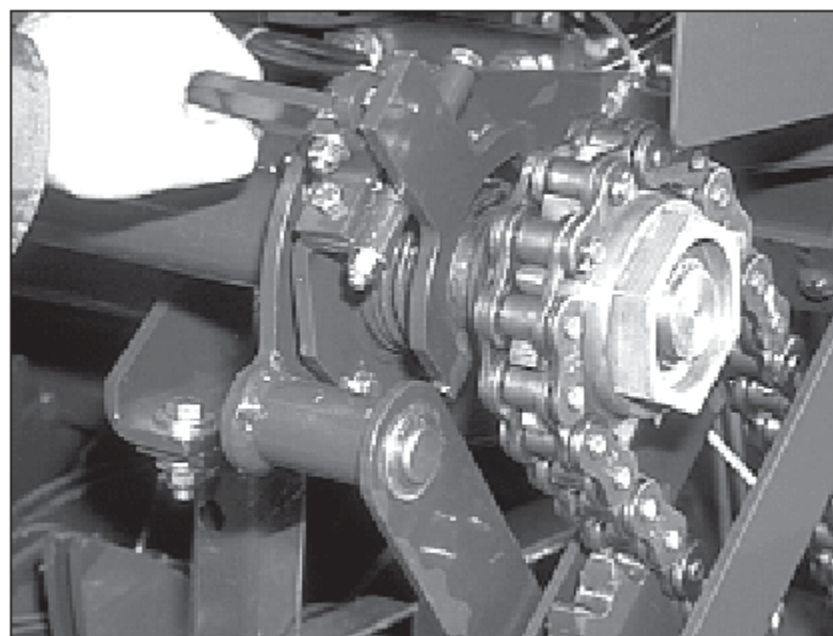

Выполните следующие действия для изменения:

**Выключите вал отбора мощности, заглушите трактор двигатель, выньте ключ зажигания,**

Отсоедините муфту сцепления с помощью рычага,

Установите рычаг реверсирования на шестигранник,

Для реверсирования поверните против часовой стрелки и извлеките урожай из транспортирующего канала, повернув транспортирующий ролик назад,

Установите рычаг так, чтобы он опирался на дышло, и снова включите кулачковую муфту.

## 5.8 Навеска к трактору и дорога Путешествия

Прицепите пресс-подборщик круглого сечения к трактору, см. Раздел 4.3 для регулировки тягового устройства,

Установите универсальный приводной вал, см. Раздел 4.4, предотвратите неправильный поворот с помощью удерживающей цепи,

Подсоедините все гидравлические шланги и блок питания кабеля,

Поверните стойку опоры до упора, снимите предохранитель закрепите, сложите опорную стойку, установите предохранительную булавку снизу и закрепите с помощью R-образного зажима.

Перед отъездом поднимите погрузчик гидравлическим способом насколько это возможно.

При прохождении крутых поворотов следите за тем, чтобы отклонение от широкоугольного не превышало 80° универсального приводного вала (на тракторе). В противном случае существует опасность поломки во время эксплуатации или простоя.

**Запрещается перевозить тюки внутри камеры! При выезде с поля последний тюк должен быть выброшен.**

## 5.9 Эксплуатация в полевых условиях

Рулонный пресс-подборщик обеспечивает надежную защиту от возможных несчастных случаев. Однако при работе с рулонным пресс-подборщиком следует соблюдать достаточную осторожность и предостережение. Проверки следует производить каждый раз, когда машина используется, чтобы убедиться, что все защитные устройства установлены и не повреждены.



Опасность!

Никогда не устраняйте функциональные ошибки во время эксплуатации. Следует соблюдать особую осторожность при открытии и закрытии двери багажника. НЕТ у задней двери могут оставаться люди диапазон поворота. Перекройте гидравлический запорный кран перед входом в камеру для тюков.

Перед началом работы вытаскиванием:

Вставьте шпагат, сетку и нитки

Отрегулируйте высоту подборщиков

Отрегулируйте пружинную подвеску подборщика

Предварительно выберите плотность тюков

Сбросьте счетчик ежедневных тюков на ноль

**Выберите опцию обвязки**

Включение / выключение системы резки

Частота вращения вала отбора мощности 540 об/мин/1000 об/мин

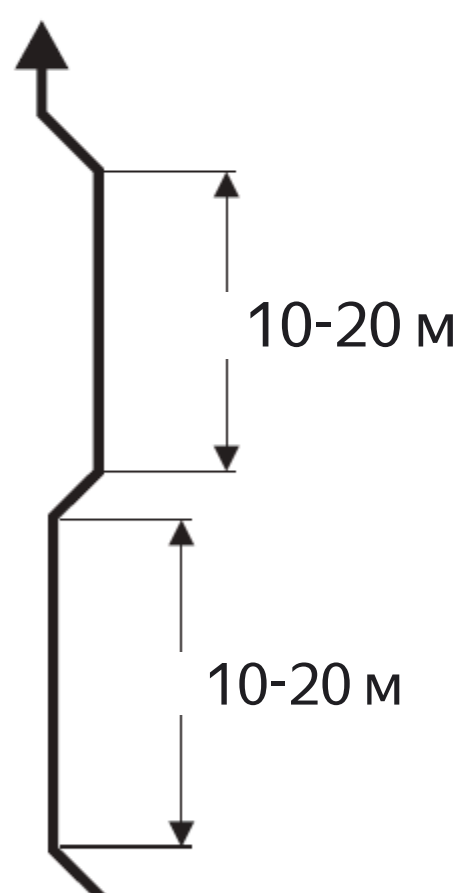
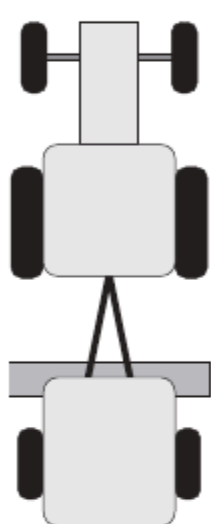

**Вождение:**

Убедитесь, что камера для тюков заполнена урожаем оптимально, чтобы максимально использовать возможности круглого пресс-подборщика. Камера заполняется равномерно за счет вдавливания подходящим способом, т. е. попеременное движение с левой и правой стороны валка, если валки среднего или небольшого размера.

При прицепке с использованием отложенного навесного оборудования помните о тенденции образования куч из-за засорения урожая.

При повороте за острые углы, например, кругом, убедитесь, что угол отклонения не превышает  $80^\circ$  на широкоугольный универсальный приводной вал (на тракторе). В противном случае существует опасность поломки во время эксплуатации или простоя.

Для обеспечения точного повторения контуров захвата отрегулируйте захват в соответствии с настройкой поплавка.



Обратите внимание на:

Снижение скорости перемещения только это приведет к получению тюков лучшей формы и большей плотности до завершения кипирования!

Советы по практическому использованию:

**Количество обручей:**

для оптимальной консистенции рулона желательнее иметь больше колец для соломы, чем для зеленых продуктов.

**Плотность прессования:**

как правило, большее давление прессования для влажных/влажные продукты, меньше для сухих продуктов.

**Давление прессования:**

для очень сухой, ломкой соломы уменьшите прессование плотность или поверните лопасти, чтобы предотвратить остановка тюков.

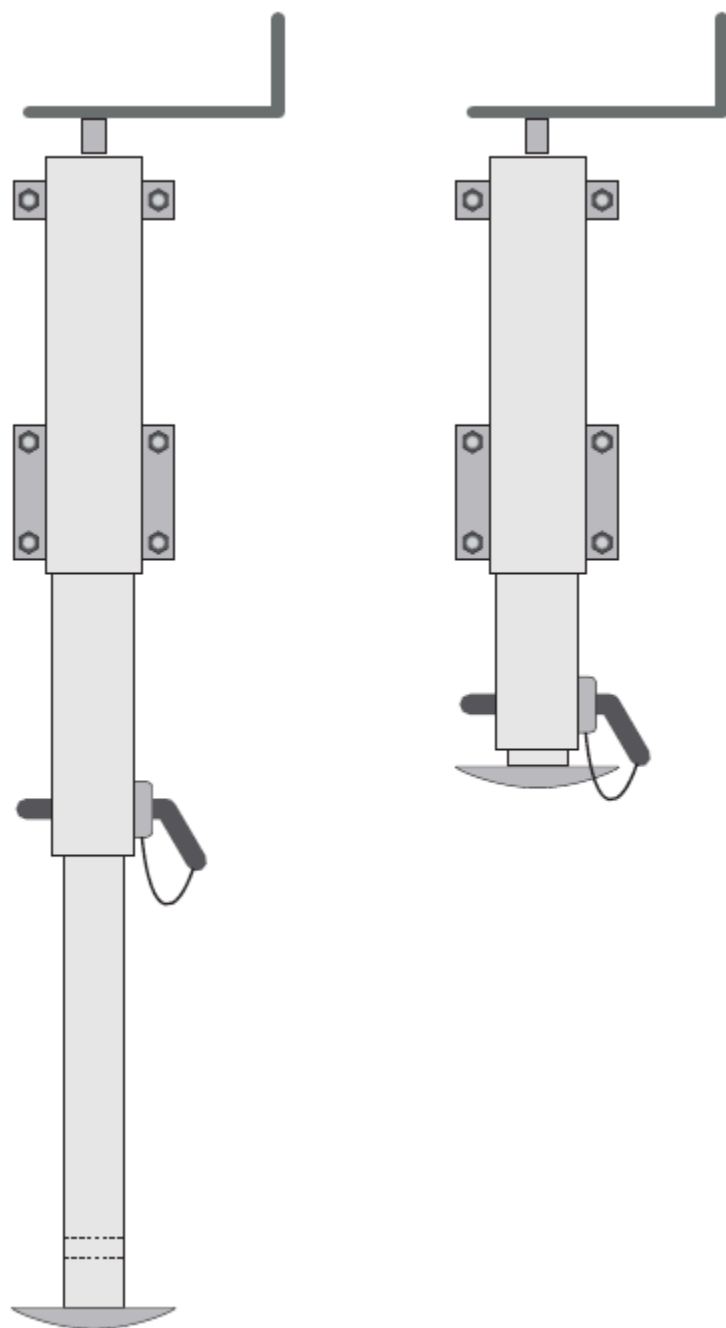

#### 5.10 Хранение пресс-подборщика круглого сечения

Перед снятием пресс-подборщика круглого сечения снимите ВОМ приводной вал, отсоедините электрический кабель и гидравлические сцепные устройства от трактора (сначала сбросьте давление в системе - ненадолго откройте крышку багажника, затем верните в нулевое положение) и опустите опорную стойку следующим образом:

Поднимите опорную лапку с помощью рукоятки.

Выньте крепежный болт и вставьте нижнюю секцию опорной лапки.

Снова вставьте крепежный болт в нижний фиксатор и безопасно.

Место чурка блоков под колесами перед отцепление рулоны пресс-подборщиком.



Опасность! Храните машину только на ровном месте и устанавливайте упоры под колеса, чтобы убедиться, что машина не сдвинется с места.

### 5.11 Хранение в зимний период

Очистите пресс-подборщик от остатков урожая и грязи,

**Проверьте пресс-подборщик на износ и повреждения и отремонтируйте его,**

Установите блок управления в предусмотренное место под передним капотом.

Высвободите нож для отделения сетки.



#### **ВНИМАНИЕ!**

Не дотягивайтесь до области сетки нож для отделения. Опасность травмирования!

Тщательно очистите все роликовые цепи и повторно смажьте,

Слегка смажьте режущие лезвия Opticut,

**Смажьте машину в соответствии со смазкой Расписание,**

Замените трансмиссионное масло,

Установите пресс-подборщик так, чтобы он был устойчив, и не допускайте откатывания с помощью колесных упоров,

**Никогда не позволяйте детям играть на машинке или рядом с ней .**



Опасность!

Никогда не выполняйте регулировочные или ремонтные работы, а также работы по техническому обслуживанию машины во время работы. Выключите двигатель трактора, выньте ключ зажигания и подождите, пока машина остановится, прежде чем приступить к работе с движущимися частями машины. Закройте гидравлический запорный кран перед входом в камеру для тьюков. Будьте осторожны при открытии и закрытии крышки багажника. В зоне поворота не должно оставаться людей.

Для обеспечения эффективной работы пресс-подборщика круглого сечения и во избежание преждевременного ремонта убедитесь, что за машиной хорошо ухаживают, и ремонт выполняется вовремя.

### 6.1 Повторная затяжка винтов

Все винты и гайки следует повторно затянуть через 20 часов работы в соответствии с заданными моментами затяжки, см. Раздел А.1.

Особое внимание следует уделить проверке момента затяжки болтов тягового устройства и самих болтов в районе задних петель фиксатора.

Крепежные винты и стопорные гайки следует затянуть еще на 10%.

### 6.2 Проверка колес.

Убедитесь, что колесные гайки и колпачки надежно закреплены. Давление воздуха в шинах должно составлять 1,5 бар. Повторно затяните колесные гайки после первых нескольких часов работы. Крутящий момент для колесных гаек  $M18 \times 1.5$  составляет 325 Нм.

### Устройство для натяжения цепи 6.3

Все приводные цепи эластично затягиваются подпружиненными натяжителями цепи. Натяжители цепи предназначены для должны быть собраны в цепной ряд таким образом, чтобы они могли свободно перемещаться без перекручивания и чтобы износ цепей был сведен к минимуму и цепных колес.

Указанные длины пружин устройства для натяжения цепи необходимо регулярно проверять и при необходимости регулировать заново.

Длина пружин устройства для натяжения цепи:

Привод режущей системы

- 140 мм

привод роликов, всего

- 125 мм

Привод ролика на передней части машины

- 125 мм

Привод ролика на задней двери - 125 мм

привод для обвязки шпагатом: 44 мм



**Attention!**

Do not tighten the stop pipes on a block!

**44/125/140 mm**

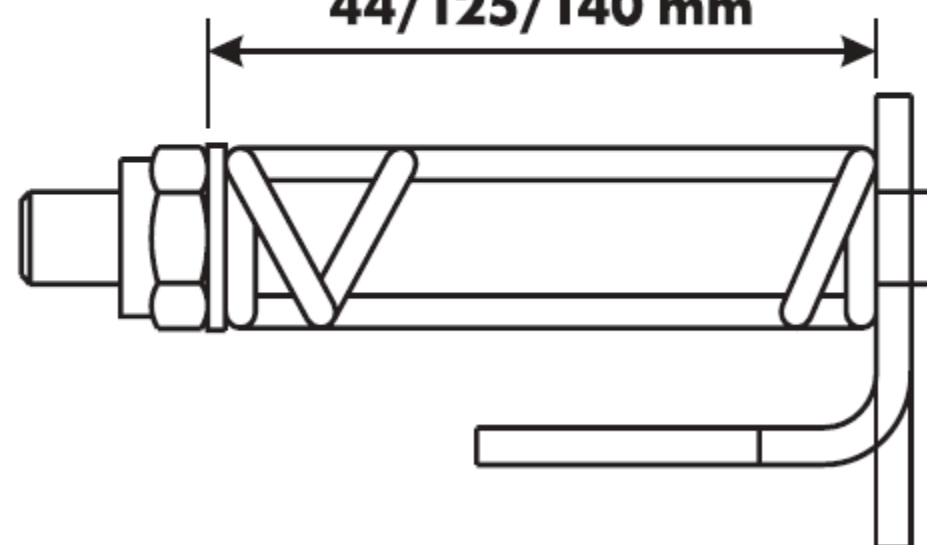

## 6.4 Смазка

- |                       |   |
|-----------------------|---|
| 1 Вал отбора мощности | - регулярно / по мере необходимости смазывайте все подшипники (смазочные ниппели) и консистентную смазку детали скольжения. |
| 2 Коробка передач     | - 1,3 литра трансмиссионного масла SAE 90, только в случае ремонта  |
| 3 цепи                | - центральная система смазки (опция), пластиковый бак должен быть полностью заполнен - проверяйте ежедневно                 |
| 4 ротор opticut       | - 2 подшипника после очистки пресс-подборщика с помощью оборудования для очистки под высоким давлением и перед зимой        |

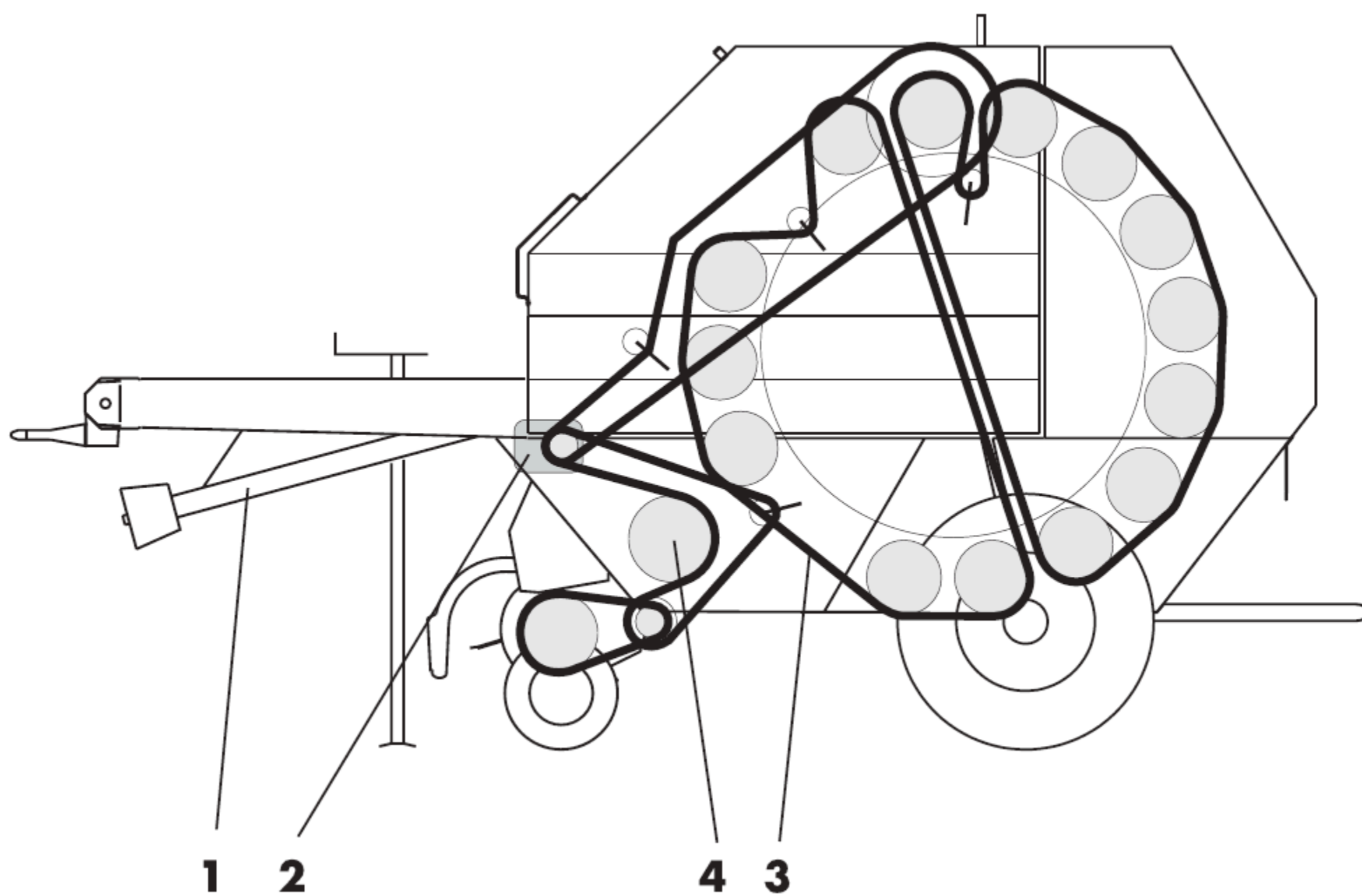

## 7 Аксессуары

### 7.1 Устройство центральной смазки цепи

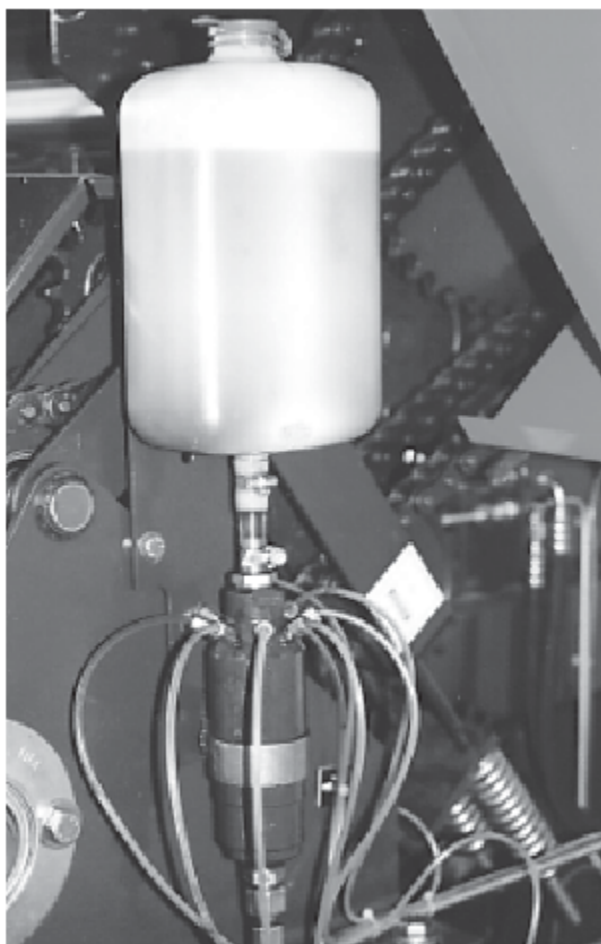

Чтобы сократить объем технического обслуживания, необходимого для приводных цепей, в качестве дополнительного оборудования предлагается устройство автоматической центральной смазки цепи. Уровень масла емкость со смазочным материалом следует проверять ежедневно. При необходимости следует долить адгезивное масло для цепи (биологическое масло для цепи).

Распределительный насос подсоединен к двери багажника гидравлическая система приводится в действие импульсом давления при открытии двери багажника. Заданное количество смазки перекачивается из емкости для масла в подводящие трубы и наносится на цепи с помощью щеток. Щетки следует отрегулировать так, чтобы они касались только цепей.

### 7.2 Присадочные пластины (125 ОС14)

Если режущее устройство не установлено или если режущая система используется с меньшим количеством 10 / 14 лезвий, то щели в днище режущего агрегата должны быть закрыты с помощью заливных пластин. Заливные пластины обеспечивают чистоту щелей для лезвий и следите за тем, чтобы поток материала по полу режущего устройства оставался равномерным.

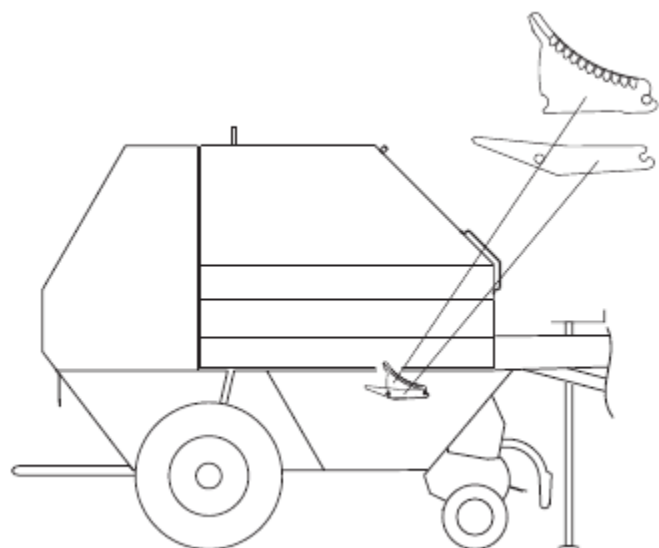

### 7.3 Рампа для рулонов

При использовании рампы для рулонов рулоны укладываются осторожно встаньте на землю и выкатитесь из зоны задней двери чтобы при нормальных рабочих условиях не было необходимости снова ехать вперед, чтобы закрыть заднюю дверь.



**Внимание!**

Открывайте крышку багажника только во время работы машины, чтобы убедиться, что тюк извлечен. На наклонном грунте тюки укладывать следует лицевой стороной вниз на откос. Существует риск получения травм, если тюки скатятся.

### 7.4 Дополнительные коробки для шпагата / сетки.

Если установлена только одна система обвязки, используется шпагат или сетка вместимость можно увеличить, установив дополнительные запасные коробки: коробка для шпагата узла обвязки шпагатом может быть использована для укладки второго рулона сетки и в сетчатый ящик системы намотки сетки может быть установлено 4/ еще 6 катушек шпагата.

## 8 Устранение неполадок



Опасность!

Перед устранением неисправностей остановите ВОМ и двигатель трактора. Выньте ключ зажигания и дождитесь полной остановки всех подвижных компонентов. Никогда не пытайтесь устранить проблему во время работы машины.

Неисправность	Возможная причина
Общая информация	Должно быть гарантировано хорошее напряжение питания. Для этого, пожалуйста, в обязательно прилагаемый кабель питания и подключайтесь напрямую к аккумулятору.
Сетка не работает.	Рулон сетки пустой.
	Неправильно установленный рулон сетки.
	Боковая направляющая рулона сетки (распорная деталь) слишком тугая
	Проскальзывание клинового ремня на клиноременном шкиве
	Линейный двигатель не перемещается из исходного положения
	Загрязнение между резиновыми и алюминиевыми роликами
	Сетка наматывается на резиновый или алюминиевый ролик
Сетка не обрезается и продолжает двигаться	Сетчатый нож не был натянут
	Линейный двигатель не разблокирует защелку сетчатого ножа
Подача сетки начинается до достижения давления уплотнения	Сетчатый нож забит грязью
	Края сетки захватываются вращением тюка
Сетчатый нож не натянут	После того, как натянута новая сетка, сеть была поймана слишком рано следующим тюком
	Был выполнен "Сброс", и нож больше не натягивался.
	Неправильно отрегулирован натяжной стержень, который натягивает сетчатый нож заднюю дверцу
	Завертывание сетки уже начато А
	Линейный двигатель находится в неправильном положении и препятствует блокировке ножа
	Изношен фиксирующий наконечник

Постоянный сигнал открытия задних ворот	Задние ворота закрыты не полностью	Закройте задние вор
	Скопление грязи между задними воротами и рамой машины	Удалите нарост и очи
	Неисправен датчик задней двери	Проверьте индикатор специализированную
	Отсутствует магнит в области датчика задней двери	Замените магнит
	Магнит установлен неправильно	Обратитесь в специа
Обмотка шпагатом не работает	Внешняя блокировка	Исправьте положение . Начальная и конечная и определяют положение датчика конца шпагата может привести к ост
	Неправильно продетый шпагат	Проденьте шпагат, ка
	Чрезмерно затянутые тормоза для шпагата препятствуют перемещению на обратном пути	Ослабьте тормоза дл
		Используйте шпагат р
	Звездообразное колесо качается и не улавливает все вмятины, распознаваемые по светодиоду датчика. При каждой вмятине должен загораться светодиод.	Затяните звездообра раскачивалось, и отр выступ фиксировалс
	Неисправен датчик звездообразного колеса	Обратитесь в специа
	Механическая блокировка	Устраните скопление блокировку
	Кратковременное отключение тока	Установите источник прилагаемого кабеля
	Изменение полярности двигателя для шпагата после замены двигателя	Замените полюсные с перемещается ли кар исходное положение
Неисправен двигатель	Проверьте, работает аварийного выключа необходимости заме	

## Приложение

### A.1 Значения крутящего момента для соединений с международной метрической резьбой

Все болтовые соединения должны быть затянуты в соответствии со значениями, приведенными в этой таблице, если не указано иное. На этой машине „8.8“ используется как стандартное, так и минимальное качество.



#### Внимание!

При использовании стопорных болтов или контргайки указанное значение должно быть увеличено на 10%.

Нитки	Значение крутящего момента для кодов качества материала согласно. с DIN ISO 898 (сухой)			
	8.8		10.9	
	Нм	фунт-фут*	Нм	фунт-
M3	1,9	(11,5)	1,8	(16,0)
M4	2,9	(25,5)	4,1	(36,5)
M5	5,7	(50,5)	8,1	(71,5)
M6	9,9	7,3	14	10,3
<b>M8</b>	24	17,7	34	25,0
<b>M10</b>	48	35,4	68	50,2
M12	85	62,7	120	88,6
<b>M14</b>	135	99,6	190	140
M16	210	155	290	214
<b>M18</b>	290	214	400	295
<b>M20</b>	400	295	570	421
M20x1,5			640	473
<b>M22</b>	550	406	770	568
<b>M24</b>	700	517	980	723
M27	1040	767	1460	1077
M30	1410	1041	1980	1461
M33	1910	1410	2700	1996
M36	2450	1808	3450	2546
M39	3200	2362	4500	3321
Прочность на растяжение	8.8		10.9	
	$\geq M16$			
Н/мм2 фунт-фут / кв.дюйм.	808	830	1040	
	117,222	120,414	150,880	





Kverneland Group Готтмадинген  
GmbH & Co. KG  
Hauptstraße 99  
78244 Gottmadingen  
Германия

Тел. +49 7731 788 0  
Факс +49 7731 788 353

---

действует с идентификационного номера (PIN)

6838 501-

6833 1001-

6837 501-