

V452M and V462M Round Balers



JOHN DEERE

РУКОВОДСТВО ПО ЭКСПЛУАТАЦИИ

Пресс-подборщики круглого сечения V452M и V462M

OMFH355370 ВЫПУСК I5 (АНГЛИЙСКИЙ)

John Deere Arc-lès-Gray

Европейское издание
НАПЕЧАТАНО ВО ФРАНЦИИ



Введение

Предисловие

Внимательно прочтите ЭТО РУКОВОДСТВО, чтобы узнать, как правильно эксплуатировать и обслуживать вашу машину. Неисправность это может привести к травмам персонала или оборудования. Ущерб. Данное руководство и знаки безопасности на вашем устройстве также может быть доступно на других языках. См. www.techpubs.deere.com, или у вашего дилера John Deere для заказа.

ЭТО РУКОВОДСТВО СЛЕДУЕТ

РАССМАТРИВАТЬ как постоянное при продаже.

ИЗМЕРЕНИЯ в этом руководстве приведены в обоих метрических и обычных эквиваленты единиц измерения в США. Используйте только правильные запасные части и крепежные детали. Метрические и дюймовые для крепежа может потребоваться специальный метрический или дюймовый ключ.

ПРАВАЯ И ЛЕВАЯ стороны определяются по направлению движения инструмента при движении вперед.

НАПИШИТЕ ИДЕНТИФИКАЦИОННЫЕ НОМЕРА ПРОДУКТА (P.I.N.) в разделе "Технические характеристики" или "Серийный номер". Точно запишите все номера, чтобы помочь отследить машину в случае ее кражи. Эти номера также понадобятся вашему дилеру при заказе запчастей. Храните идентификационные номера в надежном месте вне машины.

ПЕРЕД ПОСТАВКОЙ ЭТОГО оборудования ваш дилер провел проверку перед поставкой. После эксплуатации в течение первых 100 часов запланируйте послепродажный осмотр у вашего дилера для обеспечения наилучшей производительности.

ИСПОЛЬЗОВАНИЕ по НАЗНАЧЕНИЮ: ЭТА МАШИНА должна использоваться при обычных сельскохозяйственных или аналогичных операциях, выполняемых профессионалами. Эта машина предназначена для переработки сельскохозяйственных культур в круглые тюки:

- Растения с тонкими стеблями, такие как солома, сено и трава.
- Растения с толстыми стеблями, такие как кукурузные хлопья, подсолнечник, рапс и конопля.

Использование любым другим способом считается противоречащим использованию по назначению. Производитель не несет никакой ответственности за повреждения, возникшие в результате неправильного использования, и эти риски несет исключительно пользователь.

ДАННАЯ МАШИНА НЕ ДОЛЖНА использоваться для:

- Обработывайте материалы, не предназначенные для использования машиной, такие как оберточная пленка, бечевка, металлические материалы предметы, камни, дерево и мусор.
- Перевозите людей.
- Перевозите грузы по дороге.
- Эксплуатируйте машину стационарно.

Соблюдение и строгое соблюдение условий способы эксплуатации, обслуживания и ремонта, указанные производителем, также являются важными элементами для ИСПОЛЬЗОВАНИЯ ПО НАЗНАЧЕНИЮ.

Несанкционированные модификации машины могут нарушить правильную работу. По этой причине несанкционированные модификации исключают какую-либо ответственность производителя ЭТА МАШИНА ДОЛЖНА ЭКСПЛУАТИРОВАТЬСЯ, обслуживаться и ремонтировать только профессионалами. Лица должны быть обучены всем его специфическим характеристикам и ознакомлены с соответствующими правилами техники безопасности. Правила предотвращения несчастных случаев все другие общепризнанные правила о безопасности, медицине труда и дорожном движении необходимо постоянно соблюдать правила. Любые произвольные модификации, произведенные на этой машине, освобождают производителя от всякой ответственности за любой возникший в результате ущерб или травму.

ГАРАНТИЯ предоставляется в рамках программы поддержки John Deere для клиентов, которые эксплуатируют и обслуживают свое оборудование, как описано в этом руководстве. Гарантия составляет описано в гарантийном сертификате или инструкции, которые вы должны были получить при покупке.

Эта гарантия дает вам уверенность в том, что Джон Deere вернет свою продукцию при обнаружении дефектов в течение гарантийного срока. В некоторых случаях John Deere также производит доработки в полевых условиях, часто бесплатно клиенту, даже если на изделие не распространяется гарантия. В случае неправильного использования оборудования или модификации, приводящей к изменению его характеристик, превышающих первоначальные заводские спецификации, гарантия аннулируется, и в доработке в полевых условиях может быть отказано.

РЕГИСТРИРУЙТЕ БЫВШИЕ В употреблении ПРОДУКТЫ. Если вы приобрели бывшие в употреблении Продукты John Deere у авторизованного производителя John Deere дилер, регистрационная информация о гарантии была обновлена дилером и не требует дополнительной информации о вашей детали.

Если вы приобрели подержанный продукт John Deere в аукцион, через торговца или от фермера, пожалуйста, зарегистрируйтесь прямо сейчас. John Deere и дилеры John Deere ценят своих безопасность и удовлетворенность клиентов. Ваш местный дилер John Deere имеет все необходимое для обеспечения более высокого уровня технической поддержки вашей машины. Пожалуйста, укажите ваш продукт укажите информацию и свой адрес онлайн, используя John Deere веб-сайт, соответствующий вашей стране, и выберите дилера по вашему выбору.

Продолжение на следующей странице

r2c13ue,ПРЕДИСЛОВИЕ-СОЛО -19-03ИЮНЯ25-1/1

Рекомендации по техническому обслуживанию

ВАЖНО: По любым вопросам технического обслуживания рекомендации следует давать вашему дилеру John Deere или другому профессиональному поставщику услуг.

Для диагностики, ремонта или замены деталей обратитесь к техническое руководство по машине.

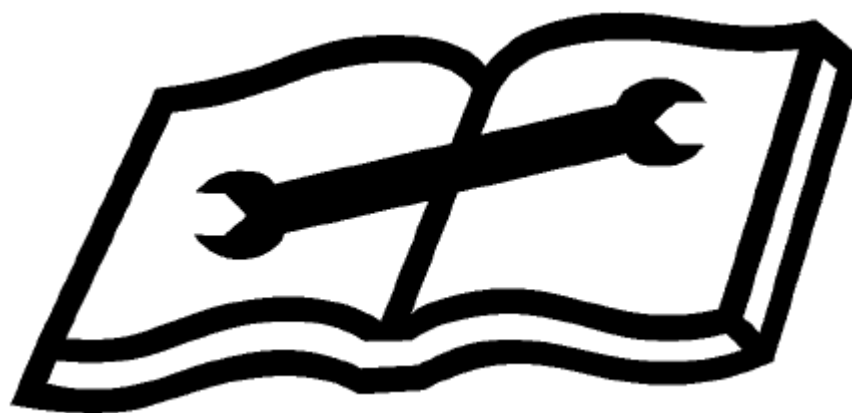

CC65773—UN—10MAR25

r2c13ue, 1741003484097 -19-29JUL25-1/1

Товарные знаки

Товарные знаки	
CoverEdge TM	Торговая марка Deere & Company
Extreme-Gard TM	Торговая марка Deere & Company
Grease-Gard TM	Торговая марка Deere & Company
Hygard TM	Торговая марка Deere & Company
Illustration TM	Торговая марка Deere & Company
Nord-Lock@	Торговая марка Nord-Lock AB.

zlvxplw, 1725975060504 -19-03SEP25-1/1

Содержание

	Страница		Страница
Вид идентификации			
Вид идентификации...	...00-1	Самовывоз...	... 10-2
		Руководство оператора...	... 10-2
		Ремонт и техническое обслуживание...	... 10-3
Безопасность		Приводные цепи...	... 10-3
Распознавание информации по технике безопасности.....	05-1	Машинные ремни...	... 10-3
Следуйте инструкциям по технике безопасности...	...05-1	Предохранительный замок ворот...	... 10-4
Понимайте сигнальные слова...	...05-1	Поднятые ворота...	... 10-4
Соблюдайте Правила дорожного движения...	...05-2	Выгрузка тюков...	... 10-4
Вес машины...	... 05-2	Открытие ворот...	... 10-5
Храните машину безопасно...	...05-2	Резервуар для сжатого воздуха...	... 10-5
Приготовьтесь к чрезвычайным ситуациям...	...05-2	Гидравлические аккумуляторы...	... 10-5
Носите защитную одежду...	...05-3	Ножи для предварительной резки...	... 10-6
Умение оператора...	...05-3		
Обращаться с ножами...	...05-3	В случае пожара	
Проверьте безопасность машины...	...05-3	В случае пожара—Дополнительная информация ...	13-1
Держитесь подальше от вращающихся трансмиссий...	...05-4		
Используйте защитные огни и приспособления...	... 05-5	Подготовка трактора	
Используйте страховочную цепь...	...05-5	Регулировка тягового устройства...	... 15-1
Соблюдайте максимальную скорость транспортировки...	...05-6	Используйте вытяжной щиток (если таковой имеется)...	15-1
Следуйте рекомендациям по шинам...	...05-6	Выберите частоту вращения ВОМ трактора...	... 15-2
Безопасно обслуживайте шины...	... 05-7	Отрегулируйте подачу SCV трактора...	... 15-2
Проверяйте балласт, Расстояние между колесами и шинами		Заблокируйте SCV трактора...	... 15-2
Накачка...	... 05-7	Электрическая схема и управление машиной	
Безопасная эксплуатация пресс-подборщика...	... 05-7	Требования к источнику питания...	... 15-3
Безопасная эксплуатация пресс-подборщика на склонах...	... 05-7	Параметры дисплея и жгута проводов...	15-3
Предотвращение возгорания...	... 05-8	Установочный ISO-образ в-жгут проводов кабины (если	
В случае пожара...	... 05-8	Имеется)...	... 15-4
Надежно закрепите машину...	... 05-9	Установите Жгут Проводов Кабины (Если Имеется)...	15-4
Безопасно обслуживайте машину...	... 05-9	Установите дисплей в ISOBUS совместимый	
Максимальное рабочее давление в гидравлике ...	05-9	Трактора Джон Дир (Если Имеется	
Практикуйте безопасное техническое обслуживание...	...05-10	с G5e дисплей)...	... 15-5
Защита людей и животных...	...05-10	Установите дисплей на совместимый с ISOBUS трактор	
Избегайте использования жидкостей под высоким давлением...	...05-10	(Если он оснащен дисплеем Gen4 или	
Безопасно обслуживайте машины...	... 05-11	G5)...	... 15-5
Удалите краску перед сваркой или нагревом...	05-11		
Избегайте нагрева вблизи трубопроводов с жидкостью под давлением ...	05-11	Подготовка машины	
Безопасно обслуживайте аккумуляторные системы...	...05-12	Накачка шин...	...20-1
Избегайте попадания струи высокого давления на знаки безопасности ...	05-12	Используйте подставку для домкрата...	...20-2
Избегайте использования струи высокого давления для очистки деталей ...	05-12	Используйте колесные упоры (при наличии)...	...20-3
Вывод из эксплуатации — надлежащая переработка		Установите угол наклона станка...	... 20-4
и утилизация жидкостей и компонентов ...	05-13	Отрегулируйте язычок...	... 20-5
		Установите рабочие режимы захвата кулачковой направляющей ...	20-6
Знаки безопасности		Установите колесные диски стандартного калибра в	
Графические знаки безопасности...	... 10-1	Рабочее положение...	...20-8
Замените знаки безопасности...	... 10-1	Установите колесные диски колесного калибра в	
Телескопическая трансмиссия машины...	... 10-1	Рабочее положение...	... 20-9
Избегайте Падения...	... 10-2		

Продолжение на следующей странице

Оригинальные инструкции. Вся информация, иллюстрации и спецификации в этом руководстве основано на последней информации, доступной на момент публикации. Мы оставляем за собой право вносить изменения в любое время без предварительного уведомления.

	Страница		Страница
Выберите рулон сетки...	...20-10		
Уход за рулоном сетки...	...20-10		
Уход за устройством для обвязки сетки...	...20-10		
Загрузите рулон сетки...	... 20-11		
Место для хранения материала сетки...	...20-15		
Выберите шпагат...	...20-16		
Позаботьтесь о шарике шпагата...	...20-16		
Загрузите коробки для шпагата...	...20-17		
Узел для шпагата...	...20-18		
Проложите бечевку от ящика для шпагата к кронштейнам для шпагата ...	20-19		
Проверьте крутящий момент колесной гайки...	...20-20		
Отрегулируйте удлинители рамп для выгрузки тюков ...	20-20		
Крепление			
Используйте только одобренное сцепное устройство...	...25-1		
Прикрепите машину к трактору...	...25-2		
Установите телескопическую трансмиссию...	... 25-3		
Подсоедините телескопическую трансмиссию к			
Валу отбора мощности трактора...	... 25-4		
Опоре телескопической трансмиссии...	... 25-4		
Подсоедините цепь безопасности...	... 25-5		
Подсоедините к гидравлической системе трактора...	...25-5		
Подсоедините семиполусную розетку прицепа ...	25-7		
Подсоедините жгут проводов машины...	... 25-7		
Подключение видеокamеры проводка(Эс) (если			
Имеется)...	...25-9		
Настроить Функцию Кипы Документации...	25-10		
Подключение Гидравлических Тормозов (Если Установлены)...	25-11		
Подключения Пневматических Тормозов (Если Установлены)...	... 25-11		
Отключить стояночный тормоз машины (если он установлен) ...	25-12		
Отсоединение			
Отсоедините машину от трактора...	... 27-1		
Включить стояночный тормоз машины (при наличии) ...	27-1		
Отсоединить гидравлические тормоза (при наличии) ...	27-2		
Отсоединить пневматические тормоза (при наличии)...	...27-3		
Отсоединить жгут проводов видеокamеры			
(При наличии)...	... 27-4		
Отсоедините жгут проводов машины ...	27-5		
Отсоедините семиполусную розетку прицепа ...	27-5		
Отсоедините от гидравлической системы трактора ...	27-6		
Сохраните гидравлические шланги...	... 27-6		
Отсоедините телескопическую трансмиссию от			
Вала отбора мощности трактора...	... 27-7		
Телескопическая Трансмиссия для хранения...	... 27-7		
Механическая муфта блокировки...	... 27-8		
Транспортировка и парковка			
Эвакуатор на дорогах общего пользования...	... 30-1		
Транспортируйте машину на грузовике...	... 30-2		
Убедитесь, что боковые двери заперты...	... 30-4		
Установите колеса стандартной ширины в			
Транспортное положение...	... 30-4		
Установите колеса колесной формы в транспортное			
Положение...	... 30-5		
Припаркуйте машину (если она оборудована тормозами)...	30-5		
		Период внедрения	
		Остановка пресс-подборщика...	... 32-1
		По истечении первых 10 часов: проверьте колесо	
		Момент затяжки гайки...	... 32-1
		По истечении первых 10 часов: проверьте окончание	
		Люфт подшипника ступицы колеса...	... 32-1
		По истечении первых 50 часов: слейте воду и	
		Заправьте картер редуктора...	... 32-1
		По истечении первых 50 часов: Проверьте и	
		Отрегулируйте тормозную систему (при наличии)...	... 32-2
		После первых 500 тюков: Проверьте сетку	
		Тормоз подающего ролика...	... 32-2
		Эксплуатация машины—общего назначения	
		Перед каждым использованием пресс-подборщика...	... 35-1
		Очистите машину во избежание возгорания...	... 35-1
		В случае возгорания выполните следующие действия...	... 35-2
		Подготовка урожая...	... 35-3
		Откройте и закройте боковую дверцу.....	... 35-3
		Заблокировать затвор...	... 35-4
		Поднять или опустить подборщик...	... 35-4
		Отрегулировать пружины поплавок подборщика...	... 35-5
		Отрегулировать колеса подборщика...	... 35-5
		Отрегулировать ограничитель опускания подборщика...	... 35-6
		Отрегулировать валок компрессора.....	35-7
		Рекомендации по формированию хорошего тюка.....	35-8
		В случае закупорки.....	35-9
		Отрегулируйте Натяжение Сетчатого Связующего.....	35-10
		Действующее приложение машины	
		Виртуальный терминал...	... 37-1
		Доступ к приложению машины...	... 37-1
		Единицы измерения...	... 37-1
		Описание отображения главной страницы машины ...	37-2
		Описание ключа приложения машины...	... 37-4
		Описание отображения страницы меню машины ...	37-6
		Настройка виджетов главной страницы машины...	37-6
		Отрегулируйте диаметр рулона...	... 37-8
		Отрегулируйте плотность рулона...	... 37-8
		Включите функцию сигнализации почти на полную мощность.....	37-9
		Управляйте функцией Мягкого ядра.....	37-10
		Выберите систему обвязки...	... 37-11
		Отрегулируйте обвязку сетки...	... 37-12
		Перезагрузите рулон сетки...	... 37-14
		Отрегулируйте обвязку шпагатом...	... 37-16
		Выберите Режим начала привязки.....	37-19
		Автоматический запуск цикла обвязки...	... 37-20
		Ручной запуск цикла обвязки...	...37-21
		Включите функцию увлажнения рулона...	... 37-23
		Сформируйте рулон с индикаторами формы рулона ...	37-28
		Поднимите или опустите функцию подбора...	37-29
		Функция втягивания или включения ножей предварительной резки ...	37-30
		Отрегулируйте давление ножей предварительной резки...	... 37-31
		Отключите датчик от сети...	... 37-32
		Итоги работы...	... 37-33
		Включите подсветку машины (если она оборудована) ...	37-37

Продолжение на следующей странице

Страница	Страница
Видеоприложение... .. 37-38	Каждые 30 часов: смазывайте шарниры крепления сетки... 45-12
Управление машиной с функцией автоматизации	Каждые 50 часов: смазывайте шариковые сцепное устройство (при наличии)... ..45-12
Управление машиной с функцией автоматизации	Каждые 50 часов: смазывать телескопический привод Трансмиссия.....45-13
Безопасное функционирование... ..38-1	Каждые 50 часов: проверяйте натяжение цепи ... 45-13
Описание функции автоматизации машины ...38-1	Каждые 50 часов: смазывайте наборы ножей Шарниры и цилиндры откидного пола... ..45-14
Отображение функции автоматизации машины	Каждые 50 часов: смазывайте дверные петли , гидравлические цилиндры и Штифты датчика формы тюка... ..45-15
Описание... .. 38-1	Каждые 50 часов: смазывайте нижний ремень защелки ворот...45-16
Управляйте машиной с функцией автоматизации ...38-3	Каждые 50 часов: смазывайте приводной ролик (при наличии второго приводного ролика)... ..45-17
Выберите режим автоматизации машины... ..38-4	Еженедельно: проверяйте уровень масла в картере коробки передач ... 45-17
Настройте режим управления воротами... .. 38-5	Еженедельно: проверяйте и сливайте воздушный тормоз Бак (при наличии).....45-18
Настройте режим регулирования скорости трактора... .. 38-6	Еженедельно: Проверяйте Крышку ступицы колеса.....45-18
Настройте режим помощи при отключении от сети... ..38-8	Каждые 100 часов или ежегодно: проверяйте Шпунтовую раму и сцепное устройство... ..45-19
Описание режима автоматической крышки багажника... 38-9	Каждые 100 часов или ежегодно: проверяйте Стояночный тормоз (если он установлен)... .. 45-20
Управляйте машиной в автоматическом режиме	Каждые 100 часов или ежегодно: проверяйте Момент затяжки колесной гайки... ..45-20
В режиме задней двери..... 38-9	Каждые 100 часов или ежегодно: смазывать Тормозные валы (при наличии)... ..45-21
Настройка режима автоматической крышки багажника... .. 38-10	Каждые 100 часов или ежегодно: проверять торцевой зазор Люфт подшипника ступицы колеса... ..45-21
Навесное оборудование	Дважды в год: проверять шины45-22
Поиск навесного оборудования... ..40-1	Каждые 500 часов или ежегодно: сливайте и Заправляйте картер редуктора... ..45-22
Смазка и техническое обслуживание	Каждые 500 часов или ежегодно: смазывайте Стойку домкрата... ..45-23
Безопасно смазывайте и обслуживайте машину.....45-1	Каждые 500 часов или ежегодно: Смазывать Удлинительный вал... ..45-23
Соблюдайте сервисные интервалы... ..45-1	Каждые 500 часов или ежегодно: проверять износ ремня Направляющих... ..45-24
Выполняйте смазку и техническое обслуживание... ..45-2	Ежегодно: проверять функции безопасности ... 45-25
Консистентная смазка для смазки... ..45-2	Ежегодно: проверять износ сцепного устройства... ..45-25
Консистентная смазка для автоматической смазки	Ежегодно: чистить, проверять и смазывать Компоненты оси... ..45-27
Система смазки.....45-2	Ежегодно: проверяйте толщину изношенных пластин ... 45-27
Трансмиссионное масло... ..45-3	Ежегодно: заменяйте тросы ремня (при наличии) ... 45-28
Многослойное масло для цепей... ..45-3	Ежегодно: проверяйте аккумулятор45-28
Альтернативные и синтетические смазочные материалы... ..45-3	Каждые 3000 тюков или ежегодно: проверяйте сетку Тормоз подающего ролика... ..45-28
Хранение смазочных материалов... .. 45-4	Каждые 6 лет: заменяйте гидравлические шланги ... 45-29
Смешивание смазочных материалов... ..45-4	Каждые 6 лет: заменяйте гидроаккумулятор плотности ... 45-29
Автоматическая система смазки консистентной смазкой	Каждые 6 лет: заменяйте гидравлические Тормозные аккумуляторы (при наличии) ... 45-29
Общая информация (при наличии с Насосом резервуарного типа).....45-4	Устранение неполадок
Отрегулируйте подачу масла... .. 45-6	Трудности с подбором и подачей... Качество тюков... .. 50-1
При необходимости: Долейте масло в цепь мультисмазчика Резервуар системы смазки.....45-7	Общие трудности с пресс-подборщиком... .. 50-7
При необходимости: Очистите фильтр масляного бачка ... 45-7	Трудности с эксплуатацией силосного оборудования ... 50-11
При необходимости: Очистите фильтры гидравлической муфты ... 45-8	
При необходимости: Долейте автоматическую смазку Бачок системы смазки (если Оснащен насосом резервуарного типа) ...45-8	
При необходимости: Проверьте наличие газа в аккумуляторах Предварительная зарядка..... 45-9	
При необходимости: Очистите рулоны камеры для тюков...45-9	
По мере необходимости: Очищайте крюки для ремня и Проволочные зацепы (при наличии)... .. 45-9	
Ежедневно: предотвращайте возгорание... .. 45-9	
Ежедневно: проверяйте ножи для предварительной резки и Опускной пол... ..45-10	
Каждые 10 часов: смазывайте пресс-подборщик без автоматической смазки Система смазки... .. 45-11	
Каждые 10 часов: смазывайте подборщик Колесные диски (если они установлены) ...45-12	

Продолжение на следующей странице

	Страница		Страница
Трудности с оборудованием для обвязки сетки...	...50-12	Определите зону обнаружения датчика...	... 55-43
Трудности с оборудованием для обвязки шпагатом ...	50-16	Отрегулируйте датчики натяжения шпагата S8 и S9 ...	55-43
Система смазки цепи...	... 50-19	Отрегулируйте датчик опускания пола B14...	... 55-44
Автоматическая система смазки пластичной смазкой (При оснащении насосом резервуарного типа) ...	50-20	Отрегулируйте положение ножей для предварительной резки Датчики B13 и B22...	... 55-44
Дисплей применения машины...	... 50-20	Отрегулируйте датчик скорости вращения пресс-подборщика B26...	55-45
Обслуживание		Отрегулируйте защелку ворот...	... 55-46
Метрические значения крутящего момента болтов и винтов...	... 55-1	Отрегулируйте датчики защелки ворот S2 и S3...	55-46
Предотвращайте возгорание при каждом обслуживании...	... 55-2	Очистите датчик влажности A6.....	... 55-47
Соблюдайте безопасные процедуры обслуживания...	... 55-2	Отрегулируйте датчик среза сетки S4...	... 55-47
Обслуживайте гидроаккумулятор...	... 55-3	Отрегулируйте датчик рампы выгрузки тюков B25 ...	55-48
Используйте оригинальные запчасти John Deere...	... 55-3	Отрегулируйте ориентацию камеры EB161...	... 55-48
Заменяйте гидравлические компоненты...	... 55-4	Список настроек системы обвязки шпагатом...	55-48
Точки подвешивания машины...	... 55-4	Отрегулируйте положение рычага обвязки шпагатом...	... 55-49
Отрегулируйте шаровую навеску...	... 55-4	Отрегулируйте положение привода обвязки шпагатом...	55-52
Нумерацию рулонов пресс-подборщика...	... 55-5	Отрегулируйте зажим для натяжной пластины для обвязки шпагатом ...	55-53
Идентификацию цепи пресс-подборщика...	... 55-6	Отрегулируйте натяжную пластину для обвязки шпагатом.....	55-54
Управлять поворотными ящиками для шпагата (при наличии) ...	55-7	Отрегулируйте скребок для обвязки шпагатом...	55-55
Отрегулируйте приводную цепь подборщика...	...55-8	Замените нож для обвязки шпагатом.....	55-56
Отрегулируйте главную приводную цепь...	... 55-8	Отрегулируйте длину среза шпагата...	... 55-57
Отрегулируйте приводную цепь стартера...	... 55-9	Проверьте устройство для обвязки сетки.....	55-58
Отрегулируйте приводную цепь поворотного питателя...	... 55-9	Проверьте положение ножа и контрножа (Тест 1)...	... 55-58
Прокачайте насос системы смазки цепи...	...55-10	Проверьте свободное движение качающейся планки (Тест 2)...	... 55-60
Автоматическая стравливающая смазка консистентной смазкой Система (при наличии)		Проверьте давление подающего ролика сетки (тест 3) ...	55-61
Насоса резервуарного типа)...	...55-10	Проверьте положение ролика № 9 (тест 4)...	... 55-62
Отрегулируйте щетки...	... 55-11	Проверьте натяжение приводного ремня (тест 5)...	... 55-63
Универсальный инструмент...	... 55-11	Проверьте тормоз подающего ролика сетки (тест 6)...	... 55-64
Замените ножи для предварительной резки...	...55-12	Проверьте положение нижней направляющей сетки (тест 7) ...	55-66
Заточите ножи для предварительной резки...	... 55-14	Снимите и установите приводной ремень подающего ролика сетки ...	55-67
Отрегулируйте Вал Компрессора Ролл Дефлектор...	55-15	Снимите и установите сетчатый нож...	... 55-67
Заменить Самовывоз Зуба...	...55-15	Заточите обвязочный нож...	... 55-68
Отрегулируйте Натяжение Весны Рукой...	...55-17	Снимите обвязочные материалы, обернутые Вокруг подающих роликов...	... 55-68
Активировать Плотность Аварийного Давления Контроль...	... 55-17	Отрегулируйте Рампу для выгрузки тюков.....	55-69
Ремонт Ремней...	...55-18	Снимите и установите колесо...	... 55-69
Снять Ремни Безопасности...	...55-18	Отремонтируйте калибровочное колесо...	... 55-70
Подготовить Пояс: Новый Кружевной Пояс...	...55-20	Техническое обслуживание машины	
Подготовить Пояс: Пояс Ремкомплект...	...55-22	Предупреждающие экраны...	... 57-1
Установите крюки для ремней...	...55-24	Недавние проблемы...	... 57-1
Пропустите ленты через пресс-подборщик...	...55-28	Список диагностических кодов неисправностей...	... 57-4
Установите ленты...	... 55-29	Проверьте электрические компоненты машины...	... 57-5
Отрегулируйте направление движения лент...	...55-30	Откалибруйте потенциометр диаметра рулона B8...	57-9
Отрегулируйте нижний стартовый ролик (№ 1) скребком ...	55-31	Откалибруйте потенциометры формы рулона B5 и B7...	... 57-13
Установите скребок для рулона № 2...	...55-31	Откалибруйте привод для обвязки шпагатом Y1...	57-18
Снимите скребок для рулона № 2...	... 55-33	Откалибруйте датчик влажности A6.....	57-21
Храните скребок для рулона № 2...	...55-35	Регулировка чувствительности к форме тюка...	...57-24
Установите центральный стартовый рулон (№ 2).		Автоматическая система смазки консистентной смазкой (При наличии)...	... 57-25
Дефлектор шпагата...	...55-36	Функция интервала обслуживания.....	57-26
Храните центральный стартовый рулон (№ 2). Шпагат. Дефлектор...	... 55-39	Настройка звукового сигнала будильника...	...57-28
Отрегулируйте верхний стартовый рулон (№ 3).		Переключение приложения машины с Текущего дисплея на другой...	... 57-29
Скребок (машина оснащена Обвязкой шпагатом)...	... 55-40		
Отрегулируйте нижний ролик задних ворот (№ 9) Скребок...	55-41		
Найдите Электрические компоненты Машины.....	55-42		

Продолжение на следующей странице

Страница

Хранение

Подготовьте пресс-подборщик к хранению...	...60-1
Готовьтесь к началу сезона.....	60-2

Технические характеристики

Технические характеристики для круглого пресс-подборщика V452M ...	65-1
Технические характеристики для круглого пресс-подборщика V462M ...	65-3
Декларация соответствия ЕС: Пресс-подборщики круглого сечения V452M и V462M.....	65-5
Декларация соответствия Великобритании: Пресс-подборщики круглого сечения V452M и V462M...	...65-6
Евразийский Экономический союз.....	65-7

Серийный номер

Табличка с серийным номером...	... 70-1
Описание таблички с серийным номером...	... 70-1
Идентификационный номер машины...	... 70-2
Храните документ, подтверждающий право собственности...	... 70-2
Обеспечивайте безопасность машин.....	70-2

Доступная сервисная литература John Deere

Техническая информация...	... SLIT-1
---------------------------	------------

Вид идентификации

«Вид идентификации»



CC657756 —UN—04APR25

00R2C13UE,1742887183962-19-25MAP25-171

Безопасность

Распознавать информацию по технике безопасности

Это символ, предупреждающий о безопасности. Когда вы видите этот символ на вашем устройстве или в данном руководстве, будьте внимательны к возможности получения травм.

Соблюдайте рекомендуемые меры предосторожности и безопасную эксплуатацию практические действия.



T81389 —UN—28JUN13

DX, ТРЕВОГА -19-03ОCT22-1/1

Следуйте инструкциям по технике безопасности

Внимательно прочитайте все указания по технике безопасности в этом руководстве и на знаки безопасности вашего оборудования. Исправно используйте знаки безопасности состояние. Замените отсутствующие или поврежденные знаки безопасности. Будьте уверены, что новые компоненты оборудования и запасные части включают действующие знаки безопасности.

На может содержаться дополнительная информация по технике безопасности. детали и агрегаты, полученные от поставщиков, которых нет воспроизведены в данном руководстве по эксплуатации.

Узнайте, как управлять машиной и пользоваться органами управления правильно. Не позволяйте никому работать без инструкций.

Поддерживайте машину в надлежащем рабочем состоянии. Несанкционированные модификации машины могут нарушить функциональность и / или безопасность и повлиять на срок службы машины.

Если вы не понимаете какую-либо часть данного руководства и вам нужна помощь, обратитесь к своему дилеру John Deere или другому профессиональному поставщику услуг.



TS001—UN—15APR13

r2c13ue,DX_READ_RMI -19-29 ИЮЛЯ 25-1/1

Понимать сигнальные слова

ОПАСНОСТЬ; Сигнальное слово DANGER указывает на опасная ситуация, которая, если ее не избежать, приведет к смерти или серьезным травмам.

ПРЕДУПРЕЖДЕНИЕ; Сигнальное слово WARNING указывает на опасную ситуацию, которая, если ее не избежать, может привести к смерти или серьезным травмам.

ВНИМАНИЕ; Сигнальное слово "ОСТОРОЖНО" указывает на опасную ситуацию, которая, если ее не предотвратить, может привести к травмам легкой или средней степени тяжести. Также может использоваться ПРЕДОСТЕРЕЖЕНИЕ для предупреждения о небезопасных действиях, связанных с событиями которые могут привести к травмам.

Сигнальное слово — ОПАСНОСТЬ, ПРЕДУПРЕЖДЕНИЕ или ПРЕДОСТЕРЕЖЕНИЕ — это используется с символом предупреждения о безопасности. ОПАСНОСТЬ обозначает наиболее серьезные опасности. ОПАСНОСТЬ или ПРЕДУПРЕЖДЕНИЕ знаки безопасности расположены рядом с определенными опасностями. Общая информация

ОПАСНОСТЬ

А ПРЕДУПРЕЖДЕНИЕ

ПРЕДОСТЕРЕЖЕНИЕ

меры предосторожности перечислены на знаках безопасности "ОСТОРОЖНО". ВНИМАНИЕ также обращается на указания по технике безопасности, содержащиеся в этом руководстве.

DX, СИГНАЛ -19-05ОCT16-1/1

Соблюдайте правила дорожного движения

Всегда соблюдайте местные правила дорожного движения при использовании дороги общего пользования.



FX, ДОРОГА -19-01 МАЯ 91-1/1

122830 - OCH - 30/09/18 891

Вес машины

Любая модификация машины может повлиять на соответствие машины местным правилам дорожного движения.

Не модифицируйте машину и не добавляйте каких-либо неоригинальных компонентов Детали Deere на машину.

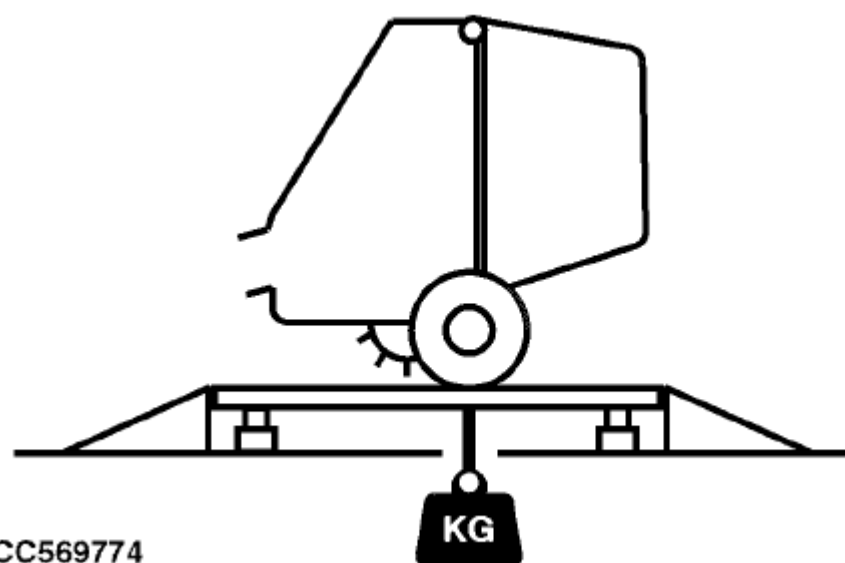

CC569774

CC569774 - UN - 05APR23

ga87848, 1680679934353 -19-12APR23-1/1

Храните машину безопасно

⚠ ВНИМАНИЕ: Ненадлежащее хранение машины может привести к серьезным травмам или смерти.

Храните машину на устойчивой ровной поверхности с дверцами и задние ворота закрылись.

Полностью опустите подборщик.

Надежно припаркуйте машину, см. раздел "Отсоединение машины от трактора" в разделе "Отсоединение".

Держите детей подальше от складских помещений.

r2c13ue, 1737038618603 -19-07 МАЯ 25-1/1

Prepare for Emergencies

Be prepared if a fire starts.

Keep a first aid kit and fire extinguisher handy.

Keep emergency numbers for doctors, ambulance service, hospital, and fire department near your telephone.

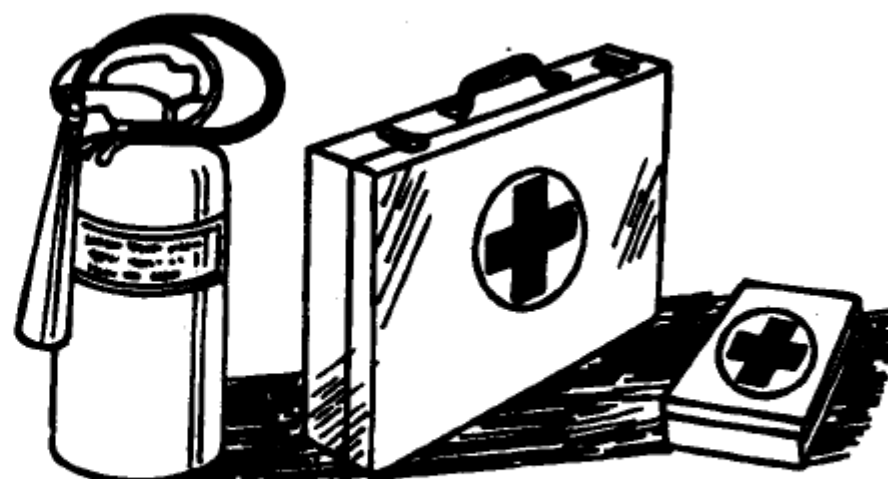

T5291 - UN - 15APR13

DX, FIRE2 -19-03MAR93-1/1

Носите защитную одежду

Носите облегчающую одежду и средства безопасности соответствующие работе.

Длительное воздействие громкого шума может вызвать ухудшение слуха или потерю слуха.

Используйте подходящие средства защиты органов слуха, такие как наушники или берушковые затычки для защиты от нежелательных или неприятных громких звуков.

Безопасная эксплуатация оборудования требует полного внимания оператора. Не надевайте радио- или музыкальные наушники во время работы с машиной.

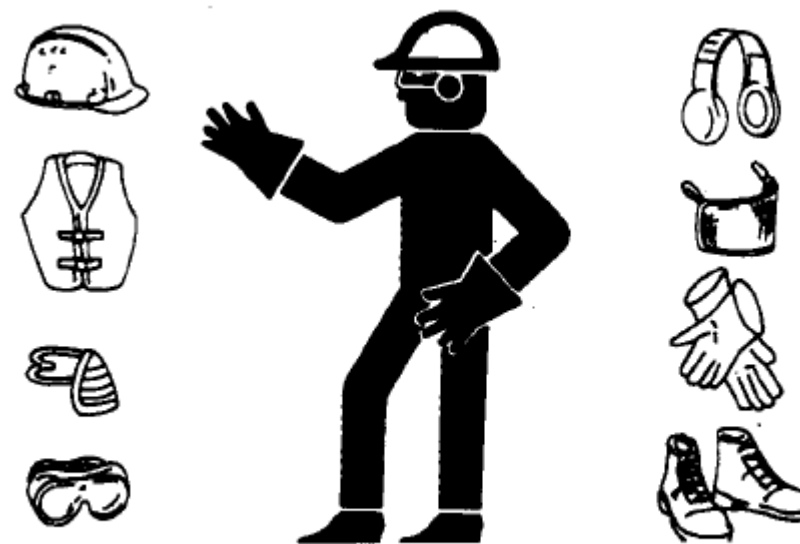

TS206—UN—15APR13

DX,WEAR -19-10SEP90-1/1

Навыки оператора

- Владельцы машин должны убедиться, что операторы ответственны, обучены, ознакомлены с инструкциями по эксплуатации и предупреждениями, а также знают, как правильно и безопасно управлять машиной.
- Возраст, физические и умственные способности могут быть факторами травм, связанных с работой оборудования. Операторы должны быть психически и физически способны получить доступ к операторскому месту

и/или органы управления, а также правильная эксплуатация машины и безопасность.

- Никогда не позволяйте ребенку или неподготовленному лицу управлять машиной. Проинструктируйте всех операторов не разрешать детям кататься на машине или навесном оборудовании.
- Никогда не работайте с машиной, если вы отвлеклись, устали или ослаблены. Правильная эксплуатация машины требует от оператора полного внимания и осознанности.

DX, СПОСОБНОСТЬ -19-07DEC18-1/1

Handle Knives

Prevent personal injury by wearing safety gloves to handle knives.

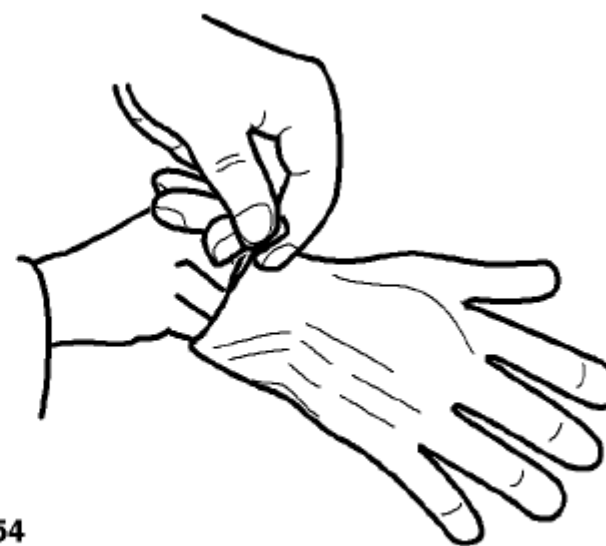

CC1026954

CC1026928—UN—26JAN05

GA87848,0000473 -19-24OCT17-1/1

Проверьте безопасность машины.

Всегда проверяйте безопасность движения и общую эксплуатацию перед использованием машины.

FX,ГОТОВО -19-28FEB91-1/1

Держитесь подальше от вращающихся трансмиссий

Зацепление за вращающуюся трансмиссию может привести к серьезным травма или смерть.

Постоянно держите главный щиток трактора и щитки трансмиссии на месте . Убедитесь, что вращающиеся щитки свободно поворачиваются.

Используйте приводные валы отбора мощности только с соответствующими ограждениями и щитками.

Наденьте облегающую одежду. Заглушите двигатель и убедитесь, что привод ВОМ останавливают перед выполнением регулировок, подсоединений или очистки оборудования, приводимого ВОМ в действие.

Не устанавливайте никаких переходных устройств между трактором и приводной вал отбора мощности основного агрегата, который позволит валу трактора с частотой вращения 1000 об/мин приводить в действие агрегат с частотой вращения 540 об/мин на скоростях выше 540 об/мин.

Не устанавливайте никаких переходных устройств, в результате чего часть вращающегося вала орудия, вала трактора или переходника останется без защиты. Главный щит трактора должен перекрывать конец вала со шлицами и дополнительное переходное устройство как указано в таблице.

Угол наклона ведущего вала отбора мощности основного орудия может быть уменьшен в зависимости от формы и размера главного щитка трактора, а также формы и размер кожуха карданного вала отбора мощности основного орудия.

Не поднимайте орудия достаточно высоко, чтобы не повредить главный щит трактора или кожух ВОМ отбора мощности основного орудия карданный вал. При необходимости отсоедините вал привода отбора мощности для увеличения высоты орудия. (См. Присоединение /отсоединение Карданный вал отбора мощности)

При использовании ВОМ типа 3/4 углы наклона и поворота могут быть уменьшены в зависимости от типа главного щитка ВОМ и соединительных направляющих.

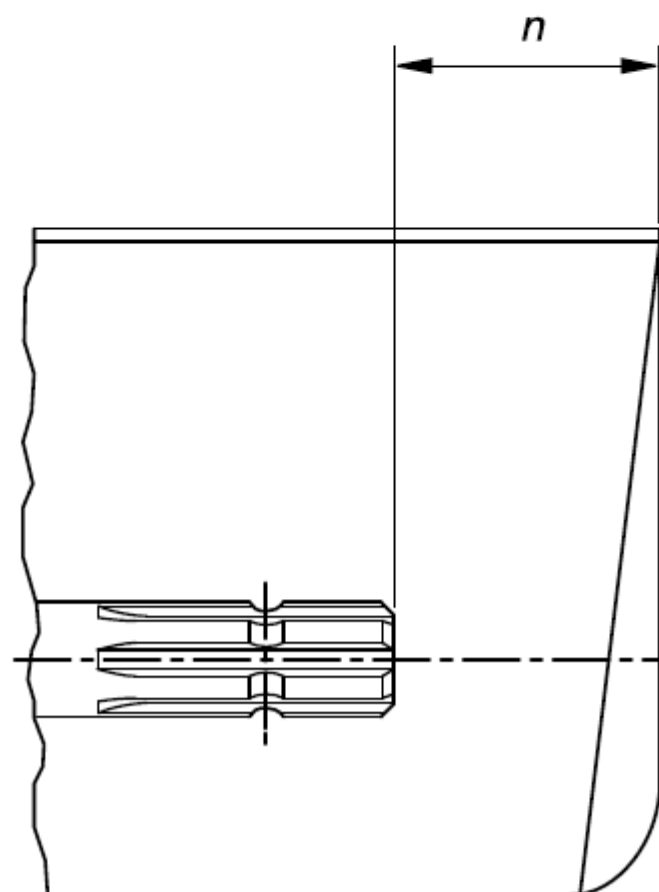

РТО Type	Диаметр	Шлицы
1	35 мм (1,378 дюйма)	6
2	35 мм (1,378 дюйма)	21
3	45 мм (1,772 дюйма)	20
	57,5 мм (2,264 дюйма)	22

DX, BOM - 19-28FEB17-1/1

TS1644-UN-22AUG95

196219-UN-29APR10

Используйте защитные огни и устройства

Предотвращать столкновения с другими участниками дорожного движения, замедлять движение трактора с навесным оборудованием или буксируемое оборудование, а также самоходные машины на дорогах общего пользования. Часто следите за движением сзади, особенно на поворотах, и используйте указатели поворота.

Используйте фары, мигающие сигнальные огни и указатели поворота днем и ночью. Соблюдайте местные требования к оборудованию освещения и маркировка. Следите за тем, чтобы освещение и маркировка были видны, содержались в чистоте и исправном состоянии. Замените или отремонтируйте поврежденное или утерянное освещение и маркировка.

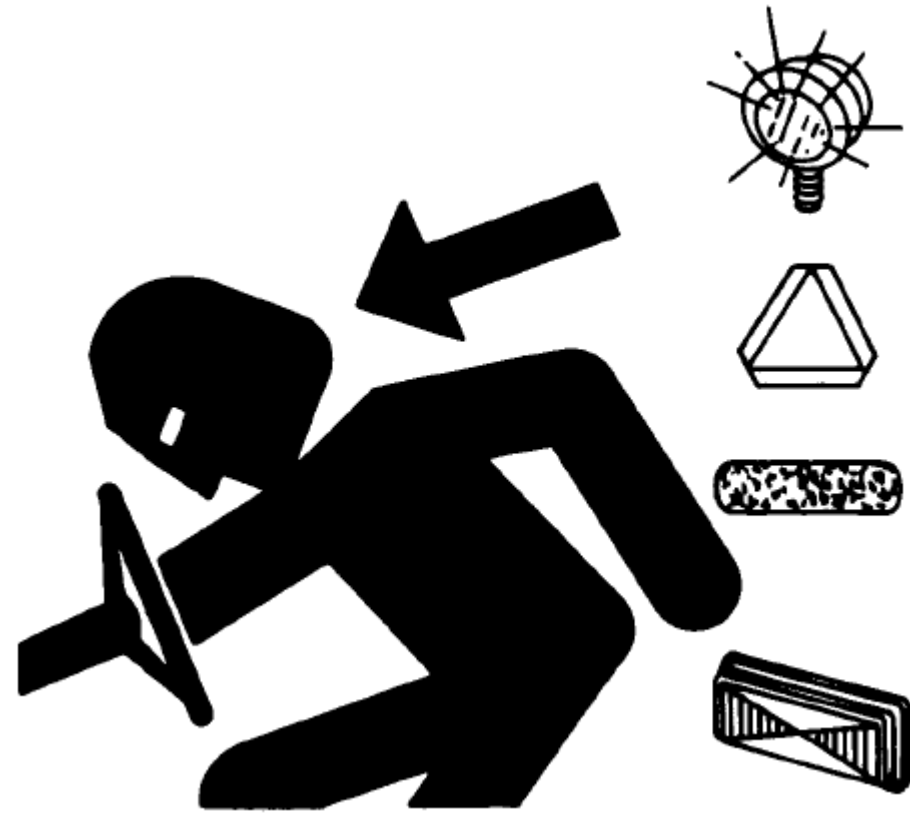

TS951—UN—12APR00

DX, ВСПЫШКА -19-07JUL99-1/1

Используйте предохранительную цепь

Предохранительная цепь поможет контролировать тягуемое оборудование, если оно случайно отделится от дышла.

Используя соответствующие переходные детали, прикрепите цепь к опоре дышла трактора или другому указанному месту крепления. Обеспечьте достаточный провис цепи для обеспечения поворота.

Оснастите свою машину цепью с номинальной прочностью равной или превышающей вес брутто буксируемой машины. Не используйте страховочную цепь для буксировки.

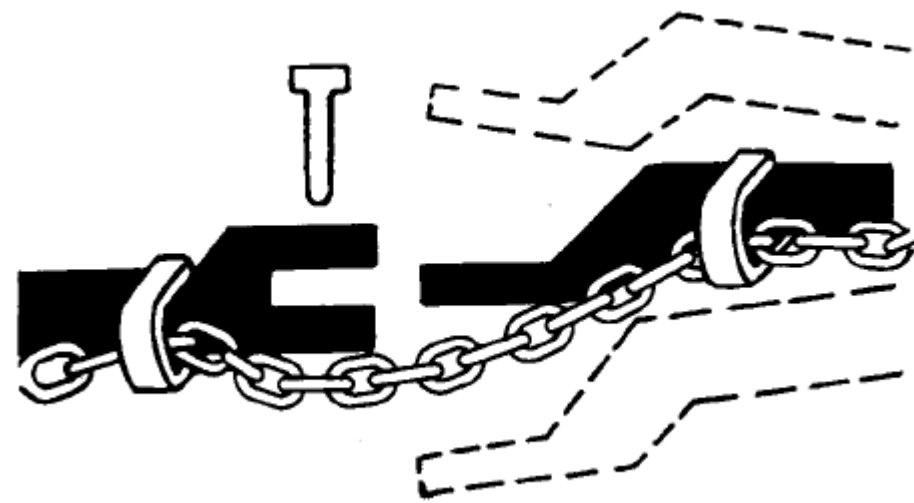

TS217—UN—23AUG88

r2c13ue, DX_CHAIN_RMI -19-03MAR25-1/1

Соблюдайте максимальную скорость транспортировки

ВАЖНО: Максимальная скорость транспорта определяется местными правилами дорожного движения и скоростным режимом возможностями данного транспортного средства.

Всегда соблюдайте местные правила дорожного движения при движении по дорогам общего пользования.

При буксировке этого орудия вес брутто не должен превышать орудие на транспортной скорости.

Некоторые тракторы могут работать на скоростях, превышающих максимальную транспортную способность этого орудия. Независимо от максимальной скорости трактора, используемого для буксировки данного орудия, не превышайте максимальную скорость транспортировки орудия.

Максимальная скорость транспортировки для данного орудия составляет 40 км/ч (25 миль/ч).

Для машины, оснащенной однолинейным гидравлическим тормозом рекомендуется не превышать скорость 25 км/ч (15,5 миль/ч).

Превышение максимальной скорости транспортировки орудия может привести к:

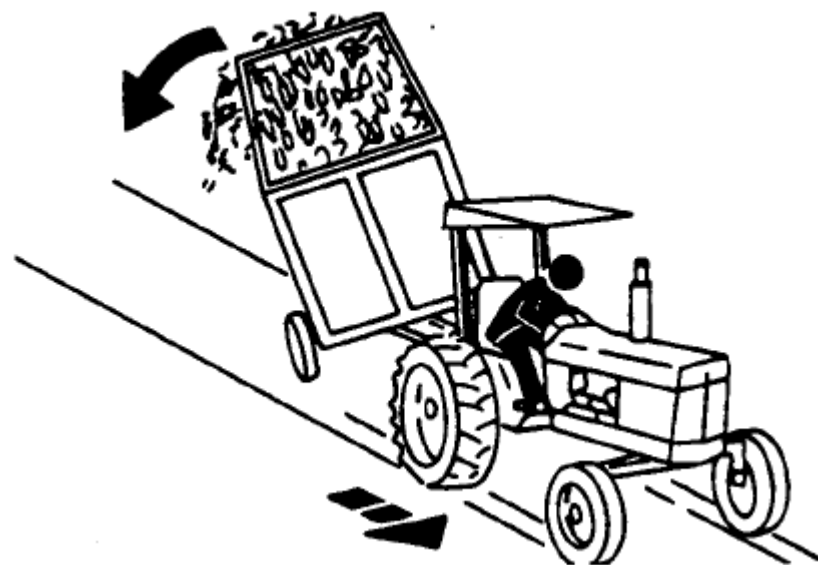

• Потеря контроля над комбинацией трактор / орудие

- Сниженная тормозная способность или ее отсутствие
- Неисправность шины орудия труда
- Повреждение конструкции орудия труда или его компонентов

Соблюдайте дополнительную осторожность и снижайте скорость при буксировке при неблагоприятных условиях на поверхности, при поворотах и на уклонах.

r2c13ue, 1737123262085 -19-03MAR25-1/1

TS216-UN-25AUG88

Follow Tire Recommendations

Keep your machine in proper working order.

Use only prescribed tire sizes with correct ratings and inflate to the pressure specified in this manual.

Use of other than prescribed tires may decrease stability, affect steering, result in premature tire failure, or cause other durability or safety issues.

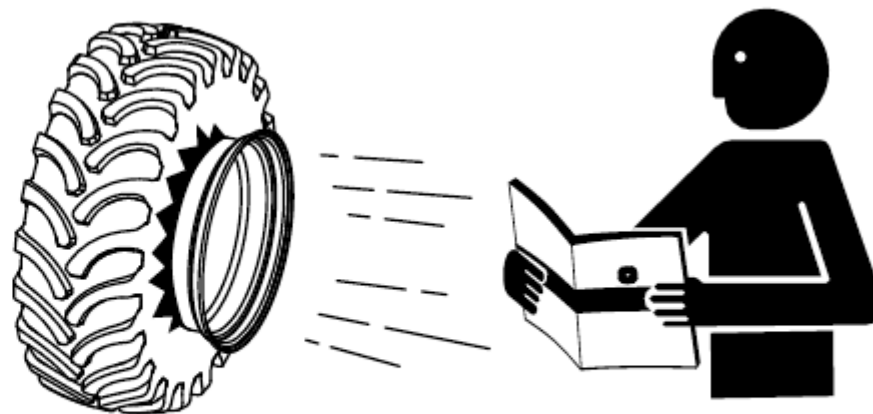

H111235-UN-13MAY14

DX,TIRE,INFO -19-19MAY14-1/1

Безопасное обслуживание шин

Взрывное отделение шины от деталей обода может привести к серьезным травмам или смерти.

Не пытайтесь устанавливать шину, если у вас нет соответствующего оборудования и опыта для выполнения этой работы.

Всегда поддерживайте правильное давление в шинах. Не накачивайте их давление в шинах превышает рекомендуемое. Никогда не выполняйте сварку и не нагревайте колесо и шину в сборе. Нагрев может вызвать повышение давления воздуха, что приведет к взрыву шины. Сварка может ослабить конструкцию или деформировать колесо.

При накачивании шин используйте зажимной патрон и удлинитель шланг достаточной длины, чтобы можно было стоять сбоку и НЕ перед шиной в сборе и не над ней. Используйте предохранитель обойму, если таковая имеется.

Проверьте колеса на низкое давление, порезы, пузыри, повреждения диски или отсутствуют болты и гайки с выступами.



Колеса и шины тяжелые. При обращении с колесами и шинами используйте безопасное подъемное устройство или обратитесь за помощью к помощнику поднимите, установите или снимите.

DX, WWW, ДИСКИ -19-28FEB17-1/1

FX40103438-UN-11JUN09

Проверьте балласт, расстояние между колесами и шину Накачка

Убедитесь, что балласт, расстояние между колесами и накачка шин исправны достаточный для обеспечения устойчивости трактора и машины во всех отношениях

условий, особенно при работе на холмистых полях или в других неблагоприятных условиях. Обратитесь к руководству тракториста .

zlvxplw, 1725874264087 -19-09SEP24-1/1

Работайте с пресс-подборщиком безопасно

Во избежание травм или смерти в результате втягивания в машину:

НЕ пытайтесь загружать урожай или скручивать в пресс-подборщик или отключать его от сети зона подачи ВО ВРЕМЯ РАБОТЫ ПРЕСС-ПОДБОРЩИКА. Пресс-подборщик подает материал быстрее, чем вы успеваете его выпустить.

Отключите ВОМ и заглушите двигатель.

Во время работы машины всегда держитесь подальше от пресс-подборщика.



r2c13ue, 1736859833916 -19-14JAN25-1/1

CC657658-UN-14JAN25

Безопасно эксплуатируйте пресс-подборщик на склонах.

Будьте особенно осторожны при работе на склонах холмов. пресс-подборщик может опрокинуться вбок, если он ударится о яму, канаву или другие неровности.

Во избежание травм или повреждений при прокатке рулона выгружайте укладывайте тюки на ровном месте или таким образом, чтобы тук не перекатывался.

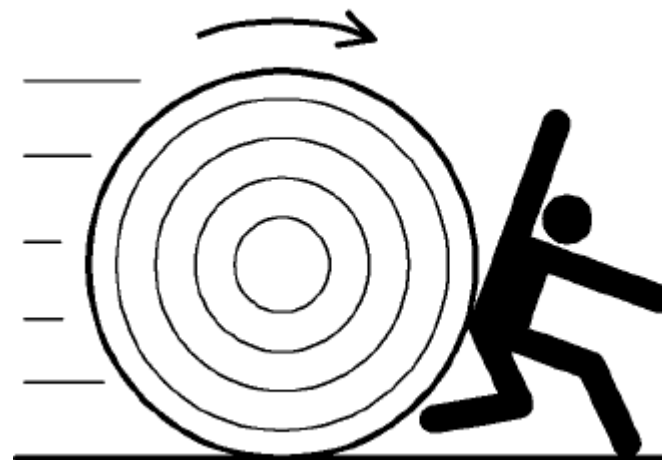

CC1038683

OUC006,00019C8 -19-16NOV12-1/1

CC1038683-UN-19NOV12

Предотвращение возгорания

Чтобы снизить риск возгорания, следуйте этим рекомендациям, особенно в условиях засушливого урожая:

- Очищайте машину несколько раз в течение дня прессования в зависимости от условий прессования смотрите раздел Очистка машины во избежание возгорания при эксплуатации машины — раздел общего назначения
 - Не курите около машины или на полях.
 - Быстро извлекайте тюки после того, как они были перевязаны.
 - Не используйте машину для транспортировки тюков.
 - Не вносите машину с тюком внутри в здание.
 - Никогда не оставляйте машину без присмотра с тюком внутри камеры.
 - Соблюдайте крайнюю осторожность, если необходимо припарковать машину в поле. По возможности паркуйте машину на голой земле или в зоне, окруженной голой землей.
 - Прежде чем покинуть работающую машину, убедитесь, что нет мест, достаточно горячих для возникновения пожара.
 - Не оставляйте машину без присмотра рядом с тюками которые были упакованы мокрыми, из-за самопроизвольного может произойти возгорание.



- Регулярно проверяйте состояние подшипников, см. раздел "Ежедневно": Не допускайте возгорания в разделе "Смазка и техническое обслуживание". При возникновении заметных изменений в работе машины которые указывают на то, что деталь начинает выходить из строя, немедленно прекратите прессование и выясните причину любых звуков, необычных запахов или внешнего вида.
- Оборудуйте автомобиль огнетушителем.
- Следуйте инструкциям по предотвращению возгорания при проведении сервисных работ, смотрите раздел "Предотвращение возгорания в каждом сервисном центре" в разделе "Сервис".

r2c13ue, 1741014911819 - 19-25AUG25-1/1

TS27-UN-15APR13

В случае пожара



ВНИМАНИЕ: Избегайте травм.

Немедленно остановите машину при первых признаках возгорания. Пожар можно определить по запаху дыма или виду пламени. Поскольку огонь растет и распространяется быстро, немедленно слезьте с машины и отойдите подальше от очага возгорания. Не возвращайтесь к машине! Приоритет номер один это безопасность.

Позвоните в пожарную службу. Портативный огнетушитель может потушить небольшой пожар или сдерживать его до прибытия пожарной службы прибывает; но портативные огнетушители имеют ограничения. Всегда ставьте безопасность оператора и окружающих на первое место. При попытке потушить пожар держитесь спиной к ветру, чтобы у вас был свободный путь к отступлению, чтобы вы могли быстро отойти в случае, если пожар не удастся потушить.

Прочтите инструкции к огнетушителям и ознакомьтесь с ними с их расположением, деталями и работой до начала пожара. Местные пожарные службы или дистрибьюторы противопожарного оборудования могут предложить обучение работе с огнетушителем и рекомендации.

Если к вашему огнетушителю нет инструкций, следуйте этим общим рекомендациям:



1. Вытяните штифт. Держите огнетушитель так, чтобы сопло было направлено в сторону от вас, и отпустите фиксатор механизм.
2. Целтесь низко. Направьте огнетушитель к основанию очага возгорания.
3. Медленно и равномерно сожмите рычаг.
4. Поводите соплом из стороны в сторону.

DX, FIRE4 -19-22AUG13-1/1

TS27-UN-15APR13

Надежно закрепите машину

Перед началом работы на пресс-подборщике или вокруг него машину необходимо закрепить :

1. Отключить ВОМ.
2. Включить стояночный тормоз трактора и /или включить передачу в поле "Припарковать".
3. Заблокируйте SCV трактора. Смотрите раздел "Блокировка SCV трактора при подготовке" раздел "Трактор".
4. Заглушите двигатель трактора.
5. Выньте ключ.
6. Заприте задвижку. Смотрите раздел "Заприте задвижку" в разделе "Эксплуатация Машины общего назначения".
7. Сбросьте гидравлическое давление.
8. Включите стояночный тормоз машины (если он установлен).
9. Подождите, пока все движущиеся части не остановятся.

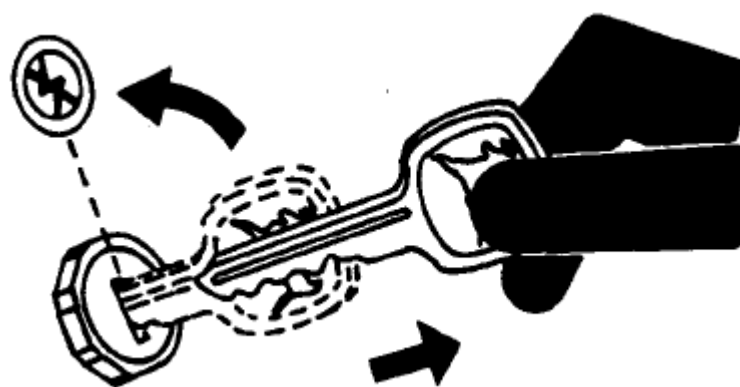

10. Удалите посторонние предметы из машины.

11. При необходимости зафиксируйте механическую муфту. Смотрите раздел "Блокировка" Механическая муфта в разделе "Снятие".

Очистите территорию от посторонних, прежде чем отключать все системы безопасности и повторно включить ВОМ.

r2c13ue, 1732715710618 -19-18AUG25-1/1

TS230—UN—24MAR18

Безопасное обслуживание машины

ВНИМАНИЕ: Никогда не используйте какой-либо инструмент или гаечный ключ для поворота машины вручную при работающем двигателе. Двигатель работает. Отключите ВОМ, переведите коробку передач в режим стояночного тормоза, выключите, заглушите двигатель, выньте ключ зажигания и подождите, пока движущиеся детали останавливаются. Всегда извлекайте инструмент, как только закончите им пользоваться.

Чтобы облегчить обслуживание станка, вращайте станок с помощью рычаг (A):

1. Отсоедините трансмиссию от вала отбора мощности трактора.
2. Вставьте рычаг (A) между хомутом (B) и U-образным шарниром.
3. С помощью рычага (A) поверните машину, как показано на рисунке.
4. По окончании процесса снимите рычаг (A).

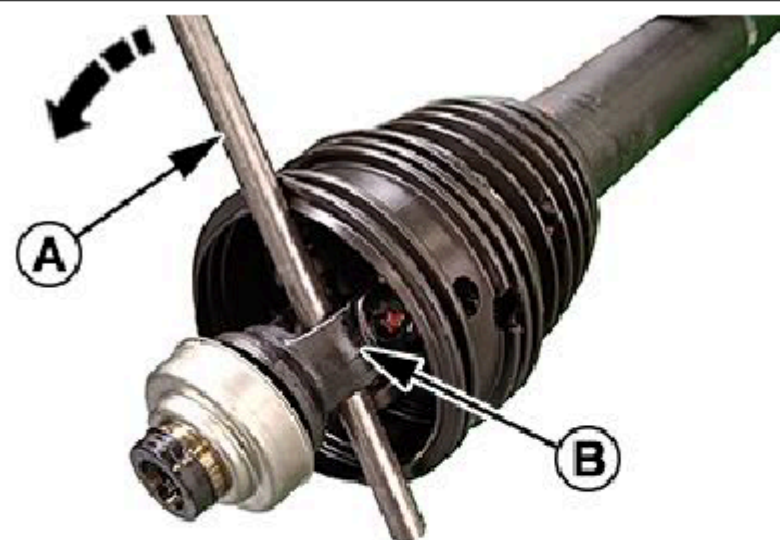

A—Prybar

B—Yoke

R2C13UE, ServiceMachineSafety -19-09JUL25-1/1

CC657735—UN—26MAR25

Максимальное рабочее давление в гидравлике

Пресс-подборщик рассчитан на максимальную гидравлическую нагрузку давление 21000 кПа (210 бар, 3045 фунтов на квадратный дюйм).

Не подключайте пресс-подборщик к трактору с максимальной гидравлической мощностью рабочее давление более 21000 кПа (210 бар, 3045 фунтов на квадратный дюйм).

GA87848,0000472 -19-23JUN25-1/1

Практикуйте безопасное техническое обслуживание

Перед выполнением работ ознакомьтесь с процедурой обслуживания. Содержите помещение в чистоте и сухости.

Никогда не смазывайте, не обслуживайте и не регулируйте машину, пока она работает перемещением. Держите руки, ноги и одежду подальше от деталей с механическим приводом. Отключите все питание и включите органы управления для сброса давления. Опустите оборудование на заземление. Заглушите двигатель. Выньте ключ. Дайте машине остыть.

Надежно поддерживайте все элементы машины, которые необходимо поднять для проведения сервисных работ.

Содержите все детали в хорошем состоянии и правильно установите. Немедленно устраните повреждение. Замените изношенные или сломанные детали. Удалите все скопления смазки, масла или мусора.

О самоходном оборудовании, отсоедините заземление аккумулятора кабель (-) перед выполнением регулировок электрических систем или сварочных работ на станке.

На буксируемом оборудовании отсоедините жгуты проводов от трактор перед обслуживанием компонентов электрической системы или сварка на машине.

Падение во время уборки или работы на высоте может привести к серьезным травмам. Используйте лестницу или платформу, чтобы легко добраться до в каждом месте. Используйте прочные и надежные опоры для ног и поручни.



TS218-UN-23AUG88

DX,ТО СЕРВ -19-28FEB17-1/1

Защищайте людей и животных.

Никогда не позволяйте никому ходить или работать рядом с работающей машиной.

Убедитесь, что людей, скот или домашние животные не стояли в рабочей зоне станка во время работы.

R2C13UE, 1747140735764 -19-13 МАЯ 25-1/1

Избегайте жидкостей под высоким давлением.

Периодически проверяйте гидравлические шланги – не реже одного раза в год – на наличие утечек, перегибов, порезов, трещин, истирания, вздутия, коррозия, оголенная проволочная оплетка или любые другие признаки износа или повреждений.

Немедленно замените изношенные или поврежденные шланговые узлы запасными частями, одобренными John Deere.

Вытекающая жидкость под давлением может проникнуть через кожу вызывая серьезные травмы.

Избегайте опасности, сбросив давление перед отсоединением гидравлических или других трубопроводов. Затяните все соединения перед подачей давления.

Найдите утечки с помощью куска картона. Защитите руки и тело от жидкостей под высоким давлением.

В случае аварии немедленно обратитесь к врачу. Любая жидкость, введенная под кожу, должна быть удалена хирургическим путем в течение в противном случае может развиться гангрена. Врачи, незнакомые с

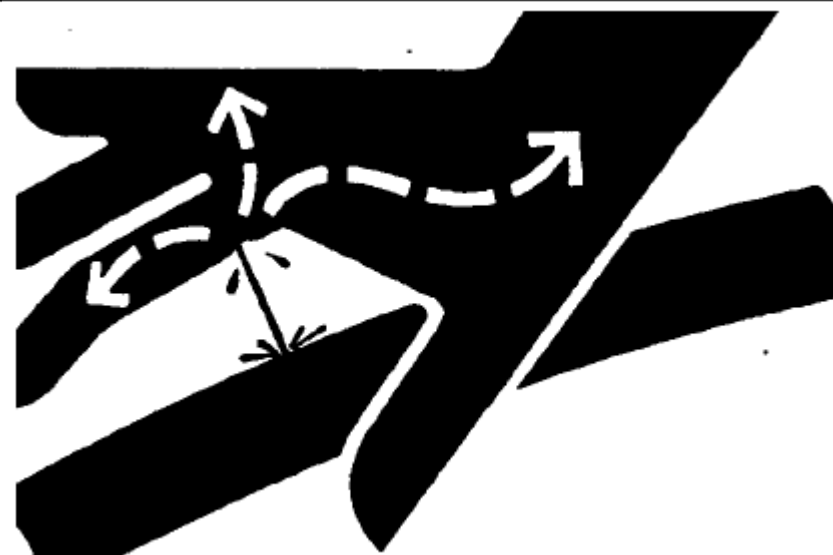

при таком виде травмы следует обратиться к компетентному медицинскому источнику. Такая информация доступна на Английском языке в медицинском отделе Deere & Company в Молин, Иллинойс, США, позвонив по телефону 1-800-822-8262 или +1 309-748-5636.

X9811-UN-23AUG88

DX, ЖИДКОСТЬ -19-12OCT11-1/1

Безопасно обслуживайте машины

Завяжите длинные волосы на затылке. Не надевайте галстук, шарф, свободную одежду или ожерелье, когда работаете рядом с станками или движущимися частями. Если эти предметы попали на зацепившись, можно получить серьезную травму.

Снимите кольца и другие украшения, чтобы предотвратить попадание электрического тока короткое замыкание и зацепление движущихся частей.

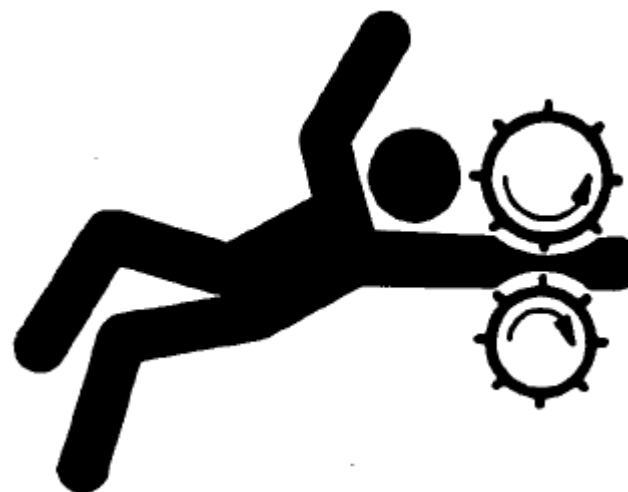

TS228—JUN—23AUG88

DX, СВОБОДНЫЙ -19-04JUN90-1/1

Удалите краску перед сваркой или нагревом

Избегайте потенциально токсичных паров и пыли.

При нагревании краски могут выделяться опасные пары при сварке, пайке или с помощью горелки.

Перед нагреванием удалите краску.:

- Удалите краску минимум на 100 мм (4 дюйма) с участка, подверженного воздействию нагрева. Если краску невозможно удалить, перед нагревом или сваркой наденьте респиратор, одобренный для использования.
 - Если вы шлифуете краску, избегайте вдыхания пыли.
- Надевайте респиратор, одобренный для использования.
- Если вы используете растворитель или средство для снятия краски, удалите его с помощью мыла и воды перед сваркой. Удалите растворитель или емкости для снятия краски и другие легковоспламеняющиеся материалы с места. Дайте парам рассеяться не менее 15 минут перед сваркой или нагревом.

Не используйте хлорированный растворитель в местах, где будет выполняться сварка .



TS220—JUN—15APR13

Выполняйте все работы в хорошо проветриваемом помещении для удаления токсичных веществ паров и пыли.

Правильно утилизируйте краску и растворитель.

DX, КРАСКА -19-24JUL02-1/1

Avoid Heating Near Pressurized Fluid Lines

Flammable spray can be generated by heating near pressurized fluid lines, resulting in severe burns to yourself and bystanders. Do not heat by welding, soldering, or using a torch near pressurized fluid lines or other flammable materials. Pressurized lines can accidentally burst when heat goes beyond the immediate flame area.



TS953 —JUN—15MAY90

DX,TORCH -19-10DEC04-1/1

Безопасное обслуживание аккумуляторных систем

Отвод жидкости или газа из систем с находящимся под давлением аккумуляторы, используемые в системах кондиционирования воздуха, гидравлических системах, и пневматических тормозных системах, могут стать причиной серьезных травм. Экстремный нагрев может привести к разрыву аккумулятора и повышению давления трубопроводы могут быть случайно перерезаны. Не выполняйте сварку и не используйте горелку вблизи аккумулятора высокого давления или линии высокого давления.

Сбросьте давление в системе высокого давления перед извлечением аккумулятора.

Сбросьте давление в гидравлической системе перед извлечением аккумулятора. Никогда не пытайтесь сбросить давление в гидравлике давление в системе или аккумуляторе путем ослабления крепления.

Аккумуляторы ремонту не подлежат.



TS281—UN—15APR13

DX, WW, ACCLA2 -19-22AUG03-1/1

Избегайте попадания струи высокого давления на знаки безопасности

Вода под давлением может удалить или повредить знаки безопасности. Избегайте направления струи высокого давления на знаки безопасности.

Немедленно замените отсутствующие или поврежденные знаки безопасности.

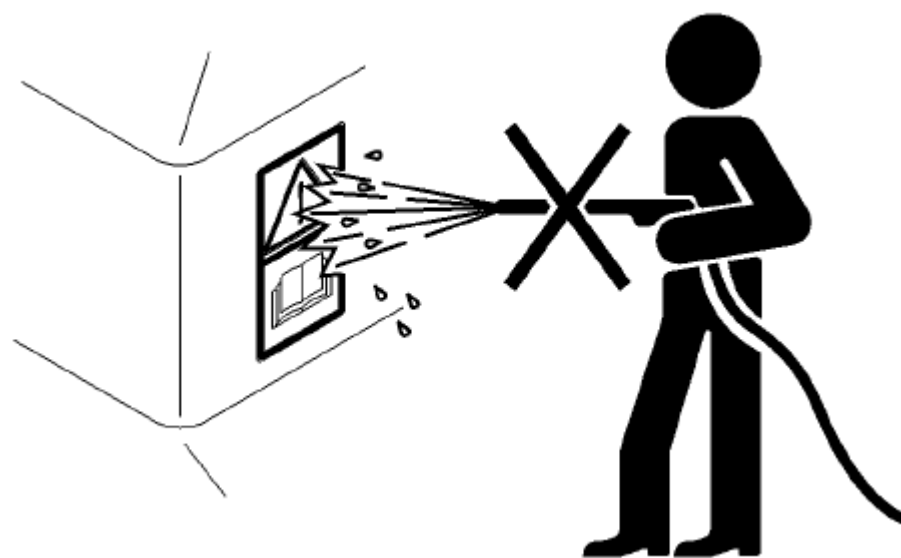

CC6628M—UN—11FEB25

r2c13ue, JET_SIGNS -19-20FEB25-1/1

Избегайте использования струи высокого давления для очистки деталей

Вода под давлением может привести к значительным повреждениям и неисправности.

Никогда не используйте струю высокого давления для очистки:

- Электронных компонентов и разъемов
- Гидравлические цилиндры и клапаны
- Подшипники
- Цепи и приводные механизмы

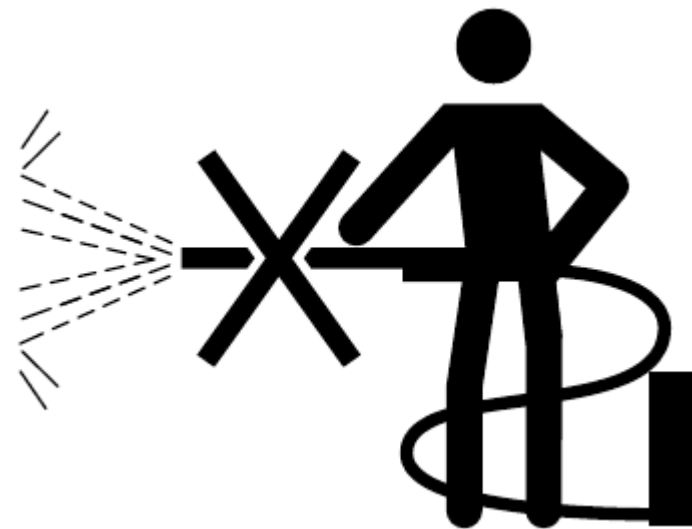

e80015—UN—25SEP15

oucc005,1738570862396 -19-11FEB25-1/1

Вывод из эксплуатации — надлежащая переработка и Утилизация жидкостей и компонентов

При выводе машины из эксплуатации должны приниматься во внимание меры безопасности и охраны окружающей среды и/или компонент. Эти меры включают следующее:

- Используйте соответствующие инструменты и средства индивидуальной защиты оборудование, такое как одежда, перчатки, лицевые щитки или очки, во время снятия или обращения с предметами и материалами.
- Следуйте инструкциям для специализированных компонентов.
- Высвободите накопленную энергию, опустив подвесную машину элементы, ослабляющие пружины, отсоединяющие аккумулятор или другую электрическую энергию и сбрасывающие давление в гидравлических компонентах, аккумуляторах и других подобных системах.
- Сведите к минимуму воздействие компонентов, которые могут содержать остатки сельскохозяйственных химикатов, таких как удобрения и пестициды. Обращайтесь с ними и утилизируйте компоненты надлежащим образом.
- Тщательно слейте воду из двигателей, топливных баков, радиаторов, гидравлики цилиндры, резервуары и трубопроводы перед утилизацией Компоненты. При сливе используйте герметичные емкости жидкости. Не используйте емкости для еды или напитков.
- Не выливайте отработанные жидкости на землю, в канализацию, или в любой источник воды.
- Соблюдайте все национальные, государственные и местные законы, предписания или постановления, регулирующие обращение с или утилизацию отработанные жидкости (например: масло, топливо, охлаждающая жидкость, тормозная жидкость);

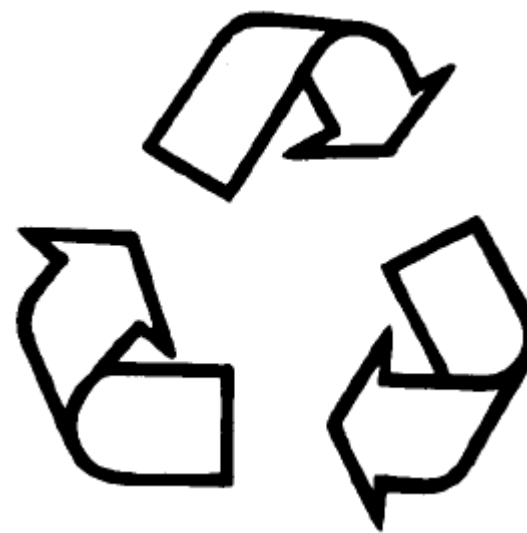

фильтры; аккумуляторы; и другие вещества или детали.

Сжигание легковоспламеняющихся жидкостей или компонентов не специально разработанные мусоросжигательные установки могут быть запрещены законом и могут привести к образованию вредных паров или золы.

- Обслуживайте системы кондиционирования воздуха и утилизируйте их надлежащим образом. Правительственные постановления могут потребовать сертифицированный сервисный центр для восстановления и рециркуляции воздуха хладагенты для кондиционирования, которые могут повредить утечка в атмосферу.
- Оцените варианты переработки шин, металла, пластика, стекла, резины и электронных компонентов, которые могут быть пригодны для частичной или полной переработки.
- Обратитесь в местный центр охраны окружающей среды или утилизации или к вашему дилеру John Deere за информацией о надлежащем способе переработки или утилизации отходов.

DX, СЛИВ -19-01JUN15-1/1

T51133-JN-15APR13

Знаки безопасности

Графические знаки безопасности

В нескольких важных местах этой машины установлены знаки безопасности, предназначенные для обозначения потенциальной опасности. Опасность обозначается изображением в виде предупреждающего треугольника. На примыкающей иллюстрации приведена информация о том, как избежать травм. Эти знаки безопасности, их размещение на машине и краткий пояснительный текст приведены ниже.



TS321-19-07OCT08

FX, WBZ - 19-19NOV91-1/1

Замените знаки безопасности.

Замените отсутствующие или поврежденные знаки безопасности. Используйте это руководство по эксплуатации для правильного размещения знаков безопасности.

Дополнительная информация по технике безопасности может содержаться на детали и агрегаты получены от поставщиков, которых нет в воспроизведены в данном руководстве по эксплуатации.



TS301-UN-15APR13

DX, ЗНАКИ - 19-18AUG09-1/1

Телескопическая трансмиссия машины

Держитесь подальше от вращающейся трансмиссии во избежание травм.

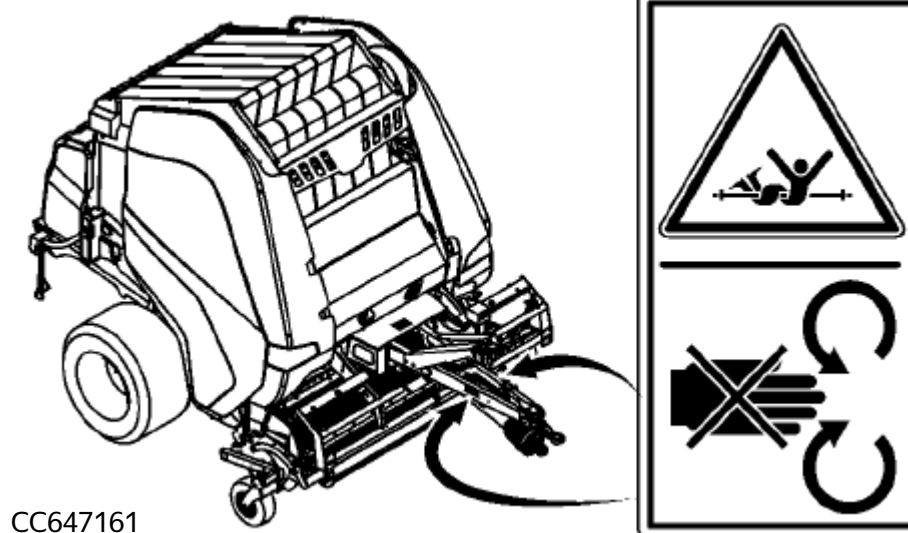

CC647161

CC647161-UN-22APR25

r2c13ue, 1730186632093 - 19-29AUG25-1/1

Избегайте падений

При доступе к машине, чистке или обслуживании не забирайтесь на машину.

Во избежание падения или скольжения не наступайте на машину.

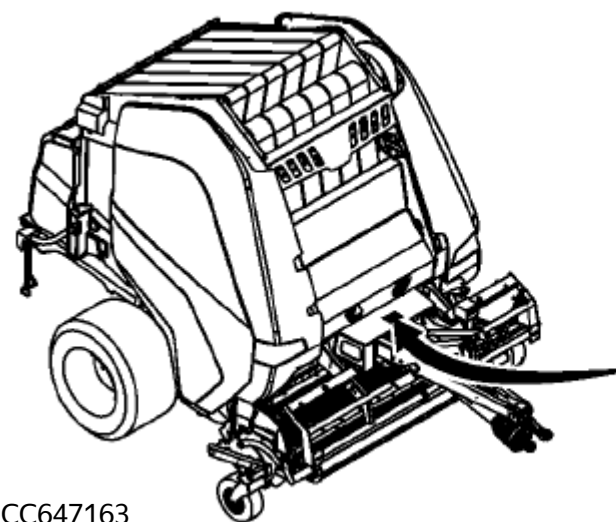

CC647163



090325
CC647163—UN—22APR25

r2c13ue,1730186651850 -19-30OCT24-1/1

Самовывоз

Вращающийся звукосниматель может поймать вас быстрее, чем вы успеете отойти подальше.

Держитесь подальше от вращающегося звукоснимателя, так как это может привести к смерти или серьезным травмам.

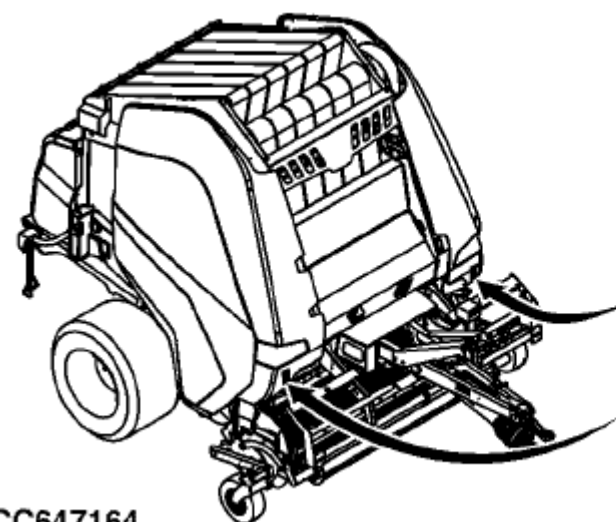

CC647164



090325
CC647164—UN—22APR25

r2c13ue,1730186662671 -19-30OCT24-1/1

Руководство по эксплуатации

Данное руководство по эксплуатации содержит всю важную информацию, необходимую для безопасной эксплуатации машины. Тщательно соблюдайте все правила безопасности во избежание несчастных случаев.

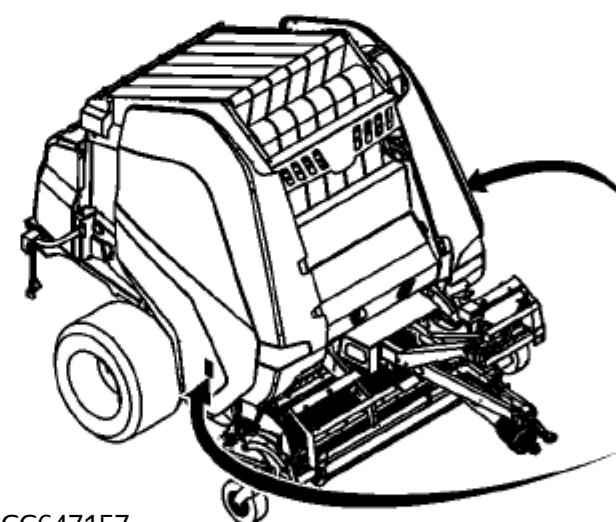

CC647157



090325
CC647157—UN—30OCT24

r2c13ue,1730186679570 -19-30OCT24-1/1

Ремонт и техническое обслуживание

Перед выполнением регулировки, ремонта и технического обслуживания ознакомьтесь с практическими процедурами безопасного обслуживания в процессе эксплуатации Раздел.

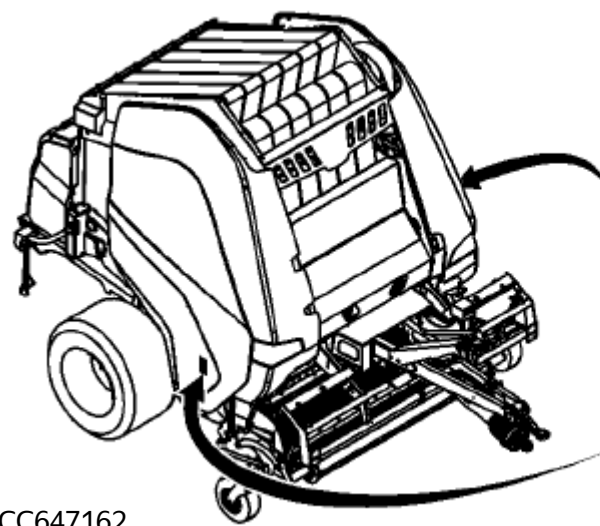

CC647162



CC647162 - UN - 22APR25

r2c13ue, 1730186696380 -19-29AUG25-1/1

Приводные цепи

Не открывайте и не снимайте защитный кожух во время работы пресс-подборщика.

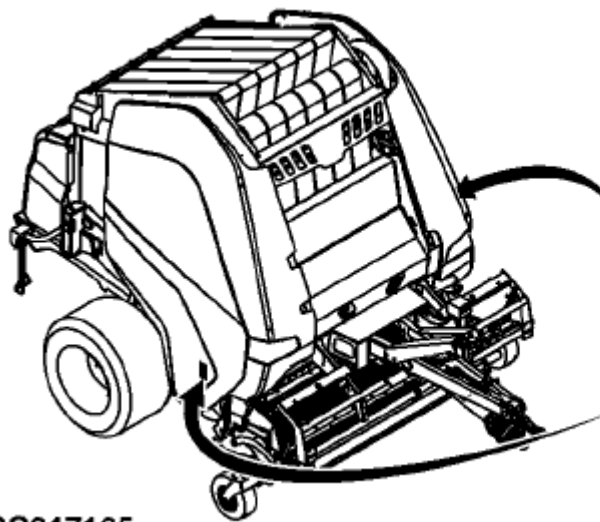

CC647165



CC647165 - UN - 22APR25

r2c13ue, 1730186710767 -19-31OCT24-1/1

Машинные ремни

Держитесь подальше от ремней безопасности во время работы машины.

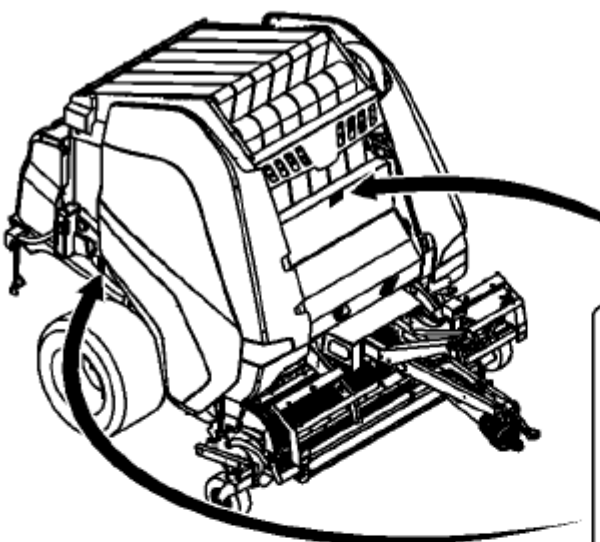

CC647167



CC647167 - UN - 22APR25

r2c13ue, 1730186727693 -19-29AUG25-1/1

Предохранительный замок ворот

Всегда включайте предохранительный замок ворот перед началом работы под или вокруг ворот в поднятом положении.

Отойдите в сторону, прежде чем открывать предохранительный замок ворот.

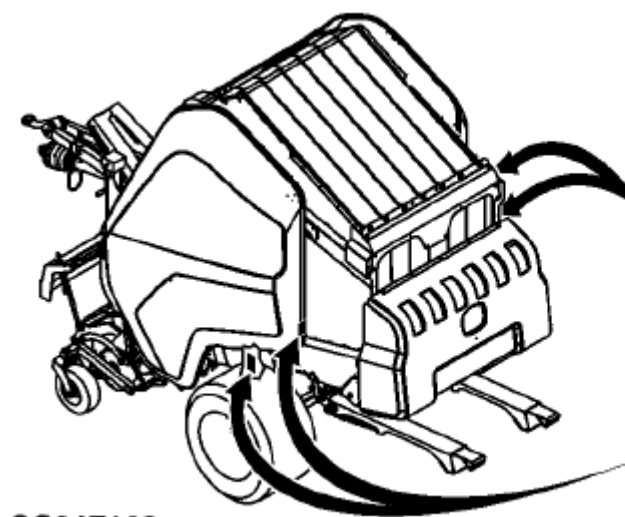

CC647168



CC647168 — UN — 22APR25

r2c13ue, 1730186743562 -19-04NOV24-1/1

Поднятые ворота

Не позволяйте никому ходить или работать под поднятыми воротами.

Держитесь подальше от поднятых ворот, так как они могут закрыться быстрее вас могут отойти в сторону, что может привести к смерти или серьезным травмам.

Всегда включайте предохранитель перед началом работы на пресс-подборщике или вокруг него пресс-подборщик с поднятыми воротами.

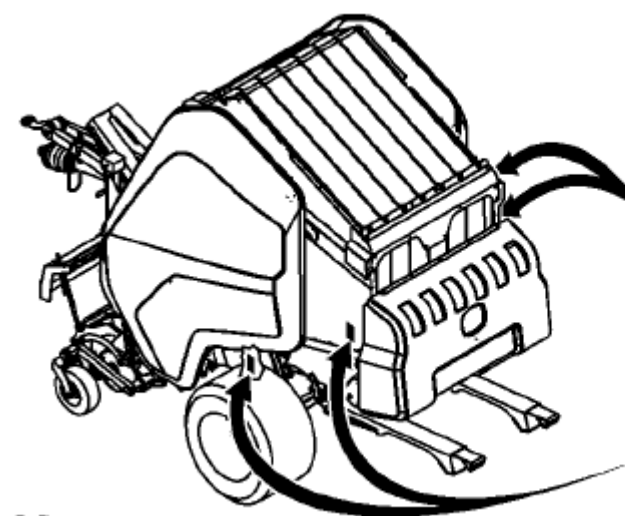

CC647169



CC647169 — UN — 22APR25

r2c13ue, 1730186756783 -19-04NOV24-1/1

Выгрузка тюков

Не позволяйте никому ходить или работать в задней части пресс-подборщика.

Во время выгрузки тюков держитесь подальше от задней части пресс-подборщика, так как это может привести к серьезным травмам или смерти.

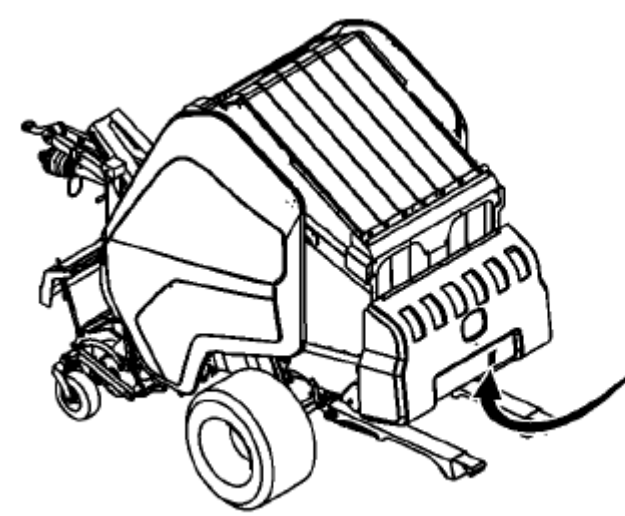

CC647171



CC647171 — UN — 22APR25

r2c13ue, 1730186774757 -19-04NOV24-1/1

Открытие ворот

Не позволяйте никому ходить или работать в задней части машины.

Держитесь подальше от задней части машины, пока открываются ворота.

Заслонка открывается быстрее, чем вы успеваете отойти, и может привести к смерти или серьезным травмам.

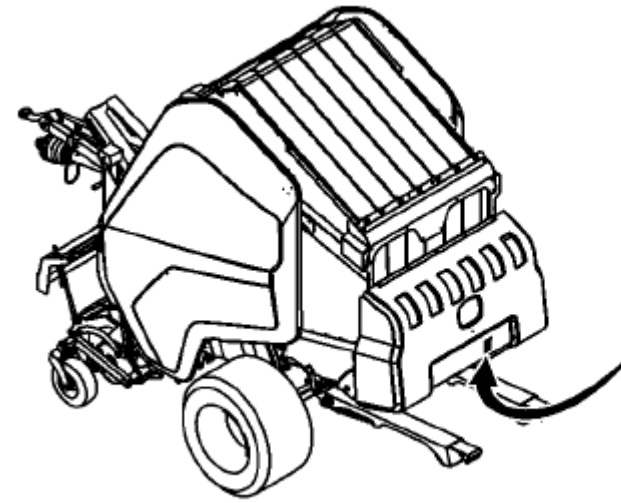

CC647170



CC647170—UN—20APR25

r2c13ue, 1730186787725 -19-02SEP25-1/1

Баллон со сжатым воздухом

Баллон со сжатым воздухом находится под давлением. Проверьте свой Дилер John Deere или другой профессиональный сервисный центр поставщик услуг по сбросу давления и обслуживанию системы.

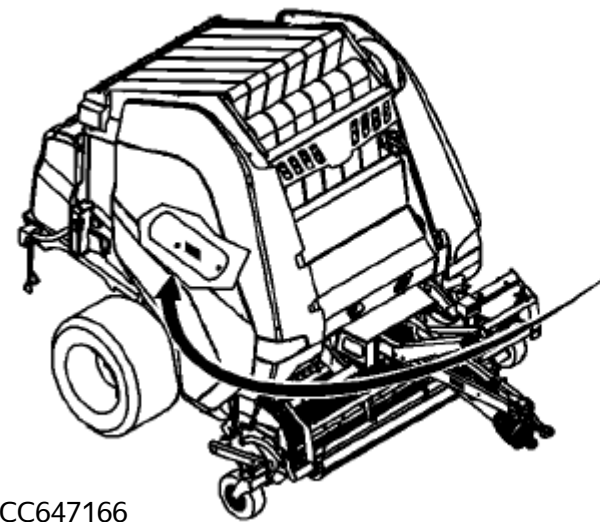

CC647166



CC647166—UN—30JUL25

r2c13ue, 1730186800592 -19-30JUL25-1/1

Гидравлические аккумуляторы

Гидравлические аккумуляторы находятся под давлением. См. ваш дилер John Deere или другой профессиональный сервисный центр поставщик услуг по сбросу давления и обслуживанию системы.

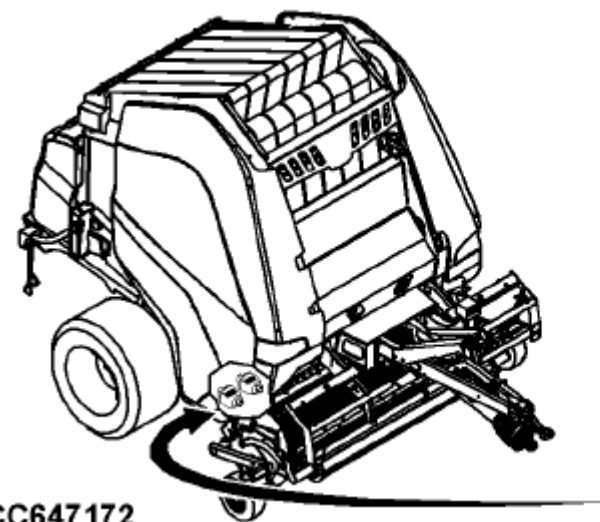

CC647172



CC647172—UN—30JUL25

r2c13ue, 1730187342563 -19-30 ИЮЛЯ 25-1/1

Ножи для предварительной резки

Ножи для нарезки - острые предметы. Обращайтесь с ними осторожно надевайте перчатки, чтобы не порезаться.

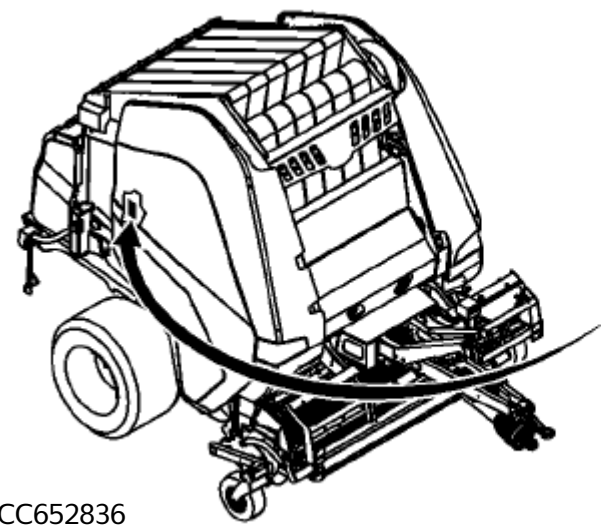

CC652836



CC652836 —UN—22APR25

r2c13ue,1730186949025 -19-05NOV24-1/1

В случае пожара—Дополнительные Информация

Немедленно прекратите прессование при первых признаках пламени, дыма, запаха гари или необычного звука.

! **ВНИМАНИЕ:** Не допускайте получения травм. Возгорание шины, гидравлические аккумуляторы, баллон с воздухом и обогреваемые газовые стойки могут неожиданно взорваться. Избегайте ожогов или вдыхание дыма. Не пытайтесь тушить пожар, который распространился слишком далеко. Отойдите на безопасное расстояние от огня. Держитесь подальше от горячей машины с открытой заслонкой; гидравлическая жидкость под давлением может огонь распространяется на несколько метров вокруг машины.

ВАЖНО: Существует риск возгорания во время работы пресс-подборщиков, особенно для сухого материала. Для сведите к минимуму этот риск:

- 1. Часто проверяйте, нет ли налипания, обволакивания и перегрева всех движущихся частей.**
- 2. Прикрепите водяной огнетушитель под давлением к машине (см. Руководство по эксплуатации) для получения дополнительной информации.**

Если пожар можно потушить или локализовать безопасно, действуйте осторожно и следуйте этим рекомендациям.

- 1. Избегайте попадания огня на трактор, расположив трактор с подветренной стороны от машины.**

2. Откройте заслонку, извлеките любой растительный материал из тюка камера. Отъезжайте от материала, закройте



затвор, отключить ВОМ, остановить трактор, запретить движение (то есть нейтрально), включить стояночный тормоз или механизм.

3. Потяните за тяговый штифт, отсоедините предохранительные цепи, а затем отодвиньте трактор от машины (освободив трансмиссию, гидравлические и электрические соединения).
4. Если возможно, обратитесь за помощью в пожарную охрану и сообщите им свое местоположение.
5. Не располагайтесь под открытыми воротами машины. Если машина горит, заслонка может упасть.
6. Держитесь с подветренной стороны от огня; следуйте инструкциям на вашем устройстве для тушения при наличии огнетушителя.

R2C13UE,1745414713589 - 19-09 ИЮЛЯ 25-1/1

Подготовка трактора

Регулировка тягового устройства

ВНИМАНИЕ: Перед регулировкой всегда проверяйте, ВОМ выключен, двигатель трактора заглушен и ключ зажигания извлечен.

ПРИМЕЧАНИЕ: Для любых типов сцепных устройств необходимо следовать этим инструкциям.

Выверните по вертикали отверстие для штифта сцепного устройства с осевой линией вала отбора мощности трактора.

Установите сцепное устройство в соответствии со следующей спецификацией:

Спецификация

Конец ВОМ

Ось от вала до тяги

Ось отверстия для штифта сцепного устройства

(A)—расстояние...

... максимум 356 мм
(14 дюймов)

A—356 мм (14 дюймов)

Если технические характеристики получить невозможно, обратитесь к своему John Deere дилеру или другому профессиональному поставщику услуг.

r2c13ue, 1740064609662 -19-25AUG25-1/1

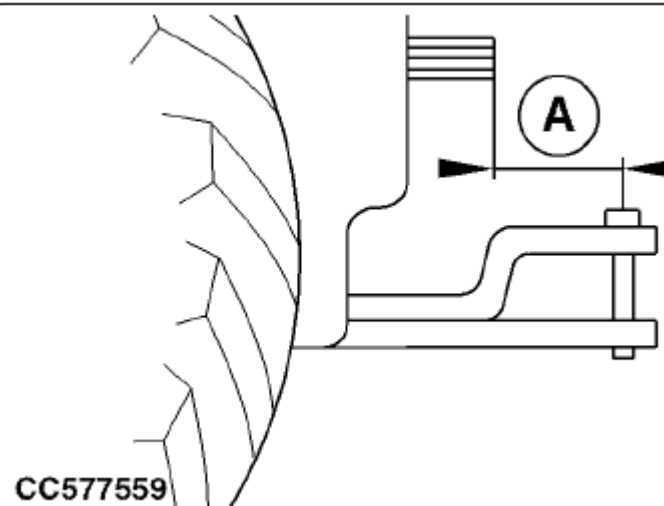

CC577559—UN—10MAY23

Используйте защитный экран для тяги (при наличии)

Для уменьшения зацепления урожая на дышло может быть установлен вытяжной щиток на дышло и мешающий валку под трактор. Обратитесь к дилеру John Deere за дополнительной информацией.

Установите защитный кожух дышла:

1. Установите штифт (A), шайбы (B) и стопорное кольцо (C).
2. Наденьте защитный кожух дышла на дышло.
3. Защитный кожух дышла может быть установлен вместе с машиной прикреплен к дышлу трактора путем снятия штифта (A) и повторной сборки в передней части сцепного устройства.

Снимите защитный кожух дышла:

1. Снимите штифт (A), шайбы (B) и стопорное кольцо (C).
2. Снимите защитный кожух дышла с дышла.

A—штифт

C—стопорное кольцо

B—Стиральная машина (при необходимости)



E65201—UN—21MAY12r.

zlvxplw, 1725630542823 -19-09 ИЮЛЯ 25 г.-1/1

Выберите частоту вращения вала отбора мощности трактора

ПРИМЕЧАНИЕ: Обратитесь к табличке на передней панели пресс-подборщика, чтобы выбрать частоту вращения вала отбора мощности трактора.

ВАЖНО: Пресс-подборщик ни при каких обстоятельствах не должен оснащенный приводом отбора мощности на 540 об/мин, может работать с трактором на частоте вращения вала отбора мощности 750 или 1000 об/мин.

Размер вала отбора мощности трактора должен составлять 35 мм (1,38 дюйма).

Всегда используйте пресс-подборщик при частоте вращения ВОМ трактора 540 об/мин.

Обратитесь к Руководству по эксплуатации трактора, чтобы установить соответствующий вал отбора мощности и установите частоту вращения ВОМ.

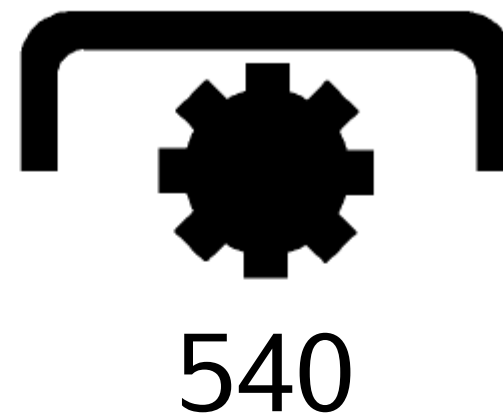

CC1020007

r2c13ue, 1732029479005 -19-02SEP25-1/1

CC1020007 -UN-09JUL01

Отрегулируйте расход SCV трактора

Установите клапаны селективного регулирования трактора на максимальный расход. Обратитесь к руководству по эксплуатации вашего трактора, чтобы произвести регулировку.

Убедитесь, что рычаг SCV находится в нейтральном положении, когда SCV не используется. Дополнительные сведения см. в Руководстве по эксплуатации вашего трактора Информация.

r2c13ue, 1732029487095 -19-18AUG25-1/1

Заблокируйте SCV трактора.

ВАЖНО: Обратитесь к Руководству по эксплуатации вашего трактора для получения дополнительной информации.

• Трактор с механическими клапанами селективного регулирования:
При наличии, сдвиньте SCV трактора (селективный регулирующий клапан) рычажные фиксаторы (A) вправо (транспортная блокировка) для предотвращения перемещения устройства и возможных травм персонала.

• Трактор с электрическим приводом выборочного управления клапаны (E-SCVs):
Нажмите кнопку блокировки E-SCVs (B), чтобы заблокировать все SCV (транспортные фиксатор) для предотвращения перемещения инструмента и возможных травм персонала.

Блокировка рычага A—SCV

Кнопка блокировки B—E-SCVs

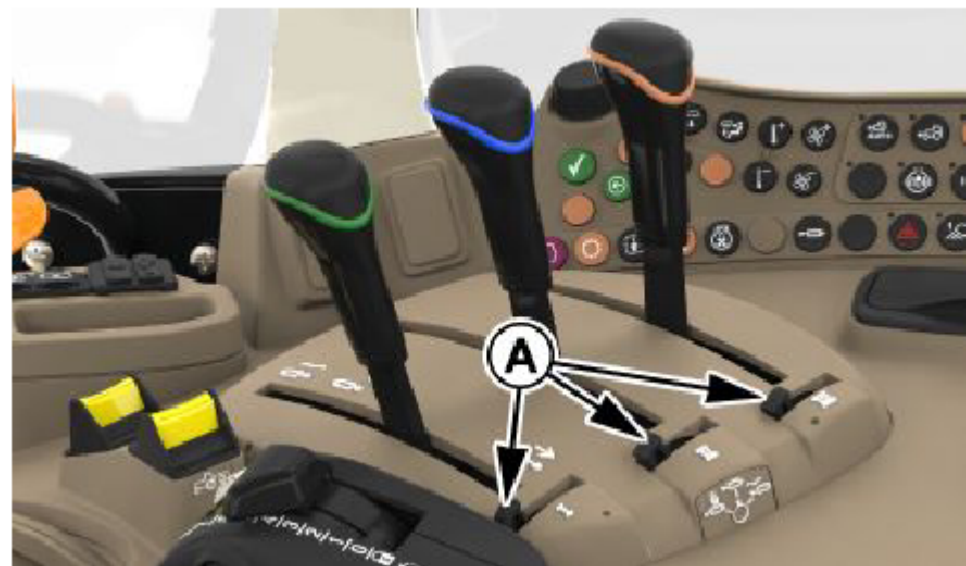

Показан механический SCV John Deere



Показан SCV с электрическим приводом John Deere

R2C13UE, Locktractor SCV -19-01JUL25-1/1

CC676313 -UN-01JUL25

CC676316 -UN-01JUL25

Электрическая схема машины и мощность управления Требования к питанию

Разработана электрическая схема и управление пресс-подборщиком для круглого проката для использования в электрических системах напряжением 12 В с отрицательным заземлением.

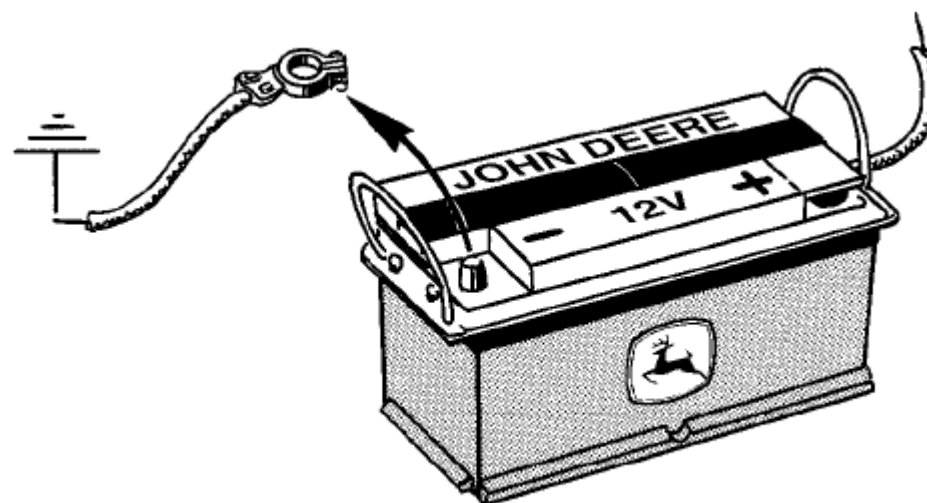

CC1020363

CC1020363—JUN—23AUG01

R2C13UE, 1746603526642 -19-07MAY25-1/1

Варианты дисплея и жгута проводов дисплея

ПРИМЕЧАНИЕ: Тракторы без удобного трехконтактного устройства розетка должна иметь удобное трехконтактное устройство
установлен жгут проводов розетки.

Конфигурация трактора	Параметры дисплея	Требуется жгут проводов дисплея
Подключается к трактору ISOBUS	Встроенный дисплей трактора (дисплей с VT / UT версии 4 или выше)	Без жгута проводов
	Дополнительный жгут проводов Gen4 или G5ISO в кабине	
	Дополнительный G5e	Жгут проводов угловой стойки (John Deere только для тракторов)
Не подключен к трактору ISOBUS или к трактору, отличному от ISOBUS	Gen4 или G5	Жгут проводов кабины
	G5e	Жгут проводов кабины

R2C13UE, ХАРНЕССОЛОВ -19-21 ИЮЛЯ 25-1/1

Установите жгут проводов ISO в кабине (если Установлен)

Подключите жгут проводов ISO в кабине (A) к следующему Оборудованию:

- Монитор (B) • Розетка ISOBUS в кабине (C)

ВАЖНО: Перед отсоединением электропроводки в кабине подождите, пока монитор полностью выключится.

A—Жгут проводов в кабине по стандарту ISO B—Монитор

C—разъем ISOBUS для трактора в кабине

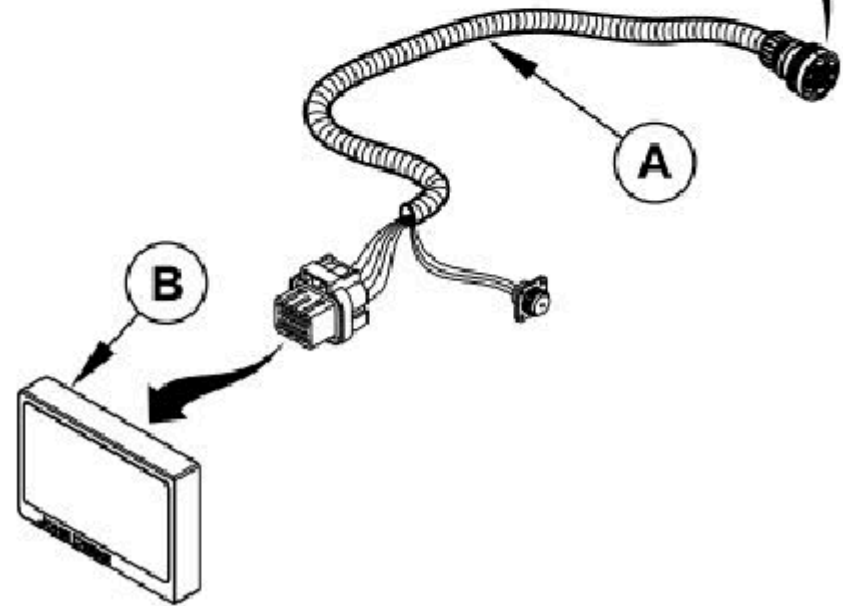
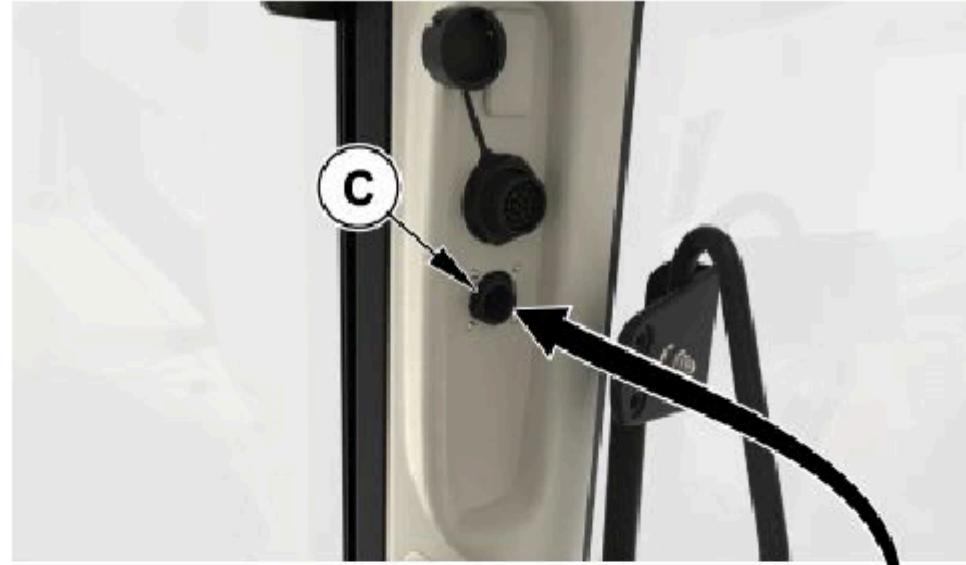

RIIUVNZ.1755603661832-19-22AUG25-1/1

CC676350—UN—19AUG25

Install Cab Wiring Harness (If Equipped)

IMPORTANT: The convenient power outlet (H) must be connected to the tractor as required.

The convenient power outlet (H) requires 50 A, 12 V electrical supply.

Wire (B) must be connected to the tractor ignition plus signal.

Connect the cab wiring harness (D) to the following equipment:

- Monitor (G)
- Convenient power outlet (H)

Place the connector for machine wiring harness (E) out of the cab.

IMPORTANT: Before disconnecting the cab wiring harness, wait that the monitor is fully shut down.

- | | |
|--|--|
| A—Red (Positive) Wire (6 mm ²) | E—Connector for Machine Wiring Harness |
| B—Red (Positive) Wire (1.5 mm ²) | F—Video Camera Plug |
| C—Black (Negative) Wire (6 mm ²) | G—Monitor |
| D—Cab Wiring Harness | H—Convenient Power Outlet |

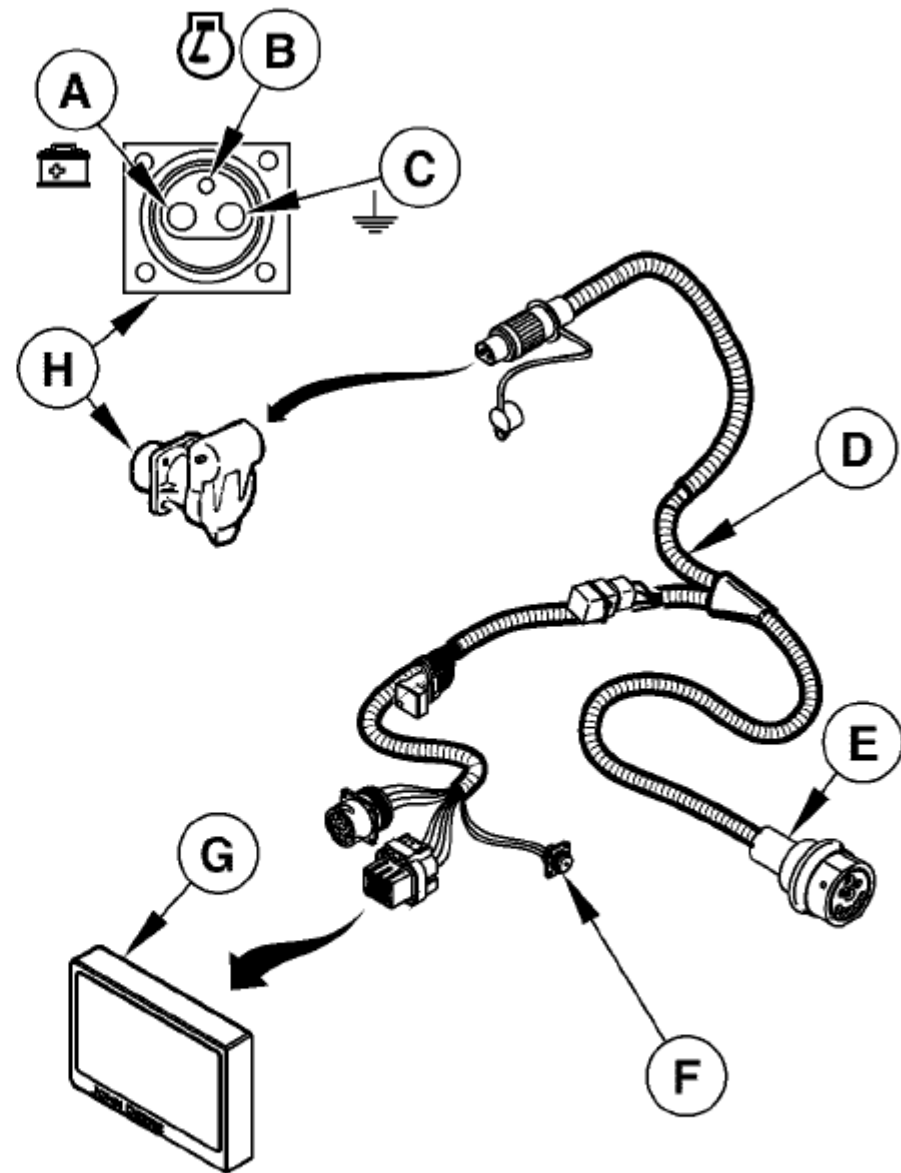

r2c13ue,CABHARNES -19-02SEP25-1/1

CC657722—UN—31MAR25

Установка дисплея в багажник, совместимый с ISOBUS

Дисплей John Deere VT можно установить в углу стойка автомобиля John Deere, совместимого с ISOBUS.

1. Поверните ключ зажигания трактора в положение ВЫКЛ. и выньте ключ зажигания.
2. Установите блок индикации на угловую стойку трактора. Затяните крепежные ручки, чтобы зафиксировать дисплей.
3. Подсоедините жгут проводов дисплея к разъему угловой стойки и разъему на задней панели дисплея.

4. Поверните ключ зажигания трактора в положение ВКЛЮЧЕНО. Запуск двигателя не требуется.

5. Убедитесь, что устройство отображения включается и загружается на страницу запуска машинного приложения.

При запуске нескольких дисплеев обратитесь к дисплею Руководство по эксплуатации для получения дополнительной информации.

zlvxplw, 1725630353320 -19-03JUL25-1/1

Установка дисплея на трактор, совместимый с ISOBUS (Если оснащен дисплеем Gen4 или G5)

Дисплеи Gen4 и G5 могут быть установлены на все ISOBUS Тракторы.

1. Поверните ключ зажигания трактора в положение ВЫКЛ. и выньте ключ зажигания.
2. Установите блок индикации в трактор. Затяните крепежные ручки, чтобы зафиксировать дисплей.

3. Подсоедините жгут проводов дисплея к разъему ISOBUS в кабины и разъему на задней части дисплея.

4. Под ключ трактор зажигания в положение ON.

5. Убедитесь, что на дисплее устройства включится и сапогимашина стартовую страницу приложения.

При использовании нескольких дисплеев обратитесь к дисплею Руководство по эксплуатации для получения дополнительной информации.

oucc007, 1751447874229 -19-04AUG25-1/1

Подготовка машины

Накачка шин

Обратитесь к следующей таблице, чтобы получить правильное давление в шинах .

ВАЖНО: Всегда соблюдайте правила дорожного движения на местном уровне
правила при движении по дорогам общего пользования.
Наблюдать Максимальная Транспортная

Скорость - - -
в разделе Безопасность.

Важно: изменение размера шин
требует
регулировка тормоза.

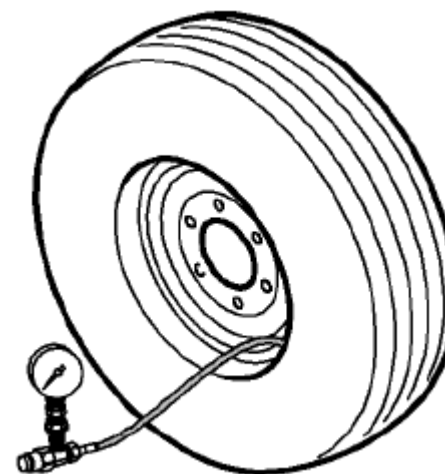

CC1030245

CC1030245 —UN—27SEP07

Шины		Минимальное Давление
Размер	Индекс нагрузки и скорости	
15/55-17	134A8	240 кПа (2,4 бар; 35 фунтов на квадратный дюйм)
500/50-17	140A8	150 кПа (1,5 бар; 22 фунт/кв.дюйм)
500/55-20	150A8	140 кПа (1,4 бар; 20 фунтов на квадратный дюйм)
620/40 R22.5	148D	120 кПа (1,2 бар; 17 фунтов на квадратный дюйм)

zlvxplw, 1726150704392 -19-02SEP25-1/2

Inflate pickup gauge wheels to specified pressure:

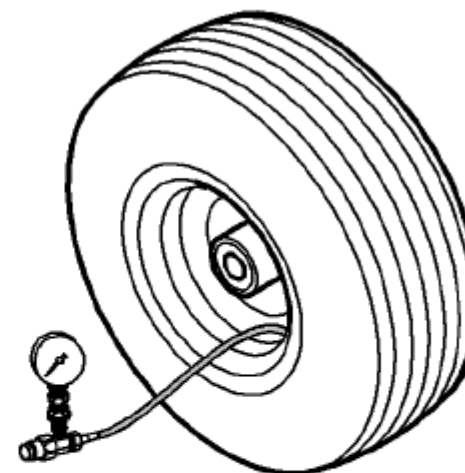

CC1030246

CC1030246 —UN—01OCT07

Pickup Gauge Wheel Size	Pressure
160/65-6	140 kPa (1.4 bar; 20 psi)

zlvxplw, 1726150704392 -19-02SEP25-2/2

Используйте подставку для домкрата

Подставка для домкрата оснащена двумя скоростями вращения:

• **Низкая скорость (I)** используется для того, чтобы:

Выдвигать подставку для домкрата (A) под нагрузкой:

- a. Нажмите на рукоятку (B), чтобы включить низкую скорость.
- b. Поверните по часовой стрелке, чтобы поднять пресс-подборщик.

• **Высокая скорость (II)** используется для:

Быстро выдвиньте опору домкрата (A):

- a. Потяните за рукоятку (B), чтобы включить высокую скорость.
- b. Поворачивайте против часовой стрелки, пока опора домкрата не коснется земли.

Уберите опору домкрата (A):

- a. Потяните рукоятку (B), чтобы включить высокую скорость.
- b. Поверните по часовой стрелке, чтобы опустить пресс-подборщик или убрать его стойка домкрата (A).

— Низкая скорость
II— Высокая скорость

A—стойки домкрата
B—рукоятки

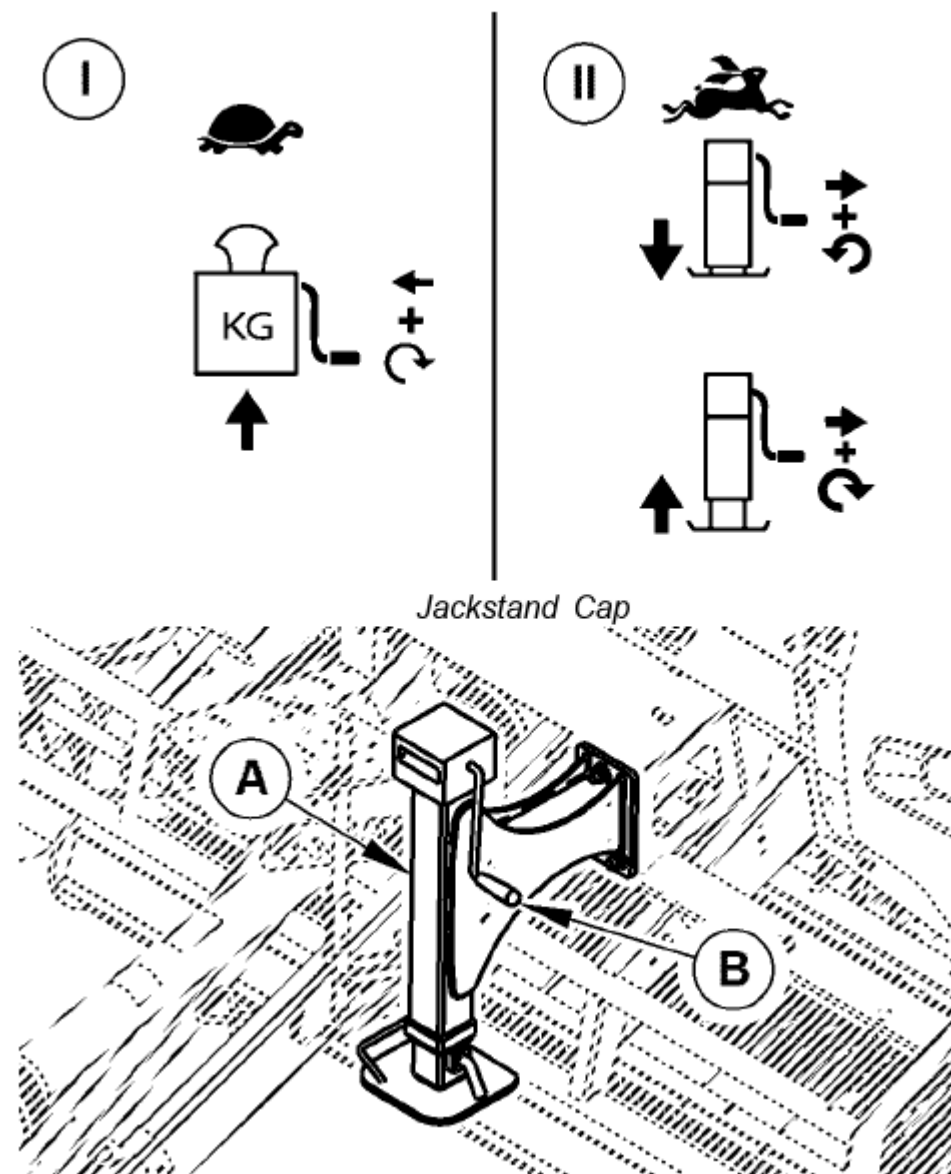

CC657654 —UN—15JAN25

CC657655 —UN—09JAN25

r2c13ue,1741341428284 -19-07MAR25-1/3

Откидная стойка домкрата:

Перед отсоединением пресс-подборщика от трактора переместите опору домкрата (A) из положения хранения и установите ее в указанное положение.

Закрепите опору домкрата (A) с помощью штифта (B) следующим образом:

1. Вставьте штифт (B), как показано на шаге (I).
2. Поверните штифт (B), как показано на шаге (II), чтобы закрепить опору домкрата.
3. Вставьте пружинный стопорный штифт (D) в штифт (B), как показано на шаг (II).

A—стойка домкрата
B—штифт

C—шплинт D—пружинный стопорный штифт

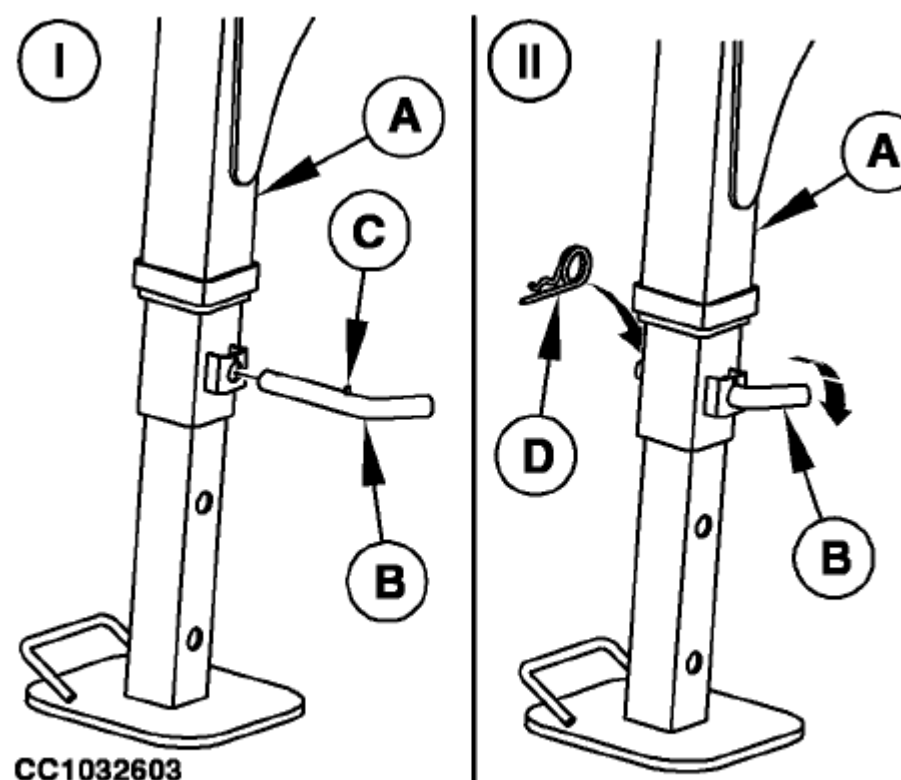

CC1032603

CC1032603 —UN—14SEP10

Продолжение на следующей странице

r2c13ue,1741341428284 -19-07MAR25-2/3

Откиньте подставку для домкрата:

После установки пресс-подборщика на трактор закрепите опору домкрата (А) в ее положение для хранения, как показано на рисунке.

Закрепите опору домкрата (А) с помощью штифта (В) следующим образом:

1. Вставьте штифт (В), как показано на шаге (I).
2. Поверните штифт (В), как показано на шаге (II), чтобы зафиксировать опору домкрата в исходном положении.
3. Вставьте пружинный стопорный штифт (D) в штифт (В), как показано на шаге (II).

А—Стойка домкрата
В—штифт

С—шплинт D—пружинный стопорный штифт

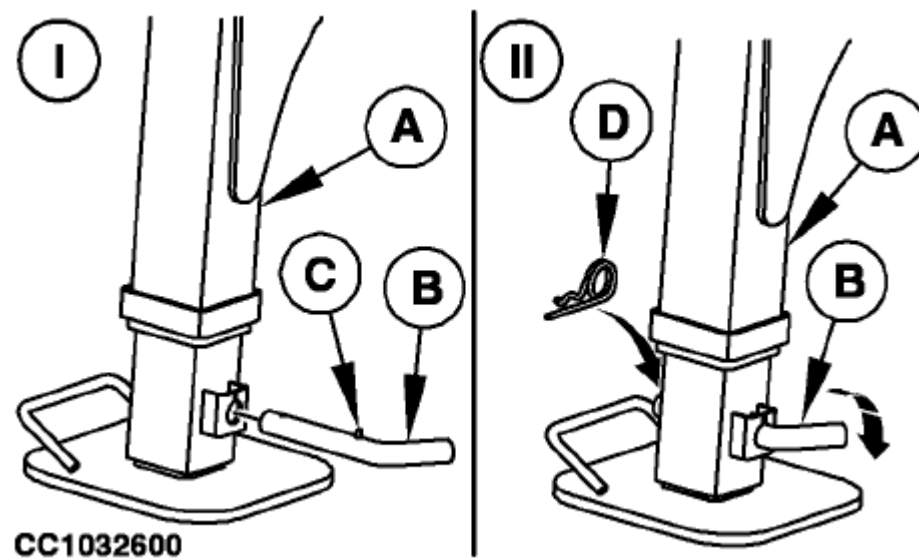

CC1032600

CC1032600—UN—14SEP10

r2c13ue,1741341428284 -19-07MAP25-3/3

Используйте колесные упоры (при наличии)

Пресс-подборщик оснащен двумя колесными упорами (А), расположенными с каждой стороны пресс-подборщика, как показано на рисунке.

Колесные упоры (А) предотвращают откат пресс-подборщика.

Установка колесных упоров:

1. Поставьте пресс-подборщик на ровную поверхность.
2. Снимите колесные упоры (А) с кронштейнов (В).

3. Установите колесные упоры (А) перед и за тем же колесом, как показано.

Чтобы снять колесные упоры:

1. Снимите колесные упоры (А) с колеса.
2. Установите колесные упоры (А) в кронштейны (В).

ВАЖНО: Убедитесь, что колесные упоры (А) надежно закреплены в кронштейнах (В), чтобы предотвратить их от падения во время работы или транспортировки.

А—Колесная опора

В—Кронштейн колесной опоры

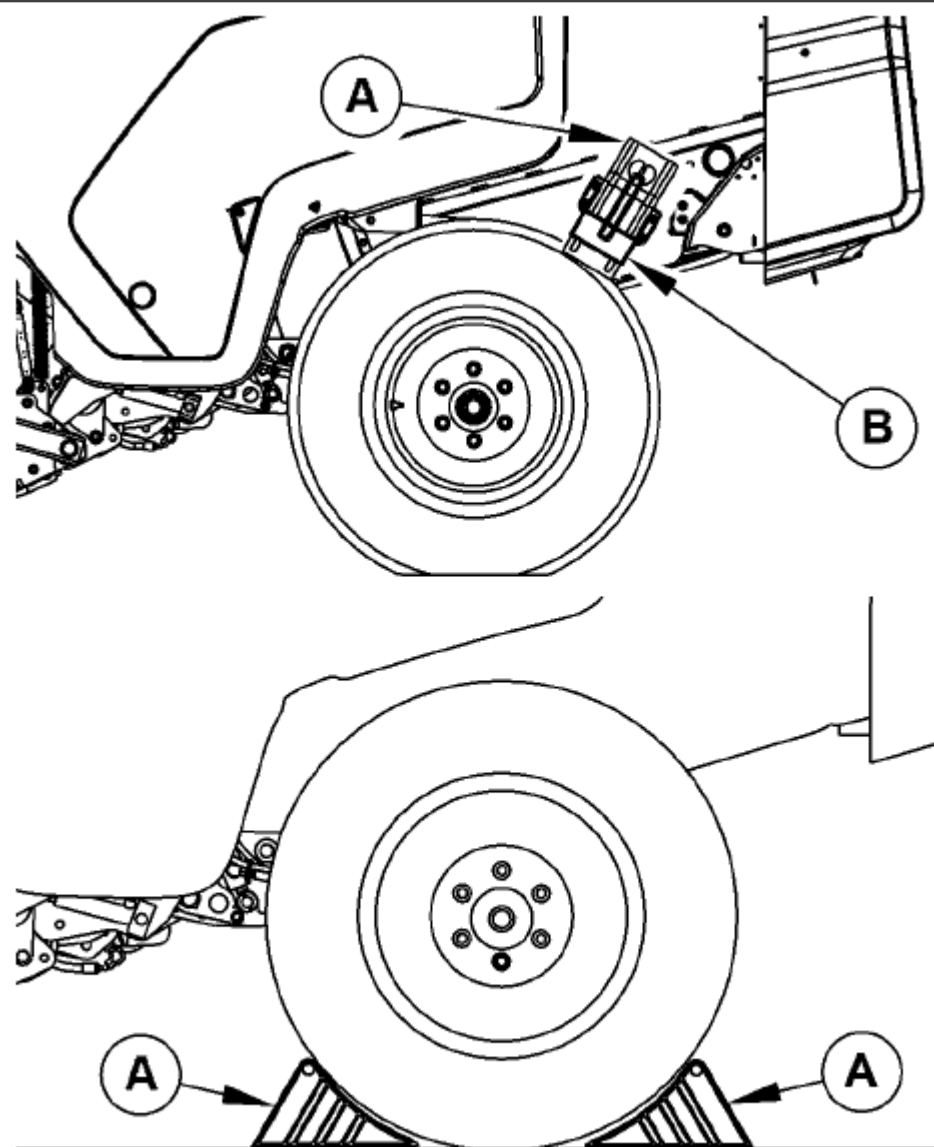

CC657657—UN—14JAN25

CC657656—UN—13JAN25

r2c13ue,wheelchocks -19-06MAR25-1/1

Установка угла наклона станка

ВАЖНО: Угол наклона машины должен быть установлен правильно для трактора, используемого с машиной.

Следуйте инструкциям ниже, чтобы установить правильный угол наклона пресс-подборщик, а затем отрегулируйте сцепное устройство в соответствии с трактором:

1. Поставьте машину на ровную поверхность.
2. Отрегулируйте опору домкрата до тех пор, пока ось ротора (A) не достигнет следующей высоты:

ВАЖНО: Для получения оптимального угла наклона машины, шины должны быть накачаны правильно. Смотрите раздел "Накачка шин" в этом разделе.

Тип шины	Высота
15/55-17	710-740 мм
500/50-17	(28 дюймов—29 дюймов)
500/55-20	720-750 мм
620/40-R22.5	(28,3 дюйма—29,5 дюйма)

ПРИМЕЧАНИЕ: Диапазон высот измеряется от центра гайки до уровня земли.

Стремитесь к верхней границе диапазона или немного выше, чтобы учитывать прогиб шин трактора.

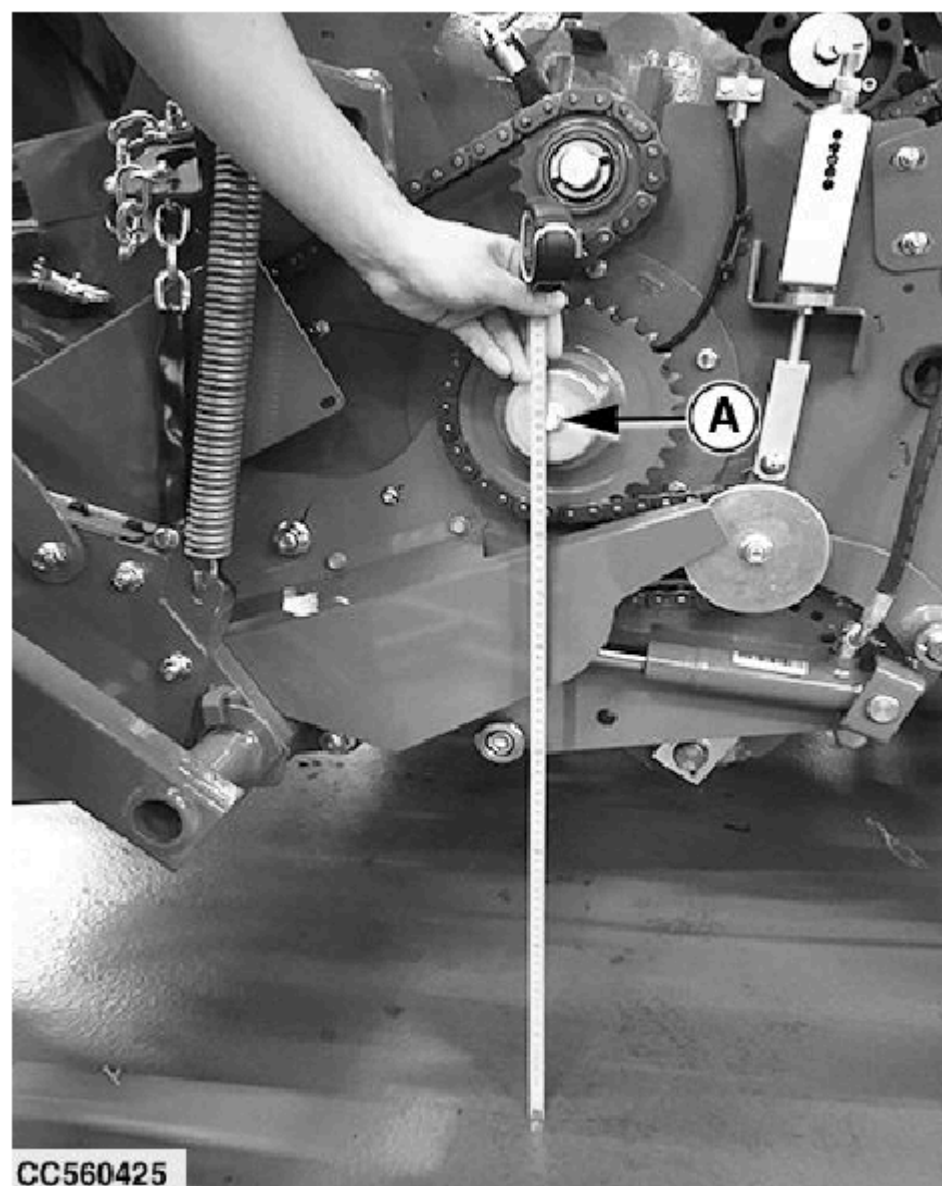

CC560425

A—ось ротора.

CC560425—UN—20MAR23

zlvxplw,1726233440275 -19-19MAP25-1/1

Отрегулируйте язычок

Язычок должен регулироваться как с помощью болта сцепного устройства, так и с помощью болтов между язычком и рамой пресс-подборщика, чтобы соответствовать конфигурации трактора.

ВАЖНО: Перед регулировкой язычка убедитесь, что накачка шин трактора производится правильно.

Перед регулировкой необходимо установить угол наклона машины язычок, не меняйте стойку домкрата положение. Смотрите раздел Настройка угла наклона машины в этом разделе.

1. Подвиньте трактор вплотную к пресс-подборщику. Выровняйте сцепное устройство трактора перед шпунтом пресс-подборщика.

2. Установите шпунт в положение, соответствующее сцепному устройству трактора.

3. Снимите гайку (C) и стопорную шайбу Nord (F).

4. Установите сцепное устройство (A) как можно горизонтальнее.

ВАЖНО: Шайбы Nord-Lock (F) предназначены только для одноразового использования, заменяйте их каждый раз, когда изменяется настройка.

5. Установите гайку (C) и стопорную шайбу Nord (F), как показано на рисунке.

6. Убедитесь, что две шпунтовые рамы находятся на одном уровне.

7. Слегка затяните гайки (D), (E) и (C).

ВАЖНО: Убедитесь, что все зубья кольца ПОЛНОСТЬЮ зацеплены (не стоят острием к острию), когда затягивание гаек (C), (D) и (E).

8. Затяните гайки (D), (E) и (C) с указанным моментом затяжки.

Спецификация

Крепление шпунтовой рамы

Гайки—момент затяжки... 700 Н·м
(516 фунт-фут)

Фиксатор шпунтовой рамы

Крутящий момент гайки... 300 Н*м
(221 фунт-фут)

Крепление сцепного устройства

Крутящий момент гайки... 550 Н*м
(406 фунт-фут)

9. Прикрепите пресс-подборщик к трактору.

ВАЖНО: Всегда правильно прикрепляйте пресс-подборщик к трактору перед выездом на дорогу и / или в поле. Смотрите Прикрепите пресс-подборщик к трактору в разделе "Крепление".

10. Сложите опору домкрата.

11. Убедитесь, что высота оси ротора находится в пределах заданного диапазона. Смотрите раздел Настройка угла наклона станка в этом разделе.

Если нет, перейдите к шагу 2, чтобы изменить настройку шпунта.

ПРИМЕЧАНИЕ: После подтверждения правильного угла наклона станка, рабочую высоту захвата необходимо отрегулировать с помощью колесиков для регулировки. См. раздел Регулировка угла наклона Колеса при эксплуатации машинного отделения.

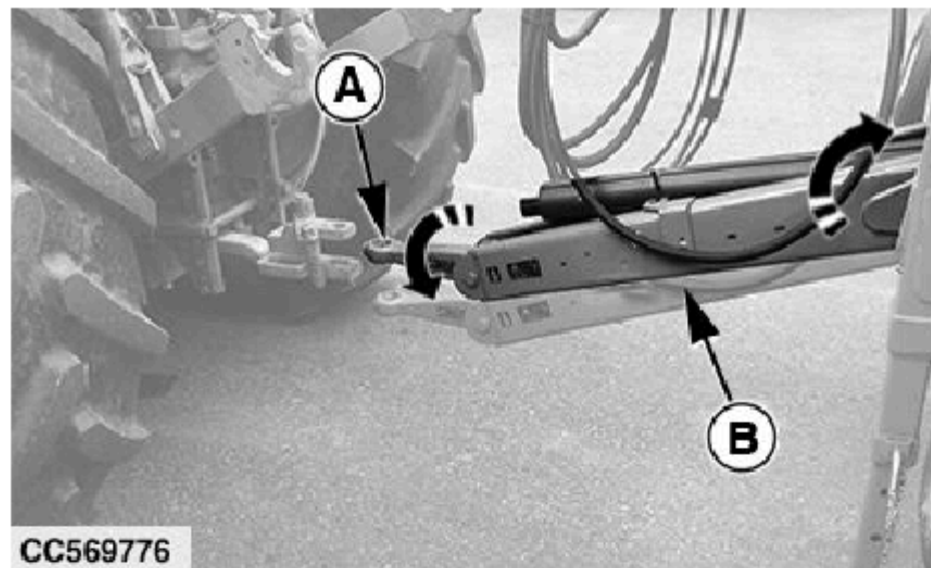

CC569776

CC569776 —UN—03MAY25

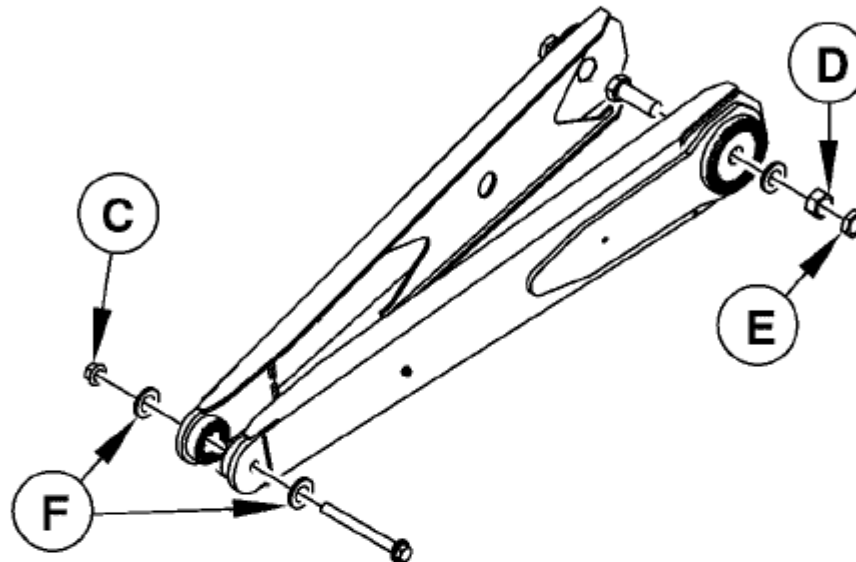

CC657725 —UN—10APR25

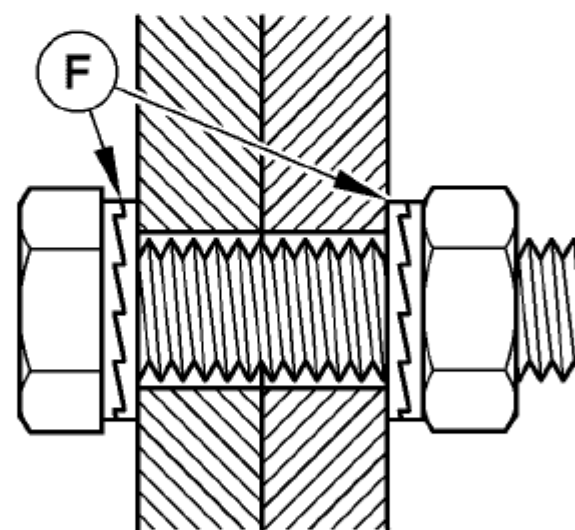

CC657724 —UN—10APR25

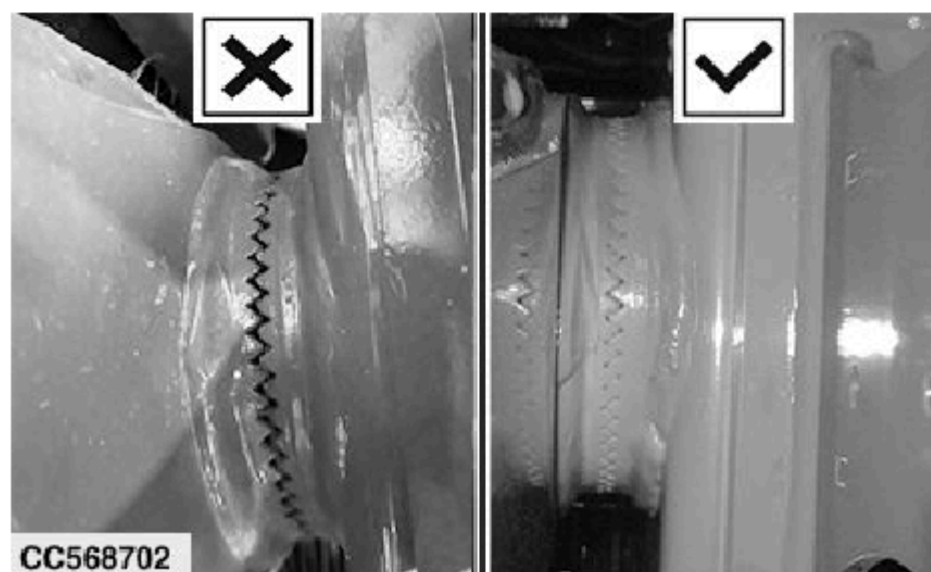

CC568702

CC568702 —UN—08MAR23

Tongue Tighten Error

A—сцепное устройство
B—шпунтовая рама C—гайка
крепления сцепного устройства

D—гайка крепления шпунтовой рамы
E—контргайка крепления шпунтовой рамы
F—Nord-Стопорная шайба

Настройка режимов работы датчика с кулачковой направляющей

Существует два типа датчиков:

- Стандартный бескулачковый датчик, оснащенный гладкими боковинами листы.
- Датчик Cam track premium, оснащенный подшипником крышка (A) на боковых листах.

Предусмотрено два режима работы датчика Cam track.:

- **Фиксированный режим работы:** фиксированный режим работы позволяет датчик перемещается вверх и вниз по земле контур.
- **Режим работы с маятником:** режим работы с маятником позволяет дополнительно наклонять ось влево-вправо. Этот режим рекомендуется для дальнейшего улучшения контура почвы после обработки и для повышения качества сбора, особенно при коротком урожае.

Примечание: Начальный заводской режим - фиксированный рабочий режим.

A—Крышка подшипника

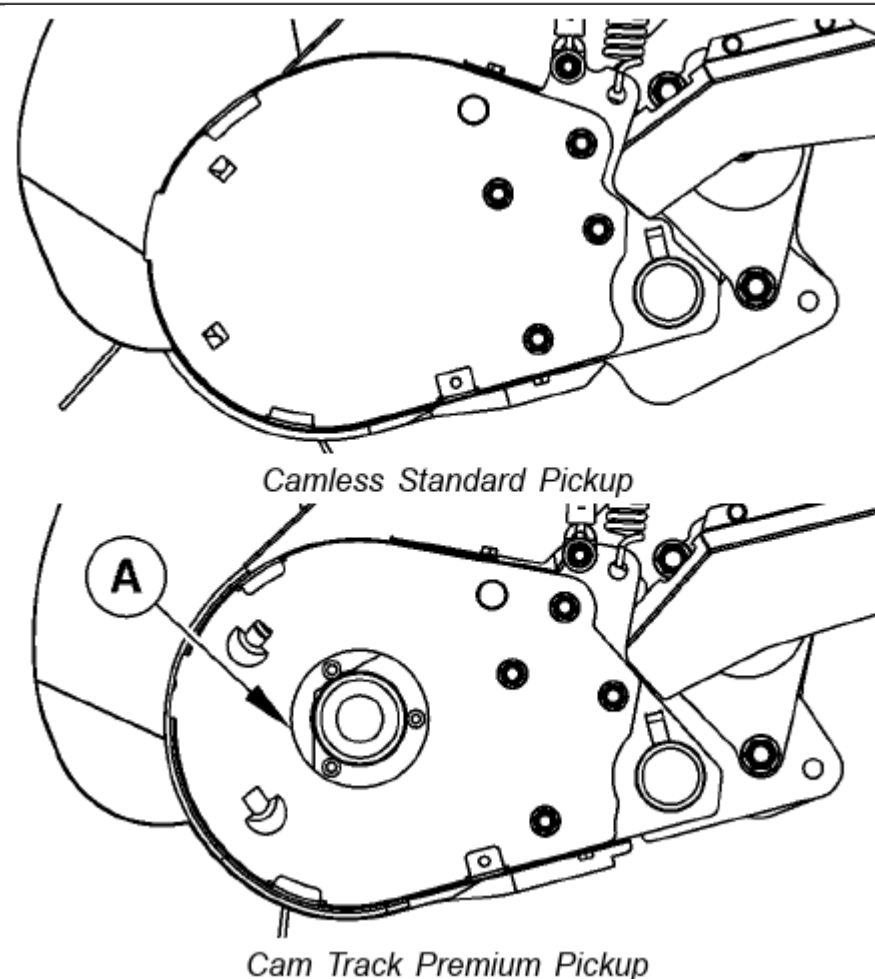

CC647153—UN—07JAN25

CC647152—UN—07JAN25

r2c13ue, 1728296046126 -19-22AUG25-1/5

Установите маятниковый рабочий режим:

Примечание: Заводское положение распорки (B) включено сторона гаек (A).

1. Опустите датчик.
2. Установите правый упор датчика (D) в маятниковый режим работы положение:
 - a. Ослабьте винты (C) и гайки (A).
 - b. Установите распорку (B) и упор (D) в положение маятниковой работы положение режима, как показано.
 - c. Затяните винты (C) и гайки (A).

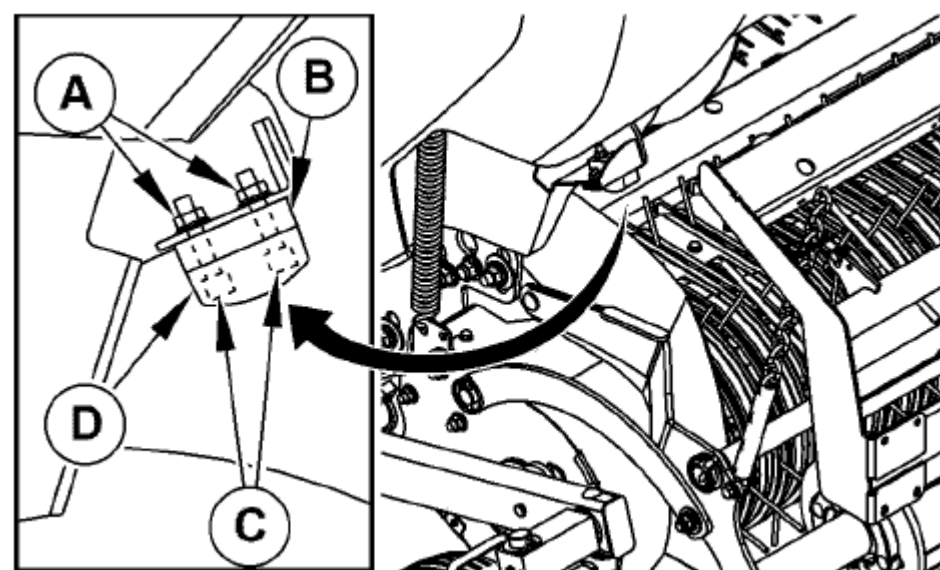

Положение маятникового режима работы

A—гайка
B—распорка

C—винт
D—упор

Продолжение на следующей странице

r2c13ue, 1728296046126 -19-22AUG25-2/5

CC657651—UN—07JAN25

3. Полностью поднимите подборщик.
4. Полностью ослабьте поплавокую пружину правого бокового датчика (В).
5. Установите измерительные диски в рабочее положение. Смотрите раздел Установка Стандартные измерительные диски в рабочее положение или Установите Измерительные колеса ридинуса в рабочем положении в этом Раздел.
6. Полностью опустите датчик.
7. Снимите болты (А) и стопорную шайбу Nord и держите положите их в ящик для инструментов.
8. Отрегулируйте пружину поплавок датчика с правой стороны в маятниковом положении рабочий режим. Смотрите раздел Регулировка пружин поплавок датчика в Эксплуатация машины—раздел общего назначения.

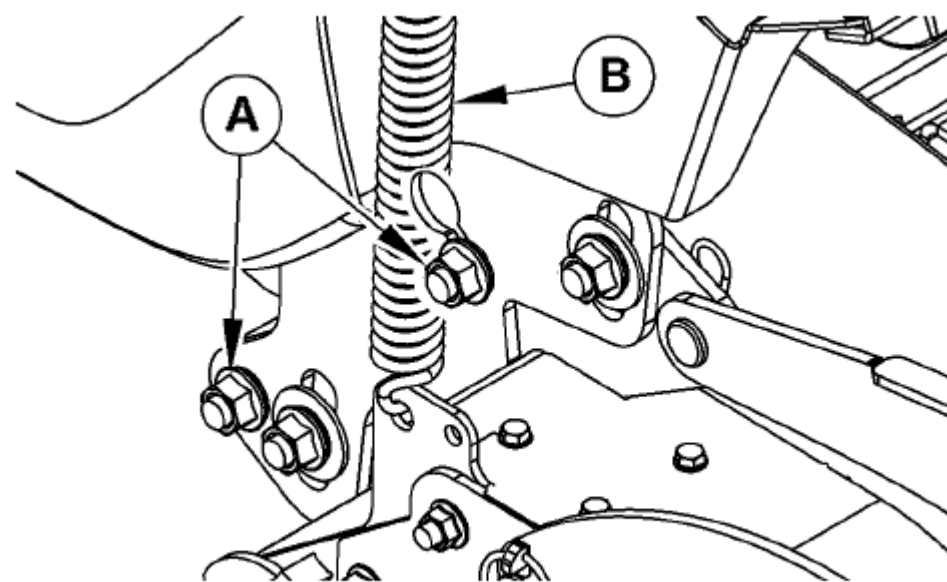

А—болт

В— Поплавок датчика с правой стороны Пружина

r2c13ue, 1728296046126 -19-22AUG25-3/5

CC657649—UN—22APR25

Установите фиксированный режим работы:

1. Опустите датчик.
2. Установите правый упор датчика (D) в положение фиксированного режима работы:
 - a. Ослабьте винты (C) и гайки (A).
 - b. Установите распорку (B) и упор (D) в фиксированное рабочее положение режимное положение, как показано.
 - c. Затяните винты (C) и гайки (A).

А—гайка
В--Распорка

С—винт
D-Образный упор

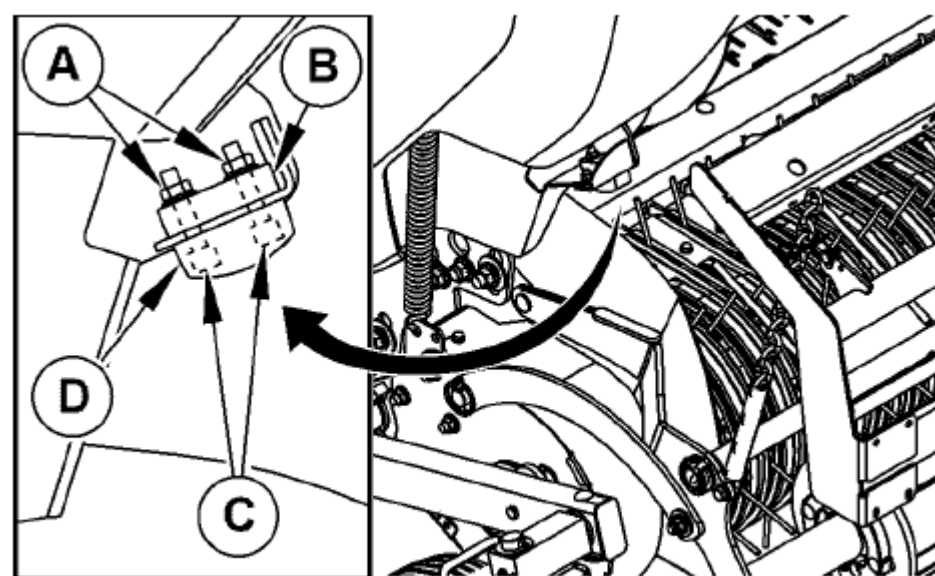

Fixed Working Mode Position

Продолжение на следующей странице

r2c13ue, 1728296046126 -19-22AUG25-4/5

CC657650—UN—07JAN25

3. Отрегулируйте пружину поплавка правого датчика (В) в фиксированном режиме.
Смотрите раздел "Регулировка пружин поплавка датчика" в разделе "Эксплуатация" – – –
Машина общего назначения.
4. Полностью поднимите датчик.
5. Установите калибровочные колеса в рабочее положение. Смотрите
Установите стандартные калибровочные колеса в рабочее положение
или установите колесные диски в – – –
рабочее положение – – –
в этом разделе.
6. Опускайте погрузчик до тех пор, пока зазор между колесами и землей не составит 5 см (2 дюйма).
7. Вставьте монтировку (С) в отверстие рычага калибровочного колеса (D) для выравнивания отверстия для захвата (E).

ВАЖНО: шайбы Nord-Lock одноразовые только заменяйте их каждый раз.

8. Установите болты (А) и шайбы Nord-Lock в отверстия (E).
9. Затяните болты (А).

**А—болт В—поплавок датчика с правой стороны
Пружина
С—монтировка**

**D—отверстие
E—отверстие для захвата**

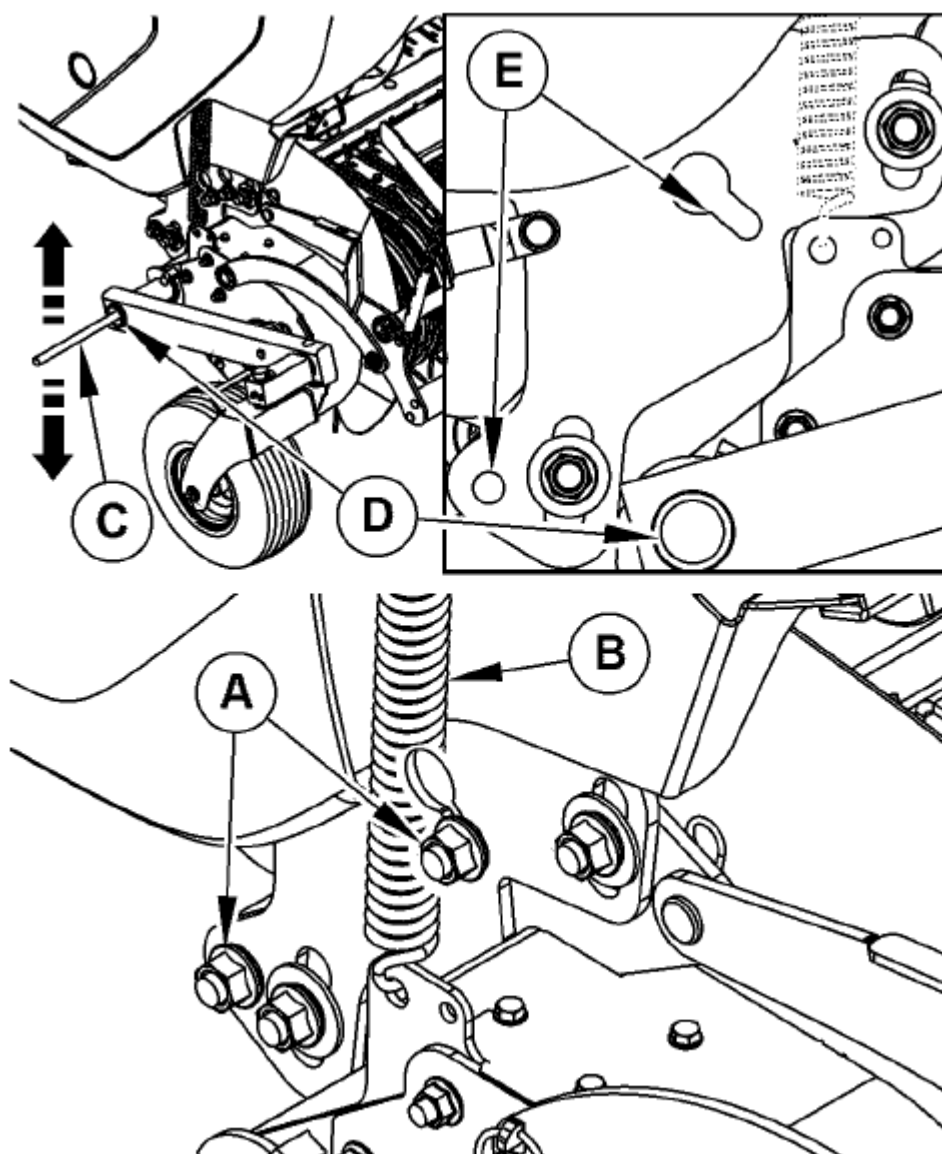

CC647155 —UN—22APR25

CC657649 —UN—22APR25

r2c13ue,1728296046126 -19-22AUG25-5/5

Установите колеса стандартной ширины в рабочее Положение

1. Снимите быстрозажимной штифт (В).
2. Снимите измерительное колесо (А) с кронштейна.
3. Установите измерительное колесо (А) на датчик, как показано на рисунке. Закрепите его быстрозажимным штифтом (В).
4. Повторите процедуру с противоположной стороны.

Колесо калибра А

В-быстрозажимной штифт

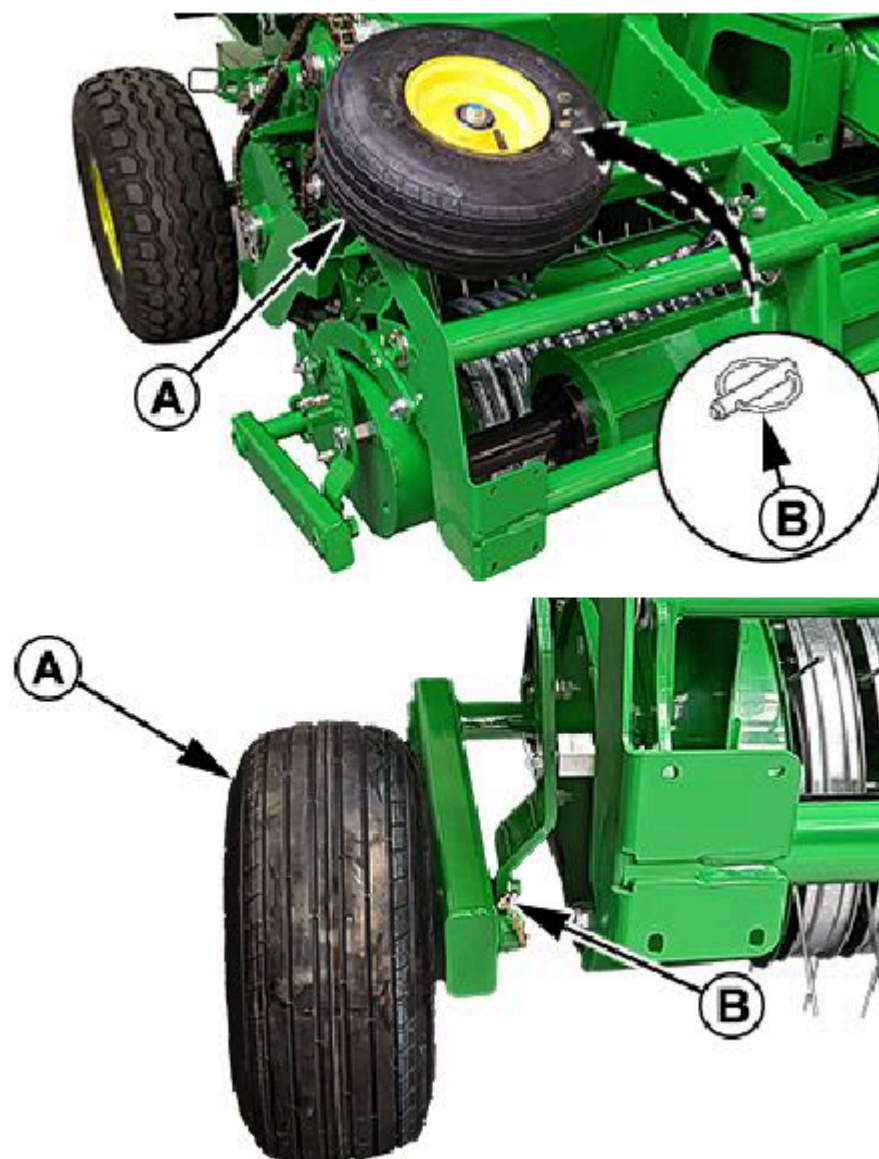

CC657737 —UN—29APR25

CC657736 —UN—26MAR25

continued on next page

zlvxplw,1725879811209 -19-28MAY25-1/2

Начальная настройка колес калибра Standard:

1. Снимите быстрозажимные штифты (A) и (E).
2. Выберите положение отверстия (F) на опоре (B) в качестве исходного положение.
3. Установите быстрозажимной штифт (A) и штифт (E).
4. Повторите процедуру с противоположной стороны.

A—Быстрозажимной штифт
 B—опора
 C—рычаг колеса
 D—калибровочное колесо
 E—штифт
 F—положение отверстия

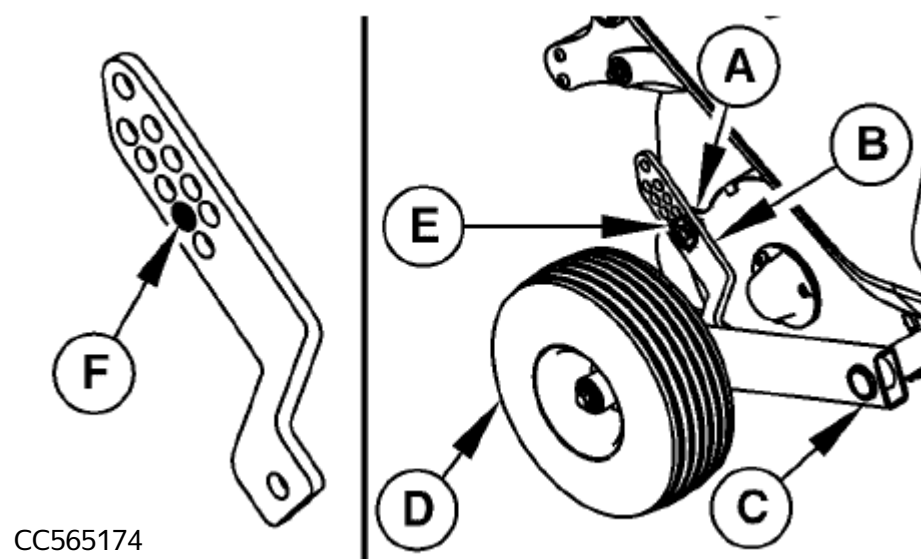

CC565174

CC565174 —UN—13MAR23

zlvxplw, 1725879811209 -19-28 МАЯ 25/2

Установите колесные диски в рабочее положение

1. Снимите быстрозажимной штифт (C) и штифт (B).
2. Снимите колесное колесо (D) с кронштейна.
3. Установите направляющее колесо (D) на подборщик с помощью ручки (A), как показано, и закрепите его с помощью штифта (B) и быстрозажимного устройства штифта (C).
4. Повторите процедуру с противоположной стороны.

A—рукоятка колесика с колесиком B—штифт
 C—быстрозажимной штифт
 D—Роликовое Калибровочное колесо

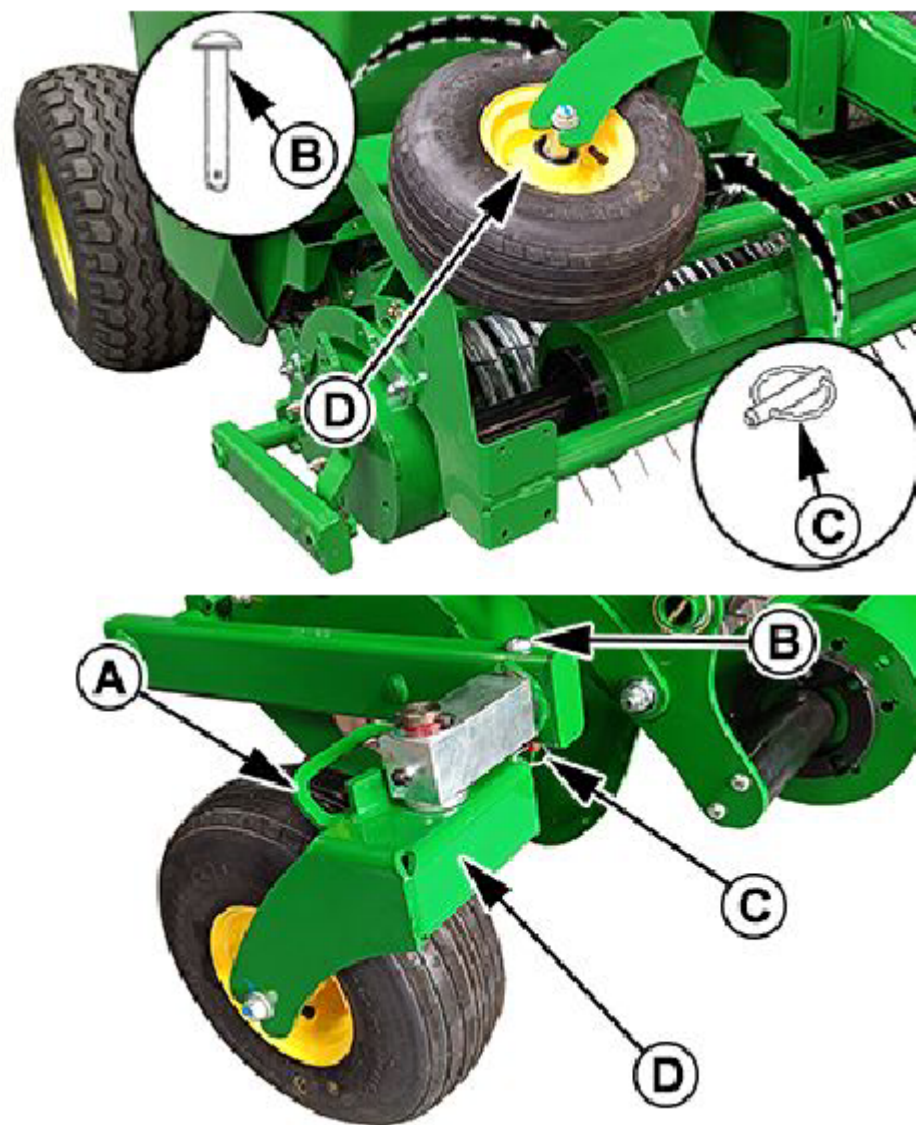

CC65739 —UN—26APR25

CC65738 —UN—26APR25

zlvxplw, 1725879811021 -19-28 МАЯ 25-1/2

Initial Setup of the Gauge Wheels:

1. Remove quick-lock pin (A) and pin (E).
2. Select hole position (F) on support (B) as starting position.
3. Install quick-lock pin (A) and pin (E).
4. Repeat procedure on the opposite side.

A—Quick-Lock Pin
 B—Support
 C—Wheel Arm
 D—Gauge Wheel
 E—Pin
 F—Hole Position

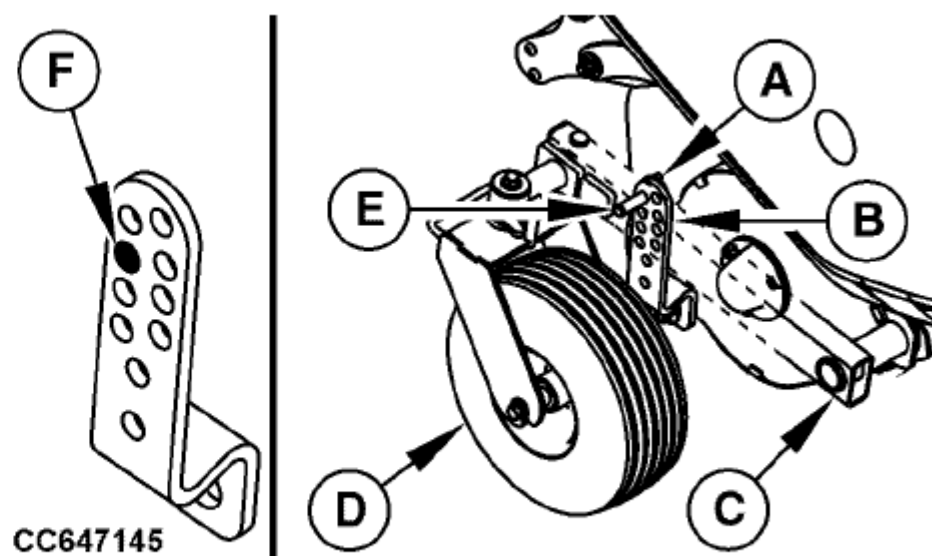

CC647145

CC647145 —UN—24SEP24

zlvxplw, 1725879811021 -19-28MAY25-2/2

Select Net Roll

In order to achieve optimum performance, we recommend the use of **John Deere** net roll:

Net type:	Material width (A)	Core width (B)
Standard	1215—1235 mm (47.8 in—48.6 in)	Maximum 1255 mm (42.4 in)
CoverEdge	1285—1305 mm (50.6 in—51.4 in)	Maximum 1320 mm (60 in)

IMPORTANT: Net roll diameter must not exceed 30 cm (11.8 in).

A—Material Width

B—Core Width



CC421116

CC421116—UN—22OCT20

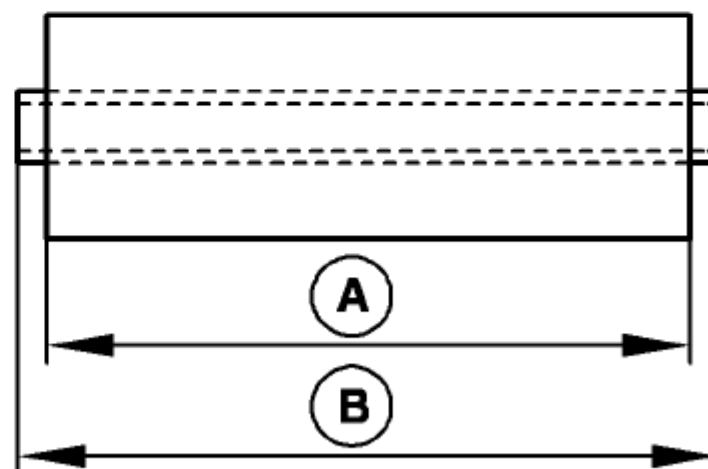

CC1033200

CC1033200—UN—05AUG10

R2C13UE,1744883602930 -19-25AUG25-1/1

Уход за рулоном сетки

ВАЖНО: Защищайте рулонный материал сетки от влаги и повреждений. Не снимайте защитное покрытие до готовности к использованию. Зацепы могут привести к неправильному уходу за устройством для обвязки сетки.

производительность и атмосферостойкость влияют на рулон. не наносите липкую ленту непосредственно на сетку.

Хранить в сухом прохладном месте, вдали от прямых солнечных лучей.

R2C13UE,1744883723401 -19-17APR25-1/1

Уход за устройством для обвязки сетки

Перед началом эксплуатации машины выполните следующие действия:

Протрите подающие ролики и проверьте, нет ли налипших материалов. НИКОГДА не используйте агрессивные чистящие средства, такие как бензин, бензин, скипидарное масло или аналогичные чистящие растворители для очистки резинового подающего ролика.

Рекомендуется использовать:

- Вода
- Вода с мылом

Нанесите тальк на сухой резиновый подающий валик.

R2C13UE,1744883804303 -19-09 ИЮЛЯ 25-1/1

Загрузка рулона сетки

⚠ ВНИМАНИЕ: Крышка подпружинена и при отпускании быстро поднимается.

1. Включите блокировку стоянки трактора, заглушите двигатель трактора и выньте ключ.
2. Разблокируйте сетчатую крышку (C) с помощью замка (A) с помощью подходящего инструмента (13 мм в поперечнике).

Удерживайте крышку (C) в нужном положении, затем откройте ее, потянув за защелку (B).

3. Извлеките и утилизируйте весь упаковочный материал (скобы, скотч и т.д.) Из рулона сетки перед установкой.

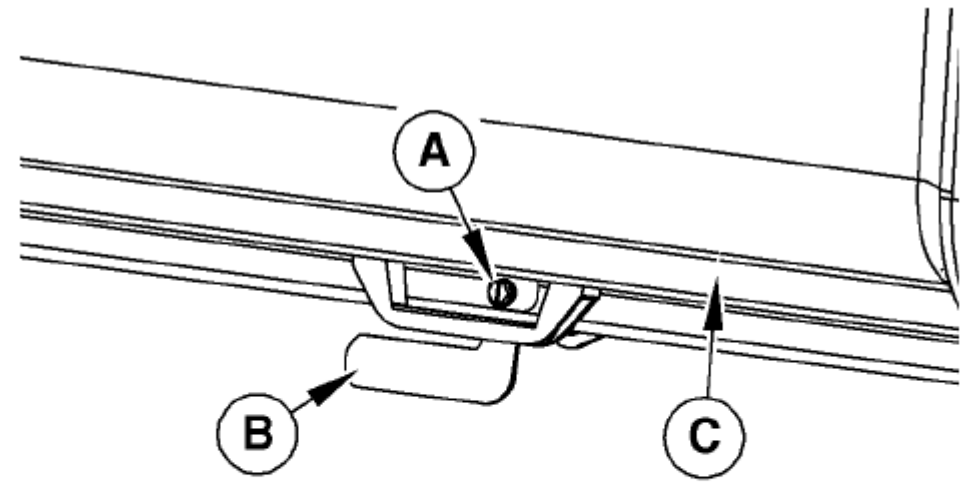

CC310414

A—Lock
B—Latch

C—Net Binding Cover

CC310414 —UN—18APR17

continued on next page

zlvxplw,1726056613725 -19-22MAY25-1/7

4. Установите рулон сетки:

- Для стандартного рулона сетки снимите упоры (А) с их кронштейнов и установите их с каждой стороны, как показано на рисунке. Закрепите упоры (А) с каждой стороны пружинным фиксатором штифт (В).
- Для рулона покрытия перейдите к следующему шагу.

А—Упоры

В—Пружинный стопорный штифт

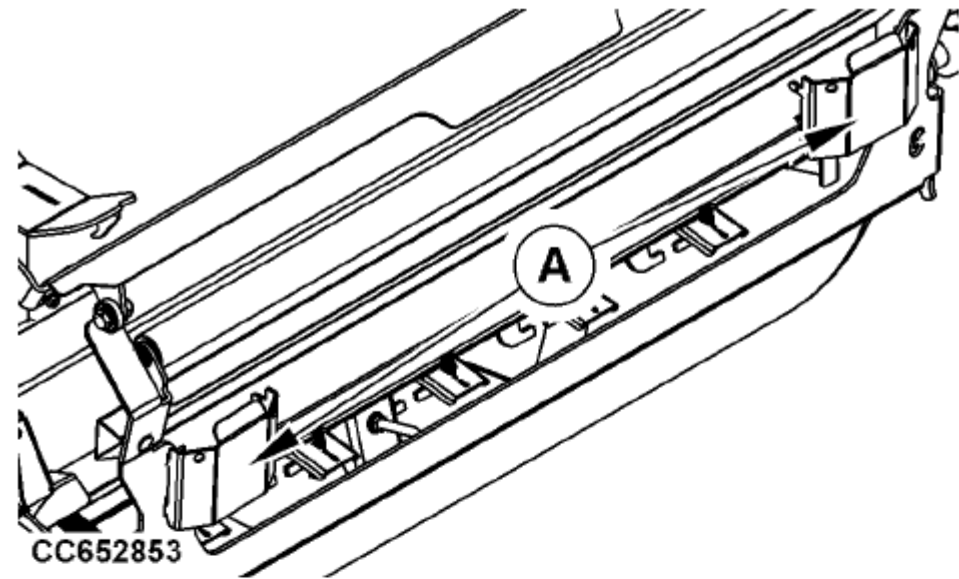

CC652853 —UN—20NOV24

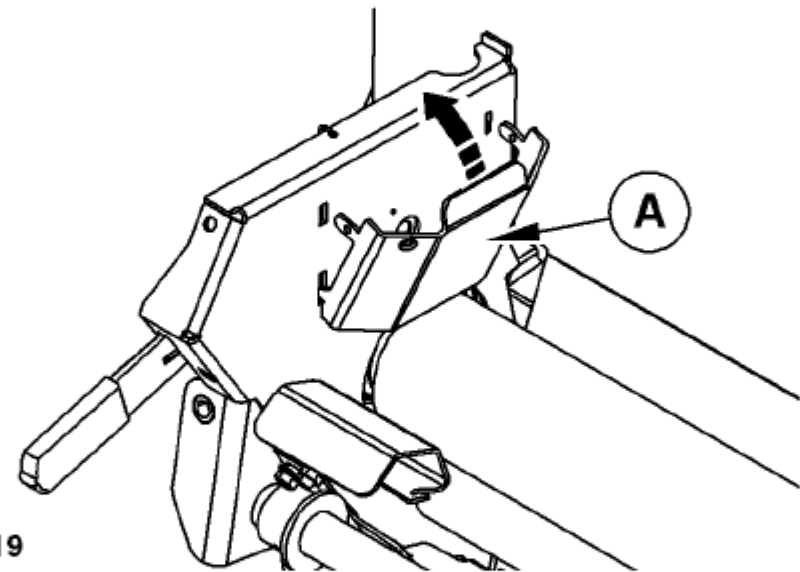

CC310419 —UN—19APR17

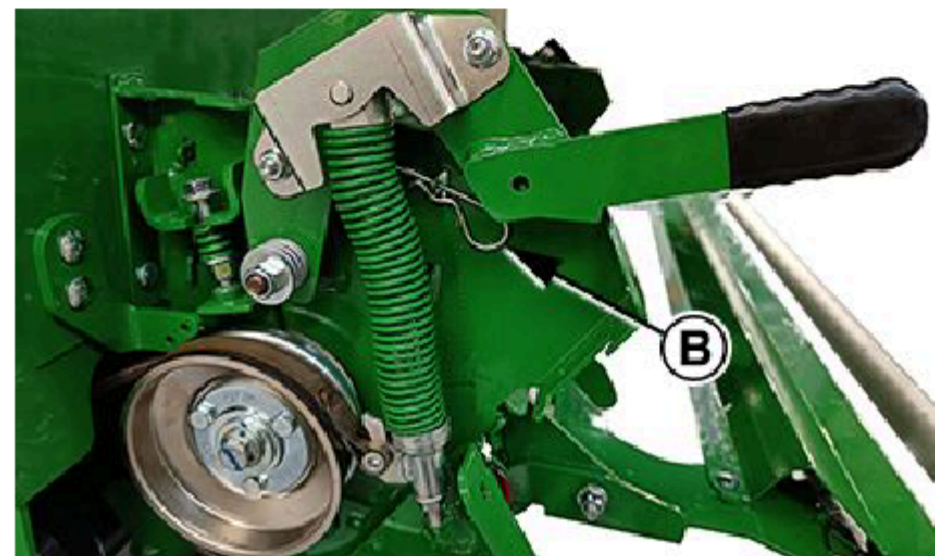

CC652873 —UN—02DEC24

zlvxplw,1726056613725 -19-22МАЯ25-2/7

5. Вытяните нижний натяжной рычаг.

ВАЖНО: Рулоны сетки тяжелые; их удобнее перевозить двумя людьми.

ВАЖНО: Загружайте рулон сетки ровно сзади.

6. Установите рулон сетки в положение загрузки, как показано на рисунке.:

- Для стандартного рулона сетки и покрывающего слоя поместите две цветные полоски на левой стороне машины.
- Для рулона с другим рисунком см. наклейку внутри сетчатая крышка.

А—Позиция загрузки



CC652871 —UN—02DEC24

Продолжение на следующей странице

zlvxplw, 1726056613725 -19-22 МАЯ 25-3/7

7. Отпустите тормоз ролика подачи сетки:

Потяните рычаг (А) вниз и наружу, затем поднимите его, чтобы отключить тормоз.

ПРИМЕЧАНИЕ: После разблокировки удерживайте рычаг (А) в верхнем положении.

>А—Lever



zlvxplw, 1726056613725 -19-22MAY25-4/7

CC652875—UN—02DEC24

<8. Размотайте сетку и соберите свободные концы сетки.

Скрутите сетку (В) и сделайте петлю.

9. Проденьте петлю сетки между резиновым роликом (А) и стальным роликом (D), как показано на рисунке.

ВАЖНО: не продевайте нитку более 20 мм (0,78 дюйма) петли (С) между двумя рулонами, поскольку это приводит к наматыванию материала на рулоны.

10. Дважды включите и расцепите тормозной рычаг (Е), или, при необходимости, для продвижения материала через подающие ролики. Убедитесь, что расстояние (С) не превышает 20 мм (0,78 дюйма).

Резиновый ролик.

В—сетка

С—20 мм (0,78 дюйма)

D—стальной ролик

Электронный тормозной рычаг

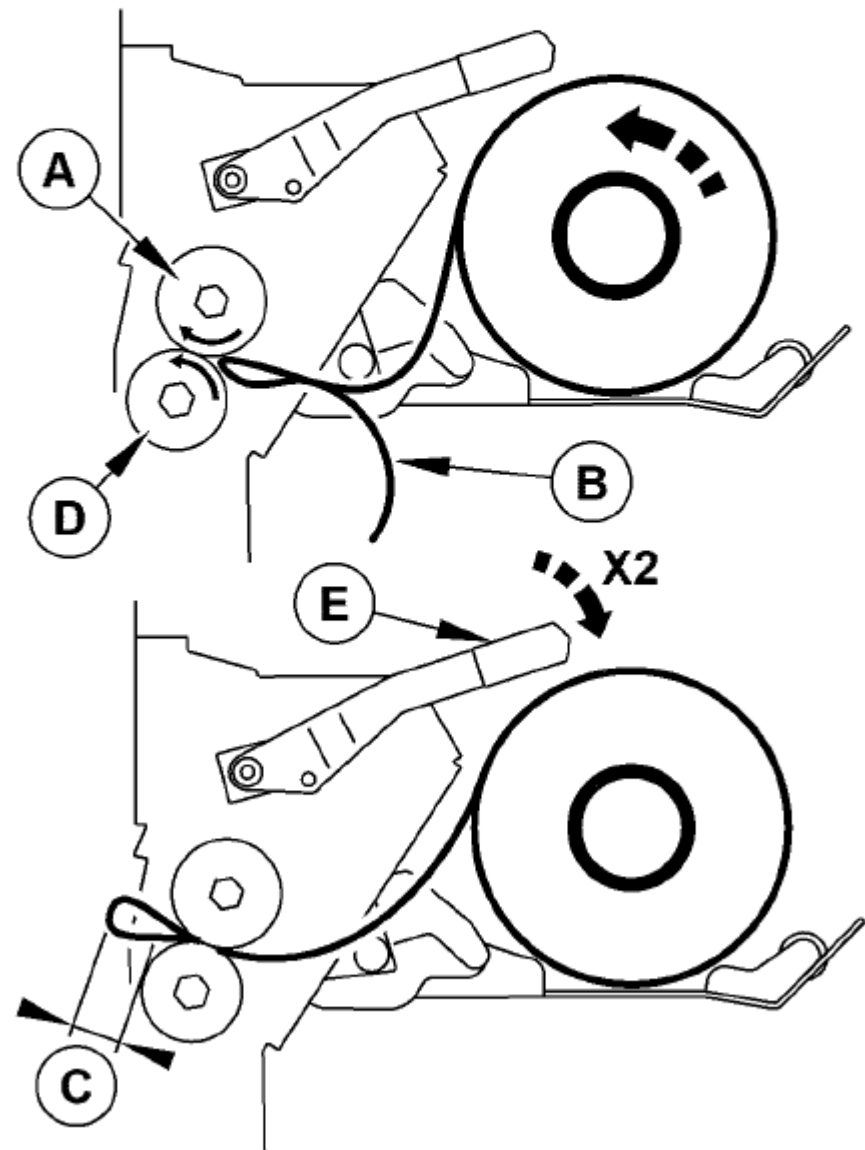

CC647143

continued on next page

zlvxplw, 1726056613725 -19-22MAY25-5/7

CC652872—UN—02DEC24

CC647143—UN—24OCT24

11. Потяните рычаг (А) вниз, чтобы включить тормоз подающего ролика сетки. Подающие ролики не должны вращаться.

ВАЖНО: Если подающие ролики все еще могут вращаться с тормозом, см. раздел Проверка чистого тормоза подающего ролика (Тест 6) в разделе обслуживания.

А—рычаг тормоза



zlvxplw, 1726056613725 - 19-22MAY25-6/7

CC652875—UN—02BEC24

12. Поднимите нижний натяжной рычаг вверх и приподнимите рулон сетки на резиновом рулоне к пластинам из нержавеющей стали.

13. Поверните рулон сетки, чтобы устранить провисание.

14. Обрежьте излишки материала.

15. Задняя сетчатая коробка может содержать два рулона сетки. Один для процесса обвязки сетки (В), и дополнительный рулон сетки (А) хранится сверху.

16. Чтобы закрыть крышку, потяните ее вниз, пока не защелкнется защелка.

ВАЖНО: Во избежание наматывания сетки на резину валик, отпустите тормоз валика подачи сетки и повторно включите тормоз (не более двух раз) перед использованием пресс-подборщика в начале каждого дня.

17. Подтвердите процедуру перезагрузки рулона сетки на мониторе. Смотрите раздел "Перезагрузка рулона сетки" в приложении "Операционная машина" Раздел.

А—Дополнительный рулон сетки

В—Сетка для процесса обвязки

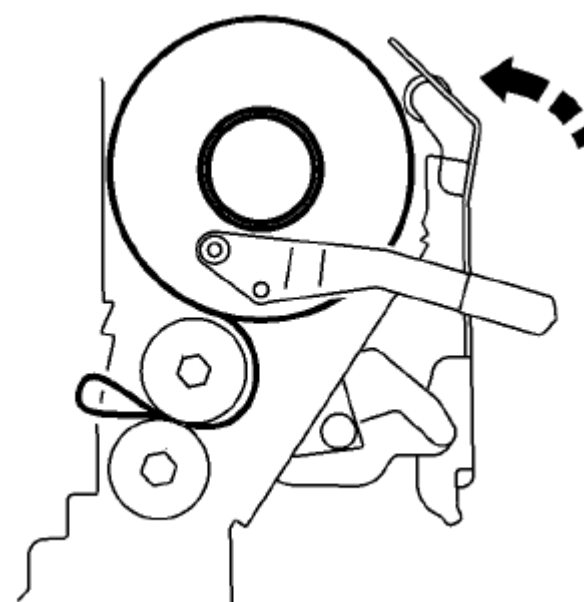

CC647144



zlvxplw, 1726056613725 - 19-22MAY25-7/7

CC647144—UN—14OCT24

CC652870—UN—02BEC24

Хранение сетчатого материала

1. Откройте крышку для обвязки сетки.
2. Загрузите рулоны для обвязки сетки широкими зелеными полоса (А) рулона с правой стороны пресс-подборщика.

ВАЖНО: Всегда храните рулон сетки в его пластиковом пакете, чтобы не зацепился хвостик с помощью активного рулона сетки.

А—широкая зеленая полоса

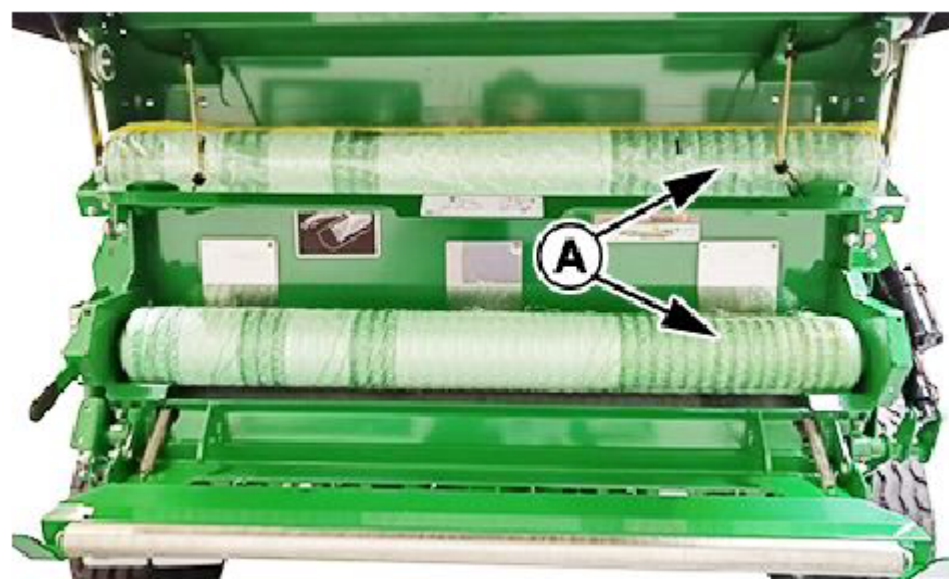

zlvxplw, 1725884615660 -19-13SEP24-1/3

CC657746—UN—27MAR25

3. Чтобы закрепить рулон, растяните резиновые ремни (А) и прикрепите их к опорным кронштейнам (В) с обеих сторон.
4. Когда место для хранения опустеет, убедитесь, что резиновые ремни (А) прикреплены к подставке кронштейны (В). Не позволяйте ремням свободно свисать.

А—Резиновый ремешок (по 1 с каждой стороны) В—Опорный кронштейн (по 1 с каждой

стороны)

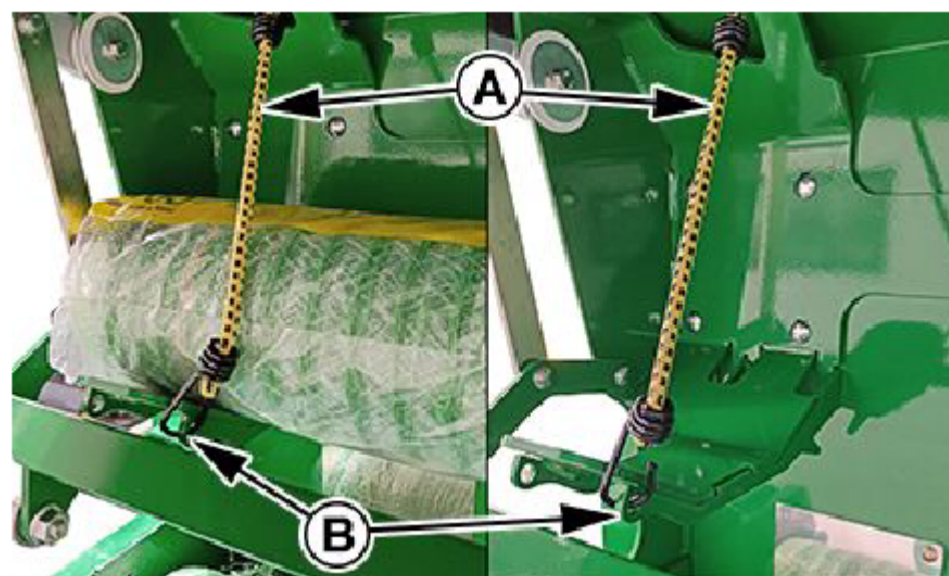

zlvxplw, 1725884615660 -19-13SEP24-2/3

CC657746—UN—27MAR25

5. Если резиновый ремешок может свободно висеть, крючок может зацепить сетчатый материал и испортить несколько сотен метров рабочего рулона.

ВАЖНО: необходимо включить тормоз подающего рулона, чтобы крышка для обвязки сетки защелкнулась и закрылась должным образом.

6. Закройте сетчатую переплетную крышку.



zlvxplw, 1725884615660 -19-13SEP24-3/3

CC657744—UN—27MAR25

Выбор шпагата

Рекомендуется использовать шпагат John Deere 1000 или 750 для оптимальной производительности.

Качество шпагата играет важную роль в правильной работе пресс-подборщика.

Шпагат с хорошей прочностью на растяжение и однородным размером следует выбирать для правильной работы с тюками. Это также поможет предотвратить разрыв шпагата во время обработки и транспортировка тюков.



CC421118

CC421118—UN—220CT20

R2C13UE,1744887530696 -19-17APR25-1/1

Уход за клубком шпагата.

ВАЖНО: Защищайте материал шариков для шпагата от влаги и повреждений. Не снимайте защитное покрытие до готовности к использованию.

Хранить в сухом прохладном месте, вдали от прямых солнечных лучей.

R2C13UE, 1744887558701 -19-17APR25-1/1

Load Twine Boxes

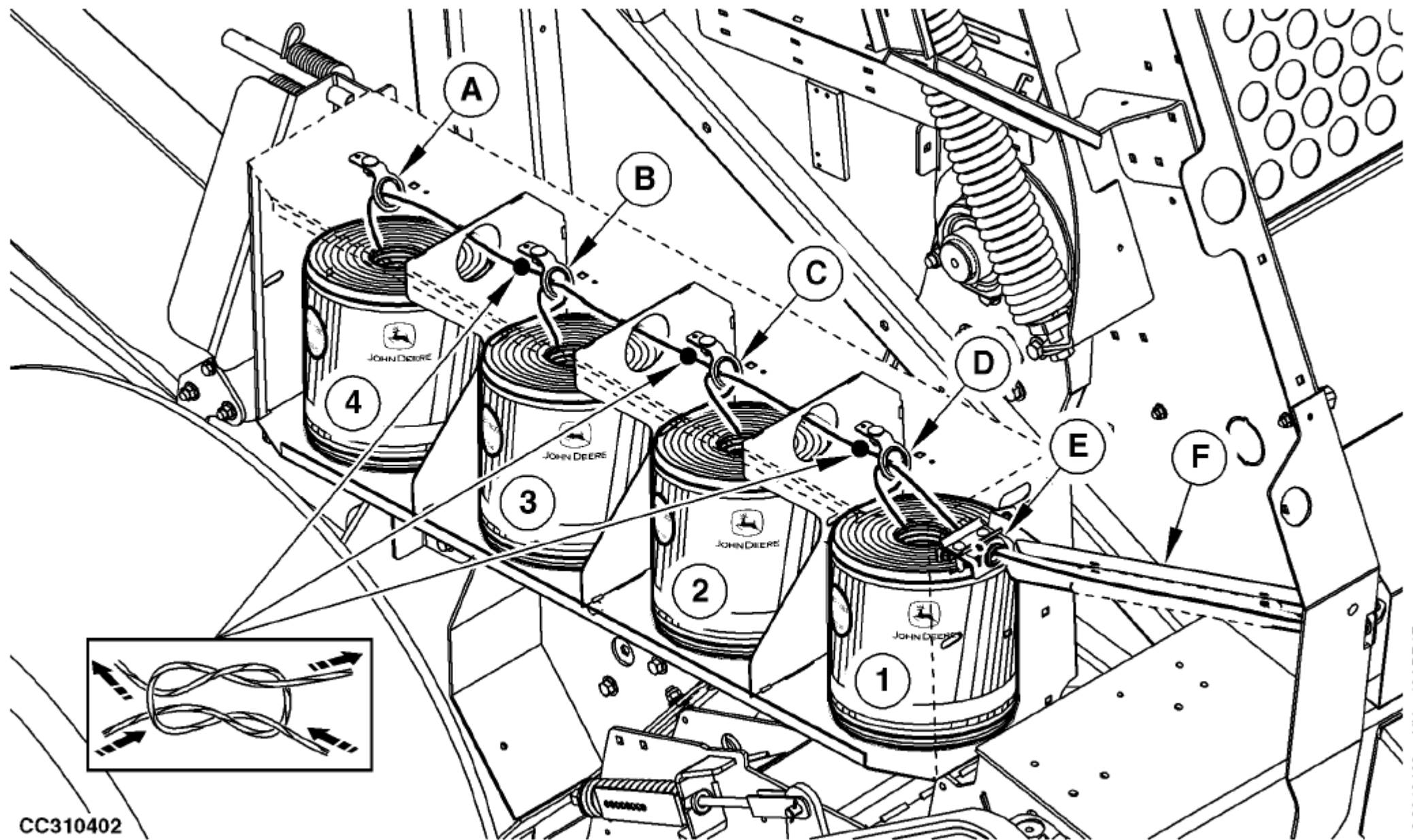

CC310402

CC310402—UN—18APR17

A—Twine Guide
B—Twine Guide

C—Twine Guide
D—Twine Guide

E—Twine Guide
F—Square Tube

Поместите по одному мотку шпагата в каждое отделение шпагата коробки. Убедитесь, что бечевка натянута с конца шарика, отмеченного "сверху".

Чтобы соединить концы шпагата, используйте модифицированный квадратный узел из сизалевого шпагата и узел для сгибания листа пластиковым шпагатом.

1. Откройте боковую дверцу.

5. Проденьте внутренний конец шарика (1) через направляющую для шпагата (E) и квадратную трубку (F).

2. Положите по одному мотку бечевки в каждое отделение коробки для шпагата. Убедитесь, что шпагат натянут с конца шарика помечено "сверху".

6. Обрежьте свободные концы шпагата как можно ближе к узлу.

3. Пропустите бечевку через направляющие для шпагата (A), (B), (C) и (D) as shown.

7. Прикрепите шарики с помощью эластичного натяжителя.

4. Соедините шпагат, привязав внутренний конец шарика (4) к снаружи шарика (3), затем внутренний конец шарика (3) к внешнему концу шара (2), затем внутренний конец шара (2) до внешнего конца шара (1).

8. Закройте боковую дверцу.

9. Повторите процедуру с другой стороны.

R2C13UE,1744887578805 -19-17APR25-1/1

Узел для шпагата

ВАЖНО: Узел должен быть достаточно маленьким, чтобы проходить через направляющие и рычаг для шпагата.

Мы рекомендуем связывать шарики из шпагата вместе квадратом или модифицированным квадратным узлом, как показано на рисунке. При необходимости свяжите шпагат шарики вместе узлом для сгибания листа, как показано.

Направление потока шпагата А

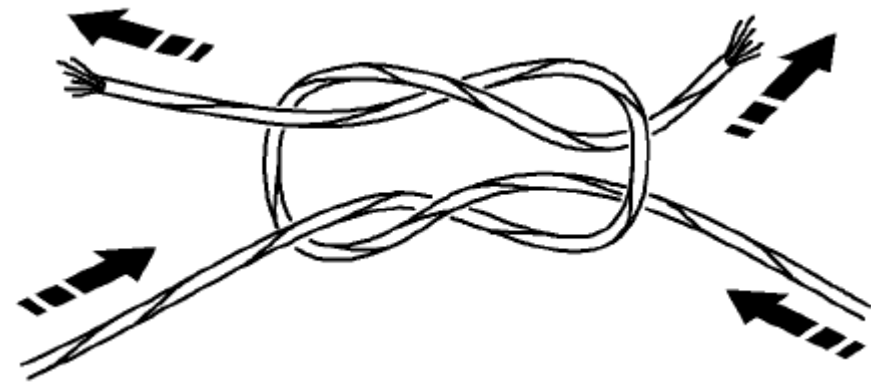

CC1034420

Модифицированный квадратный узел

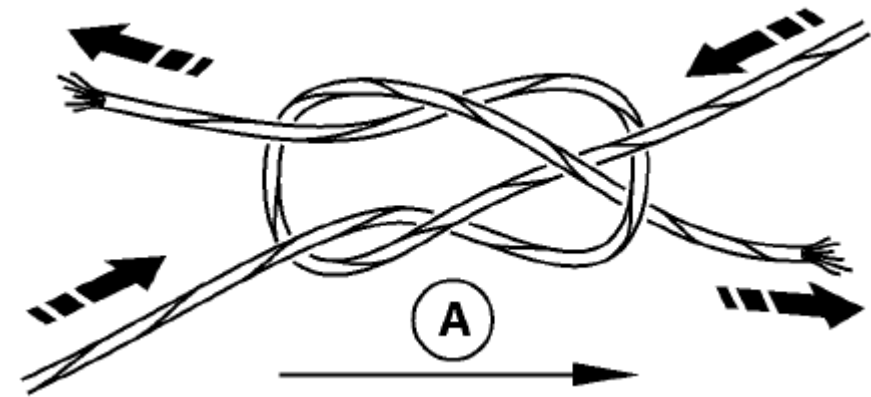

CC1034421

Узел для сгибания листа

R2C13UE,1744887597479 -19-17APR25-1/1

CC1034420—UN—15SEP11

CC1034421—UN—08DEC11

Route Twine from Twine Box to Twine Arms

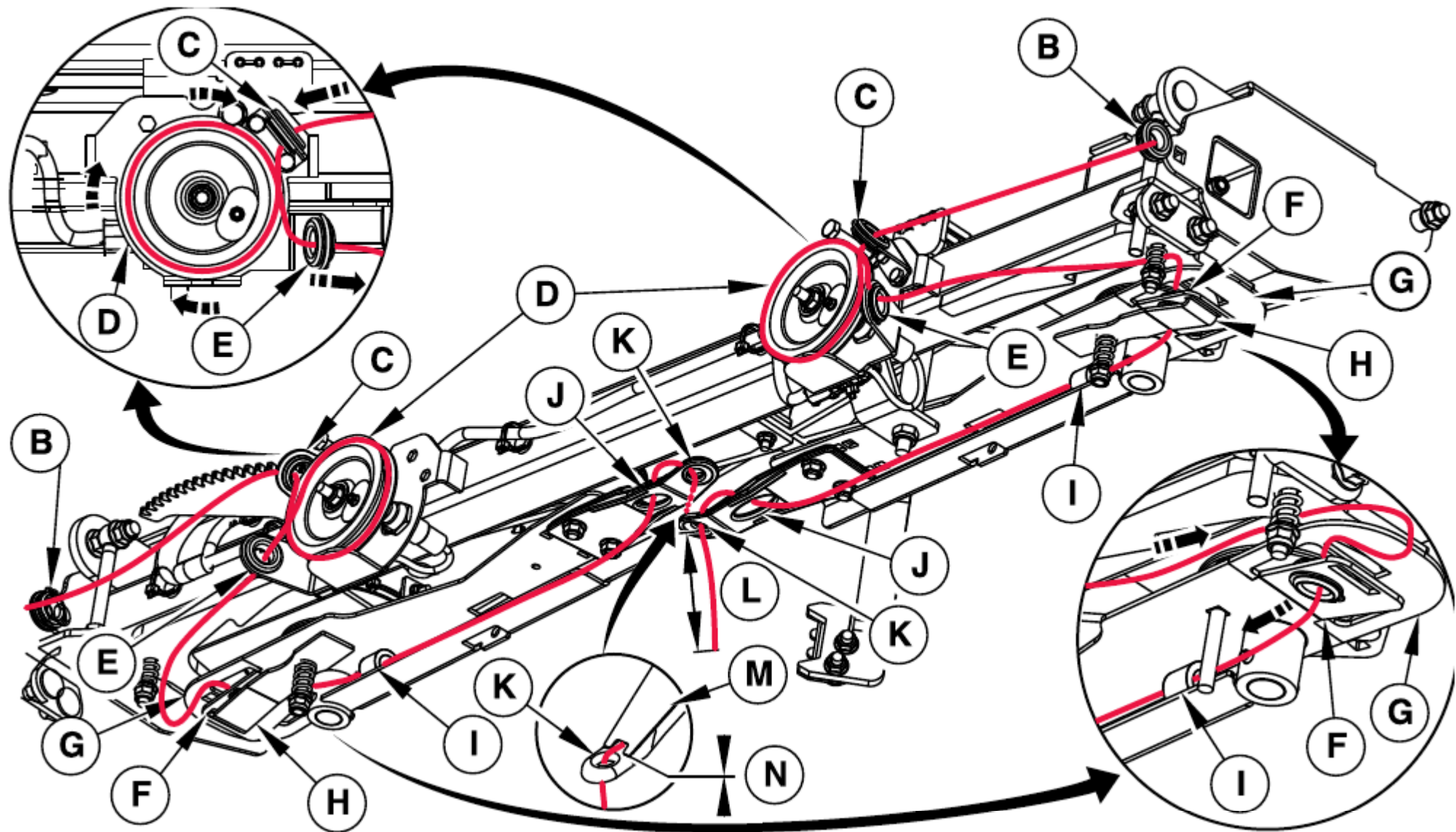

CC669808—UN—29APR25

1. Откройте крышку системы обвязки шпагатом (A).
2. Проложите шпагат от направляющей для шпагата (B) к верхней бечевке шкива направляющая (C).
3. Обмотайте шпагат вокруг шкива (D), как показано на рисунке.
4. Пропустите шпагат через нижнюю направляющую для шпагата шкива (E).
5. Потяните, затем поверните пластину натяжения шпагата (H), чтобы отсоединить ее.

6. Протяните бечевку между направляющей для шпагата (F) и дефлектор для шпагата (H).

ПРИМЕЧАНИЕ: Не протягивайте бечевку через отверстие для дефлектора для шпагата (H).

7. Пропустите бечевку через направляющую для шпагата (F).
8. Проложите бечевку под пластиной для натяжения шпагата (H).
9. Пропустите бечевку через направляющую для шпагата (I).
10. Пропустите бечевку через отверстие для шпагата (J) и ниже пружинная пластина (M).
11. Пропустите бечевку через отверстие для шпагата (K).
12. Убедитесь, что вилообразный конец пружинной пластины (M) находится в контакте (расстояние (N)) с удлинителями шпагата (K), как показано.

13. Натяните бечевку на указанное расстояние (L) от конца рукава бечевки до конца бечевки.

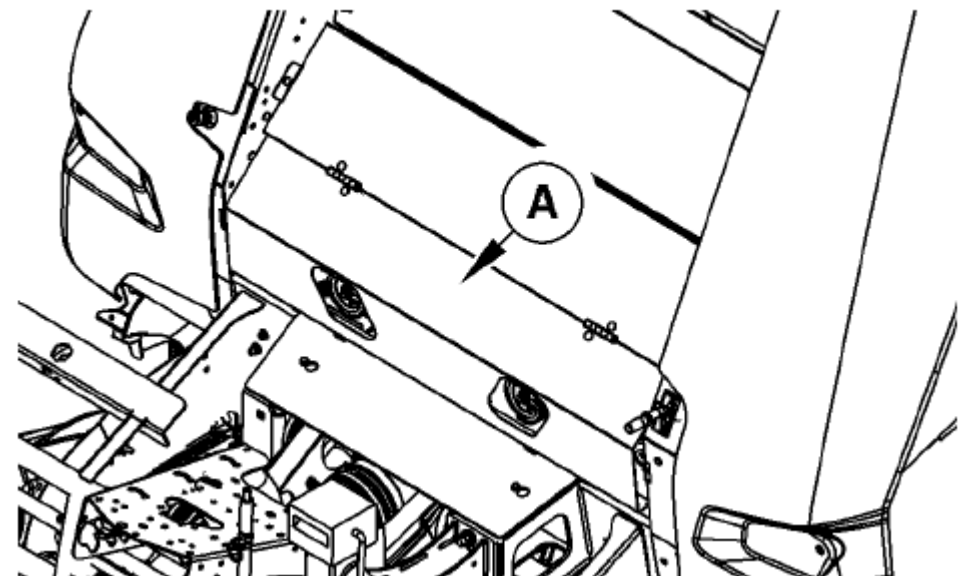

CC657468—UN—20DEC24

Система обвязки A—шпагатом Накройте

- B—направляющая для шпагата
- C—направляющая для верхнего шпагата на шкиве
- D—шкив
- E—направляющая для нижнего шпагата на шкиве
- F—направляющая для шпагата
- G—Дефлектор для шпагата

- H—образная пластина для натяжения шпагата
- I—направляющая для шпагата на плече
- J—отверстие для шпагата
- K—отверстие для шпагата
- L—расстояние
- M—пружинная пластина
- N—расстояние

Спецификация

- Соединение конца шпагата с плечом
- Расстояние между концами шпагата...

... 150 мм
(6 дюймов)

14. Снова установите пластину для натяжения шпагата (H).

r2c13ue, 1728913258549 -19-17OCT24-1/1

Проверьте момент затяжки колесной гайки

ВАЖНО: Всякий раз, когда колесо снимается и устанавливается, проверяйте момент затяжки колесной гайки с интервалами, указанными в разделе "Периодичность обкатки".

Затяните колесные гайки по диагонали в соответствии со следующей спецификацией:

Спецификация

Колесные гайки—крутящий момент...

... 270 Н·м
(200 фунт-фут)



R2C13UE, 1744887662308 -19-17APR25-1/1

CC657763—UN—18APR25

Отрегулируйте удлинители рампы для выгрузки тюков

В зависимости от размера шины удлинители рампы для выгрузки тюков (A) необходимо отрегулировать следующим образом:

Размер шины	Положение удлинителей рампы	
	V452M	V462M
15/55-17	2	
500/50-17		3
500/55-20		2
620/40 R22.5		2

Отрегулируйте удлинители рампы для выгрузки тюков (A) следующим образом:

1. Открутите винты (B) и гайки (E).
2. Совместите удлинительные отверстия с наклонными отверстиями (1), (2) или (3), в соответствии с приведенной выше таблицей.
3. Установите винты (B) и гайки (E) в выбранные ранее отверстия (D) и затяните их.
4. Повторите процедуру с противоположной стороны.

1—Положение
2—Положение
3—Позиционный
A—Удлинитель

B—винт
C—рычаг
D—отверстие
E—гайка

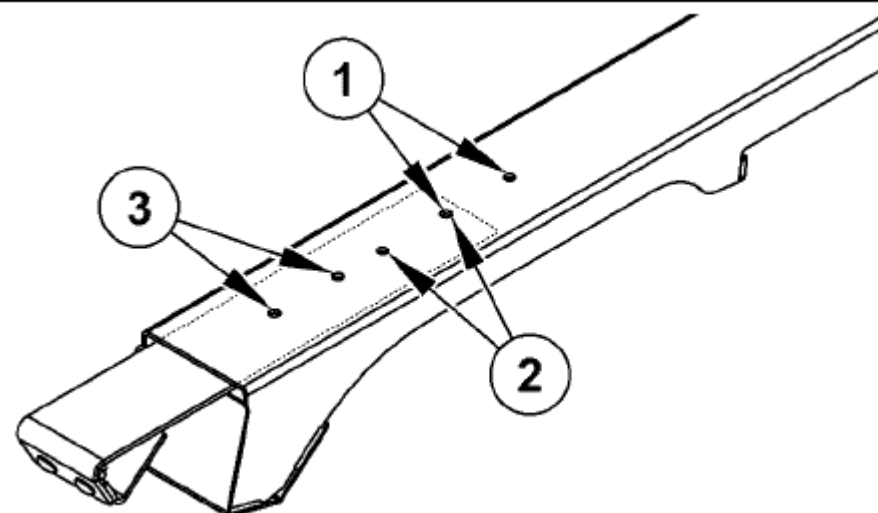

CC647150

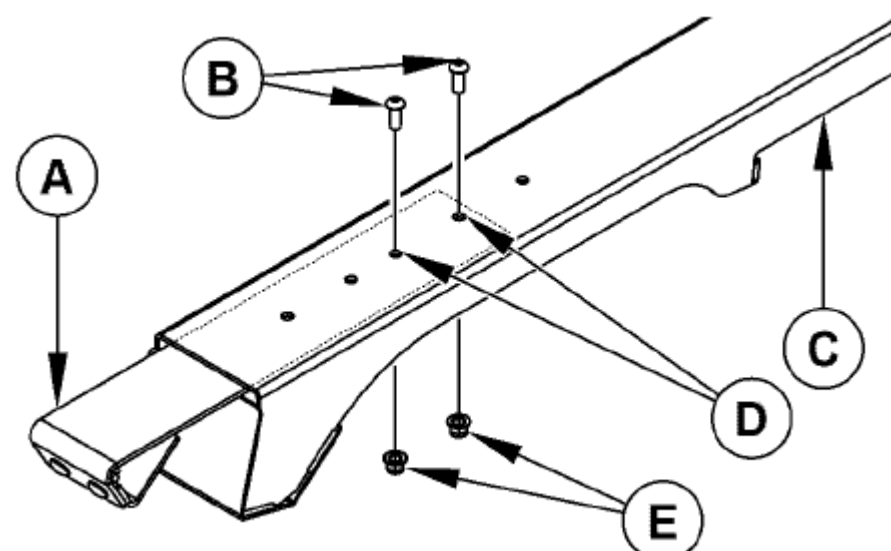

CC647149

zlvxplw, 1727425704480 -19-15 ИЮЛЯ 25-1/1

CC647150—UN—30SEP24

CC647149—UN—30SEP24

Крепление

Используйте только одобренное сцепное устройство

ВНИМАНИЕ: Используйте только сцепное устройство, одобренное для вашей машины в сочетании с соответствующим сцепным устройством трактора.

Всегда проверяйте, соответствует ли ваше сцепное устройство местным нормам.

Одобренные сцепные устройства для круглопрессовочных машин

Сцепные устройства	Рекомендуемое положение языка
AFH225145	Низкое
DC221194	Низкое
DC223140	Низкое
AFH226469	Высокое
DC223011	Низкое
DC223909	Низкий
DC224136	Низкий
DC225809	Низкий
DC226463	Низкий

Сцепные устройства предназначены для навески на следующие сцепные устройства трактора:

Сцепное устройство шарового типа: AFH225145; для трактора шаровое диаметром 80 мм сцепное устройство (ISO24347).

Шарнирное соединение: DC221194; для тягового устройства трактора (ISO6489-3).

Прямое сцепное устройство с проушиной 40 мм: DC223140; для трактора сцепное устройство для тракторного прицепа (ISO6489-2) или тяговое устройство cat2 (ISO6489-3).

Угловая навеска с проушиной 40 мм: AFH226469; для навеска для тракторного прицепа (ISO6489-2) или тягового устройства cat2 (ISO6489-3).

Прямая сцепка с проушиной 50 мм: DC223011; для трактора тягово-сцепное устройство (ISO6489-1) или тягово-сцепное устройство с крюком (ISO6489-4).

Поворотное сцепное устройство с проушиной 35 мм: DC223909; для трактора поворотное сцепное устройство для прицепа (ISO6489-5), сцепное устройство с крюком (ISO6489-4) или тяговое устройство трактора cat3 (ISO6489-3).

Поворотное сцепное устройство с проушиной 50 мм: DC224136; для трактора навесное устройство для прицепа без поворота (ISO6489-5), навесное устройство с фиксацией крюка (ISO6489-4) или тяговое устройство трактора cat3 (ISO6489-3).

Прямое сцепное устройство с шаровой проушиной 33 мм: DC225809; для трактора тяговое устройство cat2 (ISO6489-3).

Прямое сцепное устройство с шаровой проушиной 42 мм: DC226463; для трактора тяговое устройство cat3 (ISO6489-3).

CC404700 —UN—16APR20

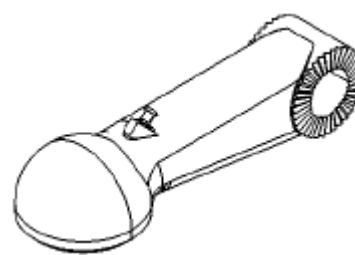

AFH225145

CC574297 —UN—12APR23

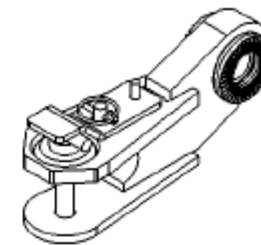

DC221194

CC404697 —UN—16APR20

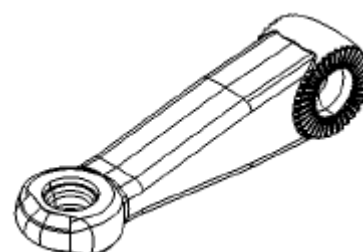

DC223140

CC574299 —UN—13APR23

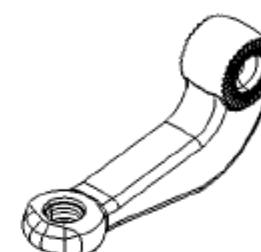

AFH226469

CC574298 —UN—13APR23

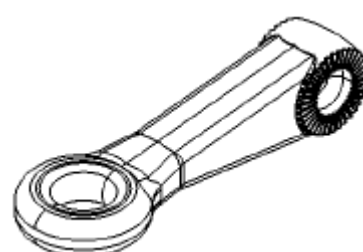

DC223011

CC676356 —UN—25AUG25

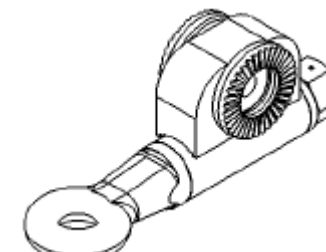

DC223909, DC224136

CC565104 —UN—22FEB23

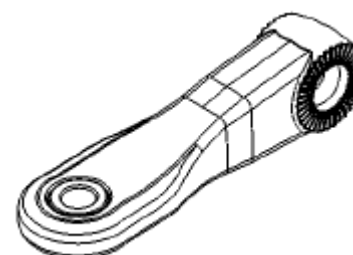

DC225809, DC226463

r2c13ue, 1740403957104 -19-25AUG25-1/1

CC565114 —UN—28FEB23

Прикрепите машину к трактору

1. Отрегулируйте дышло, см. раздел Регулировка дышла при подготовке Секция трактора.
2. Установите трактор задним ходом на машину. Совместите сцепное устройство трактора с передней частью язычка пресс-подборщика.
3. Включите замок парковки трактора, заглушите двигатель и выньте ключ зажигания.

ВАЖНО: Не устанавливайте машину с заблокированным сцепным устройством.

Проверьте соответствие машины перед разблокировкой сцепного устройства машины.

Смотрите раздел "Механическая муфта блокировки" в секция отсоединения.

4. Прикрепите пресс-подборщик к трактору. Смотрите Руководство тракториста

5. При наличии оборудования установите дышло, см. раздел Использование дышла Защитите (при наличии) при подготовке секции трактора.
6. Сложите подставку для домкрата, см. Раздел Использование подставки для домкрата при подготовке Секция машины.

7. Подсоедините телескопическую трансмиссию к валу отбора мощности трактора, смотрите раздел "Подсоединение телескопической трансмиссии к валу отбора мощности трактора" в этом разделе.

8. Подсоедините предохранительную цепь, см. раздел "Подсоединение предохранительной цепи" в этом разделе.

9. Подсоедините к гидравлической системе трактора, см. раздел "Подключение к Гидравлическая система трактора в этом разделе.

10. Подключите розетку прицепа, см. раздел Подключение семиполосника
Розетка прицепа в этом разделе.

11. Подсоедините жгут проводов машины., см. раздел Подключение Жгут проводов машины в этом разделе.

12. Если он установлен, подсоедините жгут проводов видеокамеры, см. Подсоедините жгуты проводов видеокамеры (если они установлены)-в этот раздел.

13. Подсоедините тормоза, если они установлены, см. раздел "Подсоединение гидравлических Тормозов (если установлены)" или "Подсоединение пневматических тормозов (если Установлены)" в этом разделе.

14. При наличии, снимите колесные упоры, см. Использование колесных упоров Упоры (при наличии) при подготовке секции станка.

15. При наличии, отключите стояночный тормоз станка, см. Отключите стояночный тормоз машины (если он установлен) в этом Раздел.

Установите телескопическую трансмиссию

1. Сотрите грязь или излишки смазки с трубки (B) и втулки, чтобы избежать загрязнения и износа.
2. Нанесите смазку с помощью смазочного фитинга. Смотрите раздел "Смазка" раздел "Техническое обслуживание".
3. Установите вал отбора мощности, вставив охватываемую трубку (B) в гнездо трубка (A) путем совмещения плоского угла (D) с измеленной поверхностью (C).

ВАЖНО: Охватываемая трубка (B) может вращаться внутри охватываемой трубка (A) свободно поворачивается примерно на 30 градусов.

A—охватываемая трубка
B—охватываемая трубка
C—загнутая поверхность

D—плоский угол
E—экран

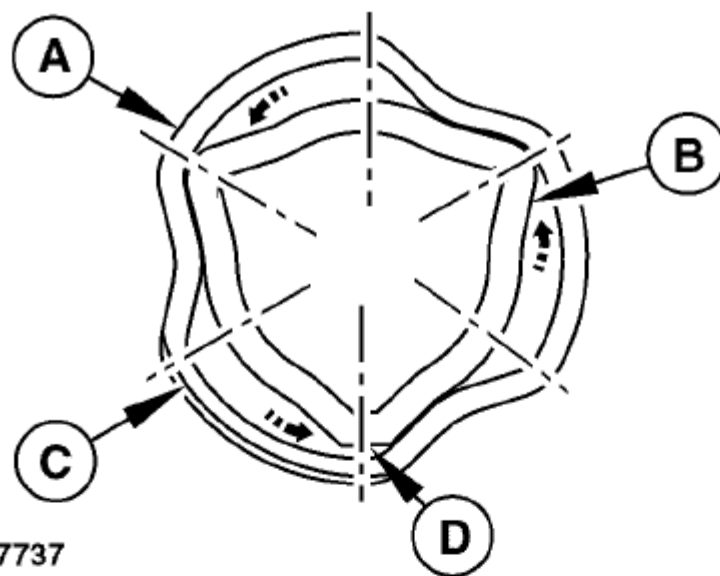

CC557737

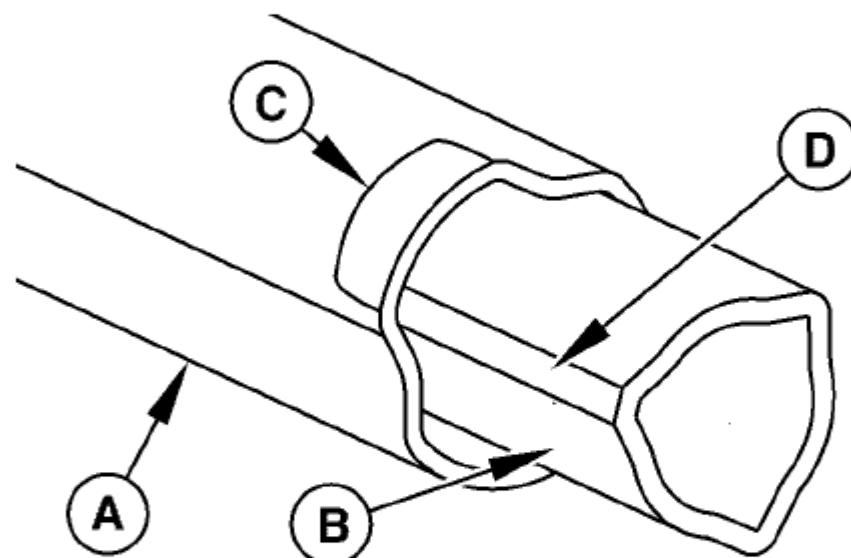

Female and Male Tube

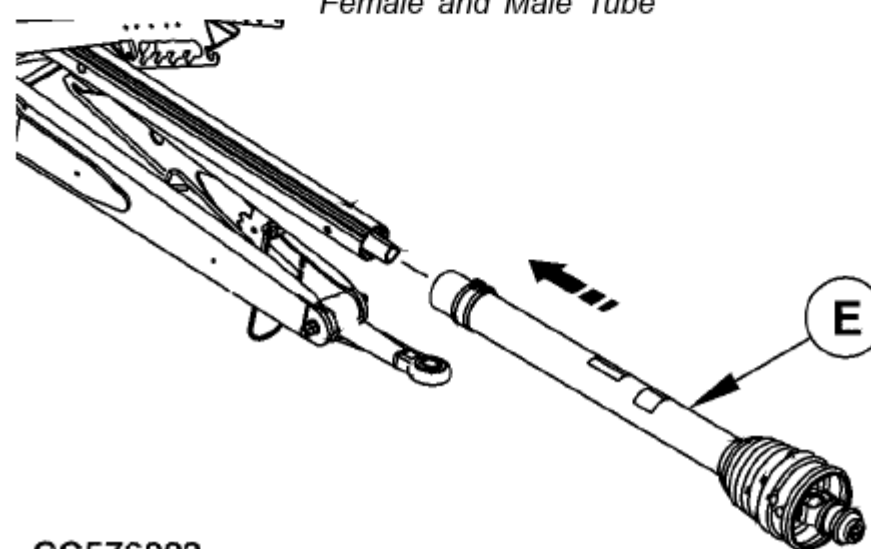

CC576093

Install Powerguard Shield

zlvxplw.1725890852061 - 19-22 МАЯ 25-1/1

CC557737 —UN—03MAR23

CC669807 —UN—22APR25

CC576093 —UN—26APR23

Подсоедините телескопическую трансмиссию к трактору Вал отбора мощности

ВНИМАНИЕ: Никогда не подсоединяйте телескопическую трансмиссию во время работы трактора.

Никогда не используйте стальной молоток для подсоединения или отсоединения трансмиссии на валу отбора мощности.

ВАЖНО: Следите за тем, чтобы на шлицах трансмиссии и вала отбора мощности не было краски, грязи, наслоений и заусенцев.

ВАЖНО: Перед установкой машины обязательно отрегулируйте тяговое усилие. Убедитесь в отсутствии помех между щитками отбора мощности и сцепным устройством.

1. Отключите ВОМ, включите стояночный тормоз и /или поставьте коробку передач на стоянку, заглушите двигатель трактора и выньте ключ.
2. Потяните за фиксирующий хомут (А). Фиксирующий хомут (А) "щелкнет" и останется в открытом положении.
3. Подсоедините телескопическую трансмиссию к ВОМ трактора на 540 об/мин вал. Обратитесь к маркировке на машине, чтобы выбрать ВОМ трактора Скорость. Наденьте телескопическую трансмиссию на ВОМ отбора мощности трактора вал до тех пор, пока фиксирующий хомут (А) не выдвинется вперед. Блокировка хомут (А) "щелкнет".
4. Чтобы проверить, зафиксирован ли телескопический привод, потяните назад за предохранитель (В). Не тяните за стопорный хомут (А), так как это ослабит защелку.

ПРИМЕЧАНИЕ: Обратитесь к базовому руководству оператора телескопической трансмиссии по правильному подключению телескопической трансмиссии к валу отбора мощности трактора.

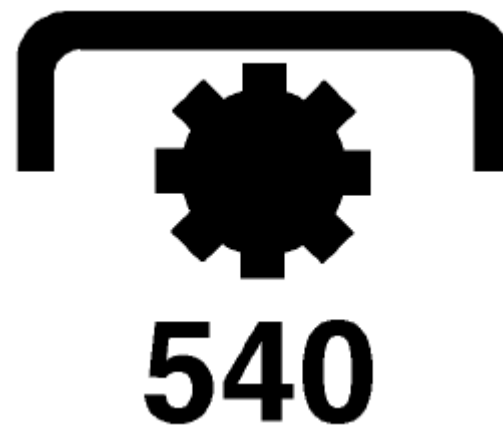

CC1020007

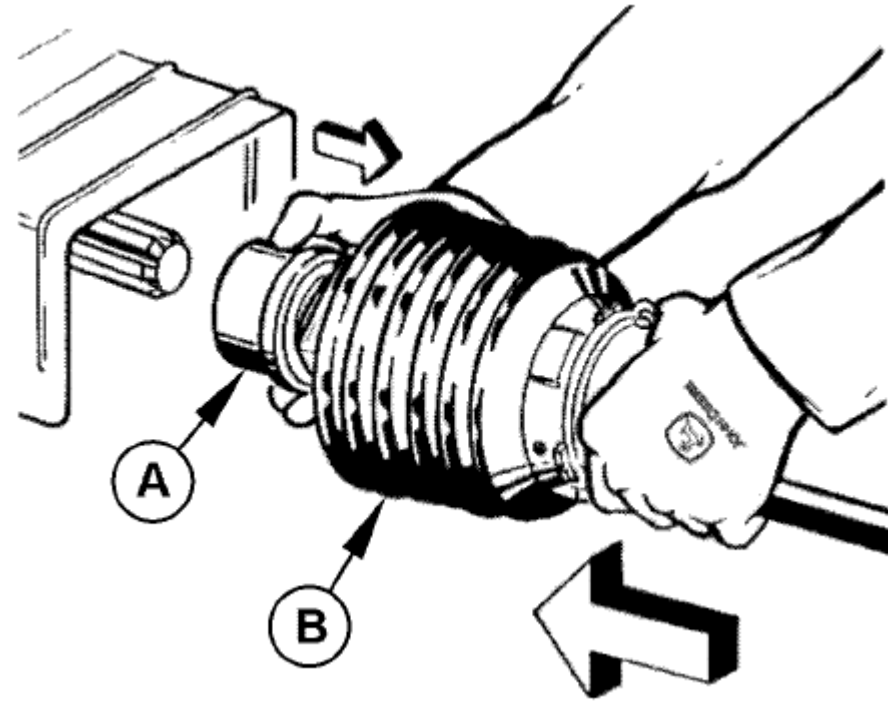

А—Фиксирующий хомут

В—Защитный кожух

oucc005, 1753779246340-19-02SEP25-1/1

Опора телескопической трансмиссии

Во время работы пресс-подборщика устанавливайте опору (А) вдоль боковой поверхности шпунтовой рамы, как показано на рисунке.

А—опора

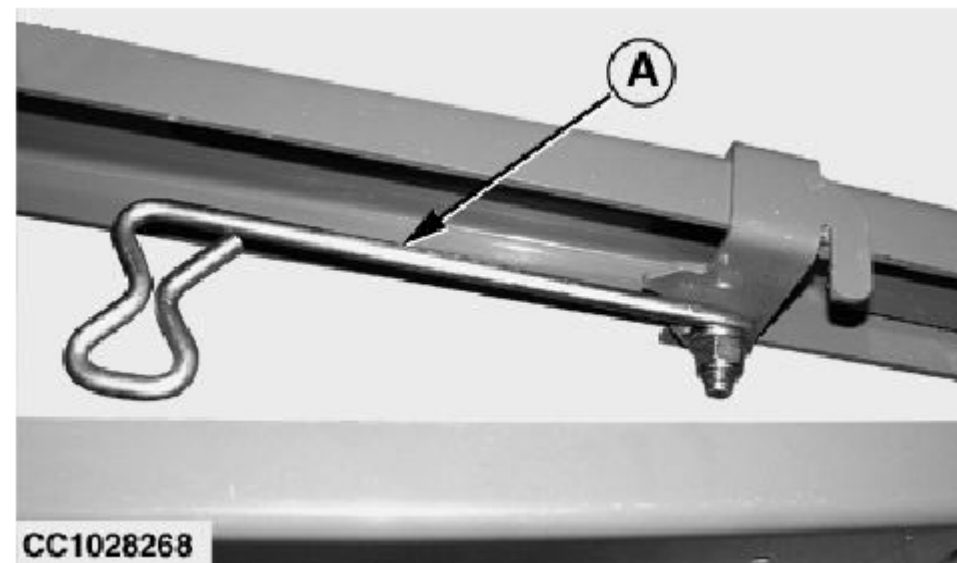

CC1028268

OUCC006,0001AD9-19-03SEP13-1/1

Подсоедините предохранительную цепь

Если машина оборудована предохранительной цепью, протяните предохранительную цепь через петлю на дышле (если таковая имеется) и подсоедините к опорной конструкции дышла трактора, как показано на рисунке. Не прикрепляйте к дышлу. Устраните все провисания, кроме тех, которые необходимы для прохождения поворотов.

ВАЖНО: Всегда соблюдайте местные правила дорожного движения при движении по дорогам общего пользования.

ВАЖНО: Убедитесь, что предохранительная цепь не касается земли во время движения.

A—образная цепь

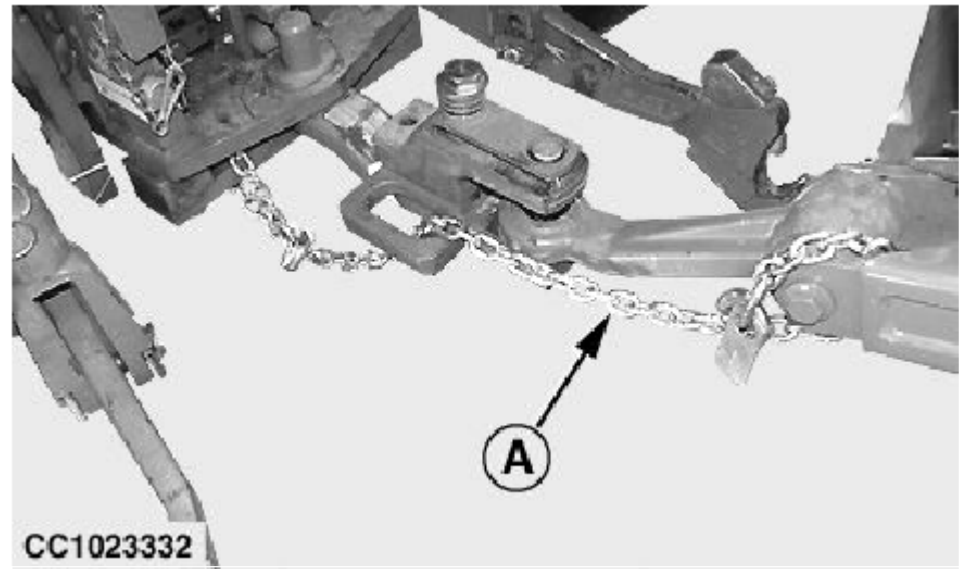

CC1023332—UN—04MAY03

R2C13UE, 1745924835386 -19-12MAY25-1/1

Подсоединяется к гидравлической системе трактора

⚠ ВНИМАНИЕ: Максимальное рабочее давление пресс-подборщика гидравлических шлангов составляет около 21000 кПа (210 бар; 3045 фунтов на квадратный дюйм). Во избежание травм из-за вытекающей жидкости под давлением остановите двигатель и сбросьте давление в системе перед отсоединением или подсоединением гидравлических или других трубопроводов. Затяните все соединения перед подачей давления.

Перед подсоединением гидравлической системы отсоедините BOM, переведите SCV в плавающее положение для сброса давления, включите стояночный тормоз, заглушите трактор двигатель и выньте ключ.

ВАЖНО: Все гидравлические муфты должны быть очищены от мусора, пыли и песка. Используйте защитные заглушки на отверстиях для подачи жидкости до тех пор, пока они не будут готовы к выполнению соединения. Посторонний материал может повредить гидравлическую систему.

1. Подсоедините гидравлические шланги подъема ворот.

Подсоедините гидравлические шланги ворот (A) к устройству двойного действия. SCV для управления воротами.

Отрегулируйте SCV трактора на максимальный расход.

Убедитесь, что символы (B) на крышках, обозначающие движение цилиндра, соответствуют символам (C) на шланге идентификационная табличка (D).

A—Гидравлические шланги Gate
B—условные обозначения SCV

C—Идентификационная табличка
Условные обозначения
D—идентификационная табличка шланга

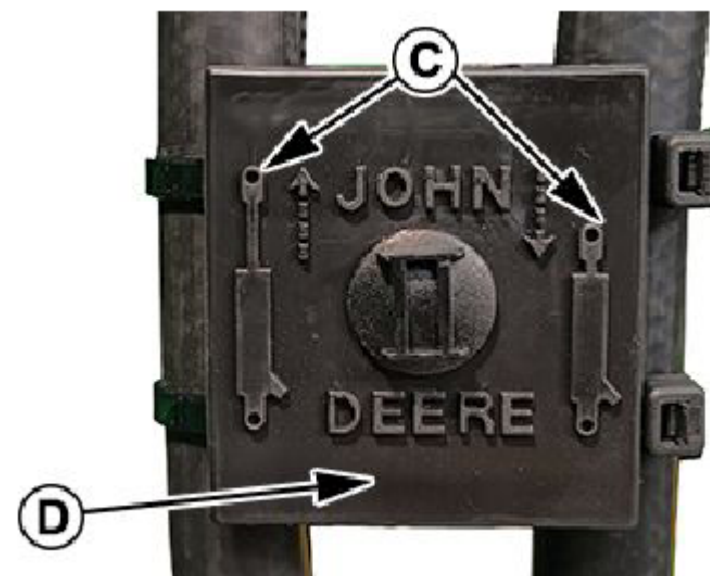
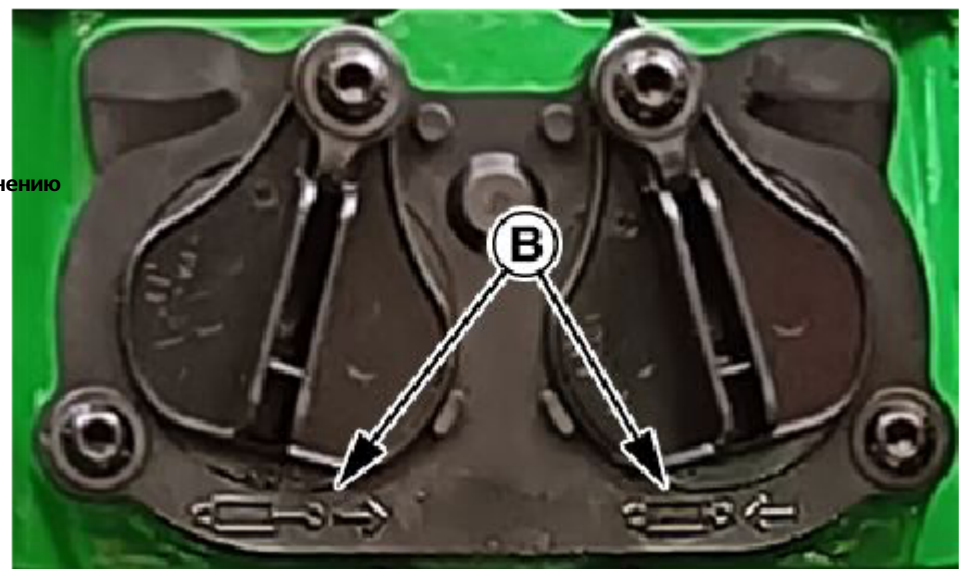
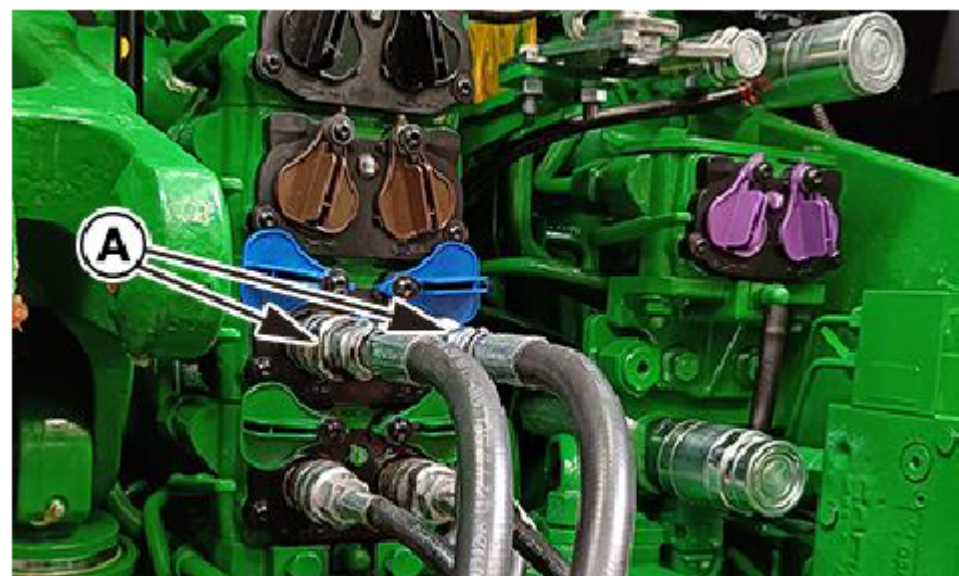

CC65729—UN—24MAY25

CC65728—UN—24MAY25

CC66817—UN—19MAY25

Продолжение на следующей странице

r2c13ue, 1728548101027 -19-25AUG25-1/2

2. Подсоедините гидравлические шланги регулирующего клапана датчика.

Подсоедините гидравлические шланги регулирующего клапана датчика (A) к а SCV двойного действия для управления подъемником датчика. Отрегулируйте трактор SCV на максимальном расходе.

ПРИМЕЧАНИЕ: Управление ножом для предварительной резки и опускным полом использует тот же клапан селективного регулирования, что и функция подъема или опускания подборщика.

Убедитесь, что символы (B) на крышках обозначают движение цилиндра, совпадают с символами (C) на шланге идентификационная табличка (D).

A—гидравлический шланг приемника
B—обозначение SCV

C—обозначение идентификационной таблички
D—Идентификационная табличка Шланга

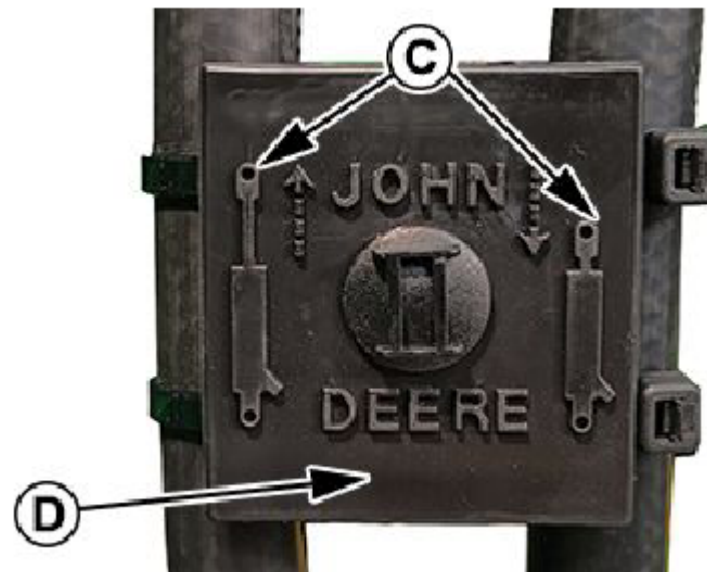
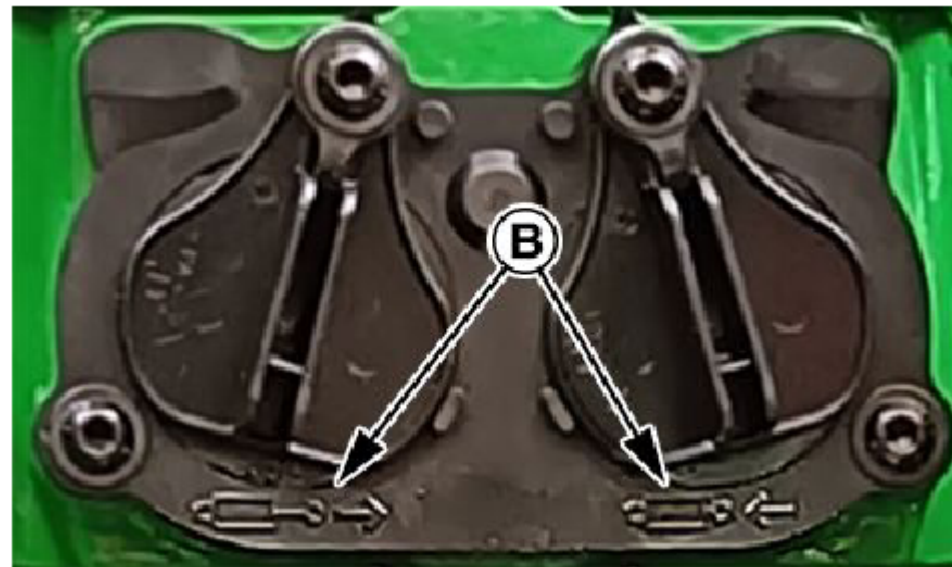
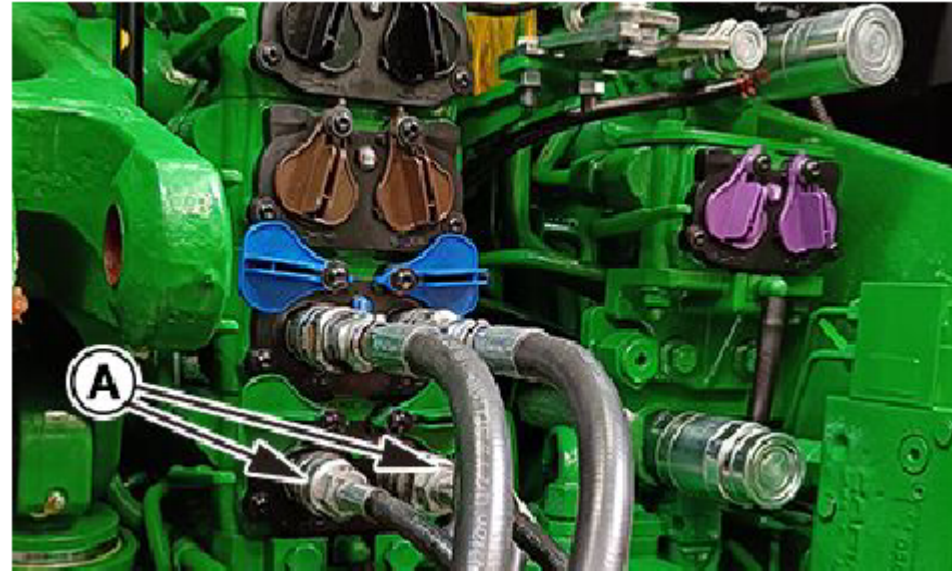

CC657736—UN—24MAR25

CC657738—UN—24MAR25

CC668817—UN—15MAY25

r2c13ue, 1728548101027 -19-25AUG25-2/2

Подсоедините семиполюсную розетку прицепа

Подсоедините вилку дорожного фонаря к семиполюсной розетке трактора.

Жгут проводов дорожного фонаря этой машины соответствует стандарту ISO 1724.

Клемма	Функция	Ссылка
1	Сигнальный фонарь левого поворота	L
2		54G
3	Земля	31
4	Сигнальный фонарь правого поворота	R -
5	Правые задние габаритные огни	58R
6	Стоп - сигналы	54
7	Левые задние габаритные огни	58L

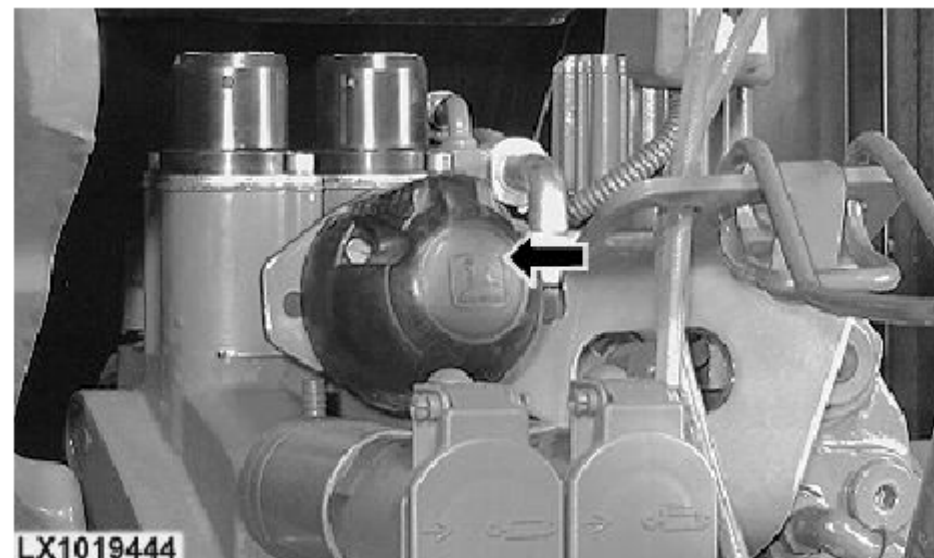

LX1019444

Семиполюсный разъем для трактора

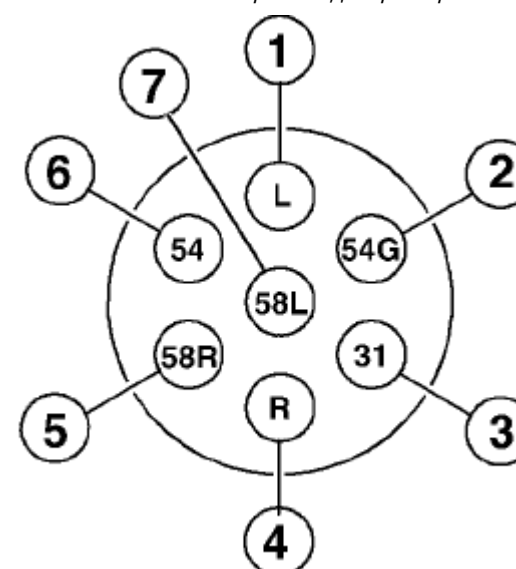

CC017032

RIIUVNZ, 1754049673303 -19-01AUG25-1/1

Подсоедините жгут проводов машины

Для трактора ISOBUS Ready (встроенный дисплей трактора или дополнительный дисплей трактора):

Подсоедините разъем жгута проводов машины к Разъемному разъему устройства ISOBUS (A).

Устройство A—ISOBUS
Разъемный разъем

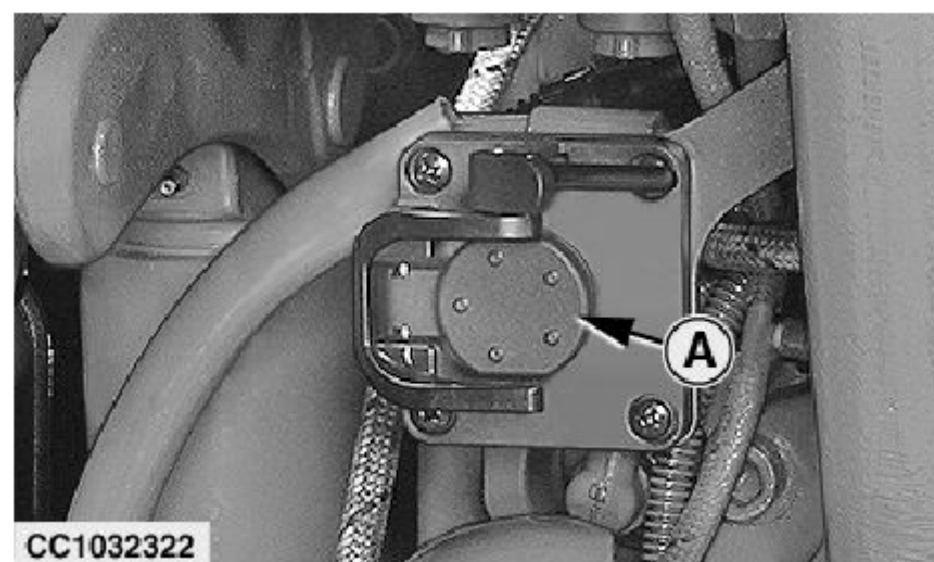

CC1032322

Готовый трактор ISOBUS

Продолжение на следующей странице

zlvxplw, 1726575092886 -19-02SEP25-1/2

Для трактора с кабиной или жгутом проводов аккумуляторной батареи:

Подсоедините разъем жгута проводов машины к кабине или разъем жгута проводов аккумулятора (A).

A—кабина или проводка аккумулятора
Разъем жгута проводов

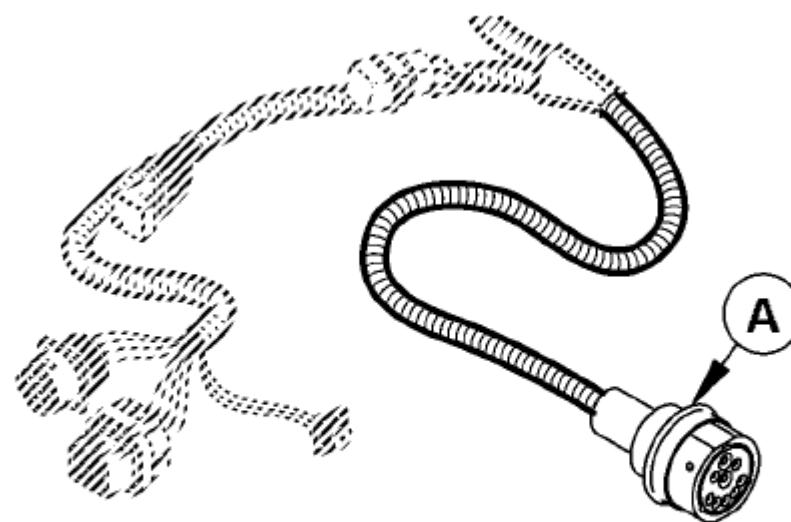

Cab or Battery Wiring Harness

zlvxplw,1726575092886 -19-02SEP25-2/2

CC683729 —JIN—02SEP25

Подсоедините жгут проводов видеокамеры (если Установлен)

Подсоедините видеокамеру к одному из следующих:

- Разъем камеры трактора (A), чтобы найти его, обратитесь к руководству вашего тракториста Руководство пользователя.
- Разъем внешнего монитора (B)
- Штекер жгута проводов кабины или аккумуляторной батареи (E)
- Разъем жгута проводов в кабине ISO (F)

Розетка трактора, жгут проводов в кабине или аккумуляторной батарее и ISO Жгут проводов в кабине может быть подключен к одной камере.

Внешний монитор с удлинителем может быть подключен к четырем камерам.

A—Разъем - видео для трактора Камера

B—Разъем - Внешний монитор Видеокамера

C—штекер - удлинитель для монитора

D-Штекер -удлинитель для камеры

Проводка E— штекера в кабине или аккумулятора Жгут проводов

F—штекер - проводка ISO в кабине Жгут проводов

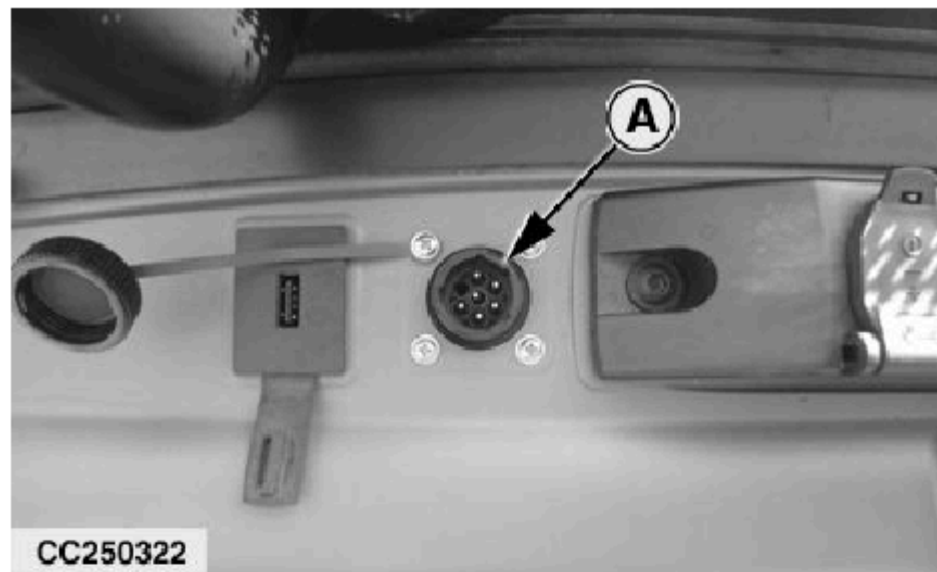

CC250322

Video Camera Harness - Tractor

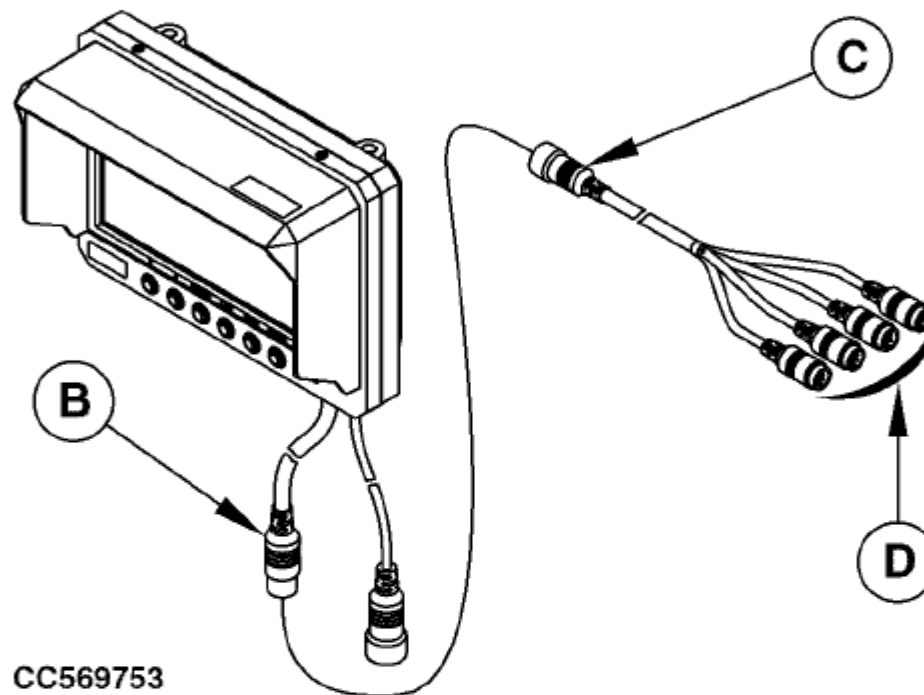

CC569753

Video Camera Harness - External Monitor

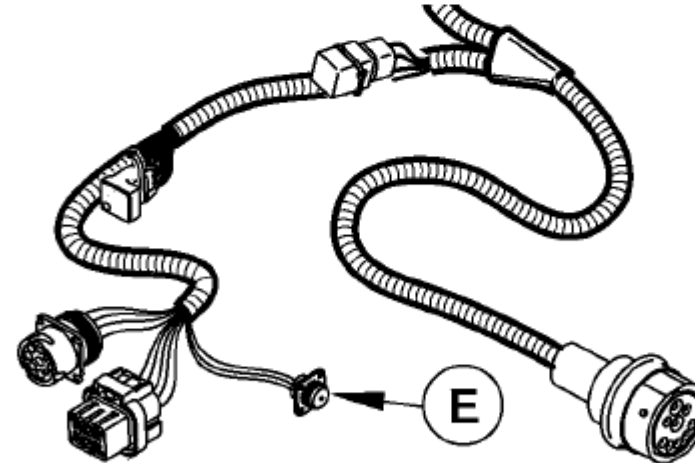

Cab or Battery Wiring Harness

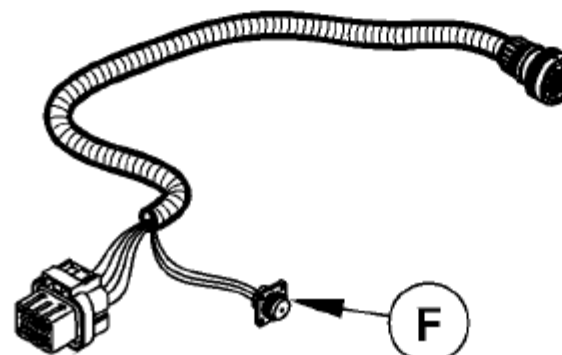

ISO in-cab Wiring Harness

CC250322 —UN—30SEP15

CC569753 —UN—09MAR23

CC657752 —UN—01APR25

CC657753 —UN—16JUL25

090325 114

Настройка функции документирования тюков

Документация по тюкам требует, чтобы мониторы Gen4 и G5 работали.

Для получения дополнительной информации о дисплее и реализации настройка приведена в Руководстве по эксплуатации соответствующего монитора.

Функция документации по тюкам записывает полевые счетчики в монитор. Если машина подключена к John Deere Трактор через разъем ISOBUS, дополнительный трактор данные добавляются к полевым счетчикам.

ПРИМЕЧАНИЕ: При использовании функции документирования тюков функция подведения итогов работы недоступна. Все счетчики общего объема работ передаются

функцию документации по тюкам.

Счетчики полей документации по тюкам принадлежат монитору. Следовательно, тюки, изготовленные с монитор доступен только на этом мониторе.

Если машина подключена к монитору трактора подключена к Центру управления, полевые счетчики будут сообщаться в Центр управления.

Настройте документацию по тюкам.:

1. Доступ к приложению equipment manager. Смотрите соответствующие руководства по эксплуатации монитора.
2. Доступ к странице профиля оборудования.
3. Заполните пустые поля ввода (A, B, C, ...) с помощью машины технические характеристики. Смотрите раздел Технические характеристики.

ПРИМЕЧАНИЕ: Некоторые технические характеристики машины являются уже отработано в профиле.

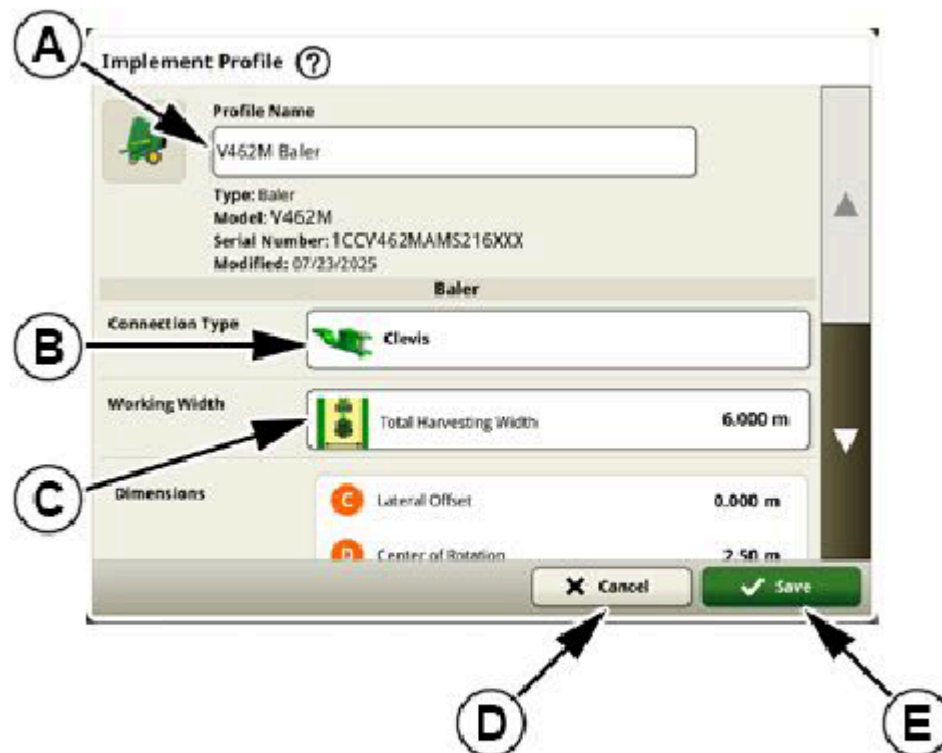

- A—Поле ввода имени профиля
- B—Поле ввода типа оборудования
- C—Поле ввода контроллера
- D—Кнопка Отмена
- E—Кнопка Сохранить

4. Нажмите кнопку (E), чтобы сохранить профиль.

Нажмите кнопку (D), чтобы отменить и вернуться на предыдущую страницу.

5. Настройте собранный урожай на странице настройки работы. Ознакомьтесь с соответствующими руководствами по эксплуатации монитора.

Подсоедините гидравлические тормоза (если они установлены)

Снимите крышку с тормозной муфты прицепа (А) и подсоедините напорный шланг, убедившись, что соединения абсолютно чистые.

Нажмите на педали тормоза, чтобы привести в действие гидравлический привод прицепа тормоз. Эффект торможения зависит от приложенного давления на педали тормоза.

ВАЖНО: Чтобы предотвратить чрезмерный износ тормозов, соблюдайте следующее:

- **Убедитесь, что напорный шланг подсоединен.**
- При движении под уклон выбирайте ту же передачу, что и при движении в гору. **при движении в гору.**
- **Регулярно проверяйте гидравлический тормоз прицепа, чтобы убедиться, что он работает правильно.**

Подсоедините страховочный трос (В) к трактору. Страховочный трос включает стояночный тормоз на случай случайного отключения машины от трактора.

А—Тормозная муфта прицепа

В—Страховочный трос

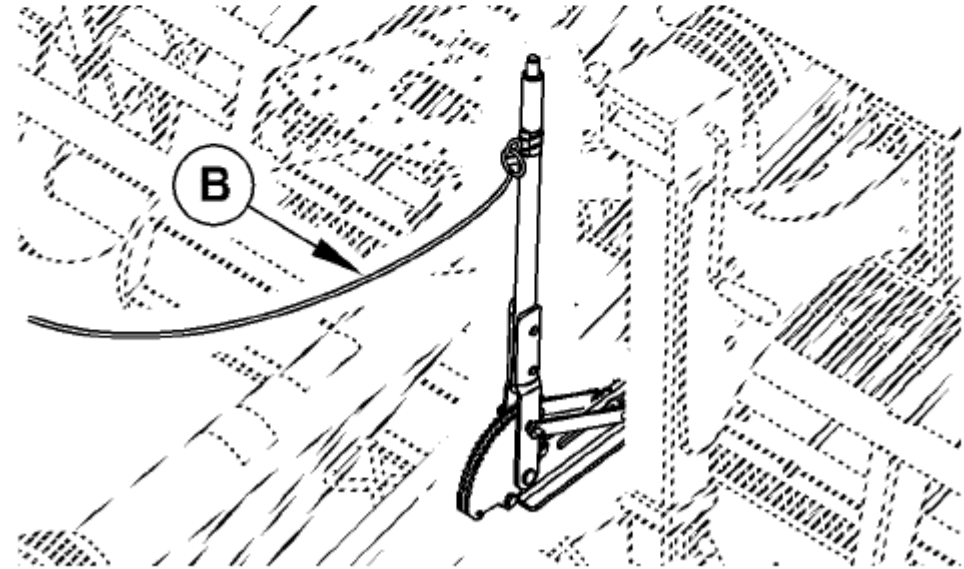
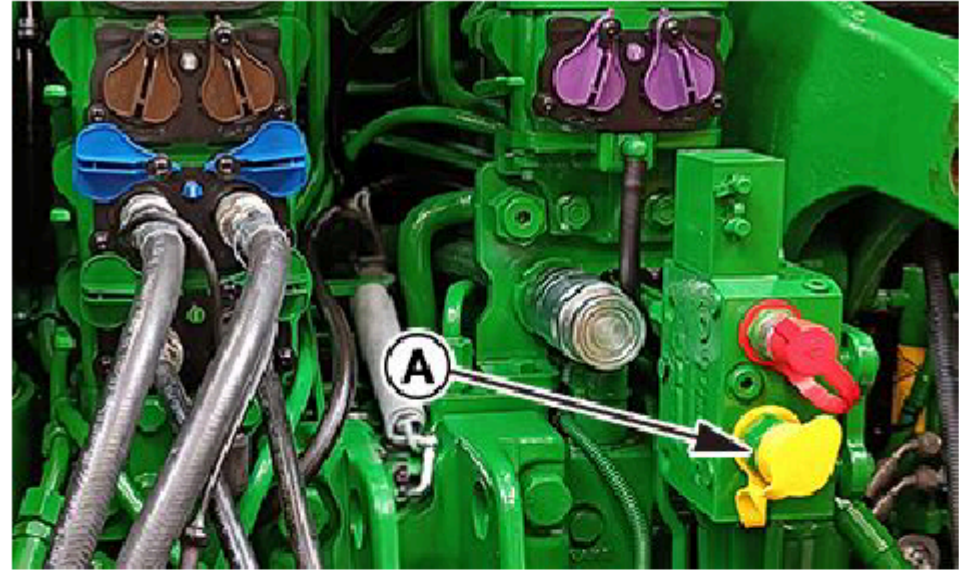

r2c13ue,1733990231396 -19-10JUL25-1/1

CC657731 —UN—24MAR25

CC652881 —UN—09JAN25

Подсоедините пневматические тормоза (если они установлены) ВАЖНО: Обратите внимание на цвета

соединительных элементов.

ПРИМЕЧАНИЕ: Соединительные элементы и цвета соответствуют стандарту 1728 ISO стандарт.

Убедитесь, что соединения чистые, прежде чем присоединять напорные шланги. Закрывайте соединения пылезащитными колпачками всякий раз, когда шланги отсоединяются.

Подсоедините желтый шланг к соединению (А), затем красный шланг к соединению (В). Отсоедините в обратном порядке.

ВАЖНО: Во избежание чрезмерного износа тормозов, соблюдайте следующее:

- **Убедитесь, что напорные шланги подсоединены.**
- При движении под уклон выбирайте ту же передачу, что и при движении в гору. **при движении в гору.**
- **Регулярно проверяйте пневматический тормоз прицепа, чтобы убедиться, что он работает правильно.**

ПРИМЕЧАНИЕ: Когда тормозные шланги отсоединены от тормозной системы тягача, тормоза

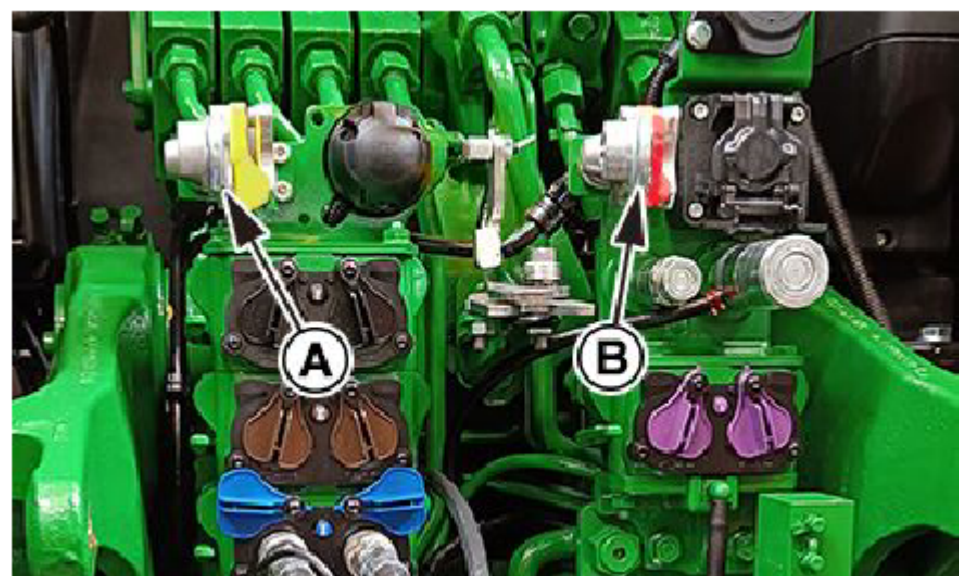

А—желтый (двухлинейный тормоз)

В—красный (двухлинейный тормоз, Подача)

машина включается автоматически. См. Припаркуйте машину (если она оборудована тормозами) в Секция транспортировки и стоянки.

ПРИМЕЧАНИЕ: При слишком низком давлении тормоза станок включается автоматически.

zlvxplw, 1725954456245 -19-13MAR25-1/1

CC657731 —UN—24MAR25

Отключите стояночный тормоз машины (если он установлен)

Рычаг стояночного тормоза

Чтобы отключить стояночный тормоз, потяните рычаг (B), нажмите кнопку (A) затем отпустите рычаг.

A—кнопка

B—рычаг

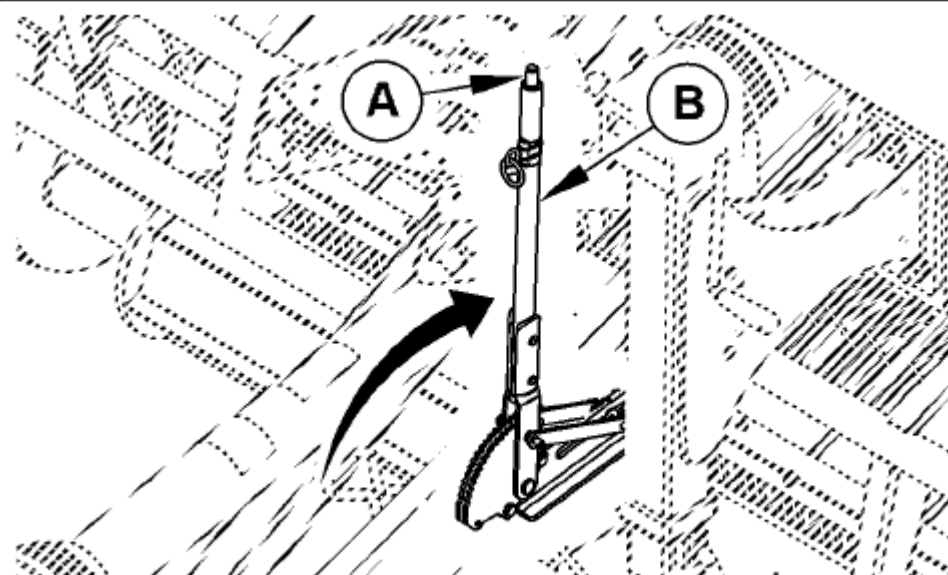

CC652883—UN—09JAN25

r2c13ue,1733990429728 -19-21JAN25-1/2

Пресс-подборщик с пневматическими тормозами:

Когда шланги воздушного тормоза не подсоединены или случайно отсоединены от трактора, пресс-подборщик круглого сечения тормоза включаются автоматически.

Чтобы отпустить тормоза пресс-подборщика вручную, нажмите кнопку вкл (A).

Тормоза пресс-подборщика автоматически отпускаются, когда шланги воздушного тормоза подсоединены к тормозной системе трактора .

Кнопка



CC565109—UN—04 MAR 21 r

r2c13ue, 1733990429728 -19-21 ЯНВАРЯ 25/2

Отсоединение

Отсоедините машину от трактора

ВНИМАНИЕ: Во избежание травм, вызванных неожиданным движением:

- Паркуйте машины на ровной поверхности.

- Включите стояночный тормоз трактора и поставьте коробку передач на стоянку.

- Отключите ВОМ.

- Заглушите двигатель трактора и выньте ключ.

1. Поставьте пресс-подборщик на ровную поверхность.

2. Включите замок парковки трактора, заглушите двигатель и выньте ключ зажигания.

3. Если установлен, включите стояночный тормоз машины, см. "Включить" Стояночный тормоз машины (если установлен) в этом разделе.

4. Если установлен, установите колесные упоры, см. "Использовать колесо" Упоры (при наличии) при подготовке секции машины.

5. При наличии отключите тормоз, см. раздел Отключение Гидравлические тормоза (при наличии) или отсоедините воздушные Тормоза (при наличии) в этом разделе.

6. При наличии оборудования отсоедините жгут проводов видеокамеры. Смотрите раздел "Отсоединение жгута проводов видеокамеры" (если Установлен) в этом разделе.

7. Отсоедините жгут проводов машины, см. раздел "Отсоединение" Жгут проводов машины в этом разделе.

8. Отсоедините разъем прицепа, см. раздел "Отсоединение" Семиполюсный разъем прицепа в этом разделе.

9. Отсоедините гидравлическую систему трактора, см. раздел "Отсоединение" от гидравлической системы трактора в этом разделе.

10. Отсоедините телескопическую трансмиссию от вала отбора мощности трактора, смотрите раздел Отсоединение телескопической трансмиссии от трактора Вал отбора мощности в этом разделе.

11. Разложите опору домкрата, см. Раздел "Использование опоры домкрата при подготовке" Секция станка.

12. Если она оборудована, снимите защитный кожух дышла, см. раздел "Использование дышла" Защитный экран (при наличии) при подготовке секции трактора.

13. Отсоедините предохранительную цепь от трактора.

14. Отсоедините пресс-подборщик.

15. Осторожно отведите трактор от пресс-подборщика.

r2c13ue, 1736762052404 - 19-07 МАЯ 25-1/1

Engage Machine Park Brake (If Equipped)

Park Brake Lever

Pull lever (B) to engage park brake.

A—Button

B—Lever

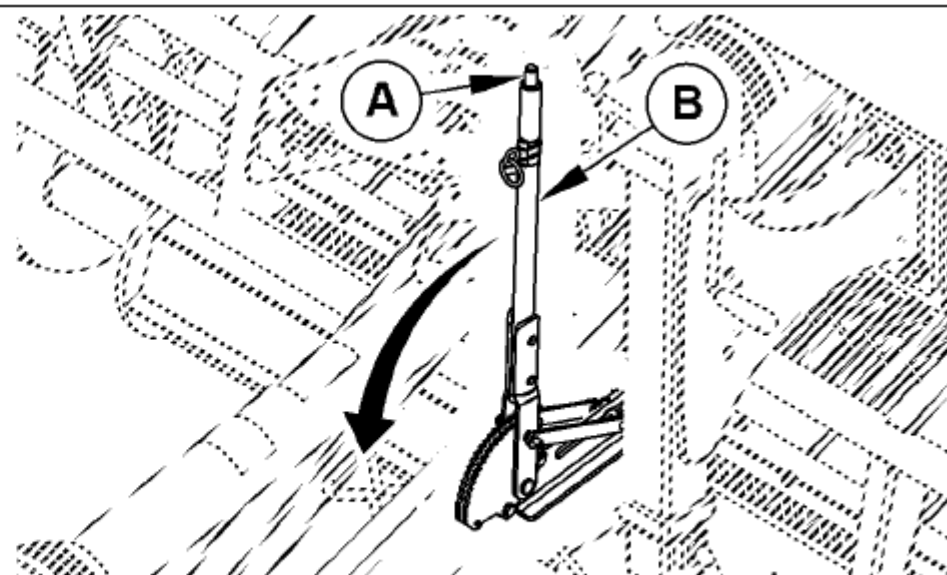

CC652884—UN—09JAN25

r2c13ue, 1733991017296 - 19-21 JAN 25-1/2

Пресс-подборщик с пневматическими тормозами:

Если шланги воздушного тормоза не подсоединены или случайно отсоединены от трактора, пресс-подборщик для круглого сечения тормоза включаются автоматически.

Чтобы вручную отпустить тормоза пресс-подборщика, нажмите кнопку вкл (A).

Тормоза пресс-подборщика автоматически отпускаются, когда шланги воздушного тормоза подсоединены к тормозной системе трактора.

Кнопка



CC565109—UN—04 MAR 23

r2c13ue, 1733991017296 - 19-21 ЯНВАРЯ 25/2

Отсоединить гидравлические тормоза (если они установлены)

Отсоедините страховочный трос (B) от трактора.

Отсоедините напорный шланг и установите заглушку на тормоз прицепа соединительную муфту (A).

Сохраните соединитель гидравлического тормоза на тормозном шланге хранения (C), как показано.

A—Тормозная муфта прицепа
B—Страховочный трос

C—Хранение тормозного шланга

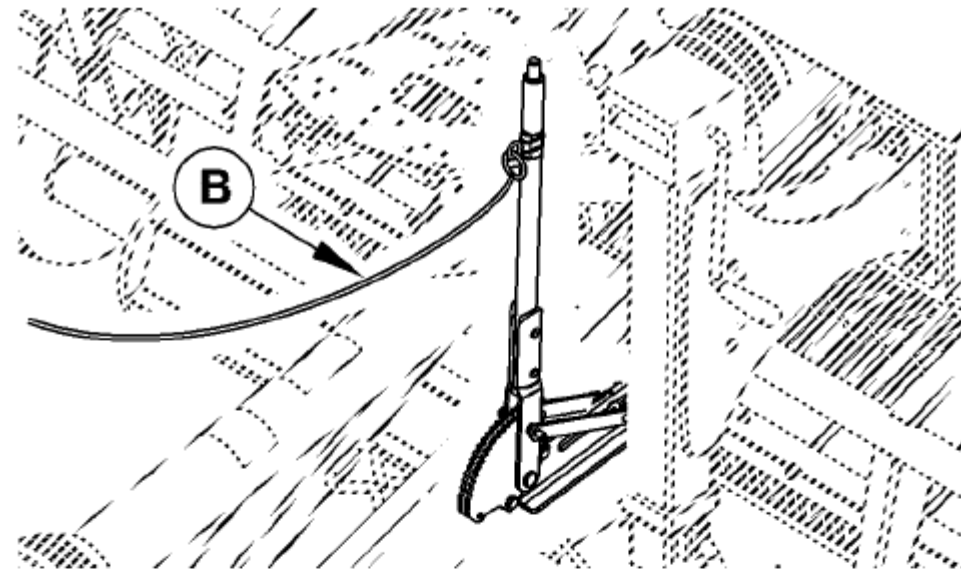

CC652881 —UN—09JAN25

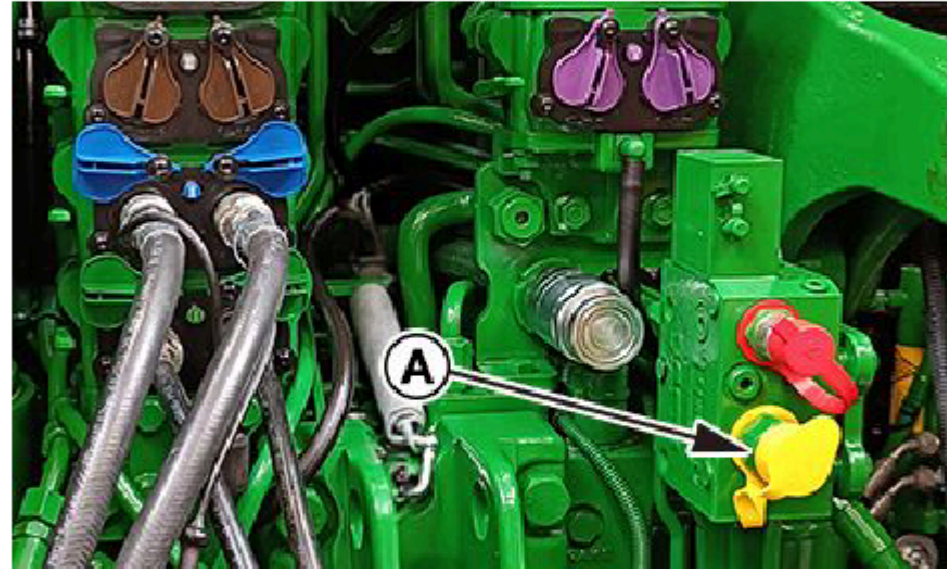

CC657731 —UN—24MAR25

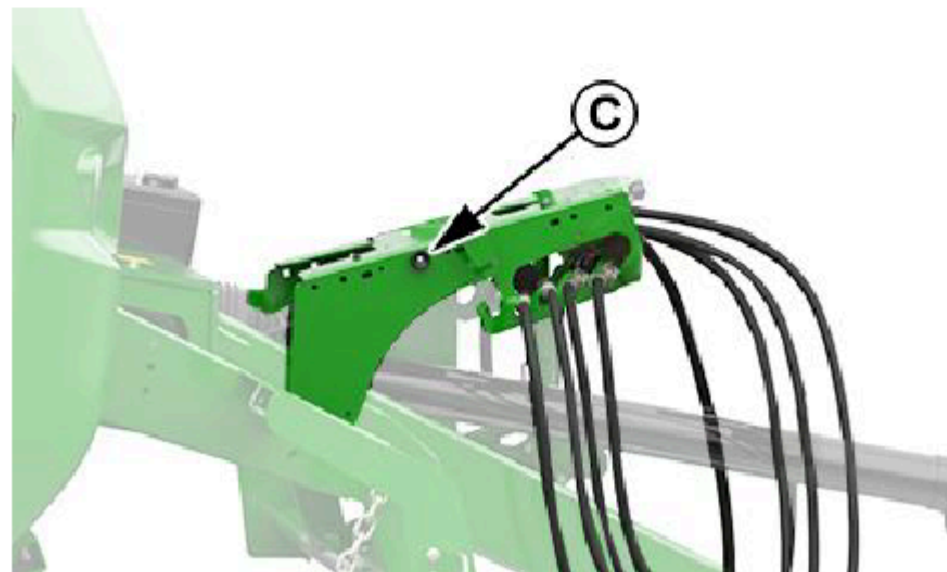

CC657748 —UN—28MAY25

r2c13ue,1733991005973 -19-16DEC24-1/1

Отсоедините пневматические тормоза (если они установлены)

ВАЖНО: Обратите внимание на цвета соединительных элементов.

ПРИМЕЧАНИЕ: Соединительные элементы и цвета соответствуют стандарту ISO 1728.

Отсоедините красный шланг от соединения (B), затем желтый отсоедините шланг от соединения (A).

Установите на место пылезащитные колпачки.

Закрывайте соединения пылезащитными колпачками всякий раз, когда шланги отсоединены.

Храните соединители воздушного тормоза на складе шлангов (C).

ПРИМЕЧАНИЕ: При отсоединении тормозных шлангов от тормозной системы трактора автоматически включаются тормоза машины. Смотрите Припаркуйте машину (если она оборудована тормозами) в — — — — Секции транспортировки и стоянки.

A—желтый (двухлинейный тормоз, Подача)

C—место для хранения шлангов.

B—Красный (Двухлинейный тормоз, Контроль)

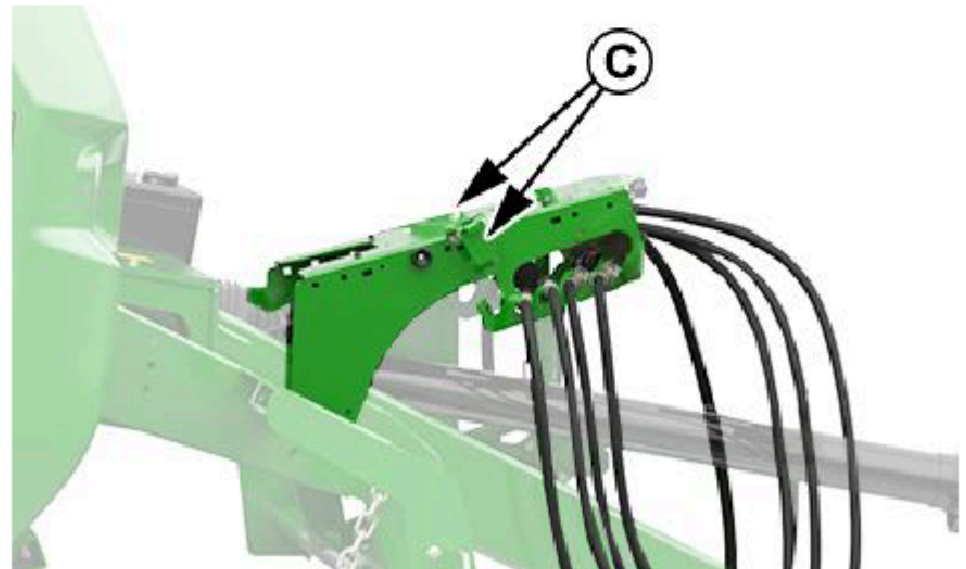
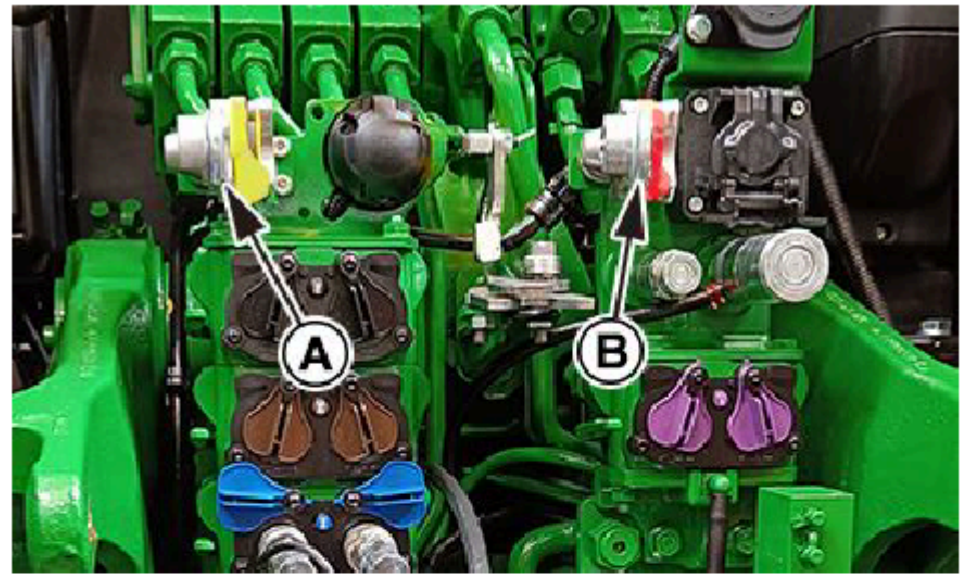

CC657732 —UN—24MAR25

CC657747 —UN—28MAY25

zlvxplw,1726485556694 -19-04AUG25-1/1

Отсоедините жгут проводов видеокамеры (если Установлен).

Отсоедините видеокамеру от одного из подключенных следующих разъемов:

- Разъем камеры трактора (A), обратитесь к Руководству вашего тракториста , чтобы найти его.
- Разъем внешнего монитора (B)
- Разъем жгута проводов кабины или аккумулятора (E)
- Разъем жгута проводов в кабине по стандарту ISO (F)

Разъем A — видео для трактора Камера

B—разъем - внешний монитор Видеокамера

C—разъем - удлинитель для монитора

D—разъем - удлинитель для камеры Электропроводка E—Plug - кабина или аккумулятор

Жгут проводов Электропроводка F — Plug - ISO в кабине Жгут проводов

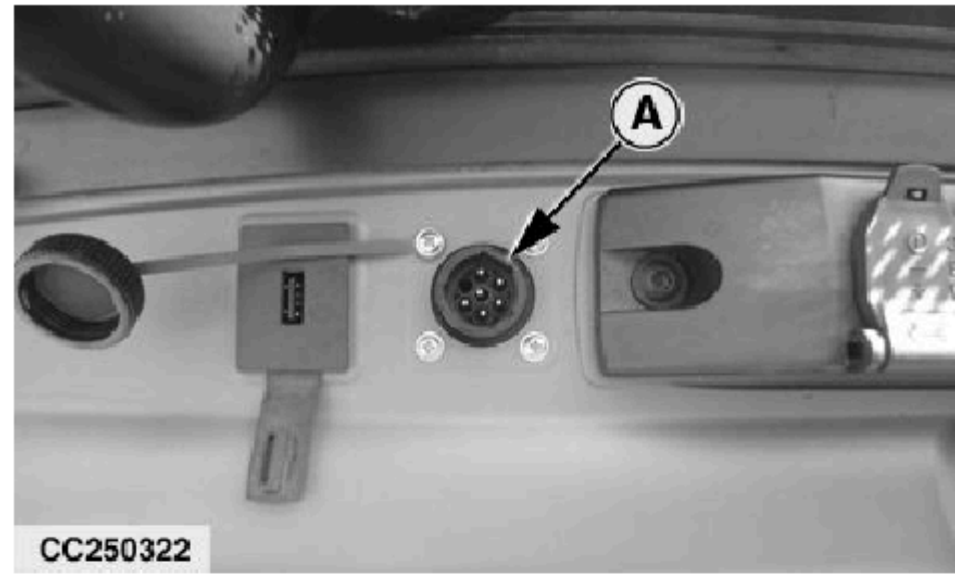

Video Camera Harness - Tractor

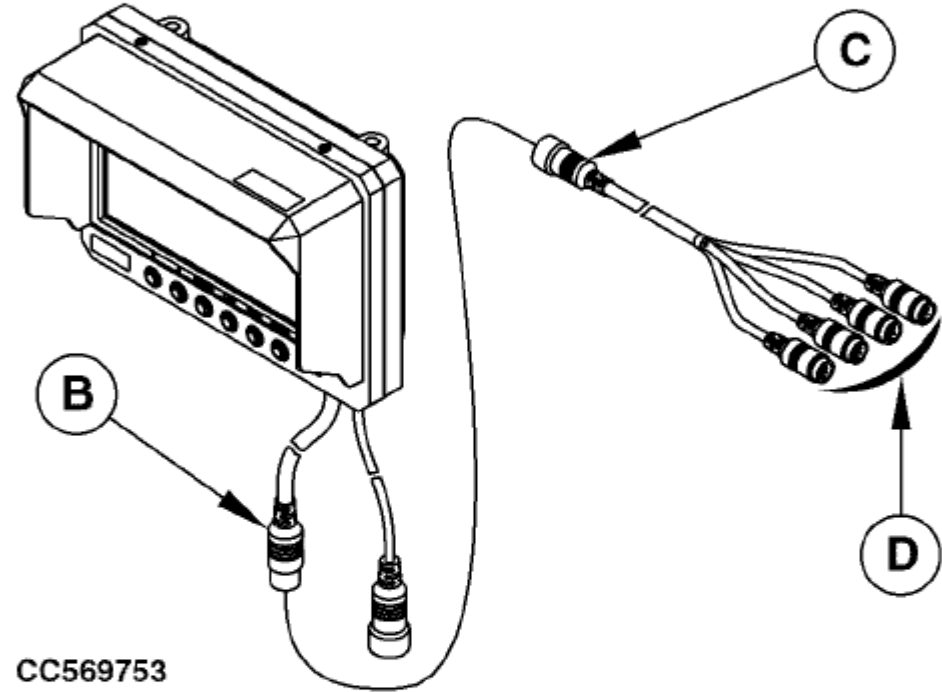

Video Camera Harness - External Monitor

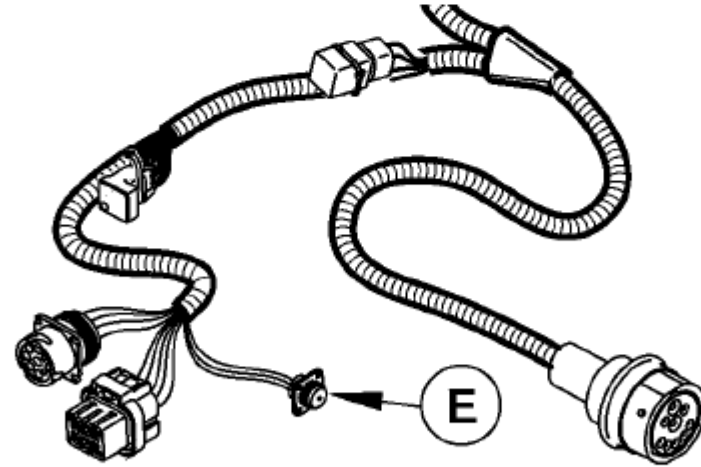

Cab or Battery Wiring Harness

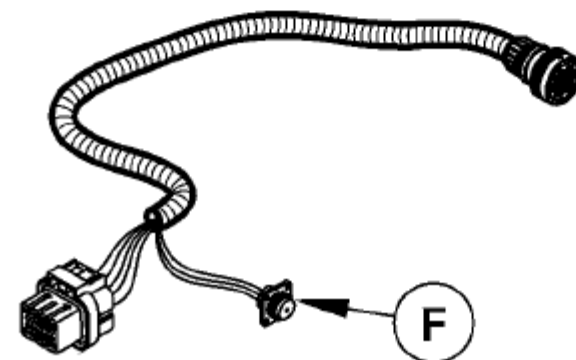

ISO in-Cab Wiring Harness

R2C13UE,1743589008585 -19-02SEP25-1/1

CC250322 —UN—30SEP15

CC569753 —UN—09MAR23

CC657752 —UN—01APR25

CC657753 —UN—16JUL25

Отсоедините жгут проводов машины

Отсоедините жгут проводов машины от трактора
Разъем для отключения оборудования ISOBUS (A) или от
кабины или жгута проводов аккумуляторной батареи (B).

Закройте трактор, кабину или жгут проводов аккумуляторной
батареи соединитель пылезащитным колпачком.

Закройте разъем ISOBUS жгута проводов машины
пылезащитным колпачком и храните его на складе шлангов.

Навесное оборудование A—ISOBUS
Разъемный разъем

Проводка B—кабины или аккумулятора
Разъем жгута проводов

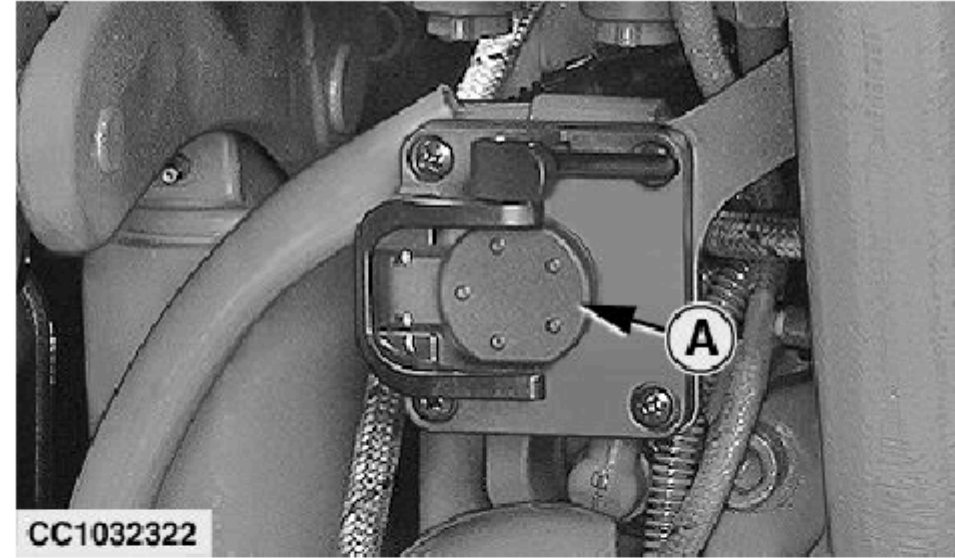

CC1032322

ISOBUS Ready Tractor

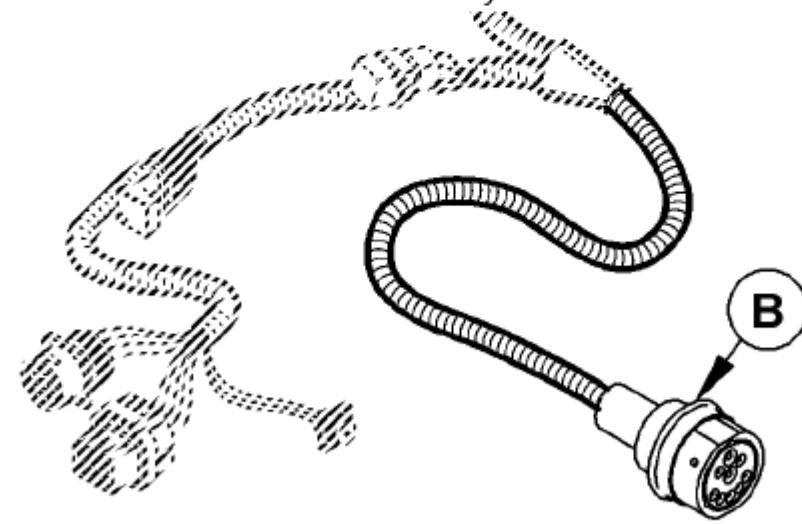

Cab or Battery Wiring Harness

PROCEEDING 1744016860730-19-02SEP25 1/1

CC1032322—UN—17DEC09

CC683730—UN—02SEP25

Отсоедините семиполюсную розетку прицепа

Отсоедините 7-контактный разъем дорожного освещения от трактора.

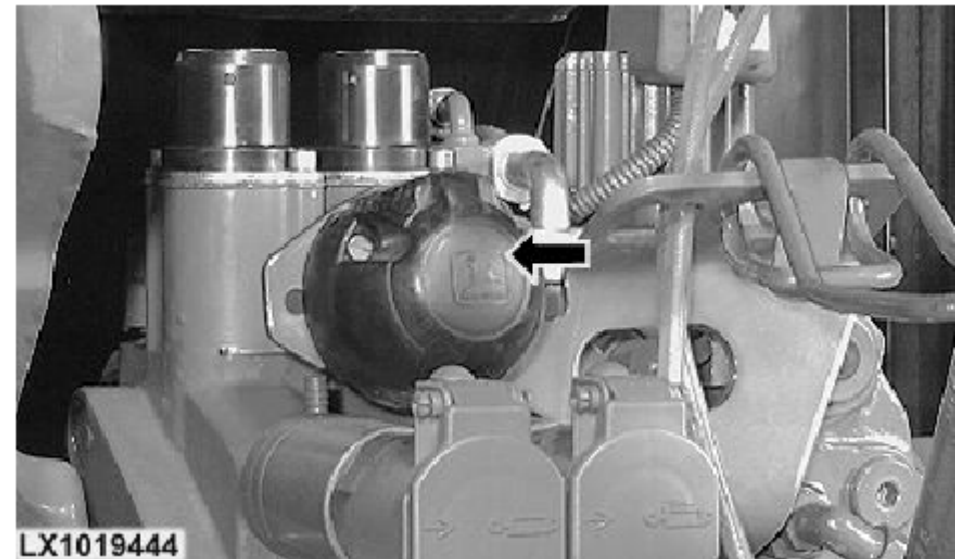

LX1019444

Семиполюсный разъем для трактора

RIIUVNZ.1754050387619-19-01AUG25-1/1

LX1019444—UN—17SEP99

Отсоединить от гидравлической системы трактора

ВНИМАНИЕ: Максимальное рабочее давление пресс-подборщика гидравлические шланги составляют около 21000 кПа (210 бар; 3045 фунтов на квадратный дюйм). Во избежание травм из-за вытекающей жидкости находясь под давлением, остановите двигатель и сбросьте давление в системе перед отсоединением или подсоединением гидравлических или других трубопроводов. Затяните все соединения перед подачей давления.

Перед отключением гидравлической системы, отключите ВОМ, переведите SCV в плавающее положение чтобы сбросить давление, включите стояночный тормоз, выключите выключите двигатель трактора и выньте ключ.

ВАЖНО: Все гидравлические муфты должны быть очищены от мусора, пыли и песка. Используйте защитные закройте отверстия для подачи жидкости до готовности подсоединение. Посторонний материал может повредить гидравлическую систему.

1. Отсоедините гидравлические шланги регулирующего клапана датчика

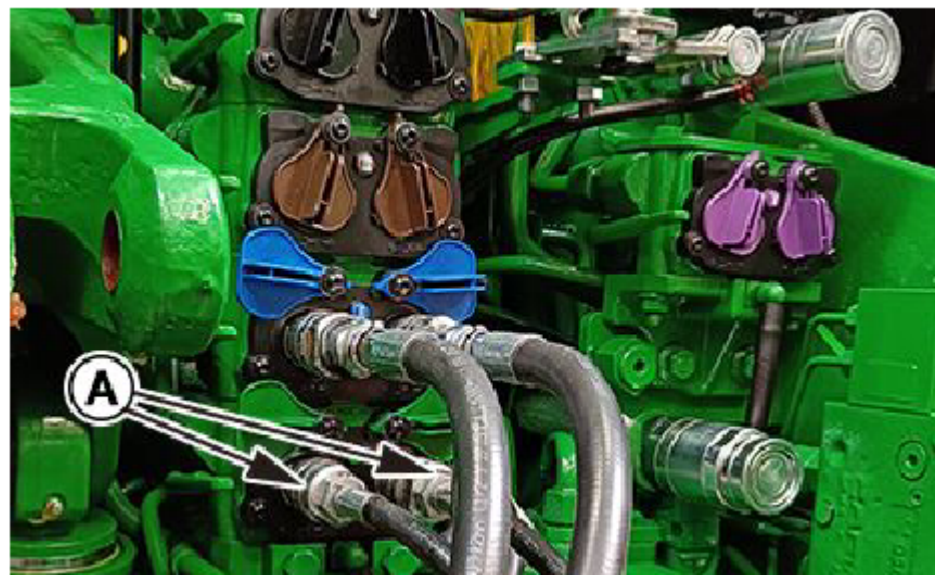

A—Гидравлический шланг датчика

Отсоедините гидравлические шланги регулирующего клапана датчика (A) от SCV двойного действия.

Плотно вытяните шланги из розеток трактора.

R2C13UE, 1743508413782 -19-25AUG25-1/2

CC657730—UN—24MAR25

2. Отсоедините гидравлические шланги подъема ворот.

Отсоедините гидравлические шланги затвора (A) от SCV двойного действия.

Плотно вытяните шланги из розеток трактора.

3. Храните гидравлические шланги, см. раздел _
Хранение гидравлических шлангов в этот раздел.

Гидравлический шланг A—Gate

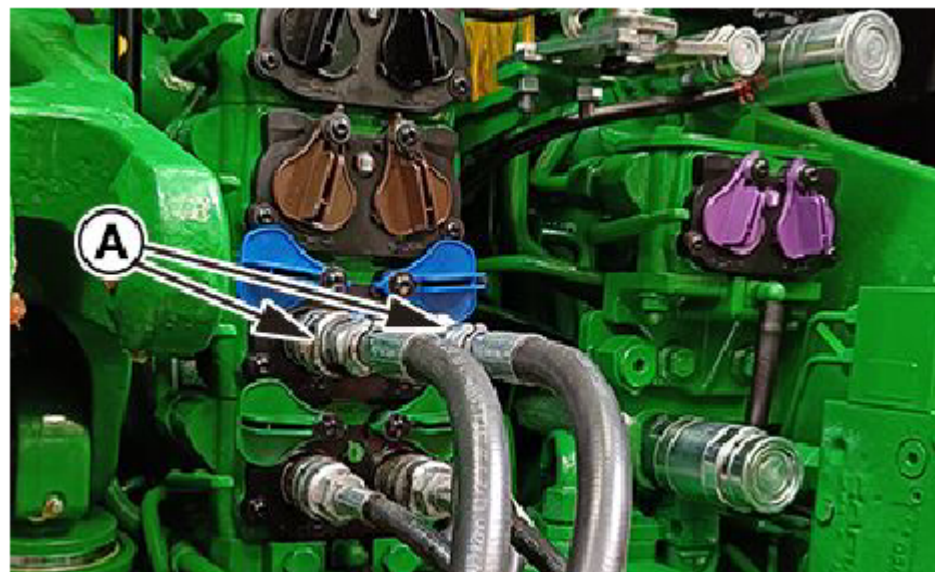

R2C13UE,1743508413782 -19-25AUG25-2/2

CC657729—UN—24MAR25

Храните гидравлические шланги

ВНИМАНИЕ: вытекающая жидкость под давлением может проникнуть через кожу, что приведет к серьезным травмам. Избегайте опасности, сбросив давление перед отсоединением гидравлических или других трубопроводов.

Отсоедините гидравлические шланги и установите защитные колпачки на соединительные муфты.

Храните гидравлические шланги в прилагаемой подставке (A), чтобы поддерживать их в чистоте, избегая контакта с землей.

A—подставка

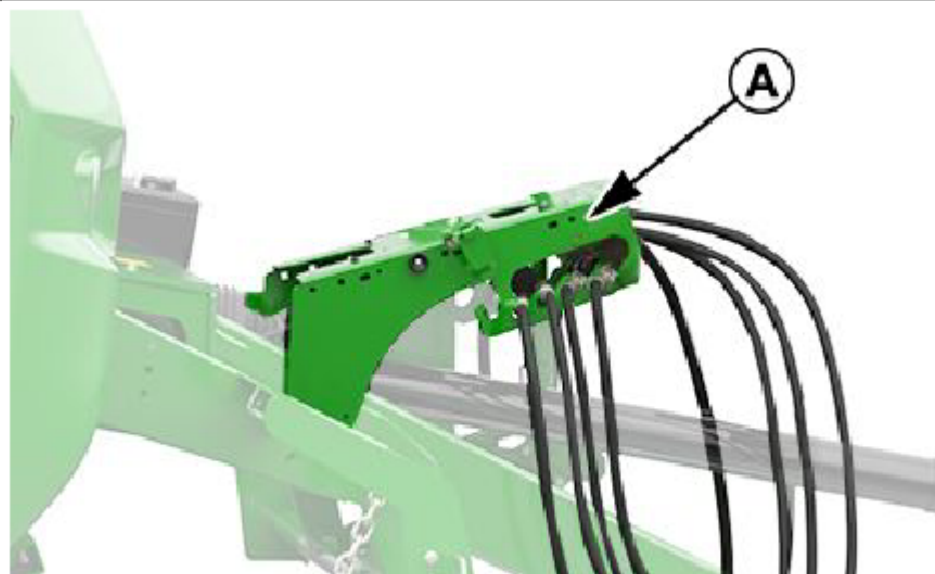

r2c13ue,1733991347977 -19-12DEC24-1/1

CC657749—UN—28MAY25

Отсоедините телескопическую трансмиссию от Вала отбора мощности трактора

ВНИМАНИЕ: Никогда не отсоединяйте телескопическую трансмиссию во время работы трактора.

Никогда не используйте стальной молоток для подсоединения или отсоединения карданной передачи на валу отбора мощности.

ВАЖНО: Сохраняйте шлицы карданной передачи и вала отбора мощности
очистить от краски, грязи, мякины и заусенцев.

1. Отключите ВОМ, включите стояночный тормоз и/или поставьте коробку передач на стоянку, заглушите двигатель трактора и выньте ключ.
2. Возьмитесь за предохранитель (В) и потяните назад стопорный хомут (А). Снимите телескопическую трансмиссию с вала отбора мощности трактора.
3. Установите телескопическую трансмиссию на место, см. раздел "Хранение телескопической трансмиссии" Трансмиссия в этом разделе.
4. Установите на место все щитки, если они сняты.

ПРИМЕЧАНИЕ: Обратитесь к Руководству оператора базовой телескопической трансмиссии для правильного отсоединения телескопической трансмиссии от вала отбора мощности трактора.

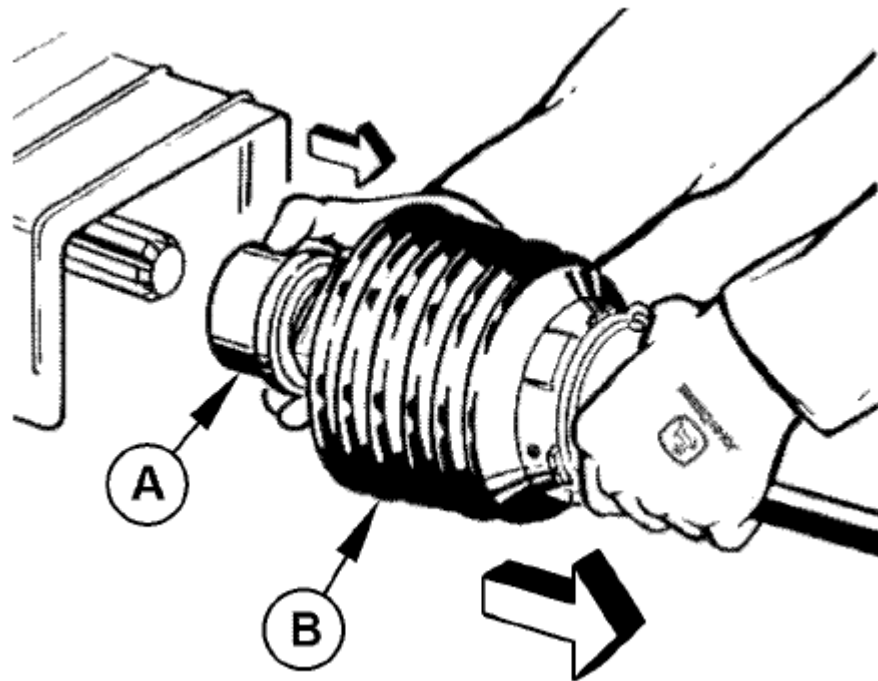

А—Фиксирующий хомут

В—Защитный кожух

IVX55BX, 1751362161950 -19-29JUL25-1/1

Store Telescoping Driveline

When tongue is adjusted in high position, install yellow cable (A) as shown to store telescoping driveline (B).

А—Cable

В—Telescoping Driveline

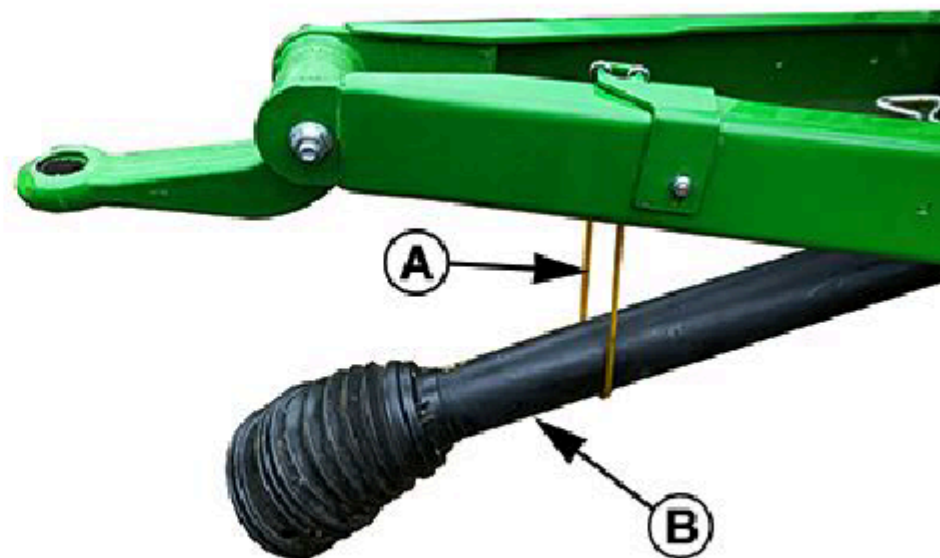

R2C13UE, 1745925072973 -19-12MAY25-1/2

CC669815 —UN—12MAY25

Когда язычок установлен в низкое положение, используйте опору (А) как показано, для хранения телескопической трансмиссии (В).

А—Опора

В—Телескопическая трансмиссия

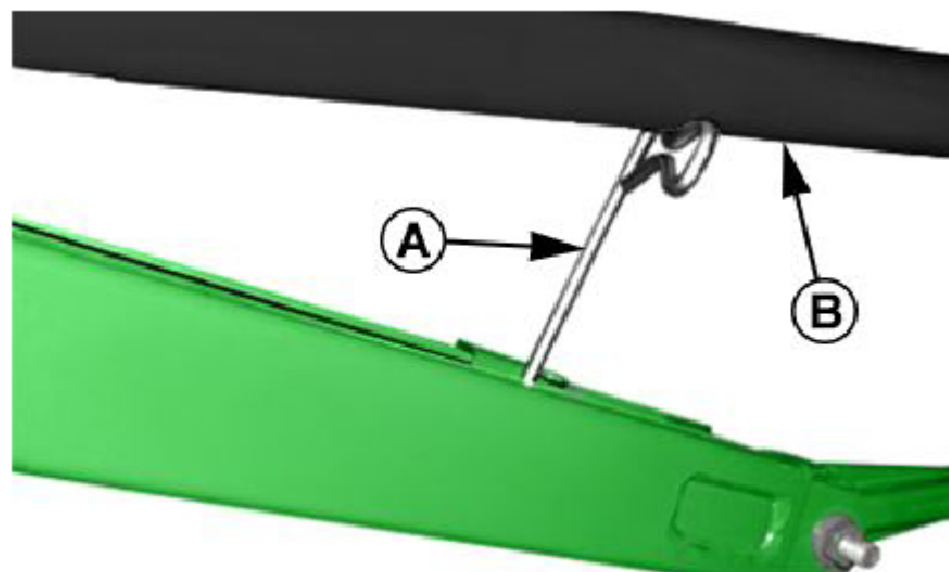

R2C15UE, 1745925072973 -19-12MAY25-2/2

CC669816 —UN—12MAY25

Lock Mechanical Coupling

A lock (B) for the mechanical coupling shall protect the machine against unauthorized use:

- Tow ball coupling: A lock is provided. The lower section of the lock fits firmly into the cavity of the coupling. Once this lower section is placed into the coupling, the upper bracket of the lock can be pivoted over the top of the ball coupling.
- Tow eye coupling: A chain is provided which fits through the coupling.

The lock, once placed onto the coupling shall be secured with padlock (C).

IMPORTANT: Check the machine conformity before unlocking mechanical coupling after a service operation.

A—Towing Device
B—Tow Lock

C—Padlock

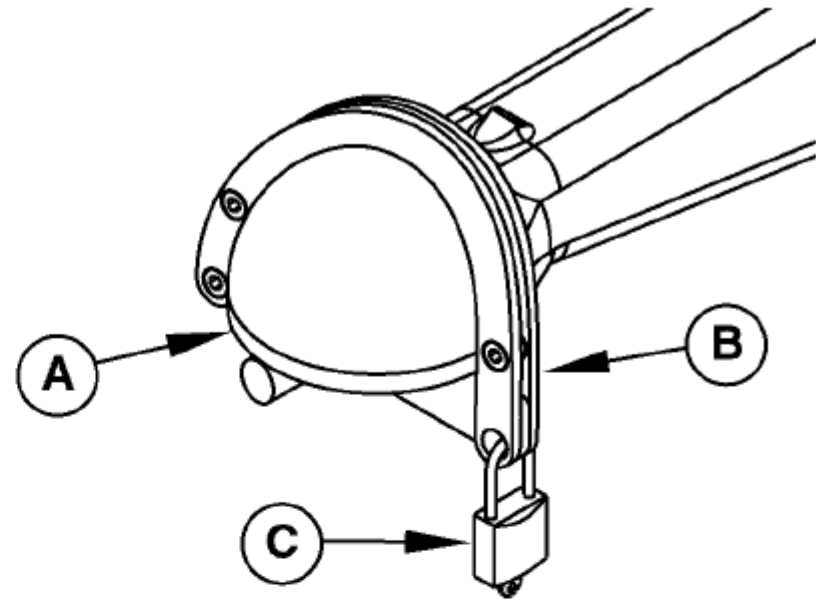

CC550630

Tow Ball Coupling

CC550630 —UN—18OCT22

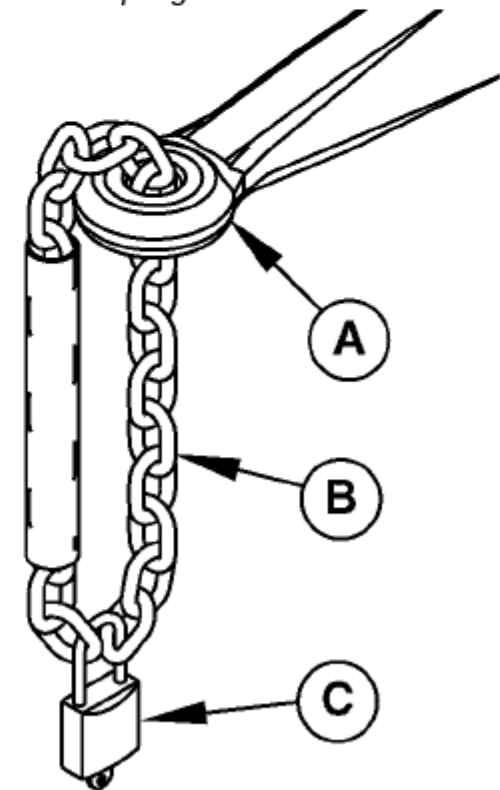

CC550631

Tow Eye Coupling

CC550631 —UN—18OCT22

R2C13UE,1745907255393 -19-06AUG25-1/1

Транспортировка и парковка

Эвакуатор на дорогах общего пользования

⚠ ВНИМАНИЕ: Соблюдайте осторожность при буксировке машины на транспортных скоростях. Снизьте скорость, если вес машины превышает вес трактора.
При буксировке машины по дорогам она должна быть пустой.

ВАЖНО: Не делайте резких поворотов при буксировке машины. Это может привести к повреждению удар язычка по шине трактора.

ВАЖНО: Определена максимальная скорость транспортировки в соответствии с местными правилами дорожного движения и скоростью возможности агрегата. Чтобы определить соответствующее давление в шинах, см. раздел "Накачка шин" в разделе "Подготовка машины".

Всегда соблюдайте местные правила дорожного движения при движении по дорогам общего пользования.

Перед буксировкой машины по дорогам общего пользования:

1. Закройте шлагбаум
2. Поднимите погрузчик
3. Заблокируйте SCV трактора, см. раздел "Подготовка к блокировке SCV трактора" секция трактора.
4. При необходимости установите колесные диски в транспортное положение согласно местным правилам дорожного движения. Смотрите раздел "Нанесенный стандартный калибр"



120930-UK-3001089

Установите колеса в транспортное положение и установите направляющий выступ. В этом разделе колеса установлены в транспортное положение.

5. Проверьте систему дорожного освещения

Рекомендуется использовать световые маяки, если это разрешено местными правилами дорожного движения.

При транспортировке машины регулируйте скорость в соответствии с дорожными условиями.

r2c13ue, 1737707724646 -19-06 МАЯ 25-1/1

Транспортировочная машина на грузовом автомобиле

ВАЖНО: Никогда не используйте домкрат во время пресс-подборщика транспортировка. Закрепите язычок пресс-подборщика клиньями, как показано.

Транспортировка машины на домкрате может привести к проблема с отслеживанием ремня безопасности. Если машина перевозилась на домкрате, обратитесь к своему дилеру John Deere или другому профессиональному поставщику услуг.

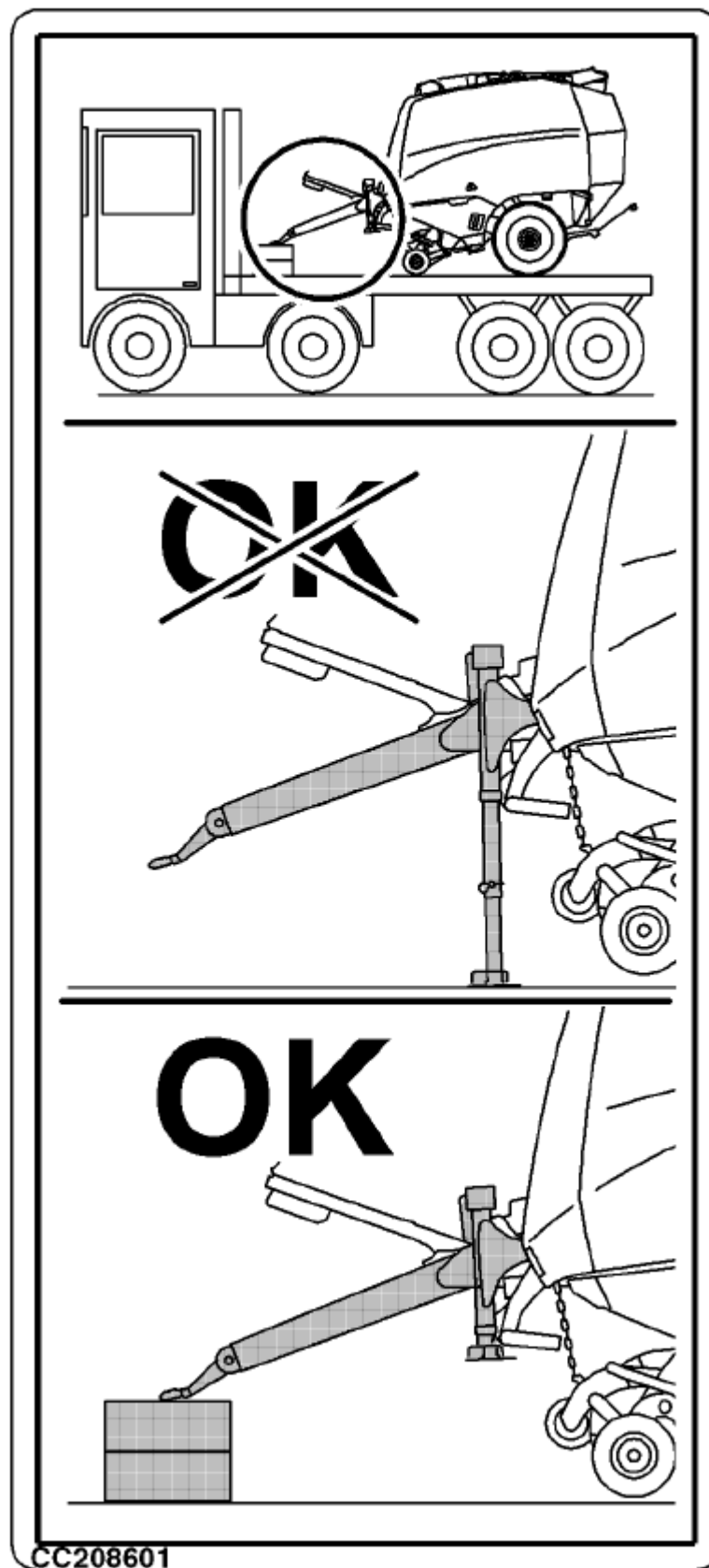

CC208601—UN—28 ЯНВАРЯ 14г.

Продолжение на следующей странице

r2c13ue, 1740391566824 -19-29 ИЮЛЯ 25-1/2

Надежно закрепите машину на грузовике с помощью точек крепления (B) обозначены на пресс-подборщике наклейками (A). Машина должна быть прикреплена с обеих сторон.

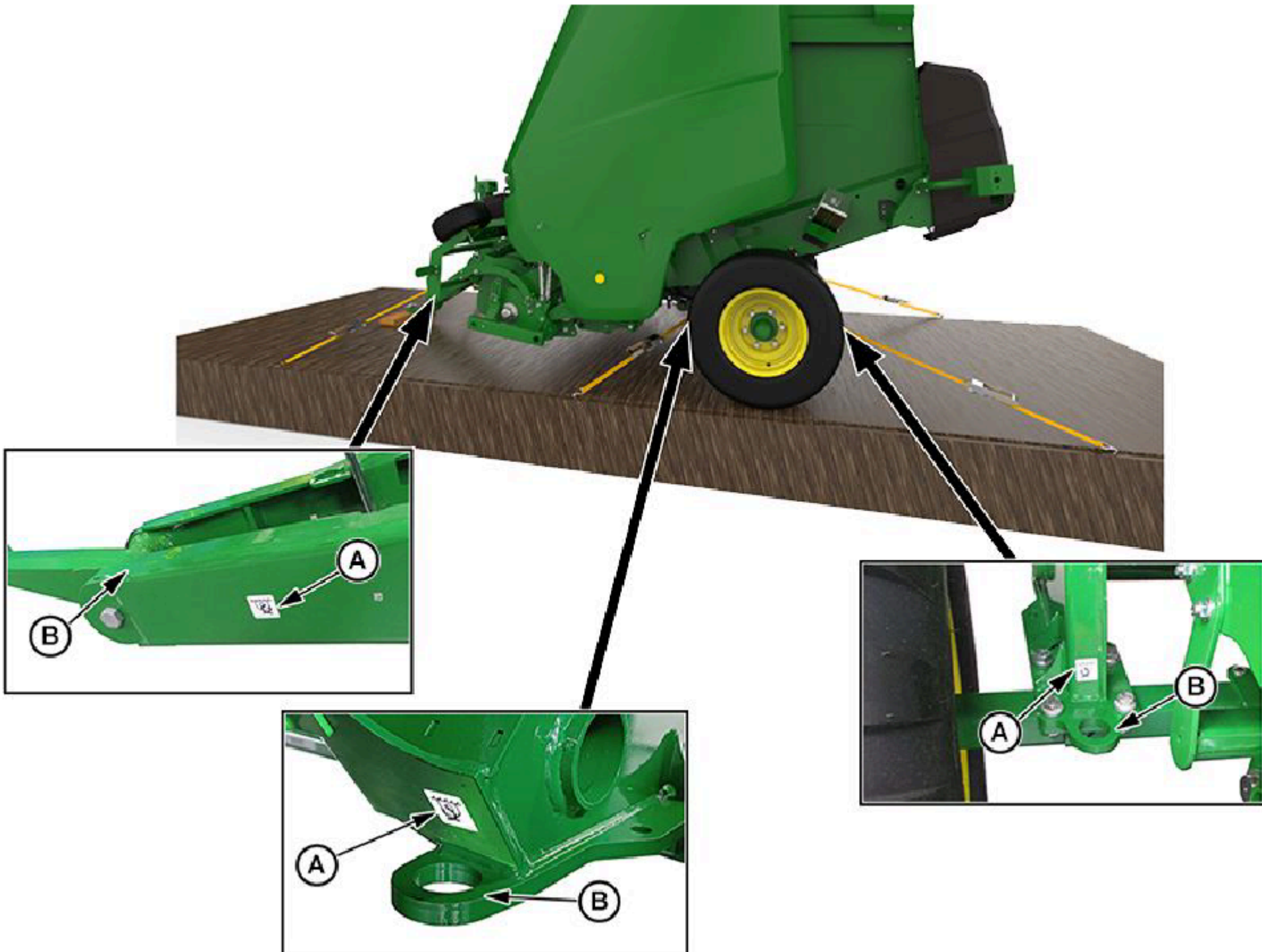
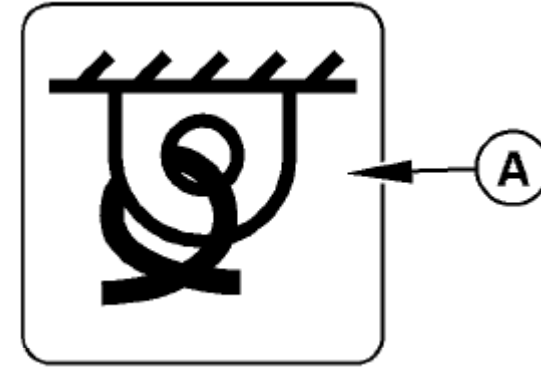

A—Lashing Point Decal

B—Lashing Point

r2c13ue,1740391566824 -19-29 ИЮЛЯ 25/2

CC678177—00H—02ИЮНЯ 25г.

CC678174—00H—30ИЮНЯ 25г.

Проверьте, заперты ли боковые двери

⚠ ВНИМАНИЕ: Потяните за боковые двери, чтобы убедиться, что они заперты.

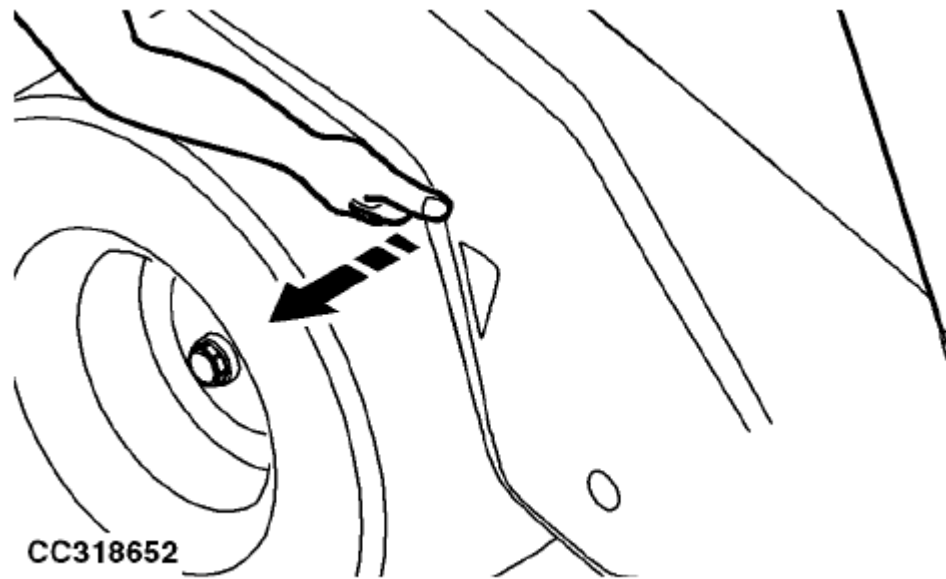

CC318652—UN—06JUN17

NB0E0288000041A -1990JUN17-1/1

Установите колеса стандартной калибровки в транспортное положение

1. Снимите быстросъемный штифт (B).
2. Снимите колесо калибровки (A) с приемного устройства.
3. Установите измерительное колесо (A) на передней панели в круглое отверстие. Закрепите его быстросъемным штифтом (B).
4. Повторите процедуру с противоположной стороны.

A—Калибровочное колесо

B—Быстросъемный штифт

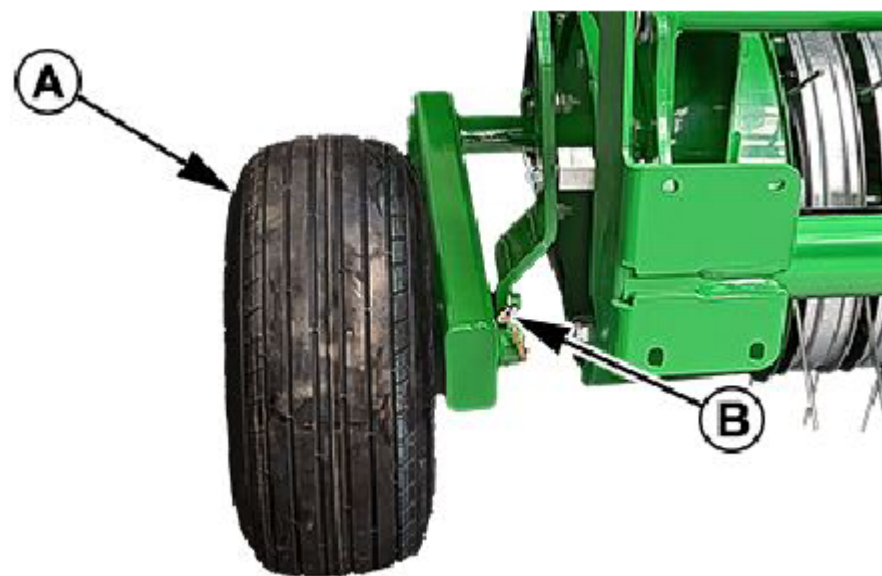

CC65736—UN—26APR25

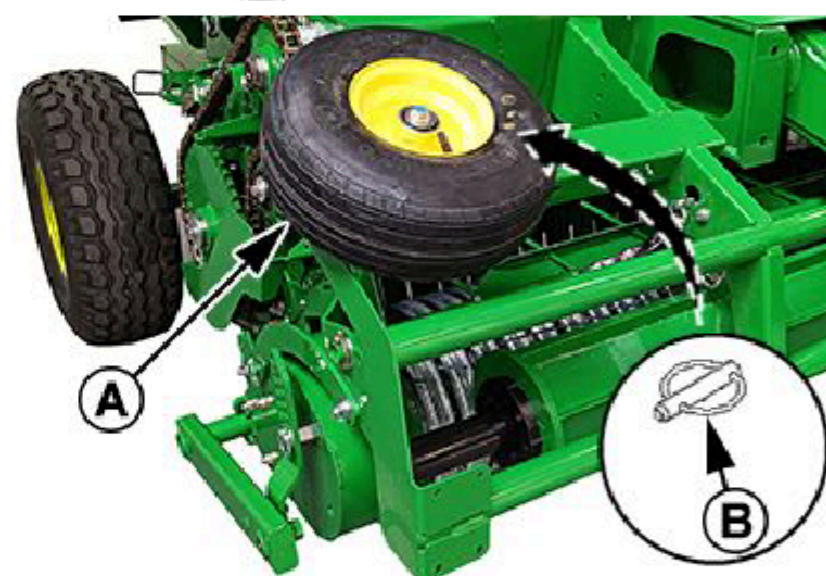

CC65737—UN—26APR25

zlvxplw.1726486567850 -19-02 ИЮНЯ 25-1/1

Установите колесики с колесной формулой в транспортное положение **Позиция**

1. Снимите быстрозажимные штифты (C) и (B).
2. Снимите направляющее колесо (D) с приемника с помощью рукоятки (A).
3. Установите направляющее колесо (D) на передней панели в проделайте шестигранное отверстие и закрепите его с помощью штифта (B) и быстрозажимного штифта (C).
4. Повторите процедуру с противоположной стороны.

A—ручка колесика с колесным калибром B—штифт

C—быстрозажимной штифт D--

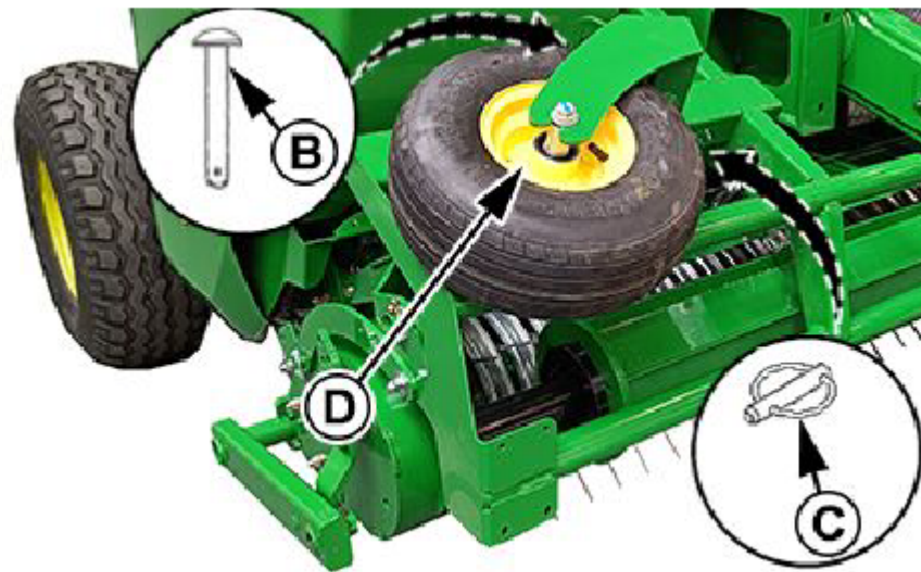
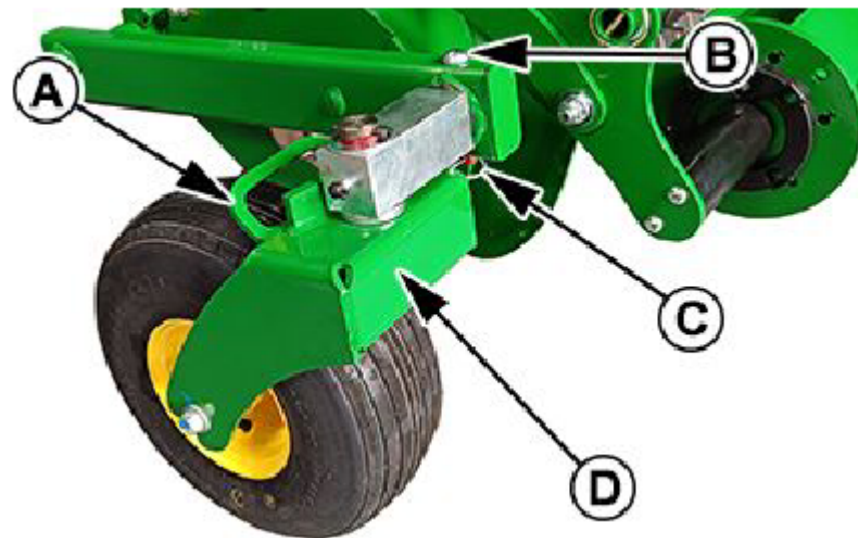

zhvxplw, 1726486582045 -19-02JUN25-1/1

CC657738—UN—26MAR25

CC657739—UN—26MAR25

Припаркуйте машину (если она оборудована тормозами)

Стояночный тормоз

Потяните рычаг (B), чтобы включить стояночный тормоз.

Чтобы отключить стояночный тормоз, потяните рычаг (B), нажмите кнопку (A) затем отпустите рычаг.

A—кнопка

B—рычаг

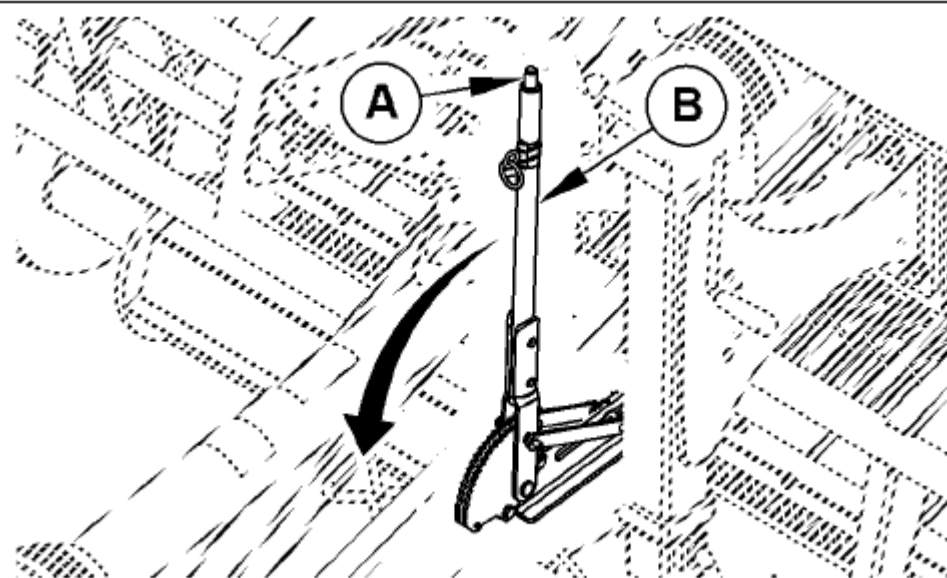

r2c13ue,1733991796304 -19-01AUG25-1/2

CC652884—UN—09JAN25

Пресс-подборщик с пневматическими тормозами

Когда шланги воздушного тормоза не подсоединены или случайно отсоединены от трактора, пресс-подборщик круглых заготовок автоматически включаются тормоза.

Чтобы отпустить тормоза пресс-подборщика вручную, нажмите кнопку вкл (A) до тех пор, пока в резервуаре для воздуха находится давление.

Тормоза пресс-подборщика автоматически отпускаются, когда шланги воздушного тормоза подсоединены к тормозной системе трактора .

Кнопка



r2c13ue, 1733991796304 -19-01AUG25-2/2

CC655109—UN—04MAY23

Период обкатки

Обкатка пресс-подборщика

ВАЖНО: если ограничитель крутящего момента машины отключается во время работы отключите ВОМ и снова включите на низких холостых оборотах до повторного включения ограничителя крутящего момента, затем снова включите номинальную частоту вращения ВОМ

Рассматривайте период примерно в первые пятьдесят тюков как период обкатки, т.е. до тех пор, пока краска внутри камеры для тюков не сотрется.

айсдиз, 1683183701738 -19-04MAY23-1/1

По истечении первых 10 часов: проверьте колесную гайку Крутящий момент

Проверьте крутящий момент колесной гайки. См. раздел "Проверка момента затяжки колесной гайки" в Разделе "Подготовка станка".

ВАЖНО: Повторяйте процедуру каждый раз, когда колесо снимается и устанавливается.



CC657163-UN-18APR25

r2c13ue, 1732542756957 -19-07 МАЯ 25-1/1

По истечении первых 10 часов: Проверьте конечный люфт Подшипник ступицы колеса

Убедитесь, что в колесе нет люфта:

1. Поднимите колесо с земли. См. раздел Снятие и Установите колесо в сервисной секции.

2. Медленно вращайте колесо в обоих направлениях, чтобы обнаружить заклинивание или твердую точку.

3. Вращайте колесо быстрее и проверяйте любой звук или любые твердые точки.

4. Нажимайте и тяните колесо во всех направлениях. Колеса не должны шататься.

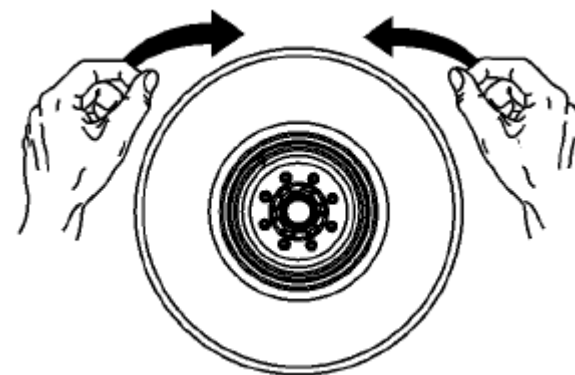

CC574077

CC574077-UN-19APR23

r2c13ue, 1740065015036 -19-12MAR25-1/1

По истечении первых 50 часов: слейте и долейте воду Коробка передач

Замените масло в коробке передач по истечении первых 50 часов эксплуатации. Смотрите каждые 500 часов или ежегодно: Сливайте воду и Заправляйте картер редуктора в разделе "Смазка и техническое обслуживание".

ga87848, 1684914700495 -19-24MAY23-1/1

По истечении первых 50 часов: Проверьте и отрегулируйте Тормозную систему (при наличии)

Проверьте и отрегулируйте тормозную систему по истечении первых 50 часов эксплуатации.

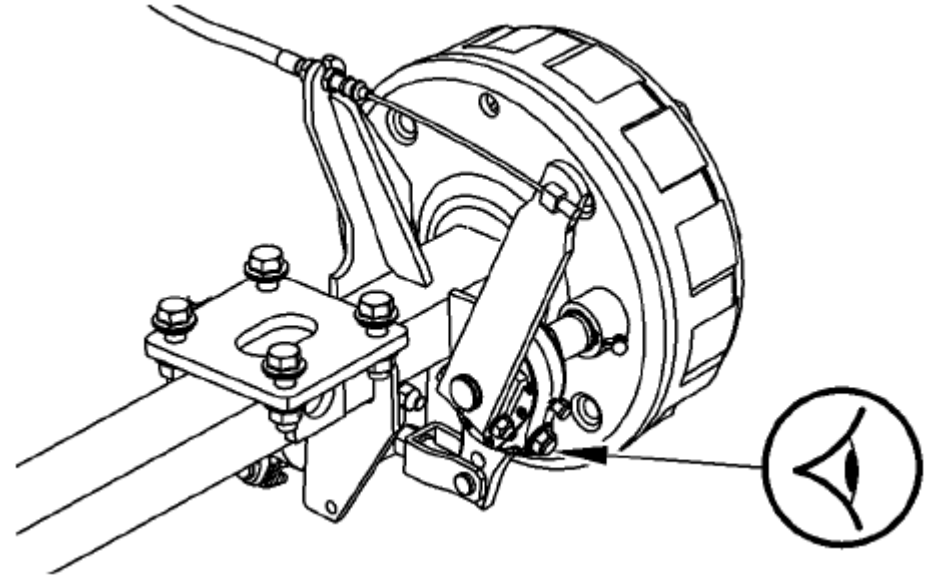

CC66824—UN—12 ИЮНЯ 25 г.

R2C13UE, 1748874033729 -19-13 ИЮНЯ 25 г.-1/1

После первых 500 тьюков: Проверьте подачу сетки Тормоз рулона

Убедитесь, что расстояние (A) соответствует спецификации:

Спецификация

Расстояние от винта до
Кронштейна...

... 3-5 мм
(0,12—0,2 дюйма)

При необходимости см. раздел Проверка тормоза подающего ролика (испытание б) в Разделе обслуживания.

Расстояние A

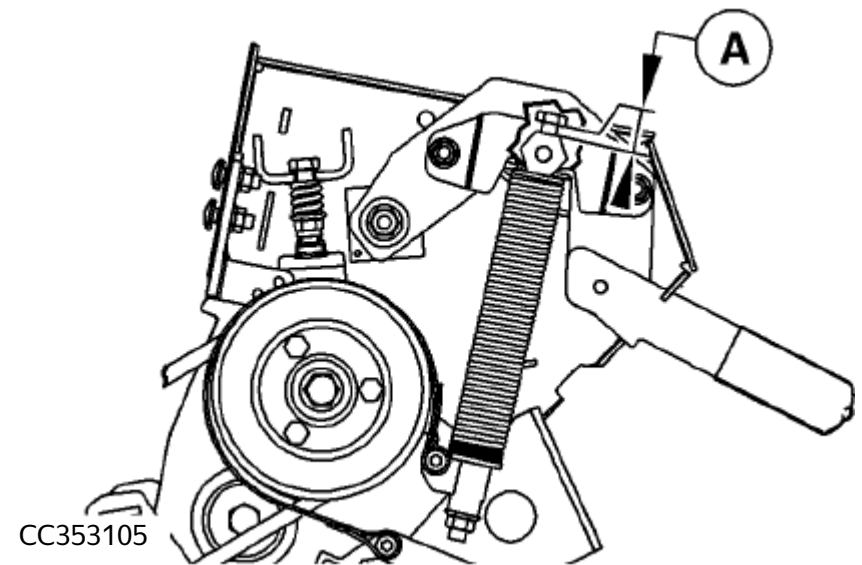

CC353105

CC353105—UN—17 МАР 18 г.

r2c13ue, 1741879100697 -19-02SEP25-1/1

Эксплуатация машины—общего назначения

Перед каждым использованием пресс-подборщика

ВАЖНО: Нагрузки на ленту и привод увеличиваются по мере того, как размер тюков приближается к максимальному диаметру. Частое формирование тюков большого размера может привести к преждевременным поломкам.

Проверьте пресс-подборщик:

1. Убедитесь, что вокруг тюков нет намотанного урожая рулоны камеры проверяйте так часто, как требуется. Смотрите По мере необходимости: Очистите рулоны камеры хранения тюков в секции смазки и технического обслуживания.
2. При наличии оборудования убедитесь, что крючки для ремня и тросы для крючков чистые, перепроверяйте так часто, как требуется. См. При необходимости: Очистите крючки для ремня безопасности и проволочные зацепы (если они есть) в разделе "Смазка и техническое обслуживание".
3. При наличии втяните или включите ножи для предварительной резки. Смотрите Функция втягивания или включения ножей для предварительной резки в Разделе "Эксплуатация машины".

Отрегулируйте пресс-подборщик.:

1. Отрегулируйте колесики датчика положения. Смотрите раздел Регулировка датчика положения Колеса датчика положения в этом разделе.
2. Отрегулируйте пружину поплавок датчика положения. Смотрите раздел Регулировка поплавок положения Пружины в этом разделе.
3. Отрегулируйте валок компрессора валковой установки. См. раздел Регулировка валковой установки Валок компрессора в этом разделе.
4. Установите сетку или рулон шпагата. См. раздел Загрузка рулона сетки или загрузка Скрутите коробки для шпагата и проложите бечевку от коробки для шпагата к Кронштейны для шпагата при подготовке секции машины.
5. Если рулон сетки уже установлен, вытяните и уберите сетку привод дважды, чтобы избежать прилипания сетки к резиновому ролику. См. раздел "Проверка электрических компонентов машины" в разделе "Машина" - Раздел "Техническое обслуживание".

Смажьте пресс-подборщик.:

1. Пополнить автоматическая система смазки. Смотрите, Как Требуется: Заполните автоматическую систему смазки пластичной смазкой Резервуар (если он оснащен насосом резервуарного типа) в Секции смазки и технического обслуживания.

2. Наполните резервуар системы смазки цепи. Смотрите Как Требуется: Заправить систему смазки цепи Multiluber Резервуар в секции смазки и технического обслуживания.

Установите функции контрольного монитора:

1. Отрегулируйте диаметр тюка. См. раздел Регулировка диаметра рулона в Разделе "Эксплуатация машины".
2. Отрегулируйте плотность рулона. См. раздел "Регулировка плотности рулона" в Разделе "Эксплуатация машины".
3. Выберите систему привязки. Смотрите раздел "Выбор системы привязки" в разделе "Приложение для операционной системы".
4. Выберите режим запуска привязки. Смотрите раздел "Выбор привязки" Запустите режим в разделе "Эксплуатация машины".
5. Отрегулируйте систему обвязки сеткой и шпагатом. Смотрите раздел "Настройка" Обвязка сеткой и регулировка обвязки шпагатом в разделе "Эксплуатация" "Применение машины".
6. Отрегулируйте диаметр и плотность мягкой сердцевины. Смотрите Управление функцией мягкой сердцевины в разделе "Эксплуатация машины" - Раздел "Применение".
7. При наличии выберите количество ножей для предварительной резки. Смотрите функцию втягивания или включения ножей для предварительной резки в Разделе "Эксплуатация машины".
8. Выберите клиента и номер поля. Смотрите раздел "Работа" Итоги в разделе "Эксплуатация машины".

Начало пакетирования:

ВАЖНО: Когда монитор выключен на

в течение длительного периода времени шлагбаум не будет запирается. Перед упаковкой шлагбаум необходимо снова запереть.

1. Поднимите, затем закройте шлагбаум. Убедитесь, что шлагбаум закрыт правильно зафиксировано.
2. Убедитесь, что откидной пол поднят. Смотрите Описание дисплея на главной странице машины в разделе "Эксплуатация" "Применение машины".

zlvxplw, 1725969367748 -19-02SEP25-1/1

Очистите машину во избежание возгорания.

 **ВНИМАНИЕ:** Перед началом работы с машиной, отключите ВОМ, включите стояночный тормоз, заглушите двигатель трактора и выньте ключ. Подождите, пока все остановка движущихся частей.

ВАЖНО: вода под давлением может повредить защитные знаки знаки, цилиндры, уплотнения и подшипники качения.

Избегайте направления струи высокого давления в целях безопасности знаки, цилиндры, уплотнения, подшипники качения и электрические компоненты.

Для очистки машины используйте сжатый воздух.

Чтобы снизить риск возгорания, чистите машину несколько раз за в течение дня регулируйте частоту уборки в зависимости от условий прессования.

Удаляйте скопившийся растительный материал и другой мусор вручную или с помощью любых других доступных инструментов, особенно вблизи подшипников и движущихся частей.

R2C13UE,1746522435412 -19-06 МАЯ 25-1/1

В случае пожара примите следующие меры

Немедленно прекратите тюкование при первых признаках пламени, дыма, запаха гари или необычного звука.

⚠ ВНИМАНИЕ: Не допускайте получения травм. Горение шины и нагретые газовые пружины могут неожиданно взорваться. Избегайте ожогов или вдыхания дыма. Не пытайтесь тушить пожар, который распространился слишком далеко отойдите подальше от очага.

Если пожар можно потушить или локализовать безопасно, продолжайте внимательно следовать этим рекомендациям.

1. Расположите трактор с подветренной стороны от пресс-подборщика, чтобы не допустить, чтобы огонь охватил трактор.
2. Откройте заслонку пресс-подборщика, извлеките из тюковую камеру, отъехать от материала, закрыть заслонку.
3. Отключите ВОМ, включите стояночный тормоз, заглушите трактор двигатель и выньте ключ.
4. Потяните за тяговый штифт, отсоедините предохранительные цепи, отсоедините жгут проводов.



5. Отогнать трактор от пресс-подборщика (освободив приводную линию и гидравлические соединения).
6. Позвоните в пожарную службу и сообщите им свое местоположение.
7. Не располагайтесь под открытыми воротами пресс-подборщика. IT может упасть, если пресс-подборщик горит.
8. Держитесь с подветренной стороны от огня; следуйте инструкциям на вашем устройстве для тушения при наличии огнетушителя.

R2C13UE,1745312930996 -19-22APR25-1/1

TS227-UN-15APR13

Подготовка урожая

Размер валка

Хорошие, однородные тюки получаются при подаче в валки с полным подбором в широкие валки или в узкие валки шириной в половину или менее половины ширины подбора.

Избегайте валков среднего размера. Когда оператор пересекает валок валок этого размера уплотняет материал на концах при подборе материал непрерывно подается в центр. В результате в центр рулона будет подаваться больше материала, чем в концы рулона. В результате получаются тюки бочкообразной формы с низкой плотностью на концах и высокой плотностью в центре.

Подготовка сена к тюкованию.

Собранный в тюки урожай можно подготовить несколькими способами, в зависимости от ваших предпочтений и оборудования. Доступно. Наиболее желательные тюки получаются, когда урожай срезается, кондиционируется, а затем сгребается в валки соответствующего размера. Это позволяет оператору ткать и правильно расположить материал в машине, получая компактные, однородные рулоны. Смотрите Размер валка выше.

При слишком высоком содержании влаги можно ожидать порчи.

При слишком низком содержании влаги произойдет чрезмерное опадение листьев и ломкость.

Обрезайте как можно дольше. У большинства культур дольше материал легче скручивается в рулоны, и в результате получается более гладкий, рулоны более устойчивы к атмосферным воздействиям.

Не перегружайте материал, особенно бобовые культуры такие культуры, как люцерна и клевер.

Чрезмерное кондиционирование приведет к слишком быстрому высыханию листьев и обламыванию в местах их повреждения, что приведет к

потери. Если тюки будут храниться на улице, чрезмерное ломкость стеблей приведет к поглощению влаги.

Недостаточное кондиционирование также может привести к порче, особенно при укладке в тюки культур типа тростника и других материалов с толстым стеблем материалы.

*ПРИМЕЧАНИЕ: Иногда слишком сухой, скользкий материал встречается в стеблях кукурузы, некоторых травах и различные типы зерновой соломы могут быть успешно упакованы в тюки при условии достаточного количества материала
длина для удержания тюка вместе.*

Подготовка силосных культур к тюкованию

Урожай можно срезать и подготовить обычным такое оборудование, как косилка или косилка-кондиционер, ворошилка и грабли.

Производят равномерные валки. Плоская, желательна полное валкование. Наилучшие результаты по консервированию достигаются, когда урожай укладывается в тюки с содержанием сухого вещества от 40 до 50%.

Подготовка урожая соломы к укладке в тюки

Если это вообще возможно, следите за тем, чтобы во время уборки зерновых культур солома не была чрезмерно измельчена молотильным механизмом комбайна. Не ворошите Валок перед тюкованием, если солома уже очень сухая и короткая. Валок правильного размера, полный, производится большим комбайн даст лучшие результаты, чем очень мелкий валок.

R2C13UE,1744898805487 -19-09JUL25-1/1

Open and Close the Side Door

1. Turn lock (A).
2. Pull latch (B).
3. Open the side door (C).

After closing a side door, pull on door to make sure it is locked.

A—Lock
B—Latch

C—Door

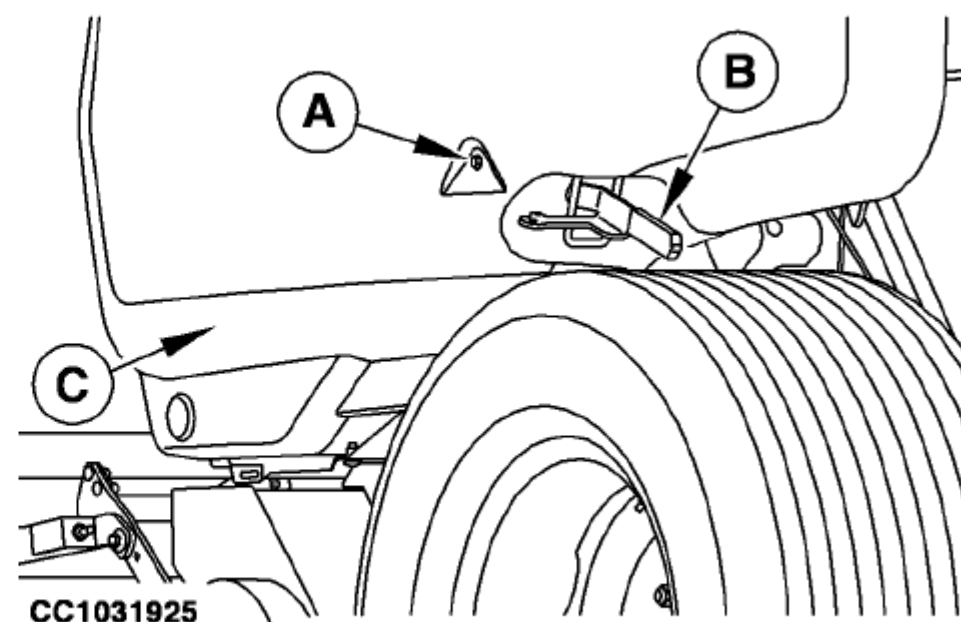

CC1031925 —JUN—30NOV09

R2C13UE,1744898833760 -19-07MAY25-1/1

Запирание ворот

⚠ ВНИМАНИЕ: Перед началом работы внутри или вокруг пресс-подборщик с открытыми воротами, рычаг блокировки ворот (В) необходимо перевести в запертое положение, потянув за стопорную втулку (А). Всегда используйте эту предохранительная функция при открытых воротах. Закройте ворота при оставлении пресс-подборщика без присмотра.

ВАЖНО: Никогда не передвигайтесь с открытыми воротами на скорости выше 2 км / ч (1,2 мили / ч). Ущерб к воротам могло подойти.

Чтобы включить блокировку ворот, потяните за втулку (А) и переместите рычаг (В) в положение блокировки. Ворота можно заблокировать в любом положении с помощью запорного клапана ворот.

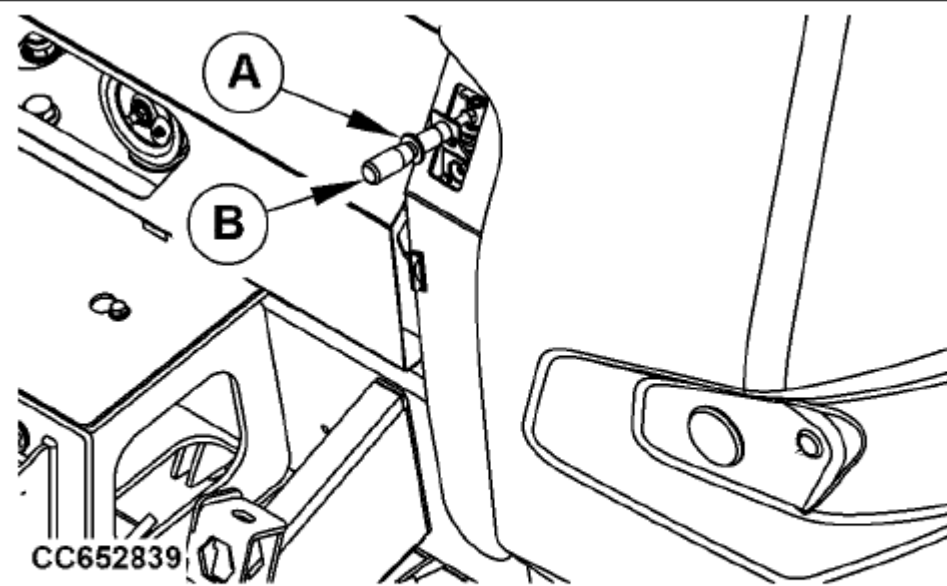

A—Lock Bushing

B—Gate Lock Lever

CC652839 —UN—06NOV24

r2c13ue, 1730883516276 -19-14 МАЯ 25-1/1

Поднимите или опустите подборщик

Нажмите на рычаг селективного регулирующего клапана трактора, чтобы поднять или опустите подборщик.

Для получения дополнительной информации о подборщике Поднимите или опустите функция, см. раздел "Повышение или понижение функции захвата" в Разделе "Эксплуатация машины".



CC676304 —UN—18JUN25

RIIUVNZ,1755852690338 -19-22AUG25-1/1

Отрегулируйте пружины поплавка датчика

Отрегулируйте пружину поплавка датчика с левой стороны:

1. Снимите гайку (А).
2. Отрегулируйте пружину поплавка датчика, затянув винт (В) вставляя пружинную пробку до получения расстояния (С).

Спецификация

Поплавок датчика с левой стороны	... 4-14 мм
Расстояние между пружинной...	(0,16—0,55 дюйма)

3. Стопорная гайка (А).

ПРИМЕЧАНИЕ: Эти настройки должны позволять захвату полностью опускаться при опускании. Если нет, немного увеличьте настройки пружины.

ПРИМЕЧАНИЕ: При работе на высоте, отличной от предельной в нижнем положении будет требоваться дополнительное усилие пружины для обеспечения надлежащего поплавка.

Отрегулируйте пружину поплавка датчика с правой стороны (при наличии):

1. Определите режим захвата. Смотрите раздел Настройка захвата кулачковой направляющей Режимы работы в разделе Подготовка машины.
2. Снимите гайку (А).
3. Отрегулируйте пружину поплавка датчика, затянув винт (В) в пружинную заглушку до получения зазора (С).

Спецификация

Поплавок датчика с правой стороны	... 4-14 мм
Пружина (фиксированная рабочая Режим)—Расстояние...	(0,16—0,55 дюйма)

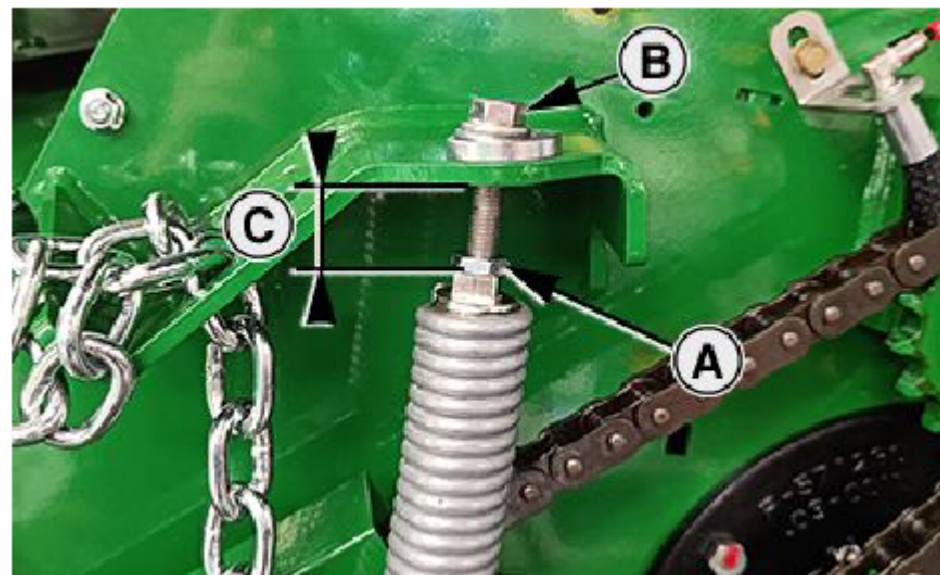

А—гайка
Винт В

С—расстояние

Датчик с правой стороны
Поплавковая пружина
(Маятниковый режим работы Режим)—расстояние...

...37-47 мм
(1,46—1,85 дюйма)

4. Стопорная гайка (А).

ПРИМЕЧАНИЕ: Эти настройки должны позволять захвату полностью опускаться при опускании. Если нет, немного уменьшите настройки пружины.

ПРИМЕЧАНИЕ: При работе на высоте, отличной от предельной в нижнем положении потребуется дополнительное усилие пружины для обеспечения надлежащего поплавка.

r2c13ue, 1728305323151 - 19-02 ИЮЛЯ 25-1/1

CC565740—UN—10JUL25

Отрегулируйте колеса подборщика

В зависимости от урожая и полевых условий начальный калибр возможно, потребуется пересмотреть настройку колеса, если обрезка осталась на земле или зубья подборщика расположены слишком близко к земле. При необходимости отрегулируйте на следующее доступное отверстие.

Отрегулируйте колеса стандартного калибра подборщика:

1. Снимите быстрозажимные штифты (А) и (Е).
2. Выберите положение отверстия (F) на опоре (В).

ПРИМЕЧАНИЕ: Положение отверстия (F), показанное на рисунке, является рекомендуемым исходным положением.

3. Установите быстрозажимные штифты (А) и (Е).

4. Повторите процедуру с противоположной стороны.

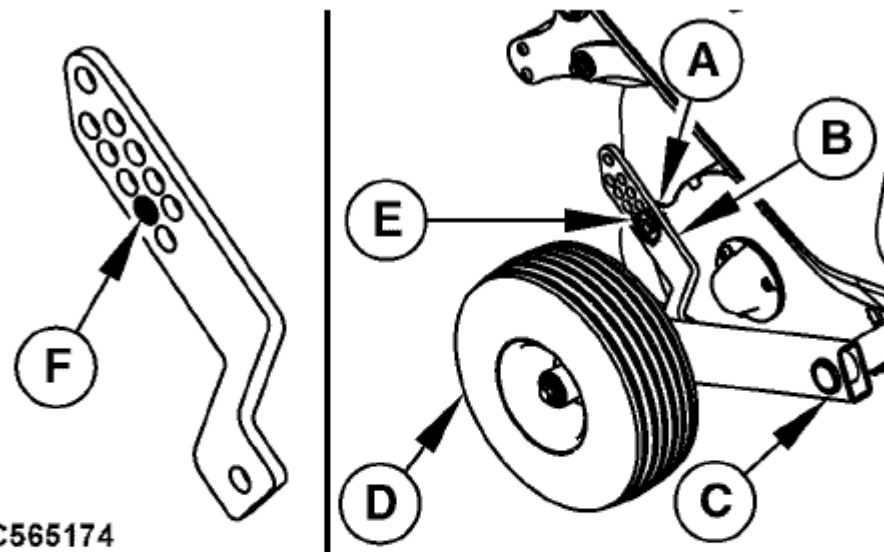

CC565174

А—Quick-Lock Pin
В—Support
С—Wheel Arm

Д—Gauge Wheel
Е—Pin
F—Hole Position

Продолжение на следующей странице

zlvxplw, 1727178875694 - 19-18FEB25-1/2

CC565174—UN—13MAR23

Отрегулируйте калибровочные колеса подборщика:

1. Снимите быстрозажимной штифт (А) и штифт (Е).
2. Выберите положение отверстия (F) на опоре (В).

ПРИМЕЧАНИЕ: Положение отверстия (F), показанное на рисунке, является рекомендуемым исходным положением.

3. Установите быстрозажимные штифты (А) и (Е).
4. Повторите процедуру с противоположной стороны.

А—Быстрозажимной штифт	Д—калибровочное колесо
В—опора	Е—штифт
С—рычаг колеса	F—положение отверстия

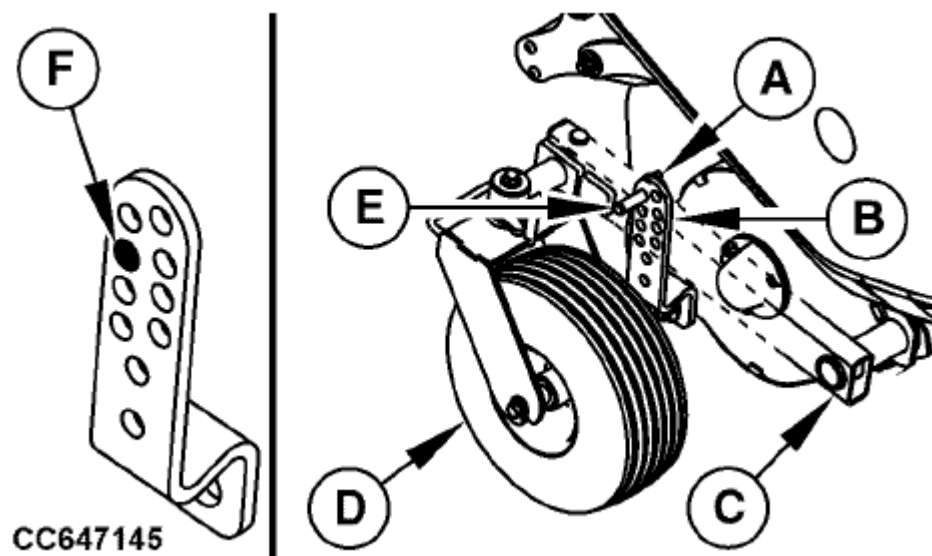

CC647145 —UN—24SEP24

zlvxplw, 1727178875694 -19-18FEB25-2/2

Отрегулируйте прижим датчика

ПРИМЕЧАНИЕ: Направляющие колеса должны использоваться в качестве упора вниз. Однако цепь может заменить направляющие колеса в случае экстремальных условий эксплуатации

ВАЖНО: При наличии, установите датчик движения кулачка для работы с машиной в фиксированном рабочем режиме с упором подборщика вниз см. раздел **Настройка кулачка** Отслеживайте режимы работы подборщика в – разделе **Подготовка** – – – – – раздел **Машина**.

1. Полностью поднимите датчик с помощью рычага селективного регулирующего клапана.
2. Снимите цепь (А) с якоря (В) с левой стороны.

3. Опускайте датчик до тех пор, пока не будет достигнута желаемая высота достигнуто.

4. Прикрепите цепь (А) к анкеру (В), оставив минимум звеньев цепи (А) висеть.

5. Нажмите на рычаг селективного регулирующего клапана, чтобы полностью опустить самовывоз.

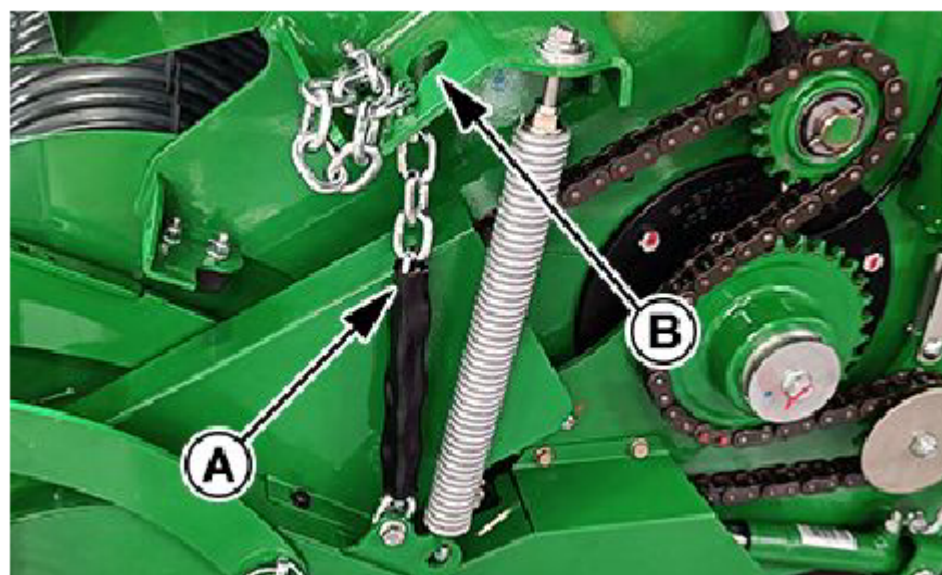

А—образная цепь

В—анкер

6. Проверьте высоту захвата.

7. Повторяйте процедуру до достижения желаемой высоты.

CC657141 —UN—26MAY25

R2C13UE, 1742976054182 -19-05MAY25-1/1

Регулировка валка валкового компрессора

Валок валкового компрессора сконструирован таким образом, чтобы способствовать максимально равномерной подаче урожая через подборщик и ротор.

Валок валкового компрессора должен вращаться непрерывно при прессовании урожая.

Он должен подниматься лишь изредка из-за скопления комков в валке валковый валок. Если необходимо усилить эффект сжатия, затем установите рулон в нижнее положение.

Однако он не должен постоянно раскачиваться вверх-вниз во время прессования. В этом случае его необходимо установить в более высокое положение.

Отрегулируйте высоту валка валкового компрессора (С) следующим образом:

1. Полностью поднимите датчик с помощью рычага селективного регулирующего клапана.
2. Снимите цепь (А) с кронштейна (В) с обеих сторон.
3. Отрегулируйте положение ролика, увеличив длину цепи для нижнего положения или уменьшив длину цепи для более высокого расположения.
4. Прикрепите цепь (А) к кронштейну (В), как показано.

ПРИМЕЧАНИЕ: Убедитесь, что количество звеньев цепи (А) одинаково с обеих сторон.

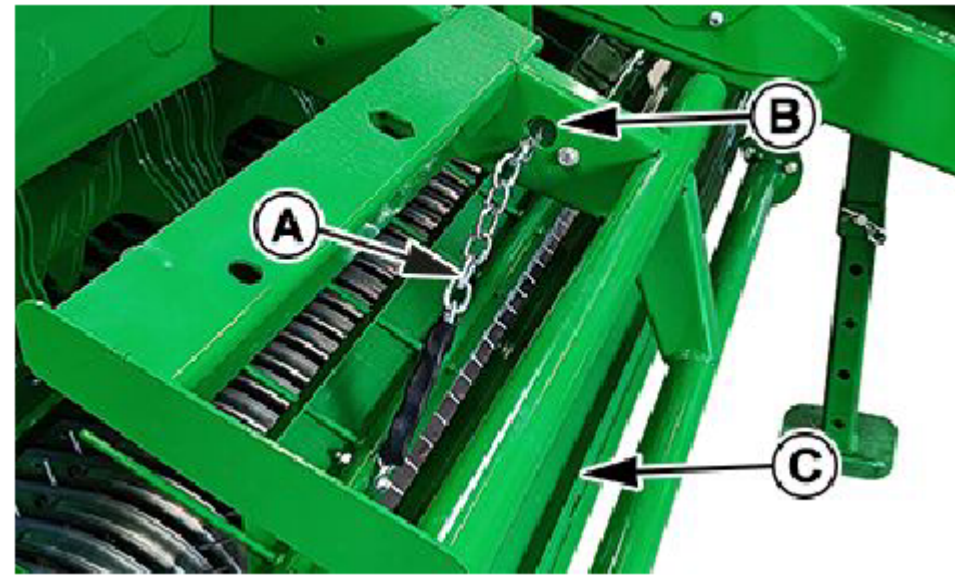

CC657755—UN—07/APR/25

А—образная цепь
В—кронштейн

С—валковый компрессор

5. Полностью опустите захват.
6. Прикрепите свободный конец цепи (А) к самому высокому звену под натяжением с помощью стяжной ленты.

r2c13ue, 1734700448881 -19-20DEC24-1/1

Рекомендации по формированию хорошего тюка

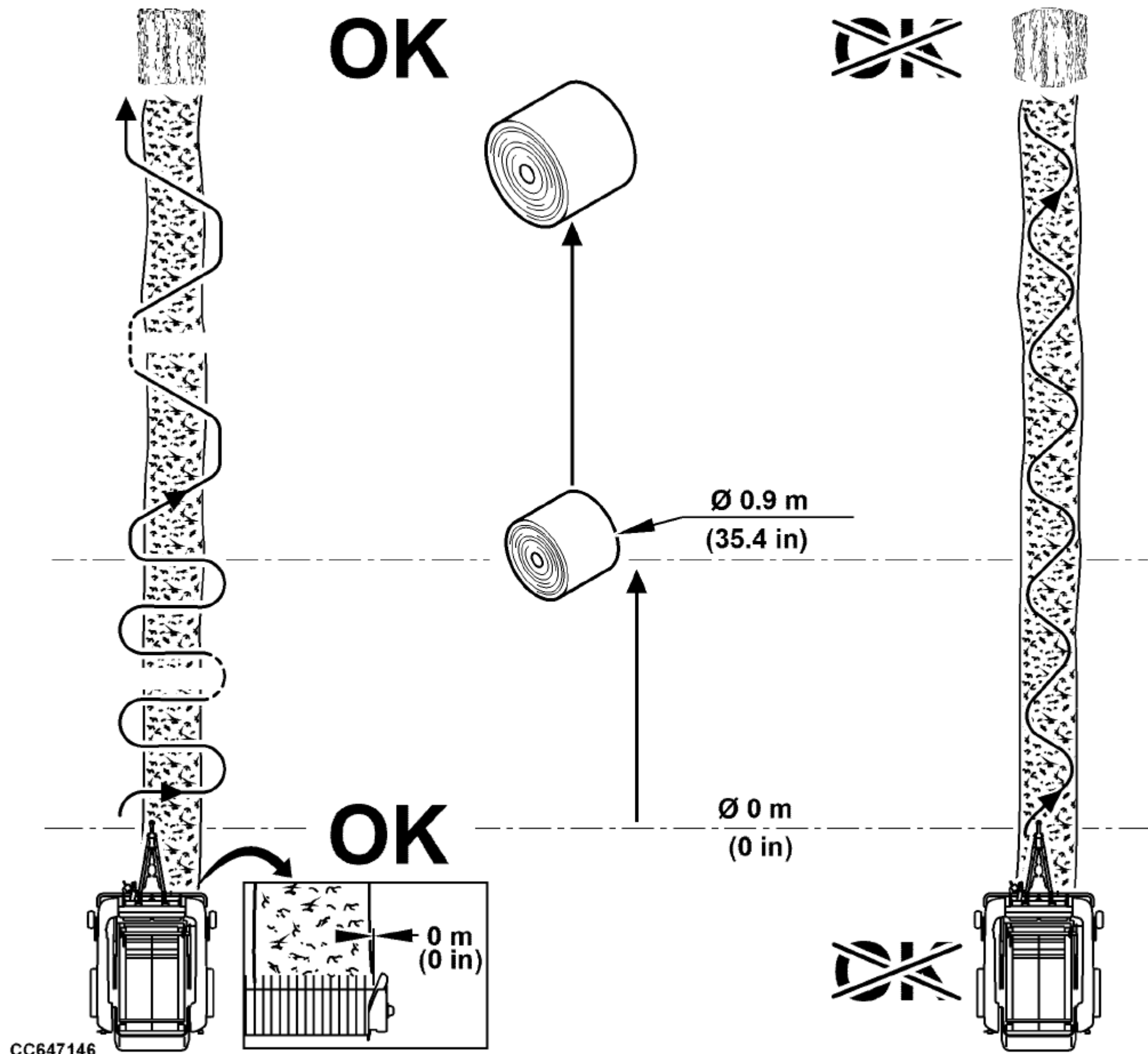

1. Начните подачу в валок.

ПРИМЕЧАНИЕ: При тюковании на склонах холмов всегда подавайте сначала с нижней стороны машины. См. Безопасная эксплуатация пресс-подборщика на склонах в разделе "Безопасность".

2. Быстро переместитесь в одну сторону, подав пресс-подборщик на несколько метров, как можно ближе к месту подбора, без оставляя сено в поле.

ПРИМЕЧАНИЕ: Плетение взад и вперед по валку должно выполняться быстро зигзагообразно, чтобы распределите подачу урожая по сторонам.

3. Быстро переместитесь на другую сторону, подав пресс-подборщик на несколько метров, как можно ближе к подборщику закончить, не оставляя сена на поле.

Продолжение на следующей странице

zlvxplw, 1726491696204 -19-13MAR25-1/2

CC647146 —UN—11OCT24

4. Быстро вернитесь на другую сторону, подающую пресс-подборщик, как можно ближе к концу подбора. Продолжить подавайте таким образом до тех пор, пока не поднимется индикатор формы рулона (А) или (В), соответствующий стороне подачи, и не будет получен рулон диаметром 0,9 м (35,4 дюйма).
5. Затем переходите на другую сторону, уменьшая переплетение частота вращения вала до тех пор, пока форма рулона не станет лучше индикаторы (А или В), соответствующие стороне подачи, повышаются.
6. Продолжайте подавать таким образом до тех пор, пока не появится индикатор, близкий к заполнению. Затем завершите подачу тюка к подача с одной стороны пресс-подборщика, следя за тем, чтобы обе индикаторы формы тюка находились на одинаковой высоте.

ПРИМЕЧАНИЕ: если индикаторы формы тюка отображаются неправильно информацию о формировании рулона см. в разделе Калибровка Потенциометры формы рулона В5 и В7 в машине _ Раздел технического обслуживания.

Валки на всю ширину захвата:

Это идеальная ширина вала.

Валок должен быть ровным с небольшим количеством венца или вообще без него. Слишком большое количество венца приведет к получению тюков бочкообразной формы.

Желательны валки во всю ширину, поскольку не требуется переплетения или пересечения вала.

Узкие валки:

Как только сердцевина сформирована (через 2-3 м; от 78 до 118 дюймов перемещение вперед), начинайте ткать по схеме подачи материала поочередно по бокам подборщика.

Тюки, сформированные таким образом, будут более однородными, чем кипы сформированные при непрерывном движении трактора в переплетении

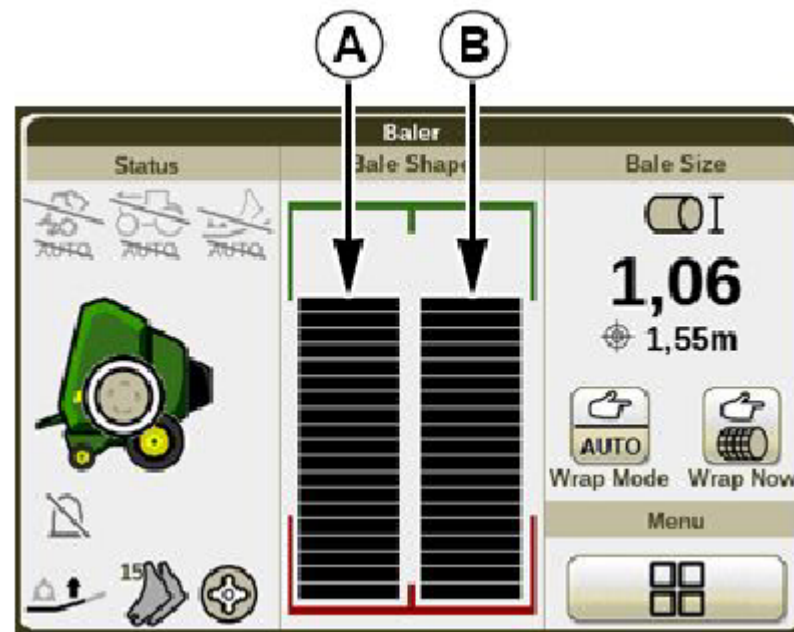

А—индикатор формы левого тюка

В—индикатор формы правого тюка

схема, так что проблемы с отслеживанием ленты и потенциальная сетка это позволит избежать слабых мест.

Предпочтительно работать в валках полной ширины захвата.

Валки среднего размера:

По возможности избегайте валков среднего размера.

Когда оператор пересекает валок этого типа для подачи концов подборщика, материал продолжает подаваться в центр. В результате будет подаваться больше материала в центр тюка, чем на концы. Избегайте тюков бочкообразной формы, проблем с отслеживанием ленты и потенциальных устраните недостатки, работая в валках с полной шириной захвата.

zlvxplw, 1726491696204 -19-13MAP25-2/2

В случае забивания

В случае засорения попробуйте один или несколько из следующих способов:

- Установите валок валкового компрессора в более высокое положение.
- Уменьшите рабочую скорость.
- При необходимости уменьшайте плотность рулона.
- Уменьшите настройку диаметра рулона.
- Сделайте валки большего размера (при необходимости сгребайте вместе).
- Замените сломанные зубья подборщика.
- Возможно, потребуется уменьшить количество предрезчиков ножи, заточите их или извлеките.

r2c13ue, 1741079526511 -19-04MAR25-1/1

Отрегулируйте натяжение обвязки сетки

Чтобы отрегулировать натяжение обвязки сетки, выполните следующие действия:

1. Ослабьте винты с заглушкой (А) и (В).

Винт с заглушкой

Винт с заглушкой В

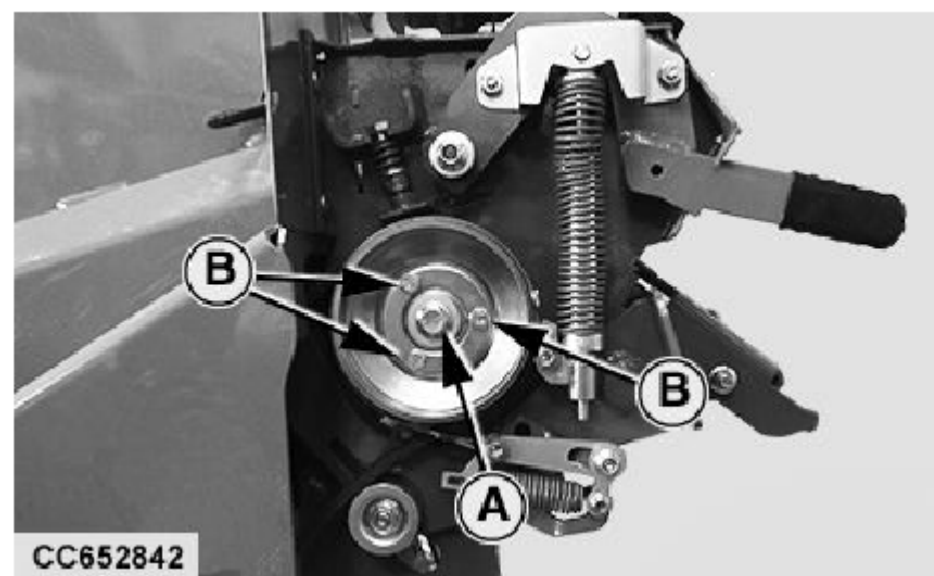

CC652842

CC652842—UN—06NOV24

r2c13ue,1730889973269-19-10JAN25-1/5

2. Снимите колпачковый винт (В) с шайбами (С).
3. Отпустите рычаг тормоза ролика подачи сетки (А). Нажмите на рычаг (А) вниз и наружу, затем поднимите его, чтобы отсоединить.
4. Снимите шкив (D) и ремень (Е).

А—рычаг тормоза
В—винт с заглушкой
С—стиральная машина

Д—шкив
Электронный ремень

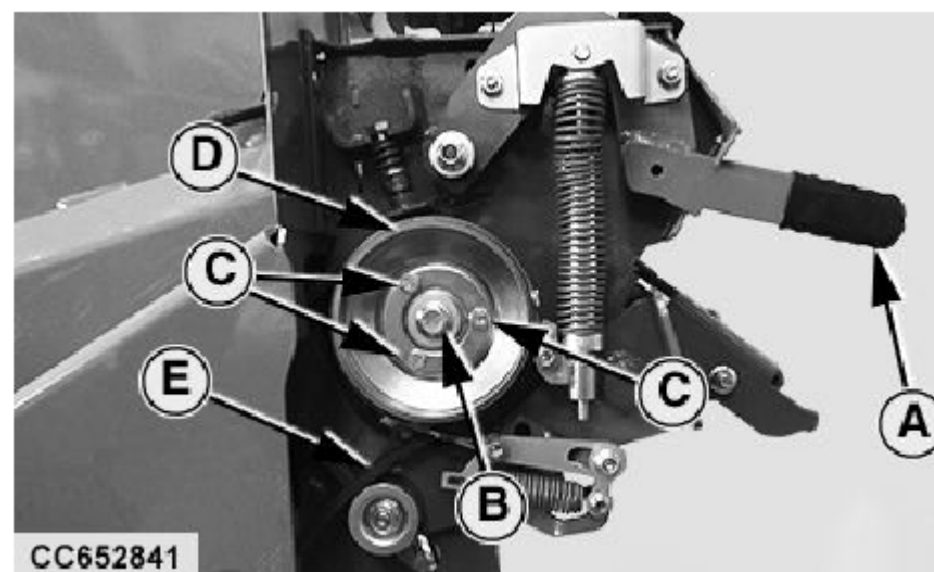

CC652841

CC652841—UN—06NOV24

r2c13ue,1730889973269-19-10 ЯНВАРЯ 25-2/5

5. Открутите винты с заглушками (В) и отделите шкив (А).

ПРИМЕЧАНИЕ: При снятии записывайте номер и расположение прокладок (С).

6. Натяжение сетки зависит от количества прокладок (С) в положении (D).

- Чтобы увеличить натяжение сетки, перенесите прокладки (С) из положения (D) в положение (E).
- Чтобы уменьшить растяжение сетки при обвязке, перенесите прокладки (С) из положения (E) в положение (D).

ПРИМЕЧАНИЕ: Заводская настройка - две прокладки (С) в положении (D).

Как только количество прокладок отрегулировано, снова соберите шкив.

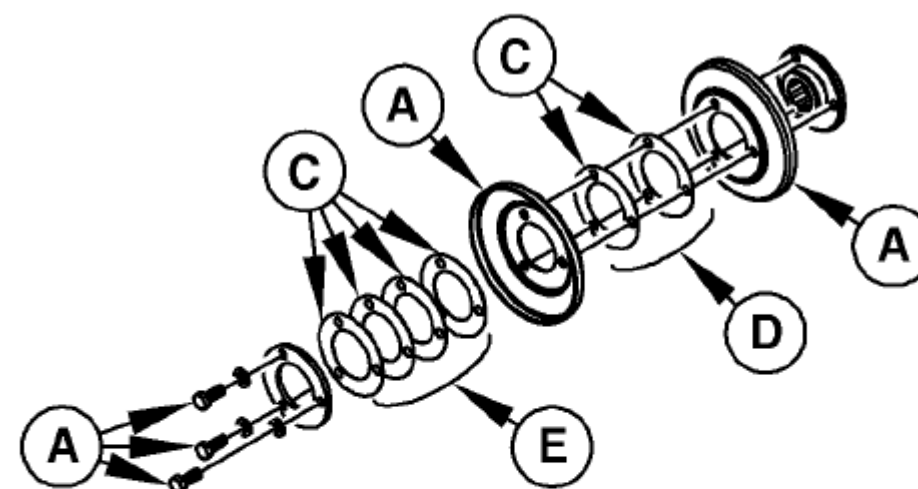

CC332540

CC332540—UN—04OCT17

А—Sheave
В—Cap Screws
С—Shims

Д—Adjustment Position
Е—Storage Position

Продолжение на следующей странице

r2c13ue,1730889973269-19-10JAN25-3/5

7. Установите на место шкив (D) и ремень (E).
8. Установите рычаг тормоза ролика подачи сетки (A).
Потяните рычаг (A) вверх и наружу, затем опустите.
9. Установите винт с заглушкой (B) с шайбами (C).

A—рычаг тормоза
B—винт с заглушкой
C—шайба

D—шкив
E—ремень

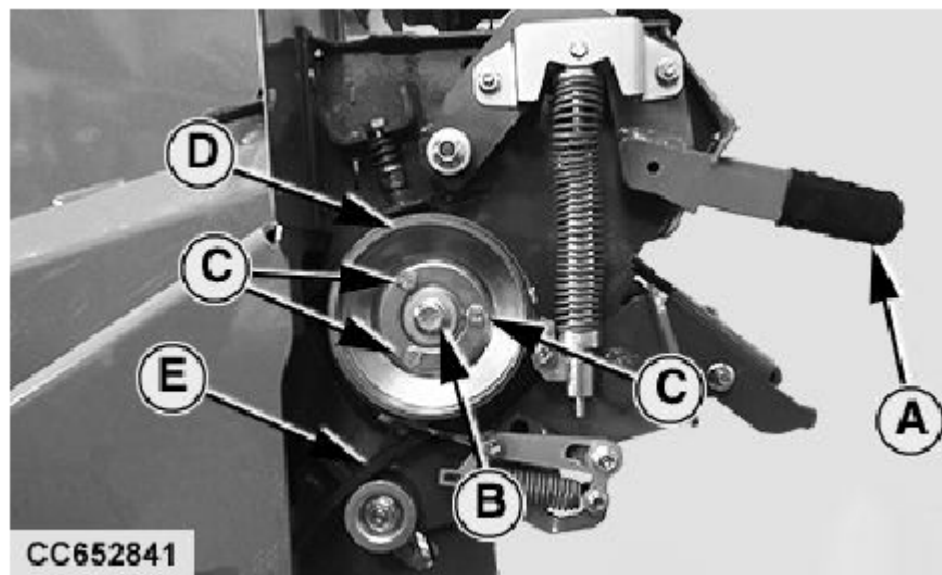

CC652841—UN—06NOV24

r2c13ue,1730889973269 -19-10JAN25-4/5

10. Затяните винты с заглушкой (B).
11. Затяните винт (A) с указанным моментом затяжки.

Спецификация

Система крепления сетки Винт шкива—момент затяжки..... 140 Н-м

(103 фунт-фут)

A—винт с заглушкой

B—винт с заглушкой

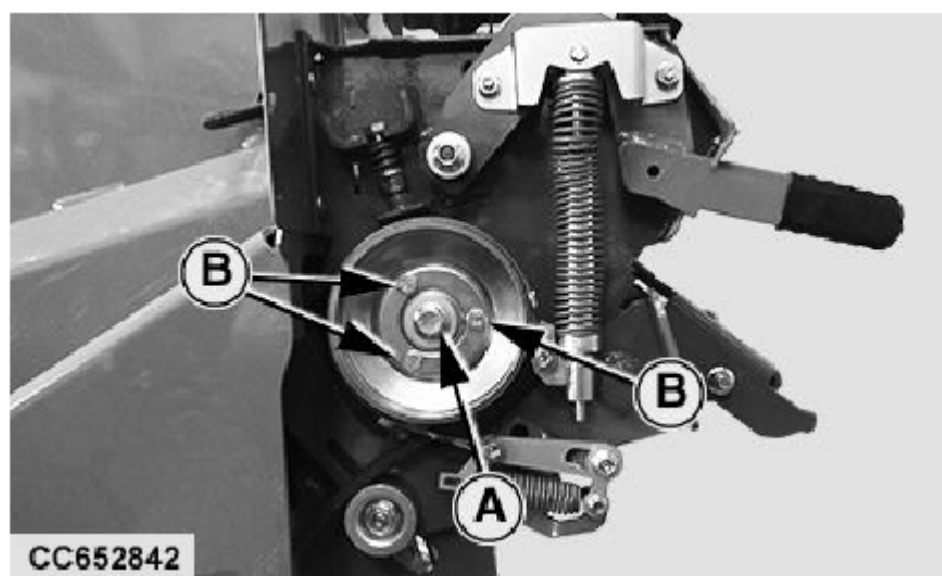

CC652842—UN—16NOV24

r2c13ue,1730889973269 -19-10 ЯНВАРЯ 25-5/5

Приложение для операционной системы

Виртуальный терминал

Вся информация в данном Руководстве по эксплуатации относится к применению машины.

Для получения дополнительной информации о приложении виртуального терминала (например, регулировка яркости, язык), смотрите в соответствующем Руководстве оператора виртуального терминала.

t181334, 1745912702259 -19-29APR25-1/1

Machine Application Access

NOTE: The machine application is built for Gen4 and G5 monitors. Gen4 monitors must have software version 23-2 or newer to display the machine application.

The machine application requires a display with VT/UT version 4 or higher, otherwise the machine application will not be displayed.

For more information about the monitor, see the monitor Operator's Manual.

NOTE: John Deere monitors automatically switch on when the ignition key is turned to the on position.

The first time the machine is connected to the monitor or after a software update, it is necessary to wait until the machine application is loaded (6—9 minutes).

If the machine application is not automatically displayed:

1. Select Menu button (A).
2. Select Applications tab (B).
3. Select ISOBUS VT button (C).
4. Select Machine Application button (D).

A—Menu Button
B—Applications Tab

C—ISOBUS VT Button
D—Machine Application Button

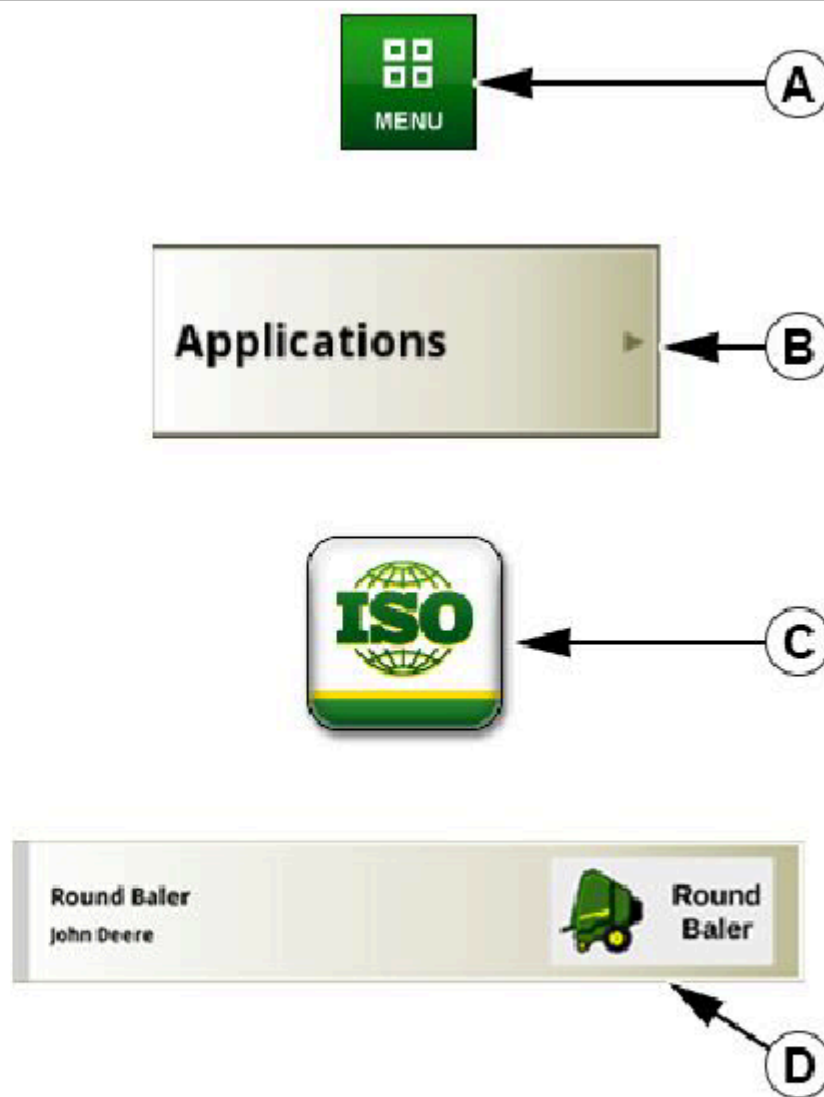

CC671473 —UN—29JUL25

t181334,1733236024964 -19-29JUL25-1/1

Единицы измерения

В приложении к машине единицы измерения зависят от настроек монитора. Обратитесь к Руководству оператора монитора для выбора желаемых единиц измерения.

t181334,1745570785372 -19-25APR25-1/1

Описание отображения главной страницы машины

Главная страница машины разделена на два модуля:

- Верхний модуль (A) отображает основные функции машины.
- Нижний модуль (B) отображает настраиваемые виджеты. Смотрите [Настройка виджетов главной страницы машины](#) в этом разделе.

ПРИМЕЧАНИЕ: Большинство виджетов служат в качестве ярлыков для доступа к соответствующим функциональным страницам.

A—Верхний модуль главной страницы B — Нижний модуль главной страницы

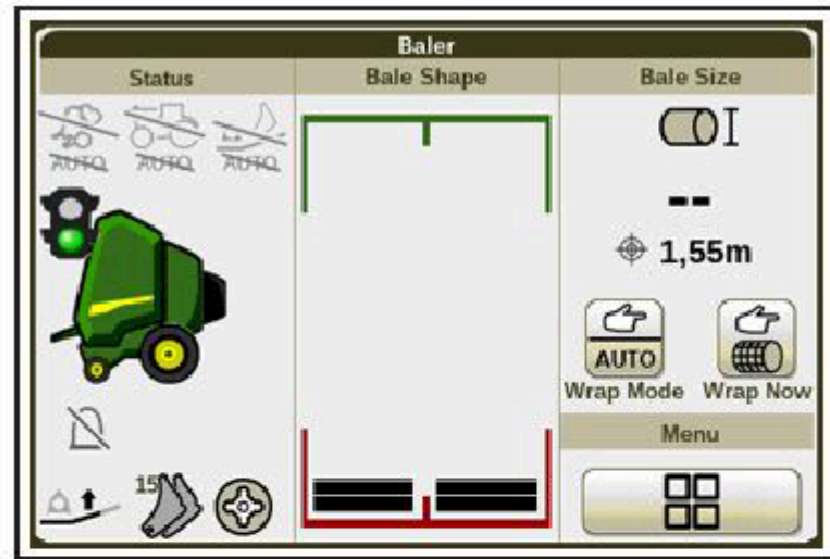

A



B

CC656332 —UN—15JUL25

Продолжение на следующей странице

t81334,1733835705820 -19-22JUL25-1/3

Главная страница позволяет управлять основными функциями машины
управлять и контролировать их во время работы в полевых условиях.

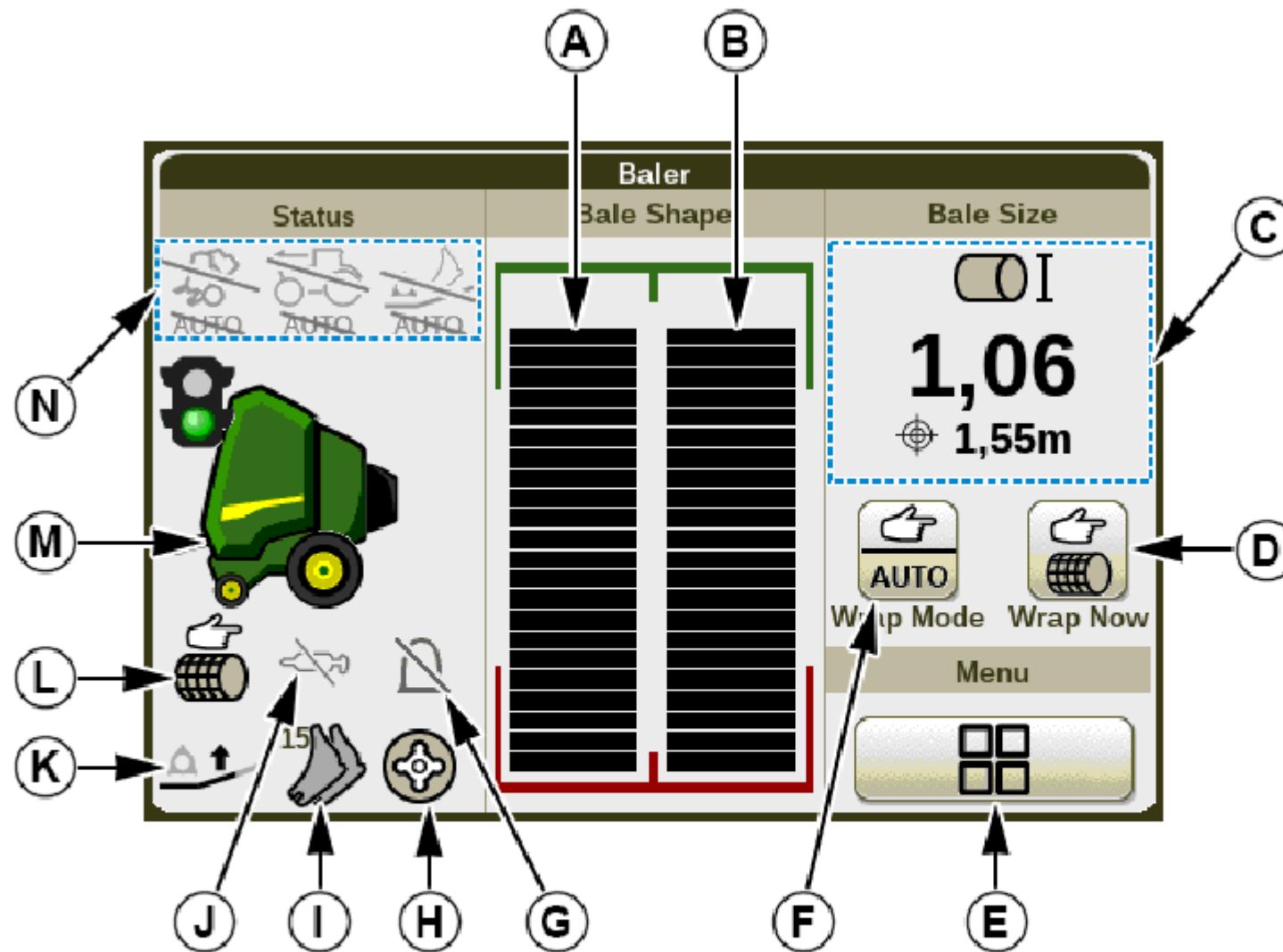

- | | | | |
|--------------------------------|------------------------------|---|------------------------------------|
| A—индикатор формы рулона | E—Machine Menu Button | J— Automatic Grease Lubrication System Symbol | N—Machine Automation Modes Symbols |
| B—индикатор формы рулона | F—Binding Mode Button | K—Drop Floor Position | |
| C—Информация о диаметре рулона | G—Beacon Light Symbol | L—Binding Function Symbol | |
| D—ручной запуск цикла обвязки | H—Soft Start Function Symbol | M—Machine Status | |
| Кнопка | I—Cutting Knives Set 1 and 2 | | |

CC656333 —UN—26MAY25

Индикаторы (A и B) позволяют визуализировать форму рулона с обеих сторон. Смотрите Рекомендации по формированию хорошего рулона в Раздел "Эксплуатация машины общего назначения" и смотрите раздел "Изготовление рулона с индикаторами формы рулона" в этом разделе.

Информация (C) показывает состояние диаметра рулона, фактический диаметр рулона и целевой диаметр рулона. Смотрите раздел Регулировка диаметра рулона в этом разделе.

Кнопка (D) используется для ручного запуска цикла привязки. Смотрите Ручной запуск цикла привязки в этом разделе.

Кнопка (E) используется для доступа к странице меню компьютера.

Кнопка (F) используется для изменения режима привязки: автоматический или ручной. Смотрите раздел "Выбор режима начала привязки" в этом разделе.

Символ (G) показывает состояние светового маяка: ВКЛЮЧЕН или выключен. См. раздел "Управление световыми сигналами машины" (если они установлены) в этом разделе.

Символ (H) показывает состояние функции программного обеспечения: ВКЛЮЧЕНО или ВЫКЛ. Смотрите раздел "Управление программной основной функцией" в этом разделе.

Символом (I) обозначены ножи для предварительной резки, установленные в положении 1 и 2: втянуты или включены. Смотрите раздел "Втягивание или включение ножей для предварительной резки" в этом разделе описаны функции ножей.

Символом (J) обозначена автоматическая система смазки пластичной смазкой. Символ (J) отображается, когда резервуар для смазки

пусто или произошла ошибка. Смотрите раздел – Автоматическая смазка Система смазки (при наличии) при эксплуатации машины Секция обслуживания.

Положение (K) показывает положение опускаемого пола: поднято или опущено. Смотрите Датчик отключения в этом разделе.

Символом (L) показана выбранная система обвязки: сетка обвязки или бечевка. Символ (L) отображается, когда режим начала обвязки ручной. Смотрите раздел Выбор привязки Система и выберите режим запуска привязки в этом разделе.

Статус (M) показывает состояние машины. Он используется для мониторинга диаметр тюка, процессы обвязки, положение заднего затвора и когда машина будет готова.

Символы (N) показывают различную автоматизацию машины режимы и их состояние. Смотрите в разделе Операционная система с Функцией автоматизации.

ПРИМЕЧАНИЕ: Элементы главной страницы, выделенные красным, указывают на ошибку, связанную с соответствующей функцией.

Внешний вид кнопки (D) зависит от выбранной системы привязки. Смотрите раздел Выбор системы привязки в этом разделе.

На главной странице некоторые символы также являются кнопками, которые обеспечивают прямой доступ к подробным страницам о соответствующих функциях.

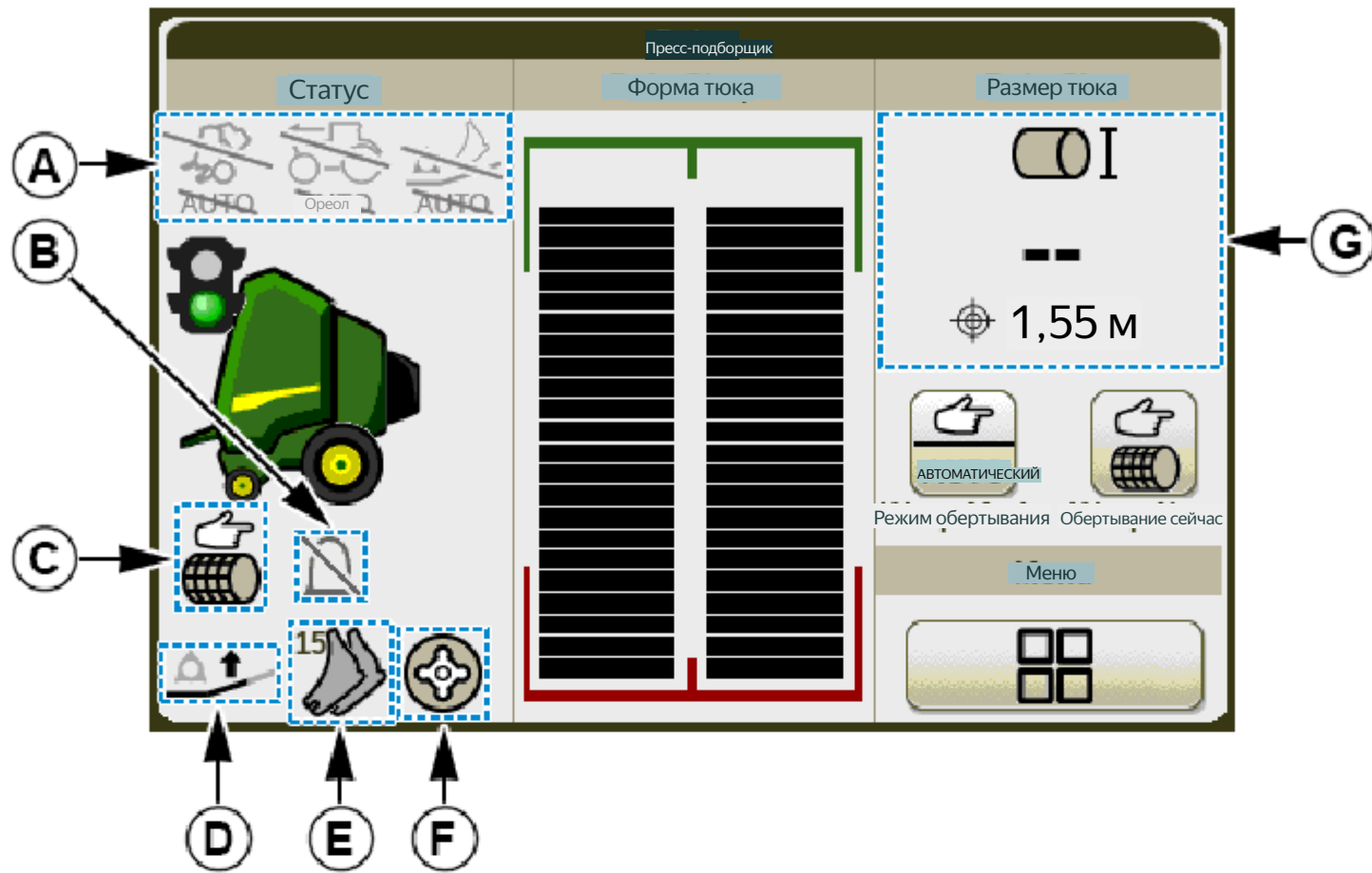

A—режимы автоматизации машины
Кнопка
B—Кнопка подсветки маяка

C—функциональная кнопка обвязки
Кнопка D—опускания пола

Функция E—ножей предварительной резки
Кнопка
Кнопка функции F—мягкого сердечника

Функция G—диаметра тюка
Кнопка

Выберите кнопку (A) для доступа к странице функций автоматизации.

Выберите кнопку (B) для доступа к странице подсветки.

Нажмите кнопку (C или F), чтобы получить доступ к странице настроек пресс-подборщика.

Нажмите кнопку (D или E), чтобы получить доступ к странице системы подачи.

Нажмите кнопку (G), чтобы отрегулировать диаметр рулона.

†81334,1733835705820 -19-22JUL25-3/3

Описание ключа приложения машины

CC656334 —UN—26MAY25

В приложении машины клавиши позволяют осуществлять навигацию, регулировать диаметр рулона и запустить или останавливать цикл обвязки.

Главная клавиша машины.

Этот ключ обеспечивает прямой доступ к главному устройству машины Страница. Смотрите Описание отображения главной страницы устройства в этом разделе.



†81334,1733835737099 -19-11 ИЮЛЯ 25-1/7

Клавиша меню устройства.

CC656335 —UN—26 МАЯ 25 г.

Эта клавиша обеспечивает прямой доступ к меню устройства Страница. Смотрите Описание отображения на главной странице устройства в этом разделе.



Продолжение на следующей странице

†81334,1733835737099 -19-11 ИЮЛЯ 25-2/7

Увеличьте ключ целевого диаметра рулона.

CC656336 —UN—26MAY25



t181334,1733835737099 -19-11 ИЮЛЯ 2015-3/7

Уменьшите ключ целевого диаметра рулона.

CC656337 —ООН—26 МАЯ 2015



t181334,1733835737099 -19-11 ИЮЛЯ 2015-4/7

Вручную запустите ключ цикла обвязки сетки.

CC656338 —ООН—26 МАЯ 2015



t181334,1733835737099 -19-11 ИЮЛЯ 25/5/7

Клавиша ручного запуска цикла обвязки шпагатом.

CC656339 —ООН—26 МАЯ 25



t181334,1733835737099 -19-11 ИЮЛЯ 2015-6/7

Клавиша остановки цикла обвязки.

CC656466 —UN—25MAR25



t181334,1733835737099 -19-11 ИЮЛЯ 25-7/7

Описание отображения страницы меню устройства

На странице меню устройства отображаются все доступные настройки на устройстве. Список кнопок меню обновляется, чтобы соответствовать конфигурации устройства во время запуска. Машина Страница меню содержит следующие элементы:

- Кнопка Настройки пресс-подборщика.
Нажмите эту кнопку, чтобы получить доступ к странице настроек пресс-подборщика и изменить настройки машины.
- Кнопка системы подачи.
Нажмите эту кнопку, чтобы получить доступ к странице системы кормления и изменить настройки системы кормления.
- Кнопка автоматизации. Нажмите эту кнопку, чтобы получить доступ к странице функций автоматизации и измените настройки функции автоматизации.
- Кнопка настройки влажности.
Нажмите эту кнопку, чтобы получить доступ к странице настроек влажности и измените настройки функции влажности.
- Кнопка подсветки.
Нажмите эту кнопку, чтобы получить доступ к странице подсветки и активировать или отключить подсветку машины.
- Кнопка Подведения итогов работы.
Нажмите эту кнопку, чтобы получить доступ к странице "Итоги работы". Кнопка "Внедрить сервисный центр".
Нажмите эту кнопку, чтобы получить доступ к странице "Внедрить сервисный центр" и выполнить калибровку или диагностику машины.

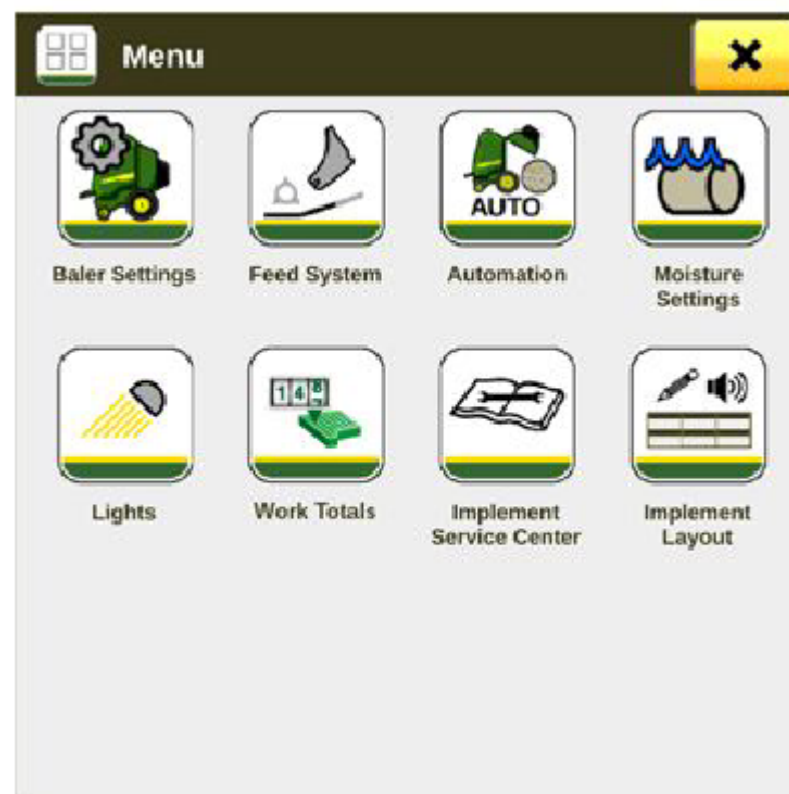

- Реализовать кнопку компоновки.
Нажмите эту кнопку, чтобы получить доступ к странице реализации макета и измените макет виджета и звуковой сигнал.

tl81334, 1748613205770 -19-25AUG25-1/1

Настройка виджетов главной страницы машины

CC656335 —UN—26MAY25

Отображение виджетов на главной странице можно настраивать в соответствии с потребностями оператора.

1. На главной странице выберите кнопку Меню машины.



tl81334, 1733407553891 -19-26AUG25-1/4

2. На странице меню машины выберите Реализовать Кнопка Компоновки.

CC656390 —UN-26MAY25



Продолжение на следующей странице

tl81334, 1733407553891 -19-26AUG25-2/4

3. Конфигурация виджетов по умолчанию:

Нажмите кнопку "Просмотр по умолчанию" (A), чтобы отобразить конфигурацию виджетов по умолчанию на главной странице устройства (начальные заводские настройки).

ПРИМЕЧАНИЕ: Начальные заводские настройки зависят от оборудования, установленного на станке.

A—кнопка просмотра по умолчанию

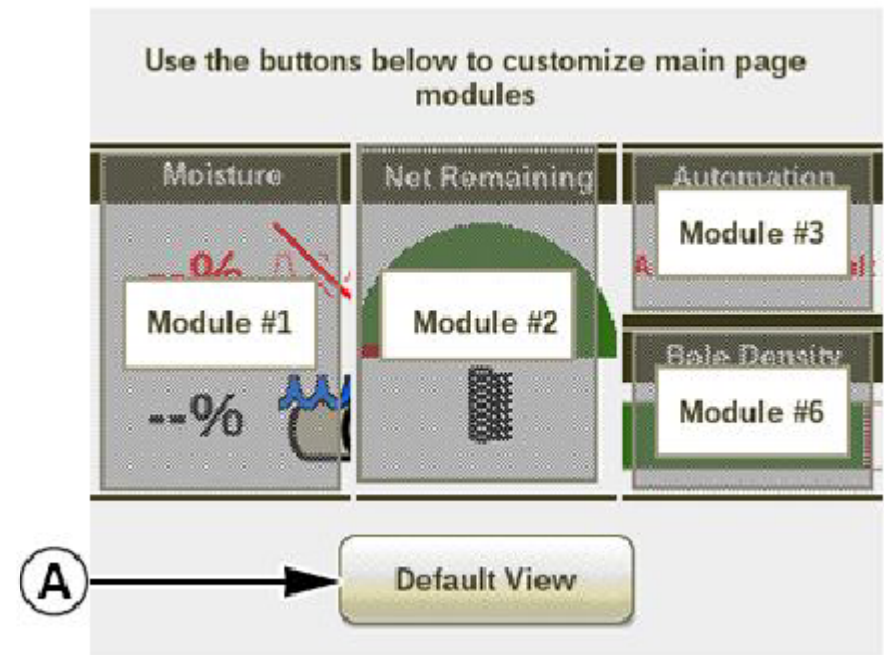

tt81334,1733407553891 -19-26AUG25-3/4

CC656391—UN—26MAY25

4. Персонализированная настройка виджета:

Оператор может настроить главную страницу станка с различными виджетами, содержащимися в трех столбцах.

Каждый столбец может содержать один двухстрочный виджет или два однострочных виджета.

- a. Выберите нужный столбец виджетов.
- b. Выберите нужный виджет в списке.

ПРИМЕЧАНИЕ: Для получения дополнительной информации о любом виджете обратитесь к его соответствующая функция приведена в Руководстве по эксплуатации.

Виджеты можно использовать только с монитором John Deere. В макете монитора. Смотрите Руководство по эксплуатации монитора.

Столбец A—виджет 1
Столбец 2 виджета B

C—столбец виджета 3

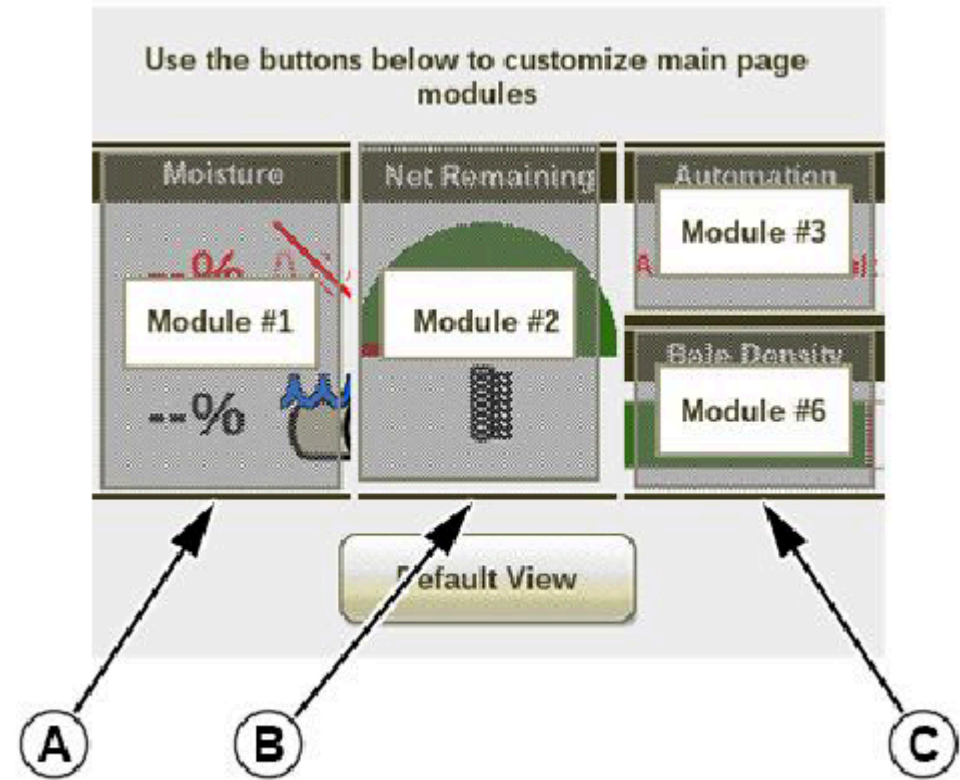

tt81334,1733407553891 -19-26AUG25-4/4

CC656392—UN—26MAY25

Отрегулируйте диаметр рулона

Эта регулировка определяет диаметр рулона. Когда достигнута регулировка, машина показывает, что рулон готов к обвязке.

На главной странице выберите кнопку (A) и установите целевой параметр диаметр тюка следующий:

- От 0,9 до 1,65 м (35,4-65 дюймов) для пресс-подборщика V452M.
- От 0,9 до 1,85 м (35,4-73 дюйма) для пресс-подборщика V462M.

ПРИМЕЧАНИЕ: Если целевой диаметр рулона изменяется во время прессования, новое значение применяется мгновенно.

Целевой диаметр рулона также можно отрегулировать на странице настроек пресс-подборщика.

Целевой диаметр рулона также можно настроить с помощью 0,01 м с помощью соответствующих кнопок. Смотрите описание машины Описание клавиш для применения в этом разделе.

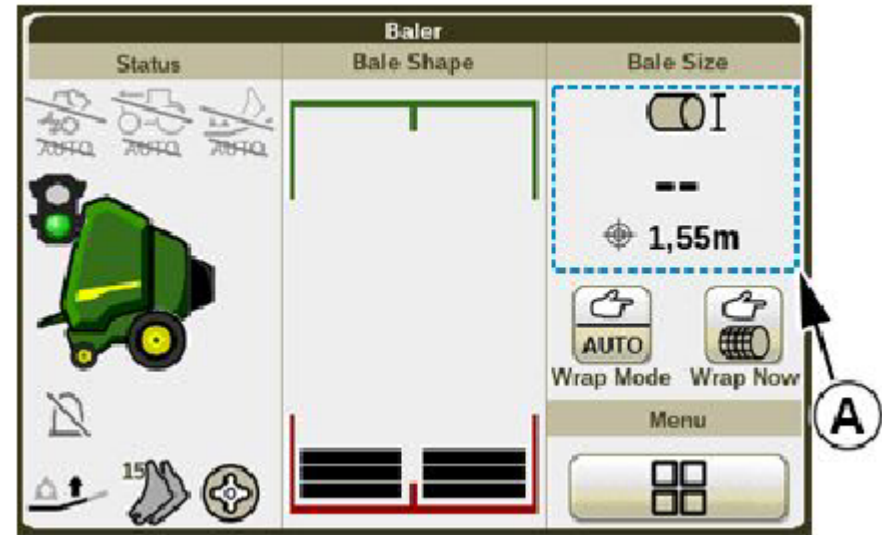

Кнопка А—диаметра тюка

t181334,1733835756925 -19-07MAY25-1/1

Отрегулируйте плотность рулона.

Плотность рулона можно регулировать с помощью дисплея.

1. Перейдите на страницу настроек пресс-подборщика, выполнив одно из следующих действий:

- На главной странице выберите кнопку Меню машины. Затем нажмите кнопку Настроек пресс-подборщика.
- На главной странице выберите виджет плотности рулонов (если отображается).

CC656335 —UN—26MAY25



Кнопка машинного меню

CC656341 —UN—26MAY25



Кнопка настройки пресс-подборщика

CC656384 —UN—26MAY25



Виджет плотности тюков

t181334,1733836147889 -19-22 ИЮЛЯ 25-1/3

2. На странице настроек пресс-подборщика найдите модуль плотности рулонов .

Выберите поле ввода (A) и установите плотность рулона от 0% (минимальная плотность) до 100% (максимальная плотность).

ПРИМЕЧАНИЕ: Начальное заводское значение равно 80%.

Поле ввода плотности тюка А—

CC656374 —UN—26MAY25



Continued on next page

t181334,1733836147889 -19-22JUL25-2/3

Описание виджета:

CC656383 —UN—26MAY25

В виджете "Плотность рулона" отображается индикатор плотности рулона.

ПРИМЕЧАНИЕ: Виджет "Плотность рулона" можно настроить на главной странице машины. См. раздел "Настройка машины" Виджеты главной страницы в этом разделе.

Индикатор (A) показывает относительное давление внутри гидравлическая система натяжения рулонов при формировании рулона.

ПРИМЕЧАНИЕ: Индикатор (A) не будет отображать более высокую плотность до тех пор, пока урожай не нажмет на заднюю заслонку.

Индикатор (A) остается зеленым, пока машина находится в пределах нормального диапазона рабочего давления.

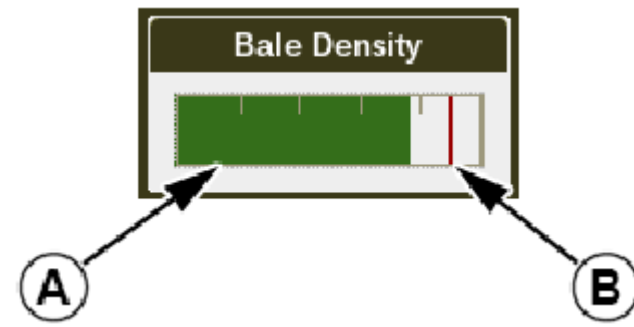

A—Фактическая плотность тюков Индикатор

B—Максимальная плотность рулона Индикатор

Индикатор (A) меняет цвет с зеленого на красный, как только машина превышает максимально допустимое давление уплотнения. В этом случае уменьшите плотность рулона.

t181334,1733836147889 -19-22 ИЮЛЯ 25-3/3

Срабатывает функция аварийного сигнала, близкая к полной.

Функция аварийного сигнала, близкая к полной, информирует оператора, когда тюк почти достиг желаемого размера. Он основан на настройка диаметра тюка и скорректированное смещение.

На главной странице символ (A) появляется, когда срабатывает сигнализация, близкая к полной, и датчики (B) перемещаются по направлению к центру по мере приближения диаметра рулона к целевому диаметру рулона.

A — обозначение "Почти полный"

B — калибр, близкий к полному.

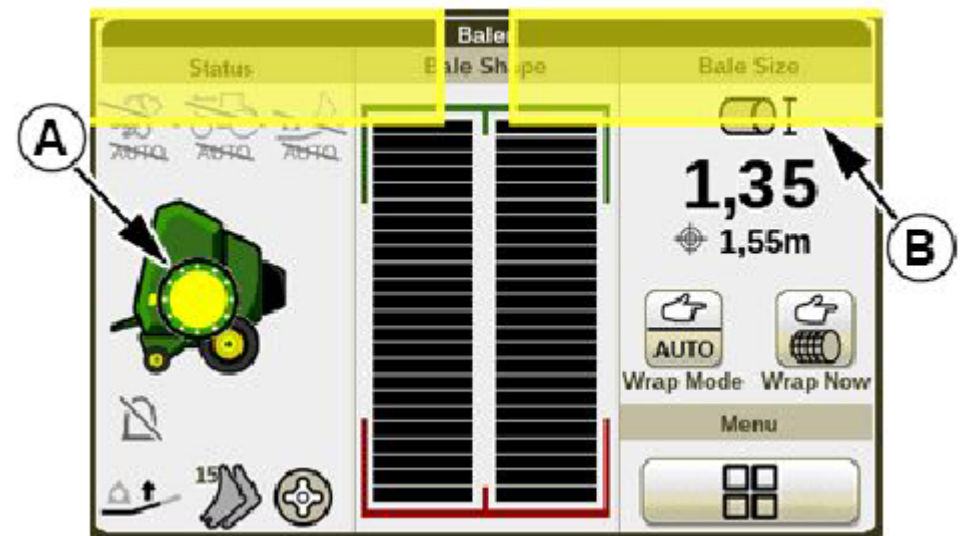

t181334, 1746538488754 -19-03SEP25-1/5

1. На главной странице выберите кнопку Меню машины.

CC656335 —UN—26MAY25



t181334,1746538488754 -19-03SEP25-2/5

2. На странице меню машины выберите Настройки пресс-подборщика кнопка.

CC656341 —UN-26MAY25



Продолжение на следующей странице

t181334, 1746538488754 -19-03SEP25-3/5

3. Включите или отключите сигнализацию "Почти заполнен":

CC656344 —UN—26MAY25

На странице настроек пресс-подборщика найдите параметр "Почти заполнен" модуль панели переключения сигнализации.

Установите панель переключения (А) в положение ВКЛ., чтобы включить почти полную тревогу.
Установите панель переключения (А) в положение ВЫКЛ., чтобы отключить почти полную тревогу.

А—Панель переключения сигнала тревоги, близкая к полной,

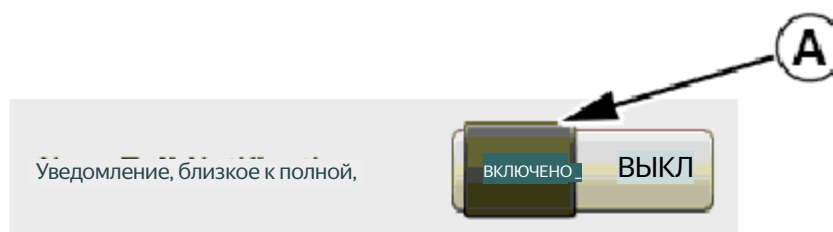

t181334,1746538488754 -19-03SEP25-4/5

4. Отрегулируйте почти полное смещение сигнала тревоги:

CC656345 —UN—26MAY25

На странице настроек пресс-подборщика найдите модуль "Почти полное" смещение сигнала тревоги.

Выберите поле ввода (А) и установите смещение сигнала тревоги "почти полное" от 0 до 25 см (от 0 до 10 дюймов).

ПРИМЕЧАНИЕ: Начальное заводское значение равно 10 см (4 дюйма).

А--
— Почтиполное смещение
сигнала тревоги Поле ввода

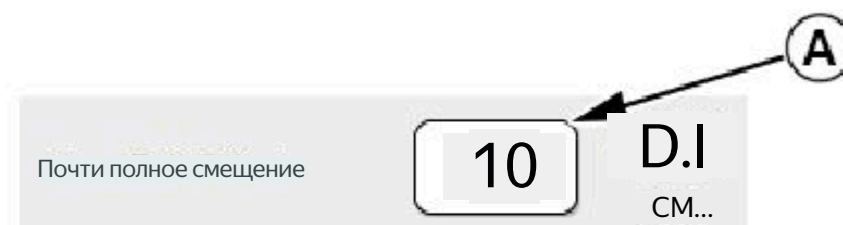

t181334, 1746538488754 -19-03SEP25-5/5

Управление функцией мягкой сердцевины

CC656335 —UN—26MAY25

Функция мягкой сердцевины позволяет машине тюковать сердцевину с плотностью, отличной от плотности наружных слоев. При использовании функции мягкой сердцевины машина использует функцию мягкой настройка плотности сердцевины до тех пор, пока значение диаметра мягкой сердцевины не будет достигнуто.

1. На главной странице выберите кнопку Меню компьютера.



t181334,1746541738573 -19-11JUL25-1/5

2. На странице меню машины выберите Настройки пресс-подборщика кнопка.

CC656341 —UN—26MAY25



t181334, 1746541738573 -19-11 ИЮЛЯ 25-2/5

3. Включить или отключить программное обеспечение Core:

CC656371 —UN—26MAY25

На странице настроек пресс-подборщика найдите мягкую сердцевину модуль панели переключения.

Установите переключатель (А) в положение ВКЛ., чтобы включить мягкую сердцевину. Установите переключите панель (А) в положение ВЫКЛ., чтобы отключить программное обеспечение.

Панель переключения программного обеспечения А—Soft Core.

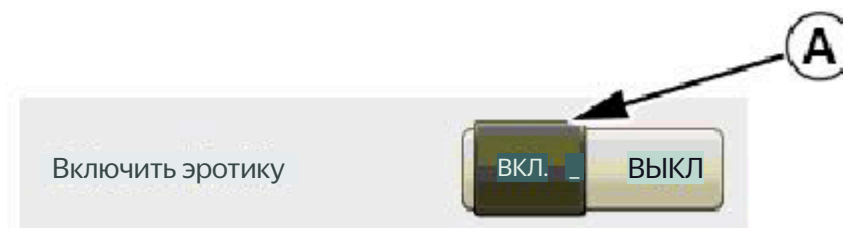

Продолжение на следующей странице

t181334,1746541738573 -19-11 ИЮЛЯ 25-3/5

4. Отрегулируйте диаметр мягкой сердцевины:

CC656372 —UN—11JUN25

На странице настроек пресс-подборщика найдите мягкую сердцевину модуль диаметра.

Выберите поле ввода (A) и установите желаемую мягкую сердцевину диаметр от 0,8 м (31,5 дюйма) до регулируемого рулона диаметр.

A—ввод диаметра мягкой сердцевины Коробка

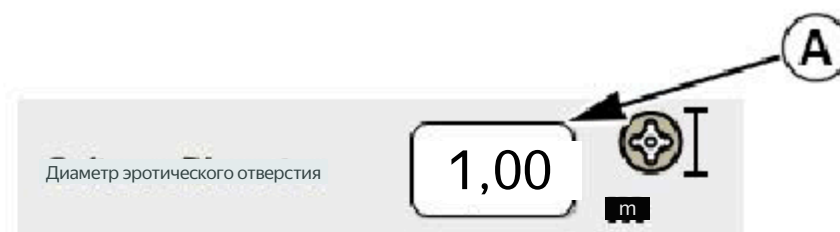

т81334,1746541738573 -19-11 ИЮЛЯ 25-4/5

5. Отрегулируйте плотность мягкой сердцевины:

CC656373 —UN—26MAY25

На странице настроек пресс-подборщика найдите мягкую сердцевину модуль плотности.

Выберите поле ввода (A) и установите желаемую мягкость плотность сердцевины от 0% (минимальная плотность) до 100% (максимальная плотность).

Поле ввода плотности мягкой сердцевины A—Soft



т81334,1746541738573 -19-11 ИЮЛЯ 25 г.-5/5

Выберите систему обвязки

CC656335 —UN-26MAY25

Если машина оснащена несколькими системами обвязки, можно выбрать одну из этих систем обвязки.

1. На главной странице выберите кнопку Меню машины.



т81334, 1733835778135 -19-15 ИЮЛЯ 25 г.-1/4

2. На странице меню машины выберите Настройки пресс-подборщика кнопка.

CC656341 —UN—26MAY25



Продолжение на следующей странице

т81334,1733835778135 -19-15 ИЮЛЯ 25-2/4

3. На странице настроек пресс-подборщика найдите пункт "Выбрать обвязку" системный модуль.

Выберите раскрывающийся список (A) и выберите желаемую систему обвязки следующим образом:

- Система обвязки сеткой (B).
- Система обвязки шпагатом (C) (при наличии).

A—Раскрывающийся список системы обвязки
С—система обвязки шпагатом
B—Сетевая система привязки

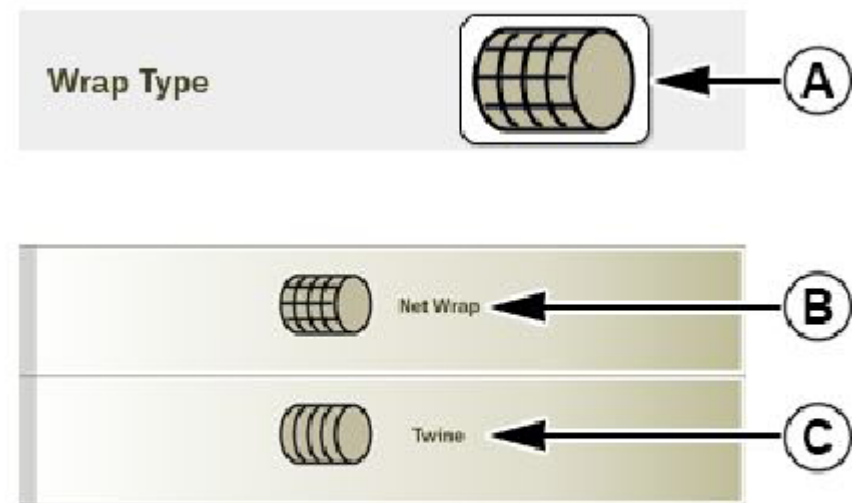

CC656346—UN—26MAY25

t181334,1733835778135 -19-15JUL25-3/4

4. На главной странице символом (A) показана выбранная система привязки.

- Символом (B) показано, что выбрана сетевая система привязки.
- Символ (C) показывает, что выбрана система обвязки шпагатом.

ПРИМЕЧАНИЕ: Символ (A) отображается только тогда, когда режим обвязки ручной. Смотрите раздел Выбор привязки Режим запуска в этом разделе.

A— Символ системы привязки
B — Символ привязки сетки

C—символ привязки шпагатом

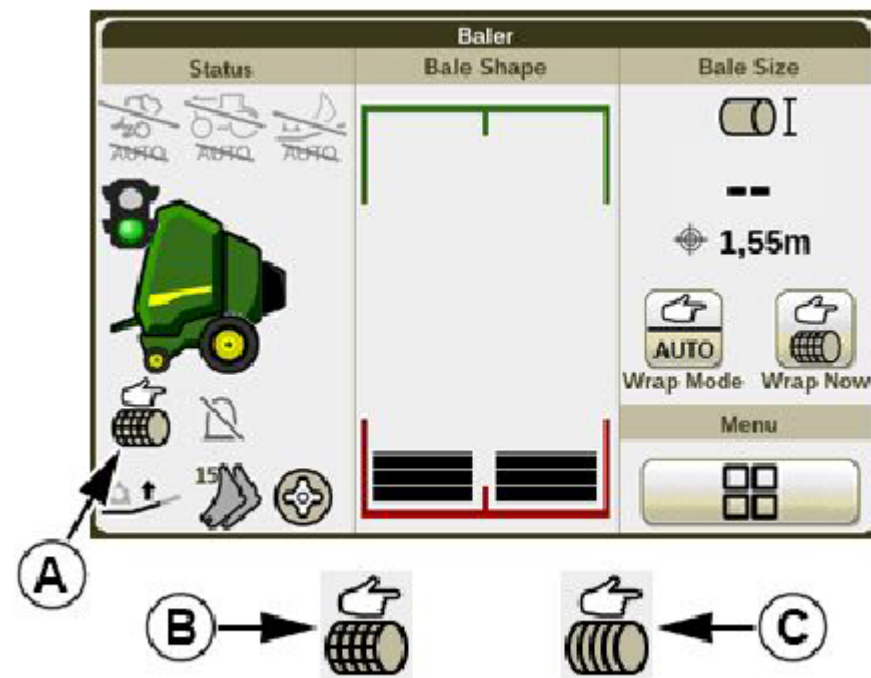

CC656346—004—26MAY25r.

t181334,1733835778135 -19-15 ИЮЛЯ 25 г.-4/4

Настройка привязки сетки

CC656335—UN—26MAY25

Обвязку сетки можно отрегулировать в соответствии с условиями упаковки в рулон.

ПРИМЕЧАНИЕ: Перед регулировкой системы обвязки сетки, выберите систему привязки net. Смотрите раздел Выбор привязки Система в этом разделе.



1. На главной странице выберите кнопку Меню компьютера.

Продолжение на следующей странице

t181334,1733835980021 -19-15 ИЮЛЯ 25-1/4

2. На странице меню машины выберите
Настройки пресс-подборщика кнопка.

CC656341 —UN—26 МАЯ 25 г.



t81334,1733835980021 -19-15JUL25-2/4

3. Количество оборотов сетки:

CC656351 —UN—26MAY25

На странице настроек пресс-подборщика найдите
модуль "Количество оборотов сетки" .

Выберите поле ввода (А) и установите количество
оборотов нетто в диапазоне от 1,2 до 10.

Минимальное рекомендуемое количество оборотов нетто равно 2,2.

Количество оборотов сетки зависит от растительного
материала, условий уборки (температура, влажность
урожая), плотности рулона, диаметра рулона и
производителя сетки. Отрегулируйте количество оборотов
сетки в соответствии с полевыми условиями .

ПРИМЕЧАНИЕ: Для обеспечения правильного перекрытия каждой сетки
рекомендуется использовать
десятичные значения
между X.2 и X.5.

При любом из следующих условий установите
количество оборотов минимум на 3,2:

- Плотность более 65%.
- Тюкование сена или соломы.

Точность витков сетки, нанесенной на рулон
зависит от точности фактического диаметра рулона



**А—Количество входных чистых
оборотов Вставка**

в сравнении с диаметром тюка, указанным на дисплее:
(См. раздел "Потенциометр калибровки диаметра тюка В8" в
Разделе "Техническое обслуживание оборудования").

- Если диаметр рулона больше диаметра рулона
, указанного на экране, фактическое количество сетки
, нанесенное на рулон, будет меньше ожидаемого.
- Если диаметр рулона меньше диаметра рулона
, указанного на экране, фактическое количество сетки
, нанесенное на рулон, будет больше, чем ожидалось.

t81334,1733835980021 -19-15JUL25-3/4

4. Задержка обвязки сетки:

CC656352 —UN—26MAY25

На странице настроек пресс-подборщика
найдите обвязку сетки модуль задержки.

Выберите поле ввода (А) и установите чистую
задержку привязки от 0 до 9 секунд.

Чистая задержка привязки - это время между привязкой
индикация запуска на мониторе и активация
привода сетки. Задержка привязки сетки обеспечивает время
для остановки движения трактора вперед и предотвращения
уборки урожая попадание в ловушку между слоями сетки.

Примечание: Начальная заводская настройка равна 0 секундам.

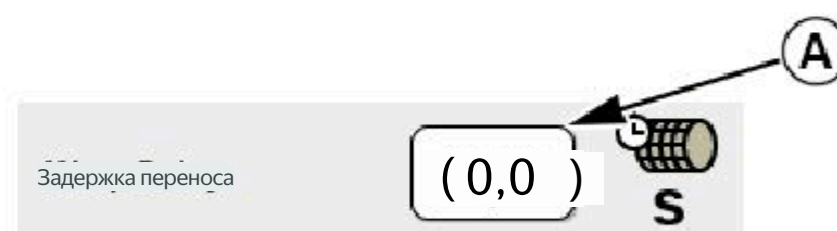

**А—Ввод задержки
привязки к сети Поле**

t81334,1733835980021 -19-15 ИЮЛЯ 25-4/4

Перезагрузите чистый рулон

Машина проверяет чистый расход и выдает предупреждение, когда чистый рулон достигает последних 15%. Однако, при замене пустого рулона необходимо сбросить расход рулона сетки.

ПРИМЕЧАНИЕ: Из-за различий в растяжении сетки оператор должен знать о полосе на конце сетки и следить за ошибками подачи сетки, чтобы точно определить, когда заканчивается рулон для обвязки сетки.

Счетчик расхода сетки основан на трех параметрах:

- Теоретической длине сетки.
- Диаметру рулона.
- Количеству оборотов сетки.

1. Повторно загрузите рулон сетки. Смотрите раздел Загрузка рулона сетки в разделе Подготовка раздел Машины.

2. Перейдите на страницу перезагрузки сети, выполнив одно из следующих действий:

- На главной странице выберите кнопку Меню машины и нажмите кнопку Настройки пресс-подборщика. Затем на странице настроек пресс-подборщика найдите модуль перезагрузки net и выберите кнопку (A).
- На главной странице выберите оставшуюся сеть виджет (если отображается).

CC656335 —UN—26MAY25



Machine Menu Button

CC656341 —UN—26MAY25



Baler Settings Button

CC656405 —UN—26MAY25



Reload Button

CC656406 —UN—26MAY25

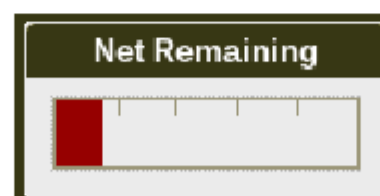

Net Remaining Widget

A—Reload Button

t181334,1737969848917 -19-22JUL25-1/6

3. Перезагрузите рулон сетки.:

Выберите поле ввода (A) и задайте длину новой сетки. рулон.

4. Выберите кнопку (B), чтобы сбросить счетчик рулонов сетки при перезагрузке нового рулона сетки.

A— Поле ввода длины рулона сетки B—Кнопка перезагрузки сетки.

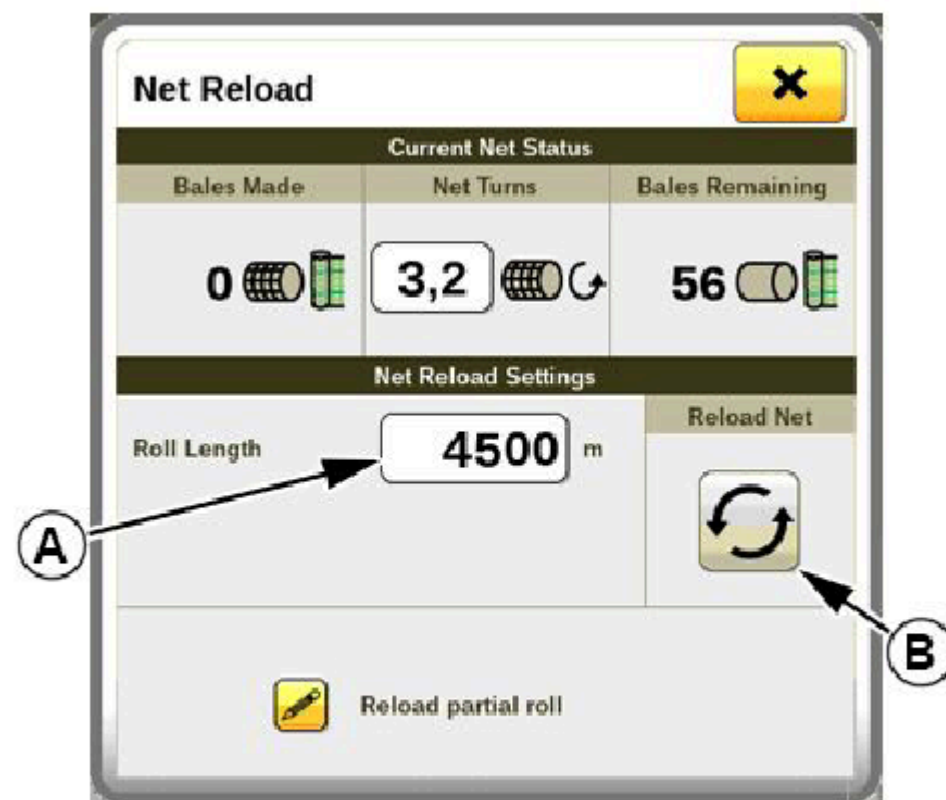

CC656407 —UN—11 JUN25

Продолжение на следующей странице

t181334,1737969848917 -19-22JUL25-2/6

5. Перегрузите рулон с частичной загрузкой сетки:

На странице перезагрузки сетки выберите кнопку (А).

Кнопка частичной перезагрузки

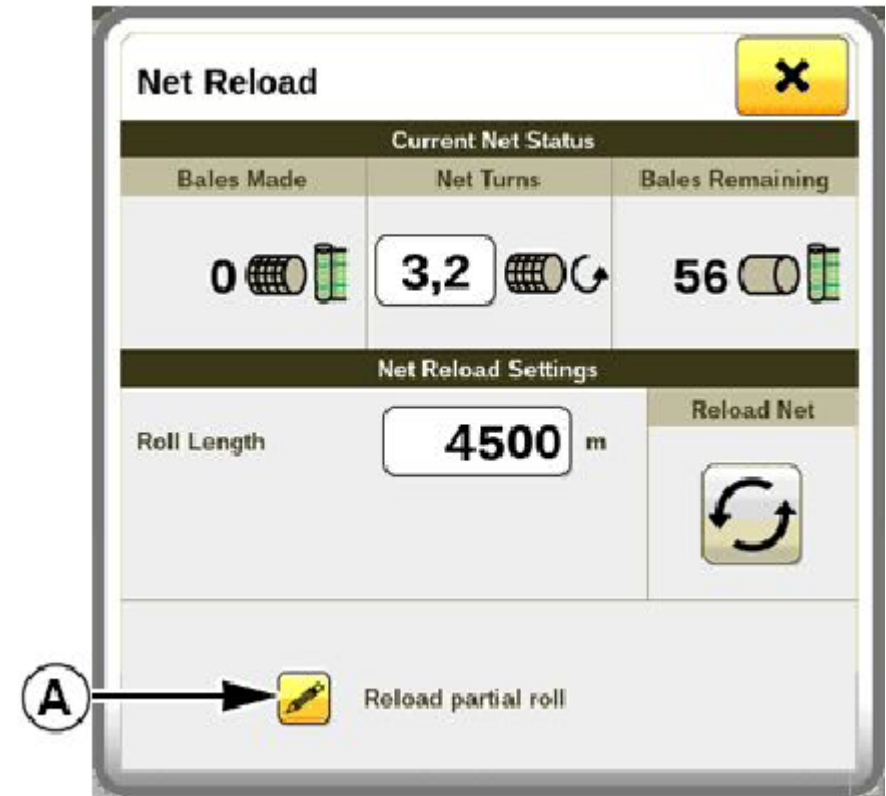

CC656408—UN—11JUN25

t181334,1737969848917 -19-22JUL25-3/6

6. На странице частичной загрузки сетки выберите поле ввода (А) и задайте исходную длину рулона сетки.

7. Выберите поле ввода (В) и задайте расчетный процент от оставшаяся длина рулона.

8. Выберите кнопку (С), чтобы обновить счетчик оставшегося рулона.

А — Исходный ввод длины рулона
Поле
В — Введите расчетную длину рулона
Вставка

С — кнопка перезагрузки.

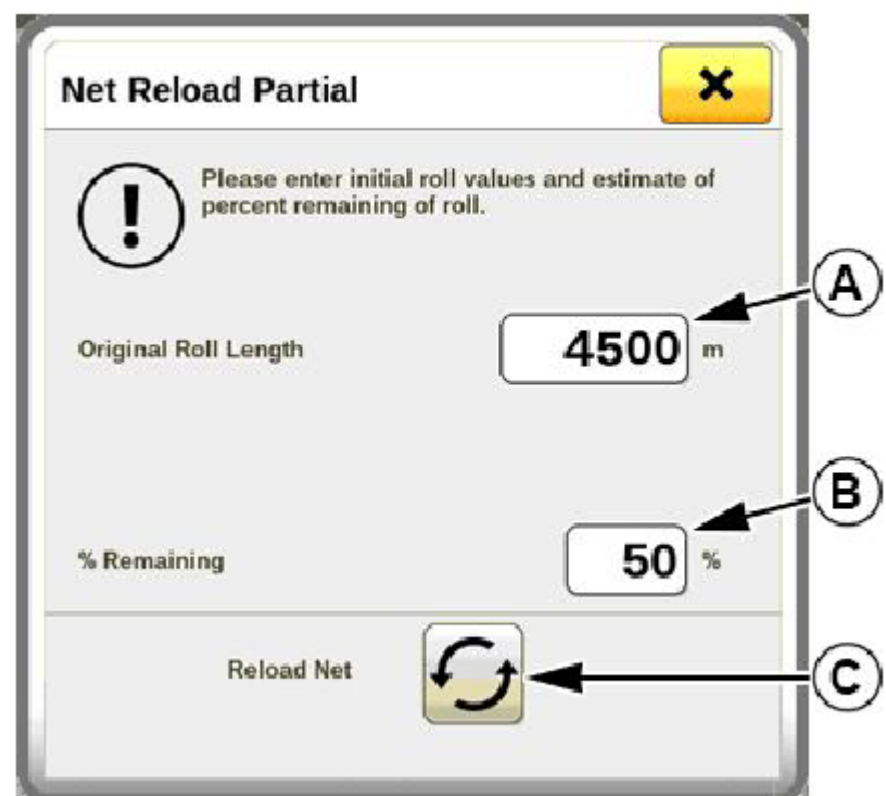

CC656409—UN—11JUN25

Продолжение на следующей странице

t181334, 1737969848917 -19-22 ИЮЛЯ 25:4/6

Информация о чистом потреблении:

На странице чистой загрузки отображаются два счетчика, которые помогают оценить чистое потребление.

Счетчик (А) показывает количество изготовленных тюков с текущим рулоном сетки.

Поле ввода (В) предназначено для установки количества оборотов сетки. См. раздел Настройка Обязка сетки в этом разделе.

Счетчик (С) показывает расчетное количество тюков оставшееся при использовании текущего рулона сетки.

ПРИМЕЧАНИЕ: Счетчик (С) не отображается, когда есть меньше 10 тюков.

А— Счетчик количества произведенных тюков
В— количество введенных оборотов нетто
Поле

С— счетчик оставшихся тюков



CC656410.mach/AN—11JUN25

t81334.1737969848917 -19-22 ИЮЛЯ 25/5/6

Описание виджетов:

CC656411—OON—26 МАЯ 25 г.

Чистая оставшихся виджет отображает объем оставшихся индикатор.

Примечание: объем оставшихся виджет может быть настроен на главная страница машину. См. В Разделе Настройка Машины Виджеты главной страницы в этом разделе.

Индикатор (А) остается зеленым до тех пор, пока чистый бросок не достигнет последних 15%.

Индикатор (А) загорается красным, как только в рулоне используются последние 15%, и на мониторе появляется небольшое всплывающее сообщение.

А—Чистый остаточный уровень
Индикатор

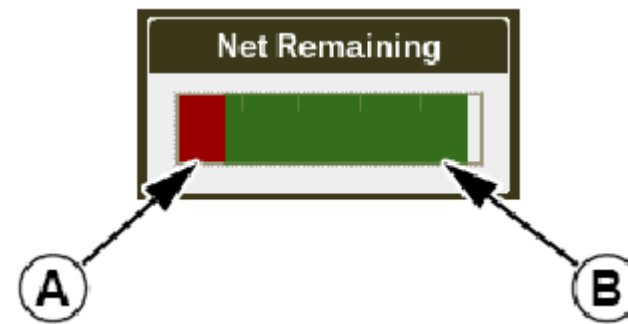

t81334.1737969848917 -19-22 ИЮЛЯ 25/6.6.

Отрегулируйте обвязку шпагатом.

CC656335—UN—26 МАЯ 25.

Шпагат привязка может быть скорректирована, чтобы адаптироваться к пакетировочные условия.

Примечание: перед началом регулировки системы обязательного шпагат, выберите систему привязки сетей. Видеть Выбрать Система обвязки в этом разделе.

1. На главной странице выберите кнопку Меню машины.



t81334.1733836004521 -19-29 АВГУСТА 25 г.-1/10

2. На странице меню машины выберите Настройки пресс-подборщика кнопка.

CC656341—UN—26 МАЯ 25 г.



Продолжение на следующей странице

t81334.1733836004521 -19-29AUG25-2/10

3. Расстояние между шпагатами:

CC683724 —UN—01SEP25

На странице настроек пресс-подборщика найдите расстояние между шпагатами модуль.

Выберите поле ввода (A) и установите значение от 2 до 20 см (от 0,8 до 8 дюймов).

ПРИМЕЧАНИЕ: Мы рекомендуем установить значение расстояния между шпагатами (A) равным 8 см (3 дюйма) для всех типов культур.

Начальная заводская настройка - 12 см.



Поле ввода A—расстояние между шпагатами

t81334,1733836004521 -19-29AUG25-3/10

4. Ожидание шпагата:

CC656354 —UN—11JUN25

На странице настроек пресс-подборщика найдите шпагат модуль предвосхищения.

Выберите поле ввода (A) и установите значение от 0 до 10 секунд.

Эта настройка позволяет вводить обвязку шпагатом в камеру до того, как будет достигнут целевой диаметр тюка. Это позволяет укладывать шпагат во внешнюю слою рулона.

ПРИМЕЧАНИЕ: Начальная заводская настройка - 0 секунд.



A—Ввод для подготовки шпагата Коробка

t81334,1733836004521 -19-29AUG25-4/10

5. Количество мотков шпагата в середине:

CC656355 —UN—11JUN25

На странице настроек пресс-подборщика найдите количество катушки шпагата на среднем модуле.

Выберите поле ввода (A) и установите значение от 1 до 7 оборотов.

ПРИМЕЧАНИЕ: Начальная заводская настройка - 2 оборота.



Количество мотков шпагата на Среднее поле ввода

t81334,1733836004521 -19-29AUG25-5/10

6. Количество витков шпагата по бокам.:

CC656356 —UN—26MAY25

На странице настроек пресс-подборщика найдите количество модуль "катушки шпагата по бокам".

Выберите поле ввода (A) и установите значение от 1 до 7 витков.

ПРИМЕЧАНИЕ: Начальная заводская настройка составляет 2 оборота.



Количество мотков шпагата на Поле ввода по бокам

Продолжение на следующей странице

t81334,1733836004521 -19-29AUG25-6/10

7. Расстояние наложения шпагата посередине:

CC656357 —UN—29AUG25

На странице настроек пресс-подборщика найдите расстояние нахлест шпагата на средний модуль.

Выберите поле ввода (A) и установите значение от 2 до 8 см (0,8 и 3,15 дюйма). Эта настройка не используется.

ПРИМЕЧАНИЕ: Начальная заводская настройка равна 6 см.



A—Расстояние наложения шпагата на среднем поле ввода

t181334, 1733836004521 -19-29AUG25-7/10

8. Расстояние между концами крепления по бокам:

CC656358 —UN—26MAY25

На странице настроек пресс-подборщика найдите расстояние модуль крепления концов по бокам.

Выберите поле ввода (A) и установите значение в диапазоне от 8 до 25 см (3 и 10 дюймов).

ПРИМЕЧАНИЕ: Начальная заводская настройка составляет 15 см.



A—Расстояние между концами крепления по бокам поле ввода

t181334,1733836004521 -19-29AUG25-8/10

9. Режим повторного выдвижения с привязкой :

CC656359 —UN—26MAY25

На странице настроек пресс-подборщика найдите параметр повторного выдвижения модуль режима привязки.

Выберите раскрывающийся список (A) и установите значение 0 или 20 см (0 или 8 дюймов).

Если значение расстояния повторного выдвижения равно 0, режим отключен.

Не устанавливайте расстояние повторного выдвижения равным 40 или 60 см (16 или 24 дюйма).

Этот режим используется для получения большего количества мотков шпагата в конце обвязки тюков и может помочь предотвратить разматывание шпагата . После нанесения значения обвяжите рукава шпагатом

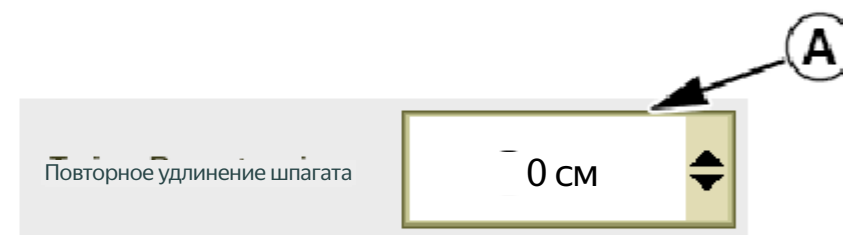

A—Переплет для повторного удлинения Раскрывающийся список режимов

снова выдвигаются по бокам тюка на установленное расстояние, а затем убираются.

Продолжение на следующей странице

t181334,1733836004521 -19-29AUG25-9/10

10. Режим сухого связывания соломы:

На странице настроек пресс-подборщика найдите модуль "Сухая солома" режим обвязки.

Установите флажок (A), чтобы включить режим "Сухая солома" режим. Снимите флажок (A), чтобы отключить режим сухого связывание соломы.

При киповании сухой соломы может быть желательно быстро укладывать шпагат по всей ширине тюка, чтобы не допустить отслаивания соломы солома отслаивается от машины. Этот режим обеспечивает движение рычагов шпагата на полной скорости от центра к краям, затем от краев к центру. Затем рычаги шпагата возвращаются к края и приступайте к обычному обвязыванию шпагатом цикл.

CC656360 —UN—26MAY25

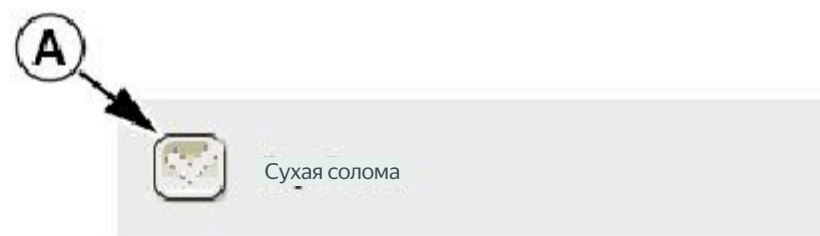

A—Режим связывания сухой соломы Флажок

t181334,1733836004521 -19-29 АВГУСТА 25-10/10

Выберите режим начала обвязки

Существует два режима начала обвязки: автоматический и ручной.

1. На главной странице нажмите кнопку (A), чтобы выбрать между автоматическим и ручным режимами.

A—кнопка запуска привязки

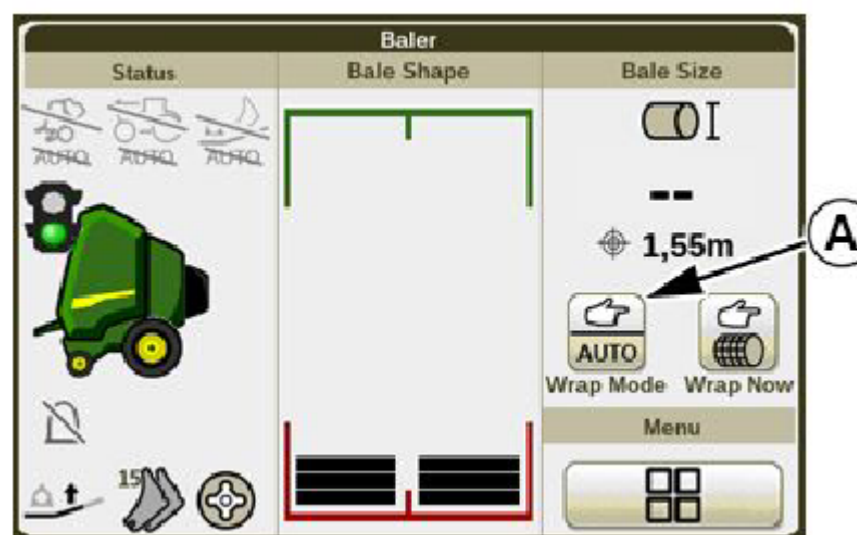

CC656349 —OCH—15 ИЮЛЯ 25

t181334,1733835799172 -19-07 МАЯ 25-1/2

2. Символ (A) отображается, когда режим начала привязки является ручным.

Если выбран автоматический режим, начинается цикл привязки автоматически при достижении заданного диаметра рулона . Смотрите раздел Автоматический запуск цикла обвязки в этом Раздел.

Если выбран ручной режим, цикл привязки должен быть запускается вручную. Смотрите раздел Ручной запуск цикла привязки в этом разделе.

ПРИМЕЧАНИЕ: Внешний вид символа (A) зависит от выбранной системы привязки. Смотрите раздел Выбор Система обвязки в этом разделе.

A—Символ обвязки
B—Ручной режим (обвязка сеткой)

C—ручной режим (обвязка шпагатом)

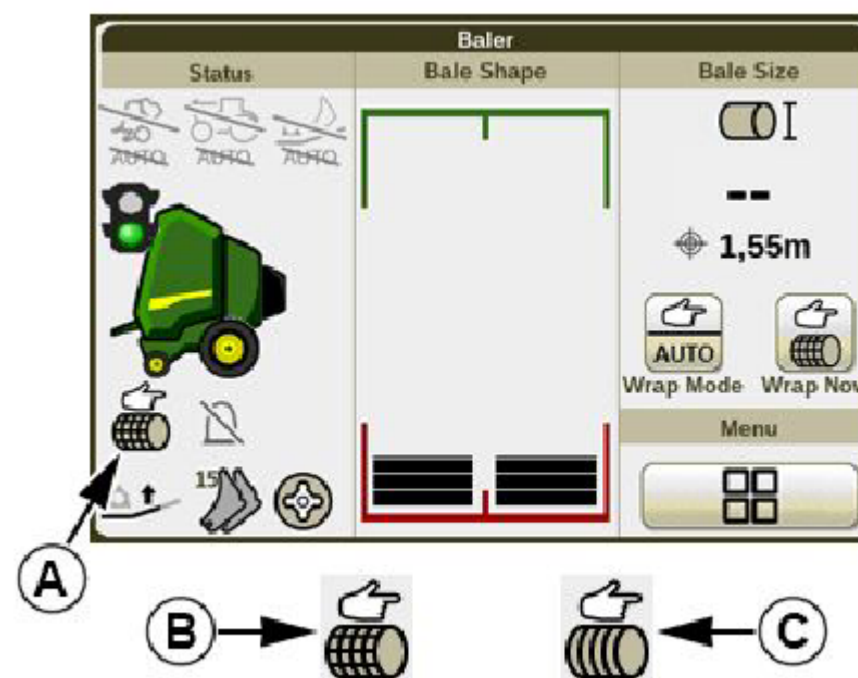

CC656348 —UN—26 MAR 25

t181334,1733835799172 -19-07МАЯ25-2/2

Автоматический запуск цикла обвязки

Цикл обвязки сеткой или шпагатом может быть запущен автоматически при достижении заданного диаметра рулона.

ПРИМЕЧАНИЕ: Чтобы обеспечить автоматический запуск цикла обвязки, выполните обвязку режим запуска должен быть установлен в автоматическом режиме. Смотрите Выберите режим запуска привязки в этом разделе.

1. При достижении почти полного смещения сигнала тревоги символ (A) отображаются параметры и калибр (B), и монитор подает звуковой сигнал дважды.
2. При достижении целевого диаметра тюка монитор подает непрерывный звуковой сигнал в течение 3 секунд. Немедленно остановите трактор . Символ (C) показывает, что цикл обвязки продолжается.

A — почти полный символ
B — почти полная ширина захвата.

C — символ процесса привязки

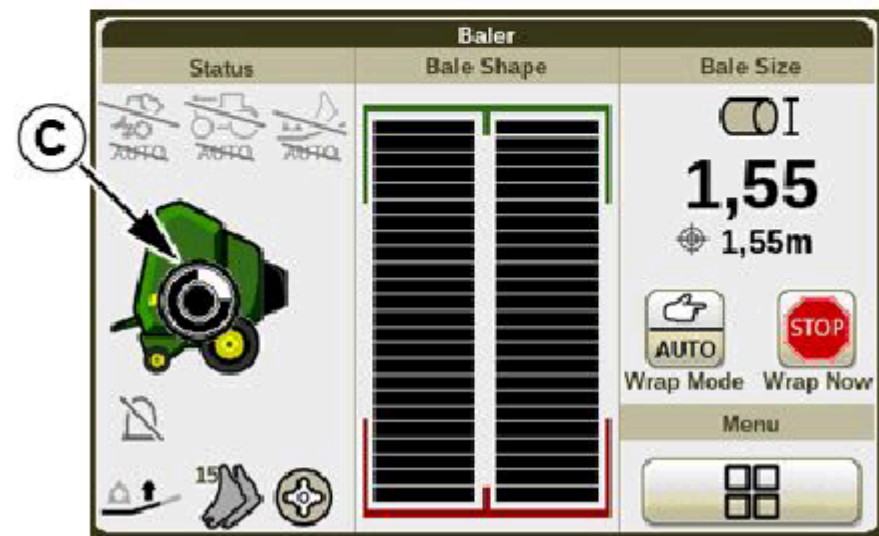
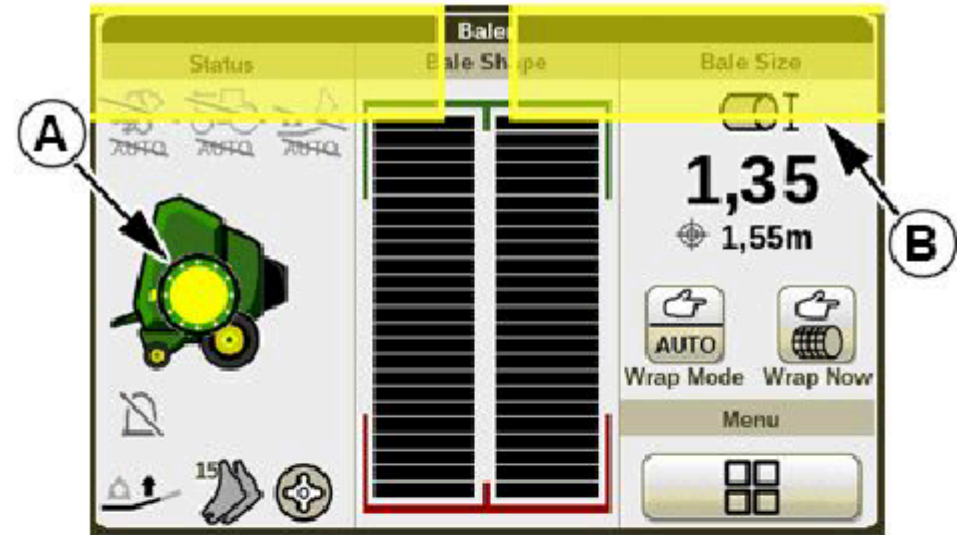

CC656361 —UN—26MAY25

CC656362 —UN—26MAY25

t181334,1733836073556 -19-11JUL25-1/3

3. По завершении цикла привязки отображается символ (A) и монитор подает звуковой сигнал четыре раза.

4. Откройте задние ворота с помощью селективного регулирующего клапана трактора рычаг для сброса тюка. Используйте дисплей для контроля положения задних ворот.

A — символ привязки тюка.

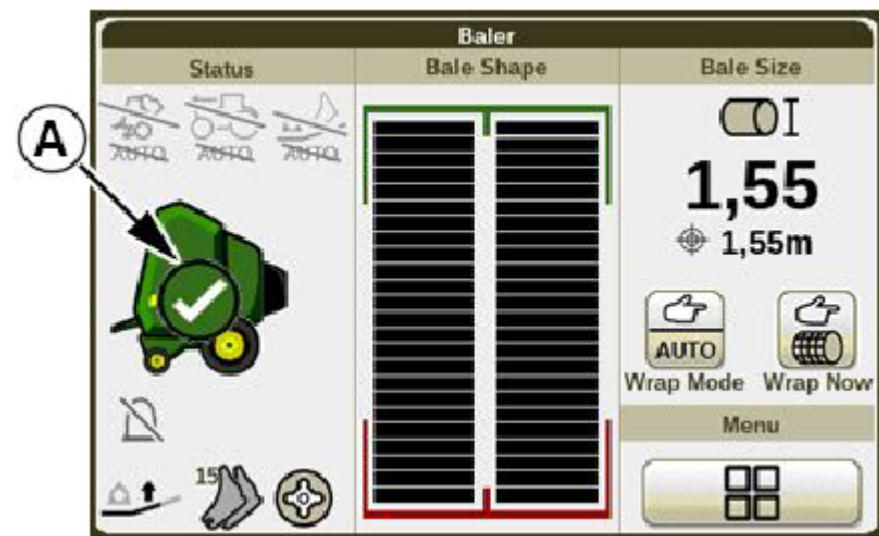

CC656363 —UN—26MAY25

Продолжение на следующей странице

t181334,1733836073556 -19-11 ИЮЛЯ 25 г.-2/3

5. Если во время цикла привязки возникает проблема, выберите кнопка (А) для прерывания цикла обвязки и втягивания привод.

А—Кнопка остановки цикла обвязки

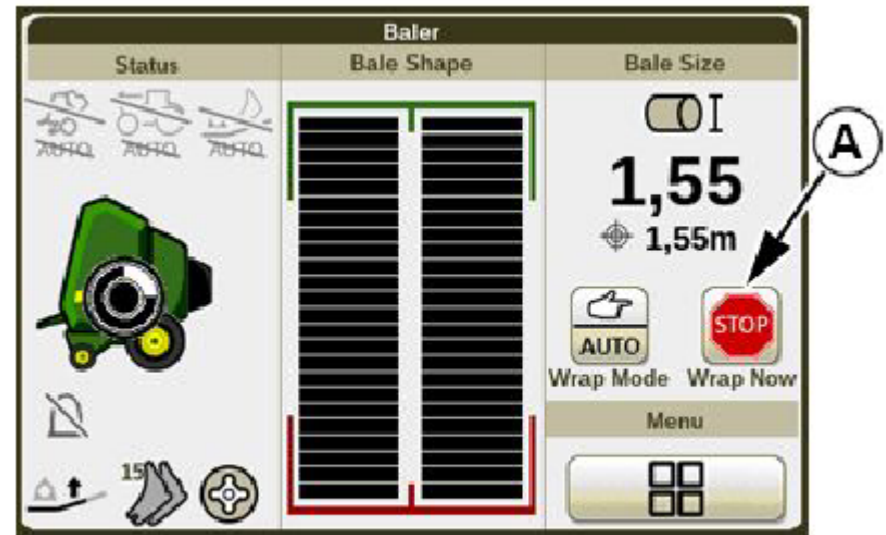

CC656364 —UN—26MAY25

t1R1t81834;1738886078556-19-11ЮЛЯ25-3/3-2/3

Ручной запуск цикла обвязки

Цикл обвязки сеткой или шпагатом можно запустить вручную в любое время.

ПРИМЕЧАНИЕ: Если режим начала вязки автоматический, цикл вязки запускается автоматически при достижении заданного диаметра рулона. См. раздел Автоматический запуск цикла обвязки в этом разделе.

1. Чтобы начать цикл обвязки, остановите трактор и нажмите кнопку (А) на главной странице.

ПРИМЕЧАНИЕ: Внешний вид кнопки (А) зависит от выбранной системы привязки. Смотрите раздел Выбор Система привязки в этом разделе.

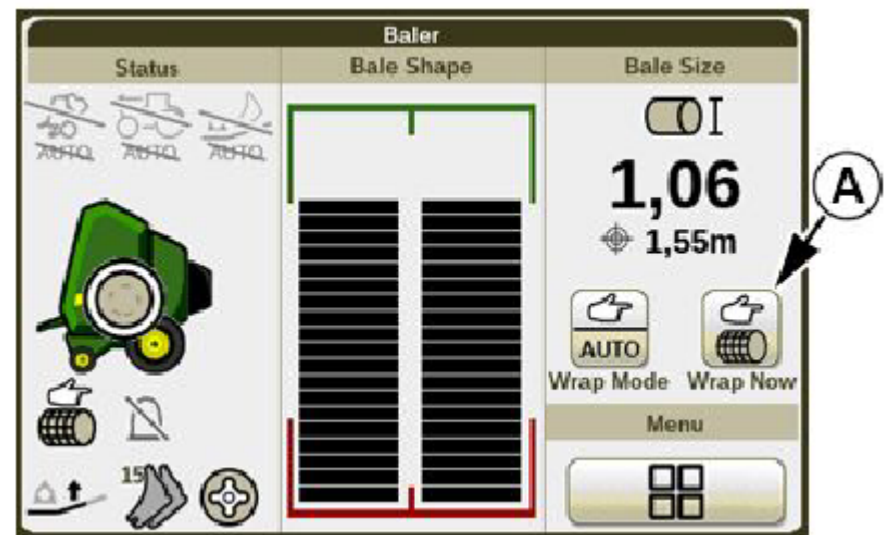

CC656364 —UN—26MAY25

—Кнопка запуска цикла привязки.

t181334,1733836097174 -19-11 ИЮЛЯ 25 г.-1/5

2. Когда выбрана кнопка Начать цикл привязки, на дисплее отображается запрос на подтверждение начала цикла привязки. Выберите кнопку (В), чтобы начать цикл привязки. Выберите кнопка (А) для отмены цикла привязки.

А—Кнопка отмены

В—Кнопка подтверждения



CC656364 —UN—26MAY25

Продолжение на следующей странице

t181334,1733836097174 -19-11 ИЮЛЯ 25-2/5

3. Символ процесса связывания (A) показывает, что процесс связывания цикл продолжается.

A—символ процесса связывания

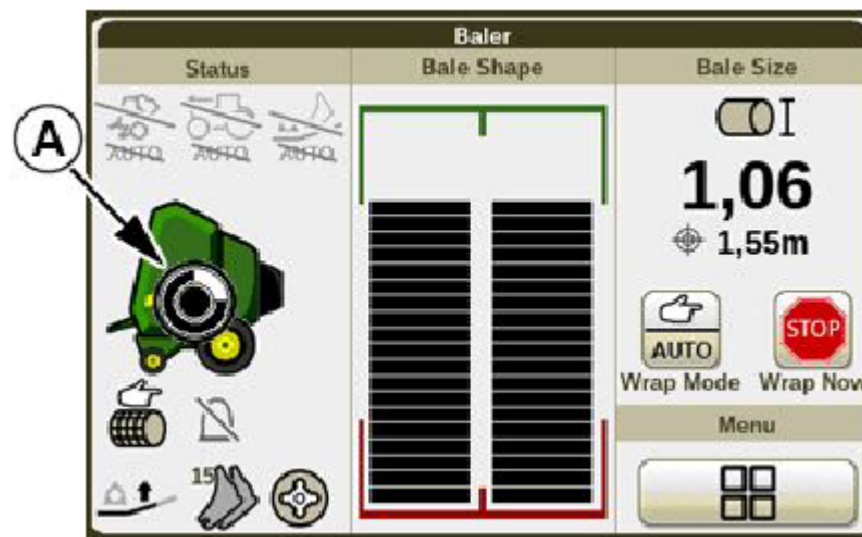

t81334,1733836097174 -19-11 ИЮЛЯ 25/3/5

CC656368—UN—26MAY25

4. По завершении цикла привязки символ (A) становится отображается, и монитор подает звуковой сигнал четыре раза.

5. Откройте задние ворота с помощью клапана селективного регулирования трактора рычаг для сброса тюка. Используйте дисплей для контроля положения задних ворот.

Условное обозначение для тюков A

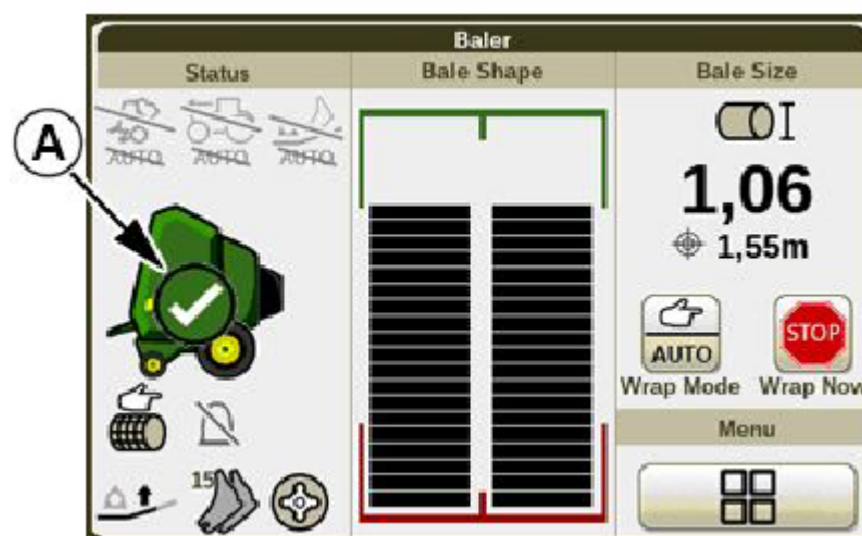

t81334, 1733836097174 -19-11 ИЮЛЯ 25 г.-4/5

CC656369—UN—26 MAR 25

6. Если во время цикла обвязки возникает проблема, нажмите кнопку (A), чтобы прервать цикл обвязки и втянуть привод.

Кнопка A—остановить цикл обвязки

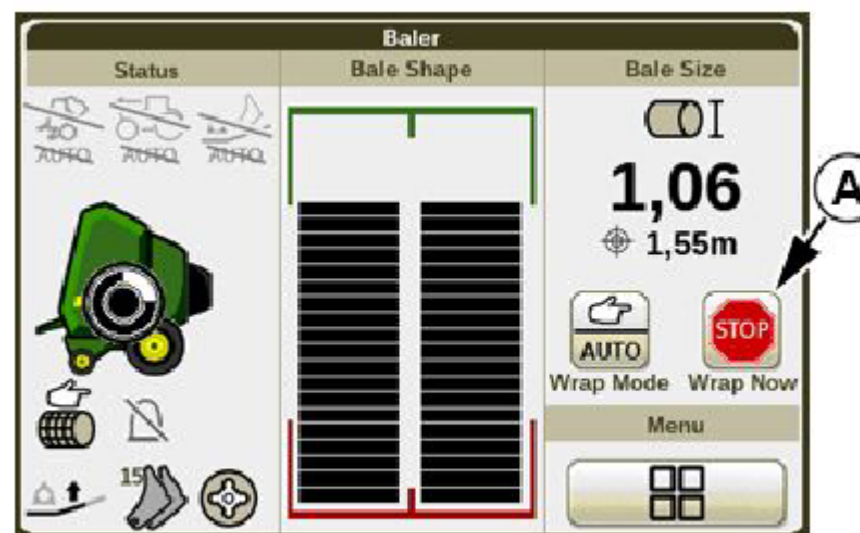

t81334,1733836097174 -19-11 ИЮЛЯ 25-5/5

CC656370—UN—26MAY25

Управление функцией увлажнения тюков

Система индикации влажности использует датчик, который собирает несколько показаний для определения средней влажности рулона. Содержание.

Распределение влаги в валке влияет на точность индикации влажности, поскольку датчик сканирует часть тюка в качестве изображения всего тюка.

Кроме того, измерения начинаются после того, как рулон достигнет диаметра 1 м (39 дюймов).

Показания влажности зависят от давления урожая наносится на датчик и, следовательно, будет зависеть от настройки плотности, если она слишком низкая, и настройки мягкости.

Показания влажности отображаются на двух виджетах: мгновенное считывание и среднее значение за последний тюк. При запуске тюка отображаемое мгновенное значение остается последний из предыдущего тюка до тех пор, пока тюк не достигнет минимального размера, указанного выше.

Индикатор влажности лучше всего показывает себя при плотно упакованных рулонах стенки рулона. Убедитесь, что ширина валка и методы прессования соответствуют требованиям.

Этот показатель отражает 2 типа опыта, которые зависят от характера урожая.:

- В однородных валках, что часто наблюдается при выращивании сельскохозяйственных культур влажность ниже 30%, средние данные о влажности рулонов генерируемые системой значения обычно совпадают определяется методом ручного зондирования.
- В неоднородных валках, часто встречающихся на посевах с влажностью более 30%, средние данные о влажности рулонов параметры, генерируемые системой, могут существенно отличаться по сравнению с процессом измерения вручную.

ПРИМЕЧАНИЕ: Виджеты влажности можно настроить на главной странице машины. См. раздел Настройка Виджеты на главной странице машины в разделе - Машина - Сервисное обслуживание приложений.

Описание виджетов:

1. Мгновенное увлажнение:

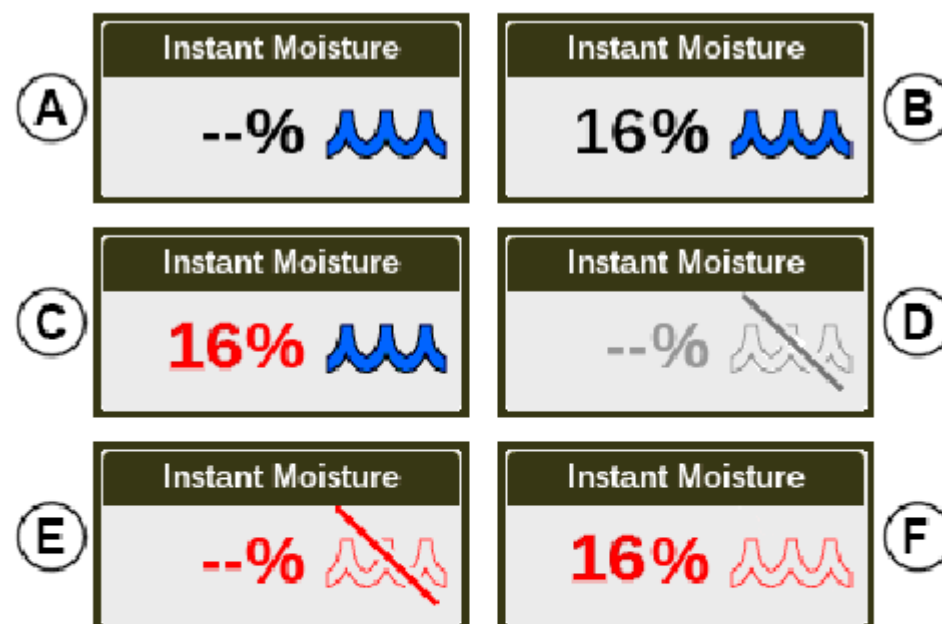

- | | |
|--|---|
| A—Moisture Value Standby Indicator | D—Moisture Function Disabled Indicator |
| B—Instantaneous Value Indicator | E—Error of Moisture Function Indicator |
| C—Instantaneous Value Exceeds Alarm Value Indicator | F—Moisture Function Out of Calibration Indicator |

Этот виджет используется для отображения мгновенной влажности урожая.

Этот виджет отображается по-разному в зависимости от Информация:

- Индикатор (A) показывает черточки до тех пор, пока монитор начинает отображать диаметр рулона.
- Индикатор (B) показывает мгновенное значение влажности во время операции прессования.
- Индикатор (C) показывает мгновенное значение влажности в красный и мигает, когда значение превышает аварийное значение.
- Индикатор (D) показывает, когда функция увлажнения отключена.
- Индикатор (E) показывает, когда есть ошибка в функции увлажнения.
- Индикатор (F) показывает, когда функция увлажнения работает не откалибрована.

CC656402—UN—26MAY25

2. Средняя влажность последнего тюка:

Этот виджет используется для отображения средней влажности для последнего тюка.

Этот виджет отображается по-разному в зависимости от информации:

- Индикатор (A) показывает штрихи до тех пор, пока не будет собран первый тюк Завершено.
- Индикатор (B) показывает среднюю влажность последнего тюка значение.
- Индикатор (C) показывает среднюю влажность последнего тюка значение красным цветом выделяется, когда значение превышает аварийное значение.
- Индикатор (D) показывает, когда функция увлажнения отключена.
- Индикатор (E) показывает, когда возникает ошибка в функция увлажнения.

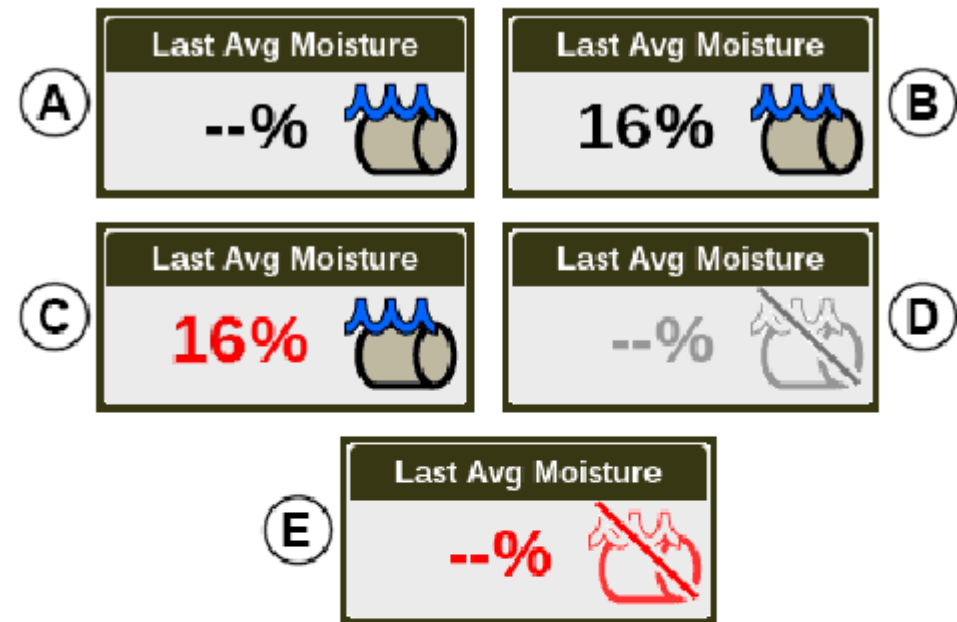

- A—Moisture Value Standby Indicator
- B—Last Bale's Average Moisture Value Indicator
- C—Average Value Exceeds Alarm Value Indicator
- D—Moisture Function Disabled Indicator
- E—Error of Moisture Function Indicator

CC656404 —UN—26MAY25

t181334,1737557690953 -19-02SEP25-2/10

Настройте сигнализацию влажности:

1. Перейдите на страницу настроек влажности, выполнив одно из следующих действий:

- На главной странице выберите Меню устройства кнопка.
Затем нажмите кнопку настроек влажности.
- На главной странице выберите виджет влажности (если отображается).

CC656335 —UN—26MAY25



Кнопка меню устройства

CC656399 —UN—26MAY25



Кнопка настройки влажности

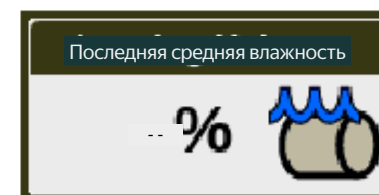
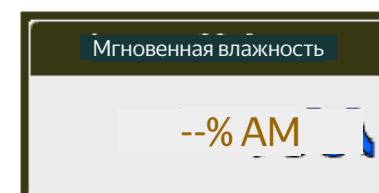

Индикаторы влажности

CC656400 —UN—26MAY25

Продолжение на следующей странице

t181334,1737557690953 -19-02SEP25-3/10

2. На странице настроек влажности найдите тип урожая модуль.

CC656403 —UN—26MAY25

Выбор типа урожая используется для точного измерения влажности на основе различий в структуре урожая.

Выберите раскрывающийся список (A) и выберите тип урожая в тюках.

ПРИМЕЧАНИЕ: Модуль "Тип обрезки" недоступен, когда используется документация по тюкам. Модуль "Тип обрезки" переносится в документацию по тюкам функция. Смотрите Документацию по настройке тюков
- - -
Функции в этом разделе.

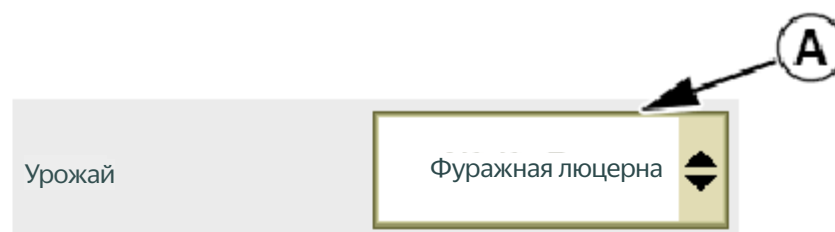

Раскрывающийся список A—Тип культуры

t181334, 1737557690953 -19-02SEP25-4/10

3. На странице настроек влажности найдите модуль сигнализации влажности

CC656401 —UN—11JUN25

Сигнализатор влажности предупреждает оператора красным цветом визуальное предупреждение и звуковой сигнал, когда влажность превышает установленное значение.

Выберите поле ввода (A) и установите влажность от 0% (минимальная влажность) до 100% (максимальная влажность).

ПРИМЕЧАНИЕ: Чтобы отключить сигнализацию влажности, установите поле ввода (A) до 100%.

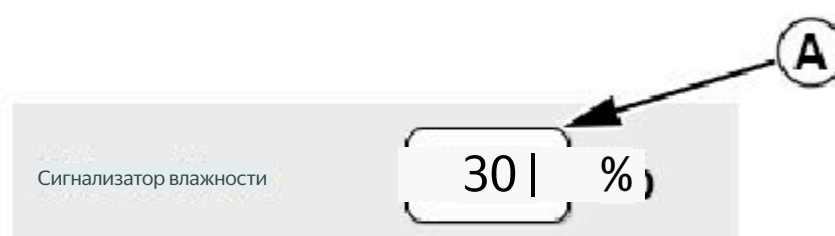

A—Блок ввода сигнала тревоги влажности

t181334, 1737557690953 -19-02SEP25-5/10

Отрегулируйте смещение влажности.:

CC656335 —UN—26MAY25

1. Перейдите на страницу настроек влажности, выполнив одно из следующих действий:

- На главной странице выберите Меню устройства кнопка. Затем нажмите кнопку Настроек влажности.
- На главной странице выберите виджет влажности (если отображается).



Кнопка меню машины

CC656399 —UN—26MAY25



Кнопка настройки влажности

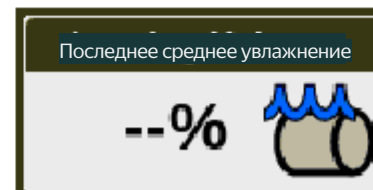
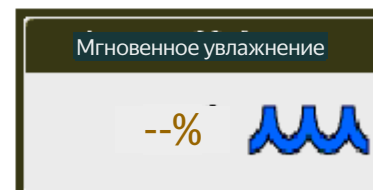

Виджеты влажности

Продолжение на следующей странице

t181334,1737557690953 -19-02SEP25-6/10

CC656401 —UN—26MAY25

2. Выберите кнопку на вкладке Калибровка.

CC656424 —UN—26MAY25

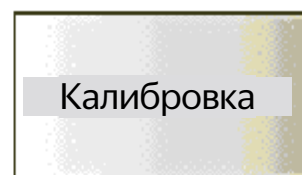

t181334, 1737557690953 -19-02SEP25-7/10

3. На странице вкладки калибровка найдите влажность модуль калибровки датчика.

CC656430 —UN—26MAY25

Нажмите кнопку (A), чтобы получить доступ к процедуре калибровки.

Датчик влажности
Кнопка калибровки

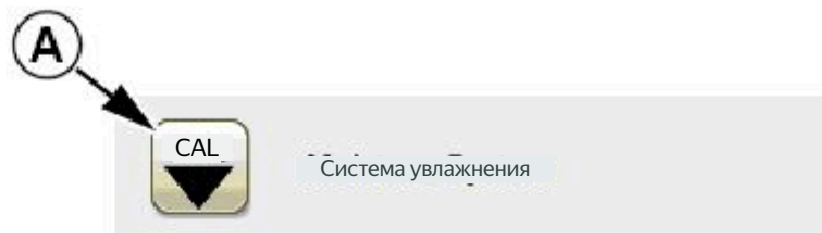

t181334, 1737557690953 -19-02SEP25-8/10

4. Нажмите кнопку (A), чтобы получить доступ к странице смещения влажности.

A—Настройка смещения
влажности
Кнопка

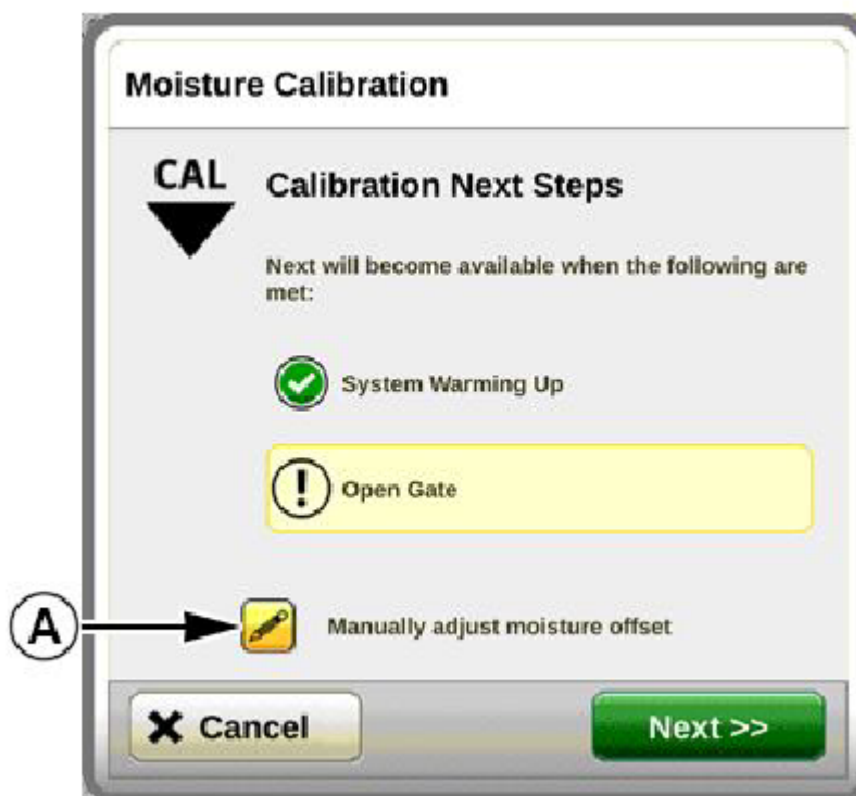

Продолжение на следующей странице

t181334,1737557690953 -19-02SEP25-9/10

CC656480 —UN—22APR25

5. Выберите поле ввода (A) и установите смещение влажности.

Положительное значение будет добавлено к мгновенному значению влажности. Отрицательное значение будет вычтено исходя из мгновенного значения влажности.

ПРИМЕЧАНИЕ: Мгновенное значение влажности может быть ниже фактической влажности рулона, если смещение влажности неверно.

Нажмите кнопку (B), чтобы сбросить смещение влажности вручную.

Нажмите кнопку (D), чтобы подтвердить смещение влажности вручную.

Нажмите кнопку (C), чтобы покинуть страницу смещения влажности вручную без сохранения введенного смещения.

На главной странице индикатор (E) показывает, когда применяется смещение. Индикаторы (F или G) показывают, когда смещение является положительным или отрицательным.

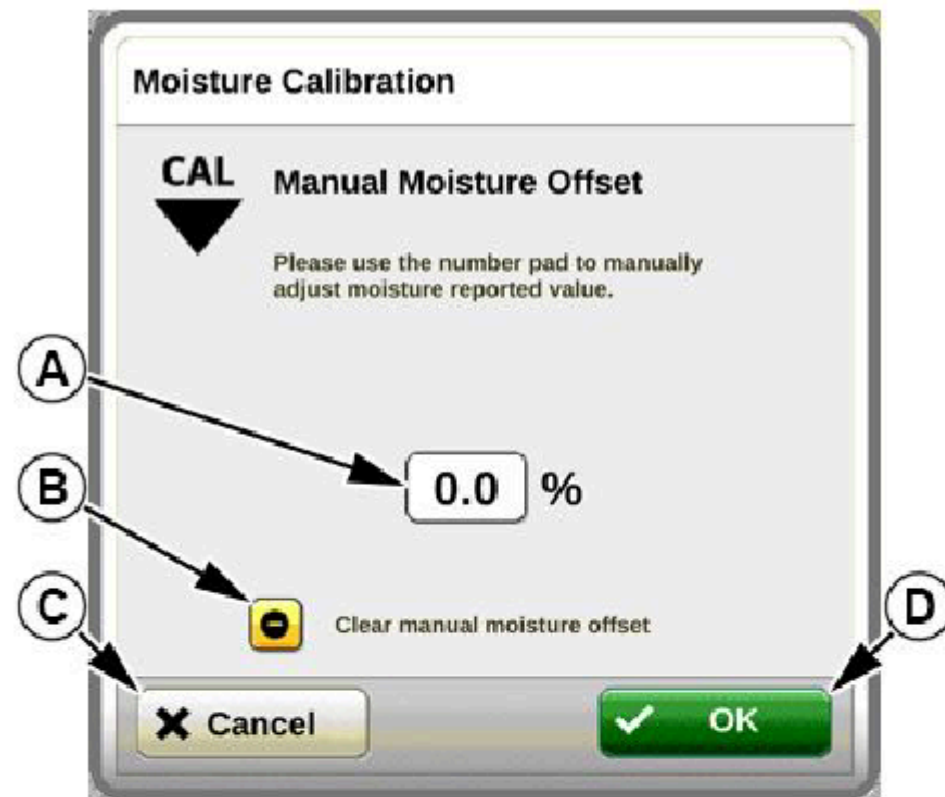

A—Поле ввода смещения влажности
 B— Очистить смещение влажности Кнопка
 C—Кнопка отмены
 D—Кнопка ОК

E—индикатор смещения влажности
 F—Положительное смещение влажности Индикатор
 G—Отрицательное смещение влажности Индикатор

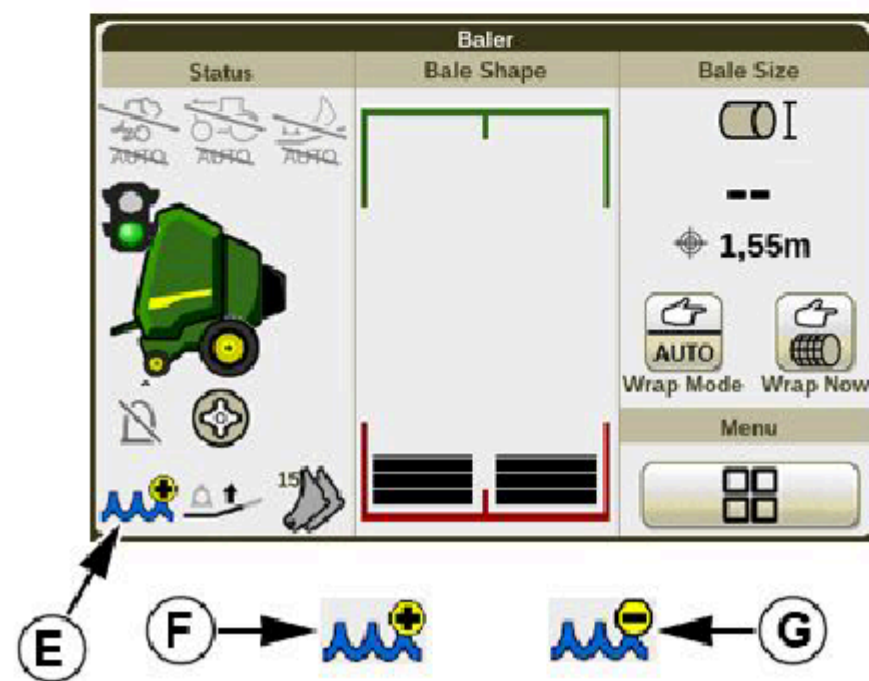

tl81334, 1737557690953 -19-02SEP25-10/10

CC654496 —UN—26MAY25

CC679581 —UN—01JUL25

Make a Bale with Bale Shape Indicators

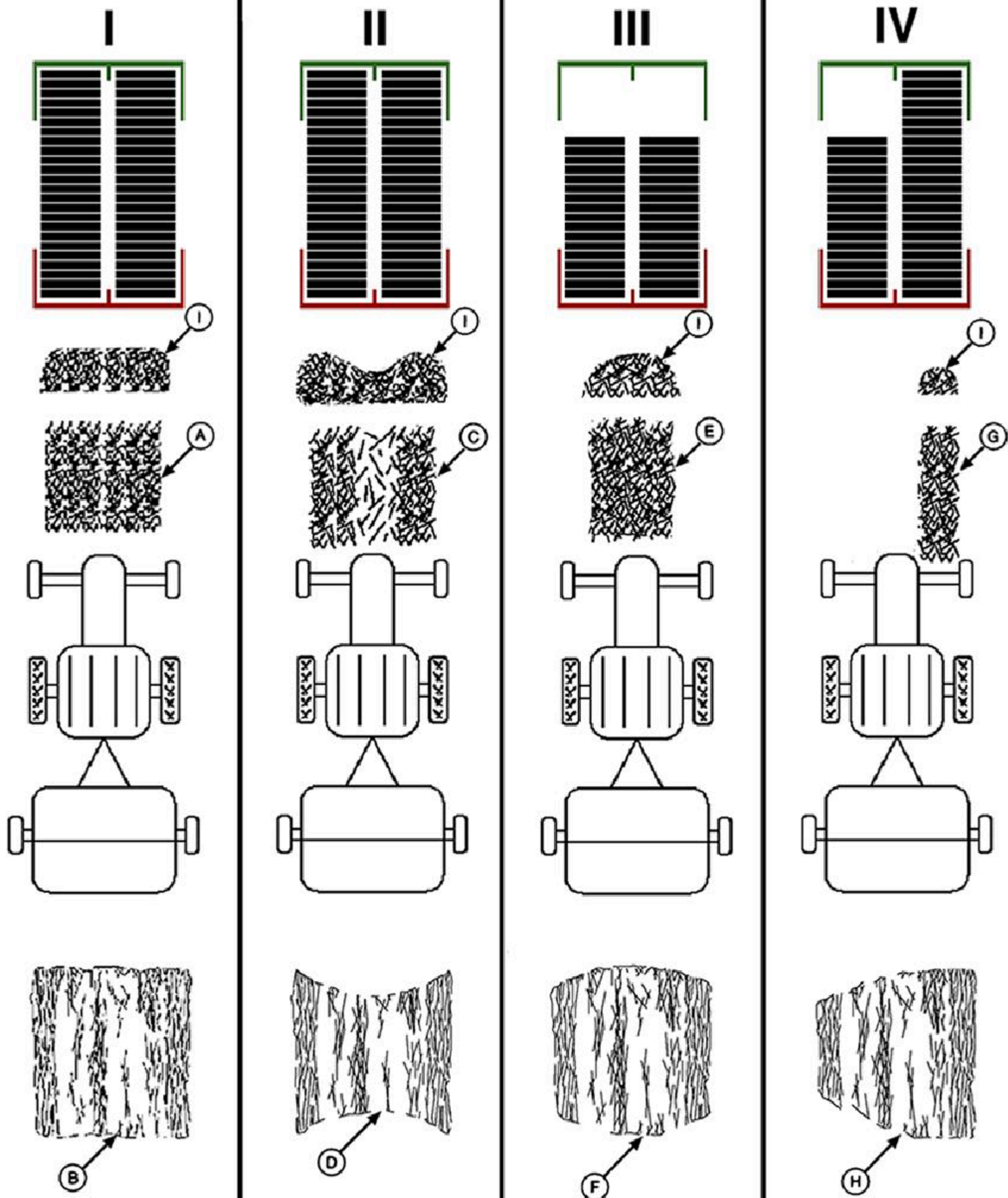

Continued on next page

t81334,1739971364552 -19-22JUL25-1/2

CC656441 —UN—26MAY25

A—Валок правильной формы
B—тук правильной формы
C—валок изогнутой формы

D —тук в форме песочных часов
E-Валок круглой формы
F—рулон бочкообразной формы

G—валок половинной формы
H—рулон конусообразной формы
— Верхняя часть валка

Иллюстрация на первой странице и следующая информация описывает взаимосвязь между отображением параметров валковой обработки на мониторе-контроллере и текущая форма рулона.

Для обеспечения оптимальной формы рулона и максимального объема рулона плотность, верхняя полоса показана с обеих сторон рулона индикатор формы отображается, как показано в примере I. верхняя полоса отображается во время обвязки рулона. Смотрите Рекомендации по формированию хорошего рулона при эксплуатации Машина—раздел общего назначения.

I—Рулон правильной формы (B) формируется при правильной форме валок (A) имеет одинаковую плотность от края до края и рулона ширина равна ширине камеры для рулона. Ткачество не требуется .

Если это непрактично, создайте валки шириной до половины ширины камеры для скручивания рулонов и следуйте инструкциям по форме рулонов. Смотрите Рекомендации по формированию хорошего рулона при эксплуатации Машина—раздел общего назначения.

II—Если валок кривой формы (C) тяжелый по краям и при освещении в центре формируется тук в форме песочных часов (D) несмотря на то, что стержни формы тюка сбалансированы и все они освещены.

Если возможно, перемещайте валок взад и вперед это помогает заполнить середину тюка. В противном случае требуется надлежащее формирование валка (сгребание и т.д.).

III—Стержни в форме рулона не достигают максимальной высоты и рулон в форме бочонка (F) образуется при наличии любого из следующих условий:

- Ширина валка составляет примерно 2/3—3/4 ширины машины.

- Валок установлен правильно, но оператор не перегибает его достаточно далеко.
- Ширина валка полная, но плотность в середине валок больше.
- Ткачество и обратно слишком часто.

Если валка почти так же широко, как прессовальной камеры, уменьшить трактор оборотов и увеличения скорости распространения материал по самовывоз.

Ширина валковой заготовки составляет менее половины камеры для скручивания рулонов или равна ширине камеры для скручивания рулонов. При необходимости разровняйте валок для получения правильной ширины.

Стержень для придания формы рулону не достигает максимальной высоты при работе с пониженной плотностью рулона и / или использовании опции с изменяемой сердцевинной. Это также верно при работе в определенные культуры, такие как трава третьего среза или короткая пшеничная солома, потому что концы тюка мягкие.

IV—Если половина валка (G) тюкована без перекоса назад и далее формируется тук в форме конуса (H). Тот же результат получается, если оператор подает на одну сторону больше, чем на Другое.

Перемещайте взад и вперед поперек узкого валка, чтобы сохранить перекладки формы рулона как можно выше.

ПРИМЕЧАНИЕ: перекладки формы рулона могут не достигать максимальной высоты при работе с пониженной плотностью рулонов и когда включена опция мягкой сердцевины.

t181334,1739971364552 -19-22 ИЮЛЯ 25/2-2/2

Поднимите или опустите функцию захвата

ВНИМАНИЕ: Во избежание травм, вызванных неожиданным движением:

- Припаркуйте машину на ровной поверхности.
- Отключите ВОМ.
- Включите стояночный тормоз трактора и / или переведите коробку передач в положение "Стоянка".
- Подождите, пока все движущиеся части остановятся.

Датчик все еще может перемещаться вниз.

Функция подъема или опускания подборщика выбирается автоматически . Нажмите на рычаг селективного регулирующего клапана трактора , чтобы поднять или опустить подборщик.



CC676304—UN—18/ЮИ01.25

t181334,1736257420233 -19-16 ИЮЛЯ 25-1/1

Функция втягивания или включения ножей предварительной резки

CC656335 —UN—26MAY25

Для измельчения урожая используется устройство с ножами предварительного среза.

Для втягивания или включения ножей предварительного среза используется тот же клапан выборочного регулирования, что и для подъема или опускания подборщик.



ПРИМЕЧАНИЕ: Не рекомендуется работать с предрезными машинами наборы ножей 1 и 2 задействованы одновременно. Скорость движения по грунту будет значительно снижена.

1. На главной странице выберите кнопку Меню.

t181334,1733836177726 -19-22 ИЮЛЯ 25-1/4

2. На странице меню выберите кнопку Системы подачи.

CC656376 —UN—26 МАЯ 25



t181334,1733836177726 -19-22 ИЮЛЯ 2015-2/4

3. На странице системы подачи найдите устройство предварительной резки модули набора ножей.

CC656377 —UN—26MAY25

Установите переключатель (A) в положение ВКЛ, чтобы включить управление набором ножей для предварительной обработки 1. Установите переключатель (A) в положение ВЫКЛ, чтобы отключить управление набором ножей для предварительной обработки 1.

Установите переключатель (B) в положение ВКЛ, чтобы включить управление набором ножей для предварительной обработки 2. Установите переключатель (B) в положение ВЫКЛ, чтобы отключить управление набором ножей для предварительной обработки 2.

ПРИМЕЧАНИЕ: Для станка, оснащенного 15 ножами:

- Набор ножей для предварительной резки 1 содержит 8 ножей.
- Набор ножей для предварительной резки 2 содержит 7 ножей.

Для станка, оснащенного 25 ножами:

- Набор ножей для предварительной резки 1 содержит 13 ножей.
- Набор ножей для предварительной резки 2 содержит 12 ножей.



CC656378 —UN—26MAY25



A—Precutter Knives Set 1 Toggle Bar

B—Precutter Knives Set 2 Toggle Bar

Продолжение на следующей странице

t181334,1733836177726 -19-22JUL25-3/4

4. Поверните рычаг SCV подборщика, чтобы убрать или включить включенный набор ножей для предварительной резки.

ПРИМЕЧАНИЕ: Удерживайте подборщик SCV до тех пор, пока устройство для предварительной резки не ножи не обнаружены, и давление в цилиндрах ножей для предварительной резки равно нулю.

При возврате на главную страницу автоматически выбирается функция подъема или опускания функция подбора.

При использовании машины с ножами для предварительной резки рекомендуется в течение длительного времени убирать ножи снять ножи и установить наполнители на вставьте вилку в гнездо для ножей. Смотрите раздел Замена ножей для предварительной резки Ножи в разделе обслуживания.

5. На главной странице символ (C) показывает реальное положение ножей для предварительной резки.

Символы (A), (B) и (C) зачеркнуты, если набор ножей для предварительной резки не задействован.

Символы (A), (B) и (C) отображаются красным цветом, когда возникает проблема с наборами ножей для предварительной резки.

ПРИМЕЧАНИЕ: На странице системы подачи символы (A и B) показаны только тогда, когда ножи для предварительной резки включены если они установлены и находятся под давлением.

CC656379 —UN—26MAY25

Knife 1 Status



CC656380 —UN—26MAY25

Knife 2 Status

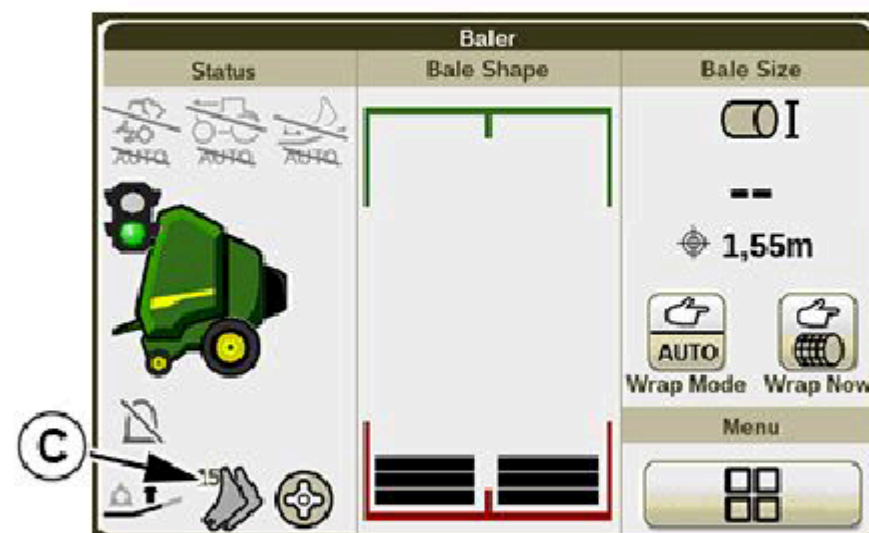

CC656381 —UN—26MAY25

**A—Precutter Knives Set 1
Position Symbol**
**B—Precutter Knives Set 2
Position Symbol**

**C—Precutter Knives Position
Symbol**

t181334,1733836177726 -19-22JUL25-4/4

Отрегулируйте давление ножей предварительной резки

CC656335 —UN—26MAY25

Давление ножей предварительной резки используется для поддержания ножей предварительной резки в нужном положении ножи в процессе прессования.

*ПРИМЕЧАНИЕ: Ножи для предварительной резки должны быть включены и включены чтобы использовать эту функцию. Смотрите раздел "Втягивание или включение" — — — — —
Функция ножей для предварительной резки в этом разделе.*

При прессовании с присутствием посторонних предметов (камни, дерево и т.д.) рекомендуется снизить давление, чтобы избежать повреждения ножей.

На мониторе отображается сообщение DTC, когда ножи опускаются слишком часто во время прессования. Затем увеличьте давление.

1. На главной странице выберите кнопку Меню машины.



t181334,1736411699138 -19-05AUG25-1/4

2. На странице меню машины выберите Систему подачи кнопка.

CC656376 —UN—26MAY25



Продолжение на следующей странице

t181334,1736411699138 -19-05AUG25-2/4

3. На странице системы подачи найдите целевое значение модули индикатора давления.

Нажмите кнопку минус или плюс (A или C), чтобы отрегулировать целевое значение давления. Индикатор (B) показывает выбранное целевое значение давления.

A—кнопка минус B— индикатор целевого давления

C—кнопка плюс

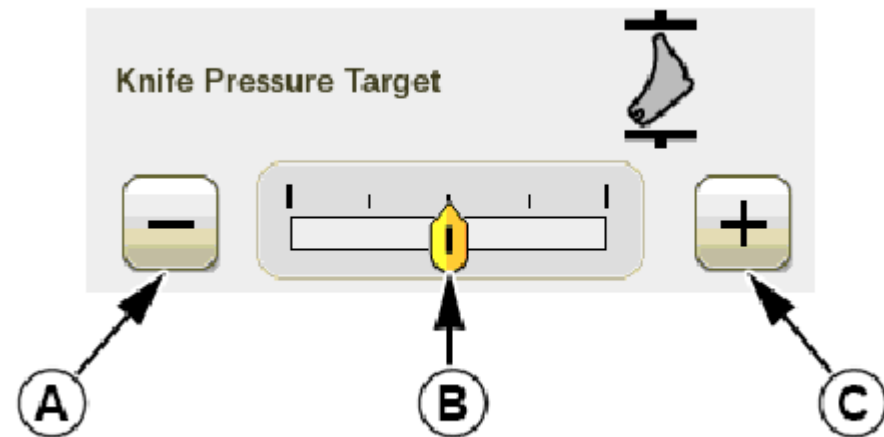

CC656385—UN—26MAY25

t181334,1736411699138 -19-05AUG25-3/4

4. Удерживайте датчик SCV для увеличения давления до тех пор, пока индикатор фактического давления (A) не достигнет целевого значения зона (B). Аппарат автоматически стабилизирует давление в зоне заданного давления.

5. Когда давление превышает заданное, на мониторе отображается информационный сигнал тревоги. Используйте датчик SCV для отсоединения ножей предварительной резки и повторного их включения с правильной регулировкой давления.

Когда давление ниже заданного, на мониторе отображается информационный сигнал тревоги. Используйте датчик SCV для сброса давления до достижения целевого давления.

ПРИМЕЧАНИЕ: Если заданное давление достигнуто, но предварительный резак ножи не включены, давление будет продолжаться увеличиваться до тех пор, пока не будут подняты ножи для предварительной резки.

Втяните и снова включите предварительную резку, затем поднимите нажимайте до тех пор, пока не будет достигнуто заданное давление.

CC656386 —UN—26MAY25

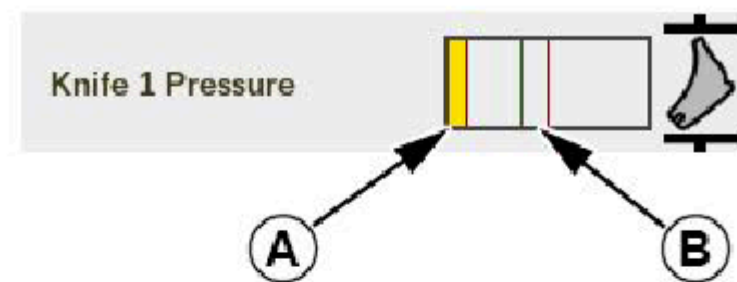

CC656387 —UN—26MAY25

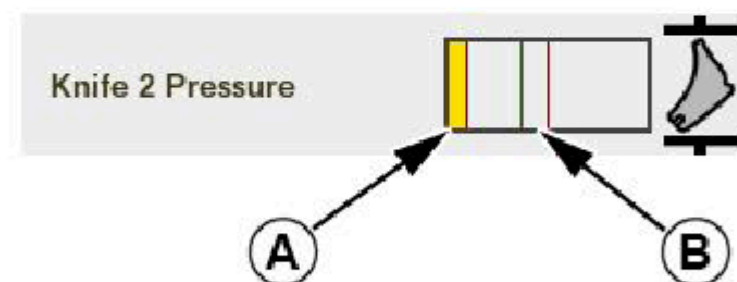

A—Actual Pressure Indicator

B—Target Pressure Zone

t181334,1736411699138 -19-05AUG25-4/4

Отключите датчик от сети.

Всякий раз, когда необходимо отключить машину от сети, опускайте опускной пол, чтобы увеличить свободное пространство под поворотным устройством. питатель.

Функция подъема или опускания опускного пола использует тот же самый клапан селективного регулирования, что и датчик подъема или опускания.

1. Остановите трактор и отключите ВОМ.

2. На главной странице выберите нужное положение этажа кнопка.

CC656398 —UN—26 МАЯ 25 г.



ПРИМЕЧАНИЕ: Чтобы найти кнопку, см. Главную страницу устройства
Отобразить описание в этом разделе.

Продолжение на следующей странице

t181334,1733836192379 -19-21 ИЮЛЯ 25-1/2

3. На странице системы подачи найдите опускной пол модули.

Убедитесь, что переключатель (A) установлен в положение ВКЛ.

ПРИМЕЧАНИЕ: Переключатель (A) и ножи для предварительной резки переключатель автоматически устанавливается в положение ВКЛ. при доступе к странице системы подачи, если они включены уже в поднятом положении.

4. Нажмите на рычаг SCV пикапа, чтобы опустить опускаемый пол.

Положение (B) показывает, когда опускаемый пол поднят.

5. Когда опускаемый пол будет опущен, медленно включите ВОМ на медленно работайте трактором на холостом ходу, пока роторный питатель не начнет свободно вращаться.

6. Когда машина отключена от сети, активируйте захват Рычаг SCV, чтобы поднять опускаемый пол, и включите ножи для предварительной резки (если они включены).

ПРИМЕЧАНИЕ: Убедитесь, что давление ножей для предварительной резки правильное после включения ножей для предварительной резки. Смотрите раздел Регулировка Давление ножей для предварительной резки в этом разделе.

CC656388 —UN—26MAY25

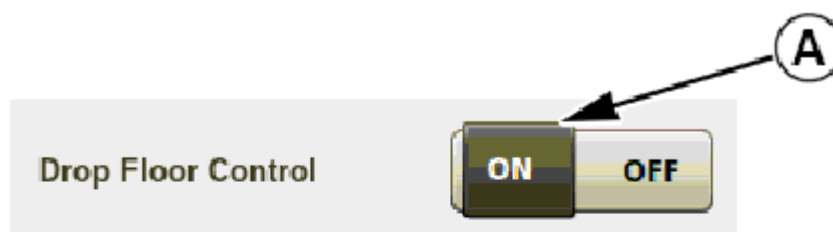

CC656389 —UN—26MAY25



A—Drop Floor Toggle Bar

B—Drop Floor Position

7. Переведите рычаг SCV в нейтральное положение.

8. Вернитесь на главную страницу машины и возобновите прессование операции.

t81334,1733836192379 -19-21 ИЮЛЯ 25/2-2/2

Итоги работы

Функция "Итоги работы" позволяет регистрировать работу по каждой ферме и полю. Функция включает список из 30 ферм и список из 100 полей. Поля могут быть распределены между фермами.

ПРИМЕЧАНИЕ: Функция подведения итогов работ недоступна, когда используется документация по тюкам. Общий объем всех работ счетчики переносятся в документацию по тюкам функция. Смотрите раздел Настройка документации по тюкам Функция в разделе Прикрепление.

В итоговых показателях работы учитываются следующие параметры:

- Количество готовых тюков.
- Производительность в тюках в час.
- Средняя влажность тюков.
- Количество разрезанных тюков, выполненных набором ножей для предварительной резки.
- Количество тюков, перевязанных сеткой.
- Количество тюков, перевязанных шпагатом.

Bale Count	40	
Productivity	40 Bales/h	
Average Moisture	35 %	
Cut Bales	10	
Net Count	30	
Twine Count	10	

CC683727 —UN—01SEP25

t81334,1742308412734 -19-28 АВГУСТА 25/16

Управляйте фермами и полями.:

CC656335 —UN—26 МАЯ 25 г.

1. На главной странице выберите кнопку Меню компьютера.



Продолжение на следующей странице

t81334,1742308412734 -19-28 АВГУСТА 25 г.-2/16

2. На странице меню машины выберите Итоги работы кнопка.

CC656461 —UN—17APR25



t181334, 1742308412734 -19-28AUG25-3/16

3. Выберите кнопку вкладки "Управление".

CC656462 —UN—17APR25

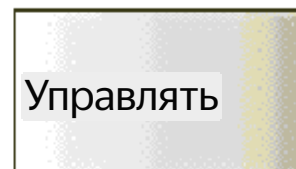

t181334,1742308412734 -19-28 АВГУСТА 25 г.-4/16

4. Фермы и поля можно выбрать или переименовать.

- Выберите раскрывающееся меню (A), чтобы выбрать или добавить ферму.
- Нажмите кнопку (C), чтобы переименовать выбранную в данный момент Ферма.
 - Выберите раскрывающееся меню (B), чтобы выбрать или добавить поле.
- Нажмите кнопку (D), чтобы переименовать выбранное в данный момент поле.



CC656463 —UN—17APR25

A—Раскрывающееся меню фермы
Раскрывающееся меню B—поля

C—Кнопка переименования фермы
D—кнопка переименования поля

Продолжение на следующей странице

t181334,1742308412734 -19-28AUG25-5/16

5. Нажмите кнопку (A), чтобы удалить выбранное в данный момент поле.
 Нажмите кнопку (B), чтобы удалить выбранную в данный момент ферму.

Монитор запрашивает подтверждение удаления поля или фермы. Нажмите кнопку (C) для отмены или выберите кнопку (D) для удаления.

A—Кнопка удаления текущего поля C—Кнопка Отмены
 B—Кнопка удаления текущей фермы D—Кнопка удаления



CC656471 —UN—17APR25

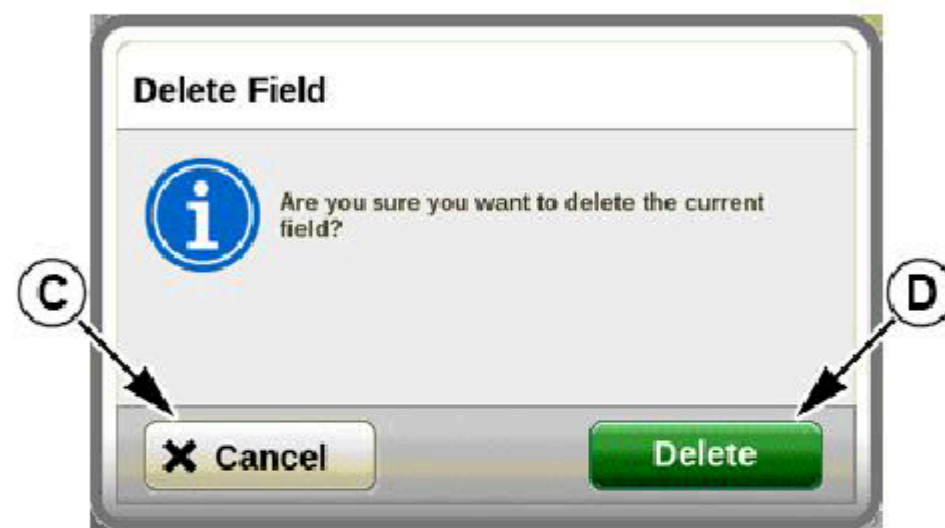

CC656472 —UN—17APR25

Ask for Delete Field



CC656473 —UN—17APR25

Ask for Delete Farm

t181334,1742308412734 -19-28AUG25-6/16

Управление итогами поля:

CC656335 —UN—26MAY25

1. На главной странице выберите кнопку Меню машины.



t181334,1742308412734 -19-28AUG25-7/16

2. На странице меню машины выберите "Итоги работы" кнопка.

CC656461 —UN—17APR25



Продолжение на следующей странице

t181334,1742308412734 -19-28AUG25-8/16

3. Выберите вкладку "Итоги по полю".

CC656464 —UN—17APR25

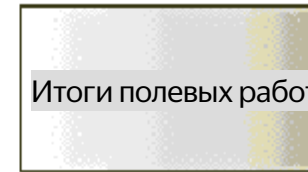

t181334, 1742308412734 -19-28AUG25-9/16

4. Нажмите кнопку (A или B), чтобы добавить или удалить кипы на счетчики.

CC656464 —UN—17APR25

Нажмите кнопку (C), чтобы сбросить все счетчики для текущего поля.

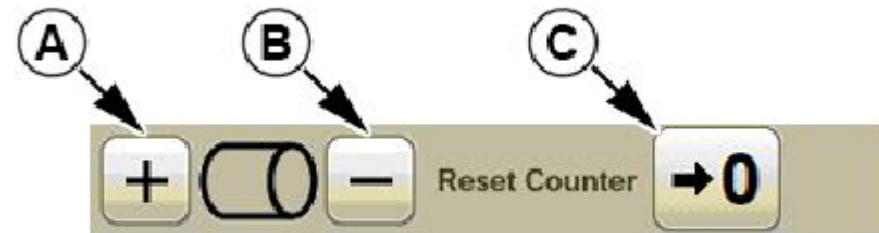

Кнопка А—Плюс
Кнопка В—минус

С—Сброс счетчиков
полей Кнопка

t181334, 1742308412734 -19-28AUG25-10/16/16

5. Монитор запрашивает подтверждение для сброса всех счетчиков поля. Выберите кнопку (A) для отмены или выберите кнопку (D) для сброса.

А—Кнопка отмены

Кнопка В—ОК



CC656474 —UN—17APR25

t181334, 1742308412734 -19-28AUG25-11/16

Управление итогами фермы

CC656335 —UN—26MAY25

1. На главной странице выберите кнопку Страница меню.



t181334, 1742308412734 -19-28AUG25-12/16

2. На странице меню выберите кнопку Итоги работы.

CC656461 —UN—17APR25



Продолжение на следующей странице

t181334, 1742308412734 -19-28AUG25-13/16

3. Выберите кнопку на вкладке Итоги по полю.

CC656465 —UN—17APR25

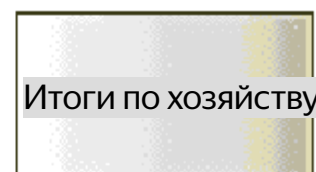

t181334,1742308412734 -19-28AUG25-14/16

4. Выберите кнопку (A), чтобы сбросить все счетчики для всего поля текущая ферма.

CC656470 —UN—17APR25

A—Сбросить счетчики фермы
Кнопка

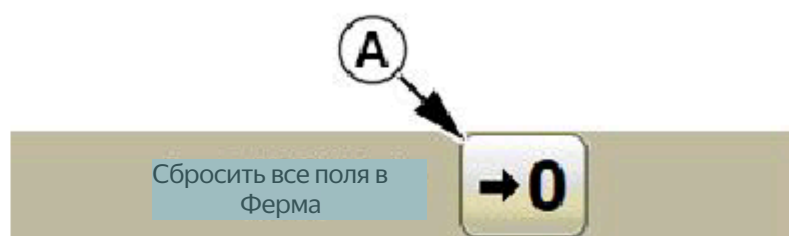

t181334,1742308412734 -19-28AUG25-15/16

5. Монитор запрашивает подтверждение сброса всех счетчиков поля. Выберите кнопку (A) для отмены или выберите кнопку (D) для сброса.

A—Кнопка отмены

Кнопка B—OK



CC656475 —UN—17APR25

t181334,1742308412734 -19-28AUG25-16/16

Включите подсветку машины (если она установлена)

CC656335 —UN—26MAY25

Можно включать или выключать различную подсветку машины.

1. На главной странице выберите кнопку Страница меню.



t181334,1733836249161 -19-15MAY25-1/3

2. На странице меню выберите кнопку "Подсветка".

CC656476 —UN—18APR25



Продолжение на следующей странице

t181334,1733836249161 -19-15MAY25-2/3

3. Нажмите кнопку (А), чтобы активировать или деактивировать сеть индикатор привязки.

ПРИМЕЧАНИЕ: Индикатор привязки сети включается во время цикл привязки сети и в течение 5 минут при обнаружении неисправности в устройстве привязки.

4. Нажмите кнопку (В), чтобы активировать или деактивировать маяк загорается.

5. Нажмите кнопку (С или D), чтобы включить или выключить подсветку боковых дверей.

ПРИМЕЧАНИЕ: При включении или выключении подсветки боковых дверей, индикатор привязки к сети также активируется или деактивируется.

ПРИМЕЧАНИЕ: Фон кнопок желтый, когда индикаторы активированы, или серый, когда индикаторы деактивированы. Кнопки горят красным, когда индикаторы неисправны.

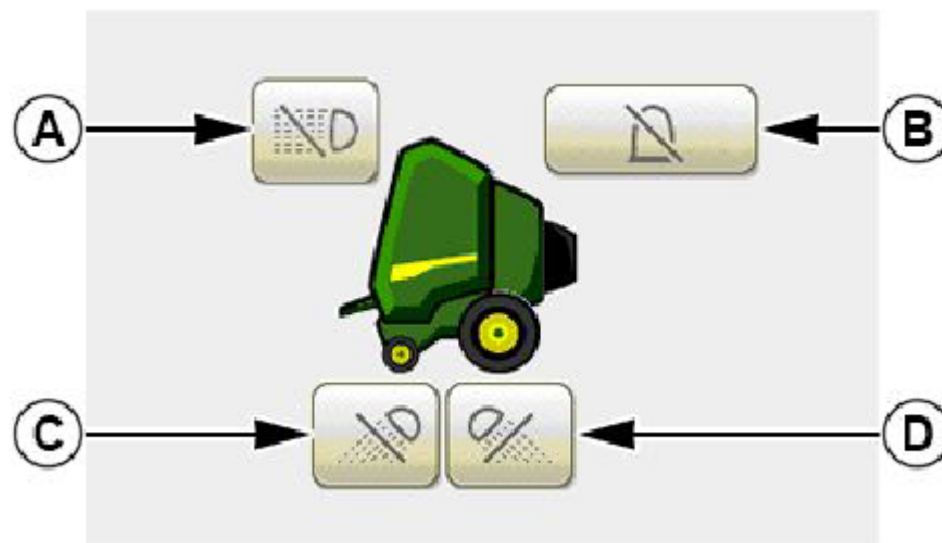

А—Кнопка подсветки привязки к сети
В—Кнопка подсветки маяка

С—кнопка подсветки левой боковой двери
D—кнопка подсветки правой боковой двери
Кнопка

CC95647 UN-15MAY25
с 09.05.2015 г.

t81334,1733836249161 -19-15МАЯ25-3/3

Видеоприложение

PC15312 —UN—15MAY13

Видеоприложение используется для наблюдения за окрестностями машины, которые трудно разглядеть с поста оператора. Смотрите раздел "Подключение жгутов проводов видеокамеры" (если они есть) в разделе "Крепление" и ознакомьтесь с вашим трактором Руководство по эксплуатации или руководство по эксплуатации вашего монитора.



t81334,1746781225210 -19-16 ИЮЛЯ 25-1/1

Управление машиной с функцией автоматизации

Управление машиной с функцией автоматизации Безопасно

Функция автоматизации предназначена для помощи оператору в более эффективное выполнение полевых операций.

Оператор всегда несет ответственность за контроль за траекторией движения машины, а также за поведением тюков. Для

не допускайте травм оператора и случайных прохожих, всегда будьте бдительны и обращайтесь внимание на окружающую обстановку. Окружающая среда. Не полагайтесь на то, что система остановит машину при наличии препятствия или постороннего наблюдателя.

Прочитайте и поймите, как работает машина с Раздел "Функции автоматизации", прежде чем использовать какую-либо автоматизацию возможности.

t181334, 1739887476489 -19-19MAY25-1/1

Описание функции автоматизации машины

Функция автоматизации основана на информации ISOBUS обмен данными между машиной и трактором John Deere.

Для функции автоматизации требуется John Deere Готовый к эксплуатации трактор ISOBUS оснащен электронными селективными регулирующими клапанами и бесконечной виртуальной трансмиссией (IVT) для управления машиной во всех режимах автоматизации.

Машину можно использовать в режиме автоматической откидной двери, если трактор не готов к работе на ISOBUS, см. раздел Автоматическая откидная дверь Описание режима в этом разделе.

Для управления машиной с функцией автоматизации требуется Ключ активации автоматизации тракторных орудий (TIA)

устанавливается на трактор. Для получения дополнительной информации см. ваш дилер John Deere или другой профессиональный сервисный центр поставщик.

Принцип работы:

- Машина подает команду трактору на торможение до тех пор, пока трактор не прекратит движение вперед, когда отрегулированный тюк достигнут диаметр.
- Машина подает команду трактору активировать электронный клапан селективного регулирования для открытия и закрытия ворота для выгрузки тюка.
- Машина подает команду трактору отключить VOM отбора мощности и тормозить до тех пор, пока трактор не прекратит движение вперед когда происходит засорение машины.

t181334, 1740042259363 -19-20AUG25-1/1

Дисплей функции автоматизации машины Описание

Главная страница и связанный с ней виджет позволяют автоматизировать работу функция, подлежащая мониторингу и управлению во время работы в полевых условиях.

Символы (A) показывают функции автоматизации и их состояния:

- Символ (B) отображает информацию для управления воротами. Символ (C) отображает информацию для управления скоростью трактора .
- Символ (D) отображает информацию для системы помощи при отключении.

A—функция автоматизации
Символы
B—Символ управления воротами

C—регулятор скорости трактора Символ
D—символ помощи при отключении от сети

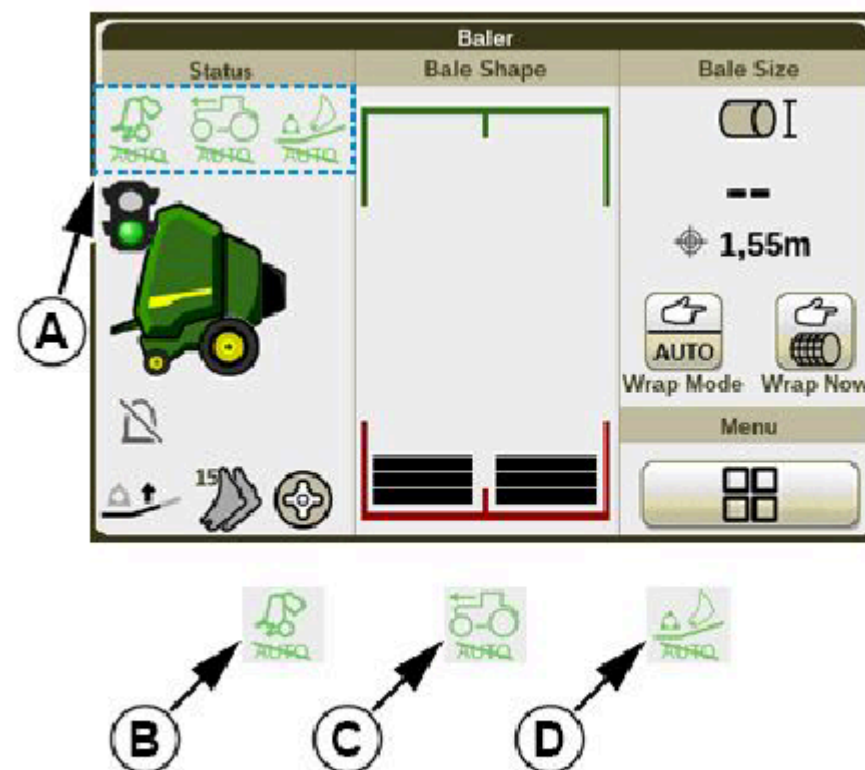

Продолжение на следующей странице

t181334, 1740389941969 -19-28JUL25-1/2

CC656442 —UN—21JUL25

Описание виджетов:

Виджет автоматизации показывает состояние автоматизации функция.

Этот виджет отображается по-разному в зависимости от Информация:

- Виджет (A) показывает, когда функция автоматизации неисправна.
- Виджет (B) показывает, когда функция автоматизации выключена.
- Виджет (C) показывает, когда функция автоматизации ожидает запуска функции автоматизации трактора.
- Виджет (D) показывает, когда функция автоматизации готова к запуску. Нажмите кнопку, чтобы запустить функцию автоматизации.
- Виджет (E) показывает, когда функция автоматизации запущена. Нажмите кнопку, чтобы выйти из функции автоматизации.
- Виджет (F) показывает, когда функция автоматизации находится в режиме ожидания для возобновления работы функции автоматизации трактора.
- Виджет (G) показывает, когда функция автоматизации приостановлена. Нажмите кнопку, чтобы возобновить работу.

ПРИМЕЧАНИЕ: Виджет автоматизации должен быть настроен на Главная страница. Смотрите Главную страницу настройки компьютера Виджеты в разделе обслуживания приложений для компьютера.

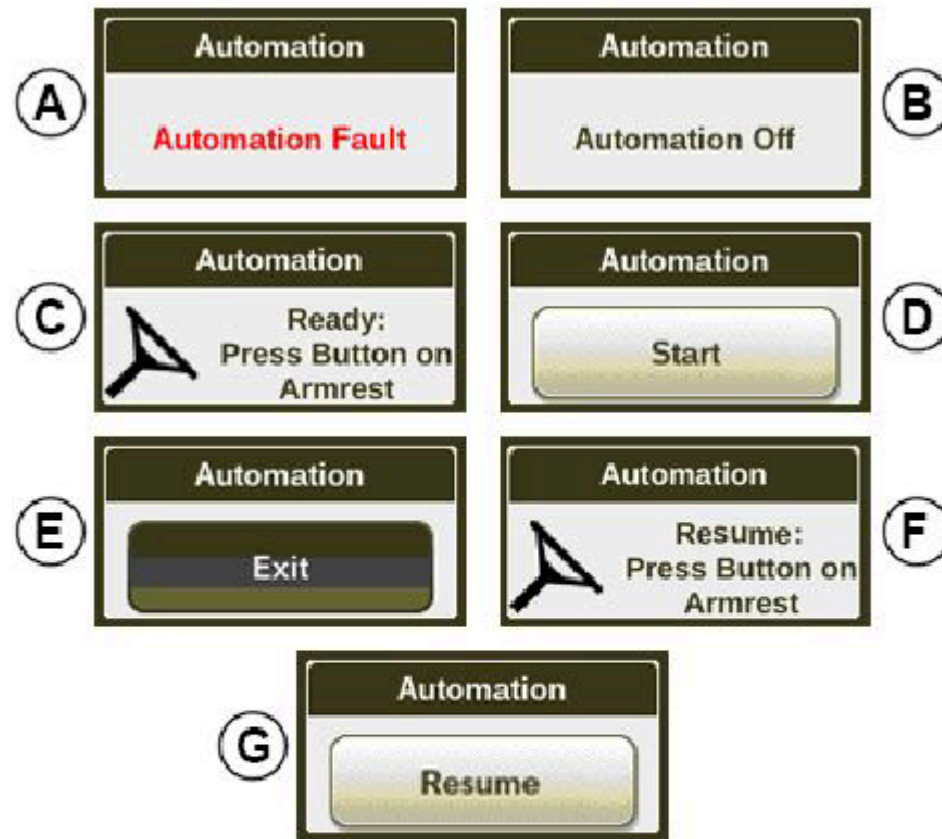

- | | |
|--|---|
| A—Automation Fault Widget | E—Automation Exit Button Widget |
| B—Automation OFF Widget | F—Waiting Tractor Automation Button to Resume Widget |
| C—Waiting Tractor Automation Button to Start Widget | G—Automation Resume Button Widget |
| D—Automation Start Button Widget | |

CC669819 —JUN—28JUL25

ИД: 118133471740389941969-19:28:19ЮЛЯ 25/27

Управление машиной с функцией автоматизации

Перед началом работы с функцией автоматизации проверьте следующие условия:

- Выбраны режимы автоматизации. См. раздел Выбор машины Режим автоматизации в этом разделе.
- Режимы автоматизации включены. Соответствующий символ режима автоматизации (А) отображается зеленым цветом.

1. Виджет (В) запрашивает включение коробки передач трактора.
Переместите рычаг заднего хода трактора и нажмите кнопку Tractor Кнопка TIA (Е). Ознакомьтесь с Руководством по эксплуатации вашего трактора.
2. Символы (А) становятся синими, и на мониторе появляется звуковой сигнал
это означает, что включены режимы автоматизации.
3. Установите скорость перемещения и начните прессование. Посмотрите на свой трактор Руководство по эксплуатации трактора.

Во время работы отображается виджет (С).

4. В соответствии с выбранным режимом запуска обвязки, трактор замедляет ход и прекращает движение вперед. См. Выберите режим запуска обвязки в разделе "Эксплуатация машины"
Раздел "Применение".

- Если режим запуска обвязки автоматический, трактор замедляет ход и прекращает движение вперед, когда цикл обвязки запускается автоматически.
- Если режим запуска обвязки ручной, трактор замедляет ход и прекращает движение вперед, когда оператор нажимает кнопку ручного запуска цикла обвязки.

*ПРИМЕЧАНИЕ: Чтобы настроить поведение трактора, см. раздел Настройка трактора
Режим регулирования скорости в этом разделе.*

5. После выгрузки тюков монитор показывает, что машина готова продолжить работу в автоматическом режиме.

Включите трансмиссию трактора. Переместите трактор рычаг заднего хода и нажмите кнопку TIA трактора (Е). Обратитесь к Руководству по эксплуатации вашего трактора.

ПРИМЕЧАНИЕ: Вместо перемещения рычага привода заднего хода трактора, оператор может нажать и удерживать тормоз, когда рулон будет поднят диаметр рулона достигнут, и монитор показывает, что машина готова к продолжению работы в автоматическом режиме.

Трактор автоматически начинает движение вперед и разгоняется до достижения заданной скорости движения.

*ПРИМЕЧАНИЕ: Чтобы настроить поведение трактора, см. раздел Настройка трактора
Режим регулирования скорости в этом разделе.*

6. Чтобы отключить функцию автоматизации, нажмите кнопку Выхода (С).

7. Когда функция автоматизации находится в режиме паузы, виджет (D) запрашивает включение трансмиссии трактора.

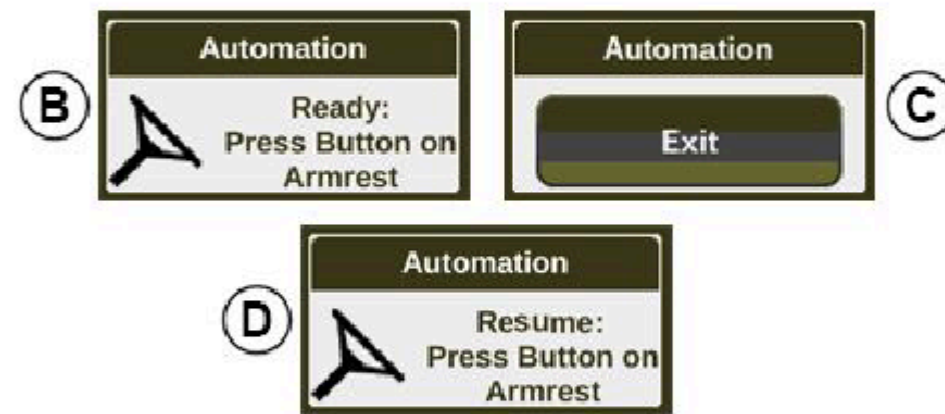
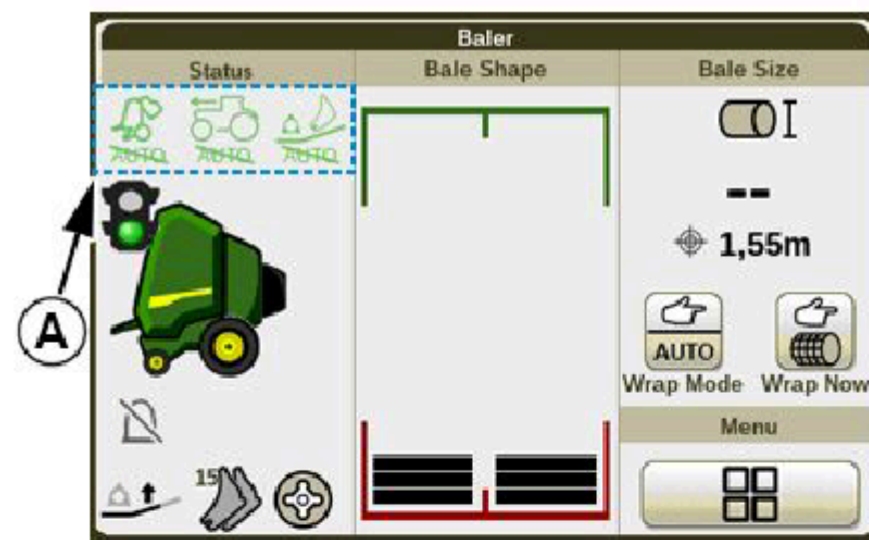

Кнопка TIA на приборной панели трактора

А—функция автоматизации Символы

В—Кнопка отключения ожидающего трактора для запуска виджета

Кнопка выхода С—Automation Виджет

D—кнопка отключения ожидающего трактора для возобновления работы виджета
E—кнопка отключения трактора

Переместите рычаг заднего хода трактора и нажмите кнопку Tractor Кнопка TIA (Е). Ознакомьтесь с Руководством по эксплуатации вашего трактора.

ПРИМЕЧАНИЕ: Чтобы переключить функцию автоматизации в режим паузы, см. Настройка режима управления воротами в этом разделе.

Выбор режима автоматизации машины

Автоматика машины имеет три режима работы. Каждый режим может быть активирован независимо, работать самостоятельно или работать с другими режимами.

1. Перейдите на страницу автоматизации, выполнив следующие действия:

- На главной странице выберите одну из кнопок автоматизации.
- На главной странице выберите кнопку Меню компьютера. Затем выберите Функциональную кнопку автоматизации.

ПРИМЕЧАНИЕ: Чтобы найти кнопки автоматизации, см. раздел "Машина" Описание отображения на главной странице в разделе "Эксплуатация" – Раздел "Применение машины".

CC654500 –UN–26MAY25



Кнопки автоматизации

CC656335 –UN–26MAY25



Кнопка меню машины

CC656447 –UN–05MAR25



Функциональная кнопка автоматизации

t181334, 1740580773008 -19-24JUL25-1/2

2. На странице "Автоматизация" найдите нужную Режим автоматизации.

- Установите переключатель (A) в положение ВКЛ, чтобы включить управление воротами режим. Установите переключатель (A) в положение ВЫКЛ, чтобы отключить управление воротами режим. Этот режим используется для автоматического открытия и закрытия задних ворот.
- Установите переключатель (B) в положение ВКЛ, чтобы включить скорость трактора Режим управления. Установите переключатель (B) в положение ВЫКЛ, чтобы отключить скорость трактора Режим управления. Этот режим используется для автоматического запуска и остановки трактора.
- Установите переключатель (C) в положение ВКЛ, чтобы включить функцию помощи при отключении от сети режим. Установите переключатель (C) в положение ВЫКЛ, чтобы включить функцию помощи при отключении от сети режим. Этот режим используется для автоматической остановки ВОМ при возникновении отключения.

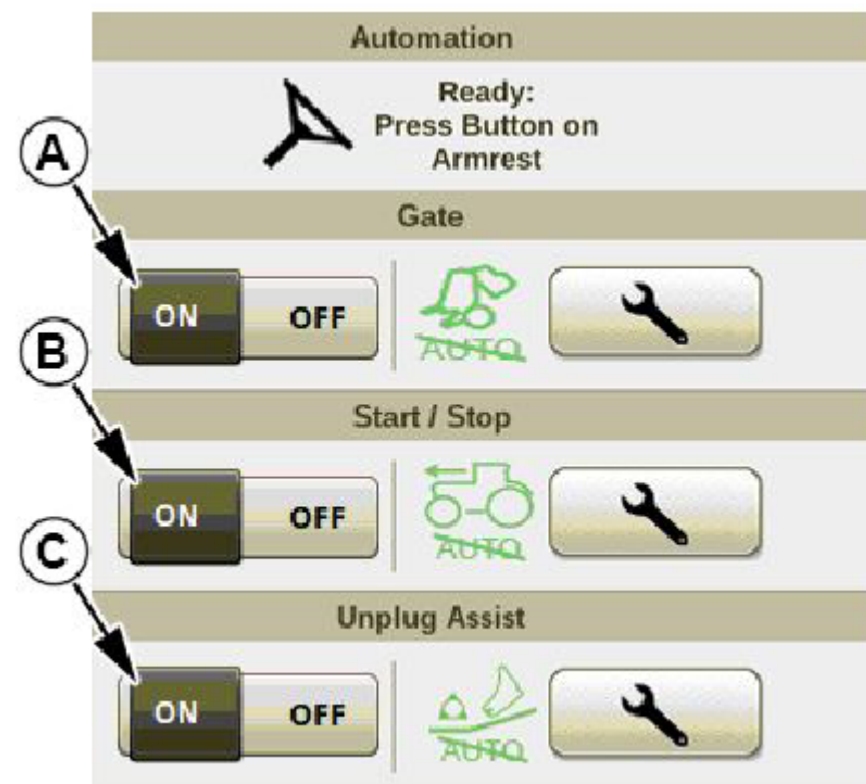

Переключатель режима управления воротами Панель

Регулятор скорости трактора
Панка переключения режимов

Переключатель режима помощи при отключении от сети Планка

t181334, 1740580773008 -19-24 ИЮЛЯ 25/2

CC656448 –UN–16JUL25

Настройка режима управления воротами

Режим управления воротами настраивается в зависимости от трактора технические характеристики.

1. Перейдите на страницу автоматизации, выполнив следующие действия:

- На главной странице выберите одну из кнопок автоматизации.
- На главной странице выберите кнопку Меню компьютера. Затем выберите функциональную кнопку автоматизации.

ПРИМЕЧАНИЕ: Чтобы найти кнопки автоматизации, см. раздел "Машина" Описание отображения на главной странице в разделе "Эксплуатация" — Раздел "Применение машины".

CC654500 —UN—26MAY25



Кнопки автоматизации

CC656335 —UN—26MAY25



Кнопка меню машины

CC656447 —UN—05MAR25



Функциональная кнопка автоматизации

tt81334, 1740580774918 -19-26AUG25-1/6

2. На странице автоматизации найдите пункт управления воротами модуль режима.

Нажмите кнопку (A), чтобы получить доступ к режиму управления воротами страница конфигурации.

A—режим управления воротами
Кнопка настройки

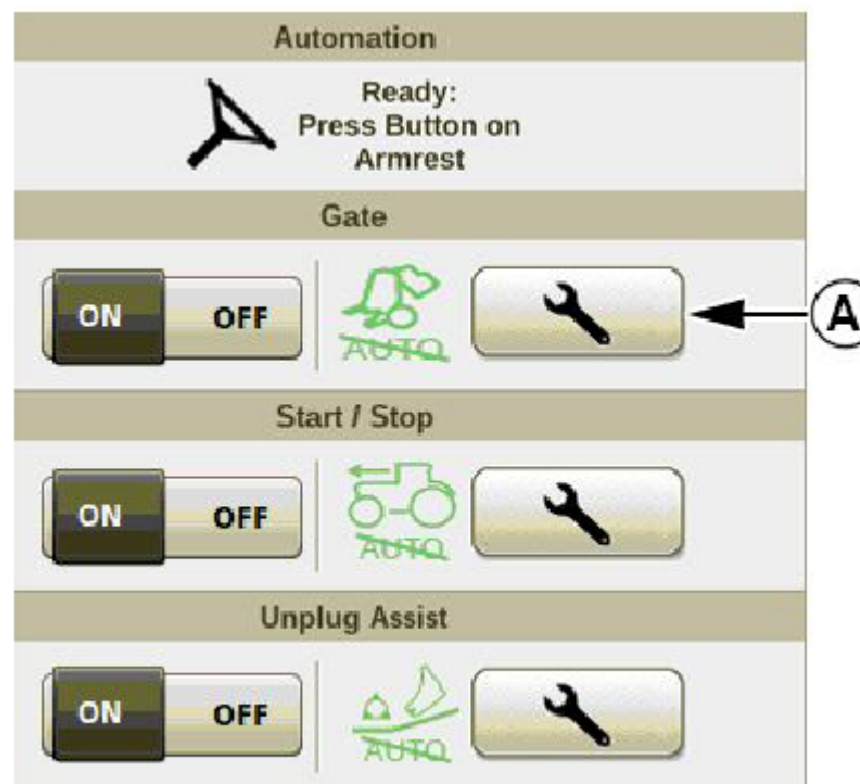

CC656449 —UN—16JUL25

tt81334, 1740580774918 -19-26 АВГУСТА 25-2/6

3. На странице настройки режима управления воротами найдите модуль метода управления воротами.

Нажмите кнопку (A), чтобы выбрать метод управления трактором.

ПРИМЕЧАНИЕ: Метод управления машиной доступен только с функцией автоматической откидной крышки багажника, обратитесь к своему John Deere дилеру или другому профессиональному поставщику услуг.

Метод управления трактором
Кнопка

B—Способ управления машиной
Кнопка

CC656450 —UN—09MAY25



Продолжить на следующей странице

tt81334, 1740580774918 -19-26AUG25-3/6

4. На странице настройки режима управления воротами найдите модуль режима паузы.

CC656451 —UN—05MAR25

Установите переключатель (A) в положение ВКЛ, чтобы включить режим паузы.
Установите переключатель (A) в положение ВЫКЛ, чтобы отключить режим паузы.

Используйте режим паузы, чтобы иметь возможность перемещать машину перед выгрузкой тюка.

A—переключатель режима паузы.

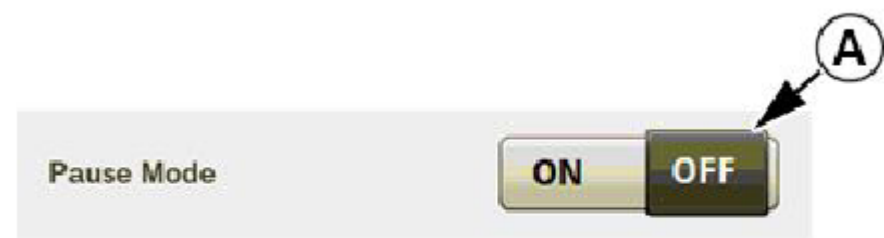

t181334,1740580774918 -19-26AUG25-4/6

5. На странице конфигурации функции управления воротами найдите модуль SCV для трактора.

CC656452 —UN—05MAR25

Выберите раскрывающийся список (A) и выберите соответствующий трактор SCV, к которому подключены ворота машины.

A—Раскрывающийся список трактор SCV
Список



t181334, 1740580774918 -19-26AUG25-5/6

6. На странице настройки режима управления воротами найдите модуль задержки закрытия ворот.

CC656454 —UN—11MAR25

Выберите поле ввода (A) и установите задержку закрытия ворот от 0 до 20 секунд.

ПРИМЕЧАНИЕ: Начальная заводская настройка равна 0 секундам.

Задержка закрытия ворот позволяет очистить тюк перед закрытием ворот.



Блок ввода задержки закрытия A—вентиля

t181334,1740580774918 -19-26AUG25-6/6

Настройка режима регулирования скорости трактора

CC654500 —UN—26MAY25

Режим регулирования скорости трактора настраивается для адаптации скорость разгона и торможения трактора.

1. Перейдите на страницу автоматизации, выполнив следующие действия:

- На главной странице выберите одну из кнопок автоматизации.
- На главной странице выберите кнопку Меню машины. Затем выберите Функциональную кнопку автоматизации.

ПРИМЕЧАНИЕ: Чтобы найти кнопки автоматизации, см. раздел Машина Описание отображения главной страницы в разделе Управление — — — Раздел "Применение машины".



Кнопки автоматизации

CC656335 —UN—26MAY25



Кнопка меню машины

CC656447 —UN—05MAR25



Кнопка функции автоматизации

Продолжение на следующей странице

t181334,1740580776553 -19-16 ИЮЛЯ 25-1/4

2. На странице автоматизации найдите скорость трактора
Модуль режима управления.

Выберите кнопку (A) для доступа к режиму регулирования скорости трактора страница конфигурации.

A—Регулирование скорости трактора
Настройка подрежима
Кнопка

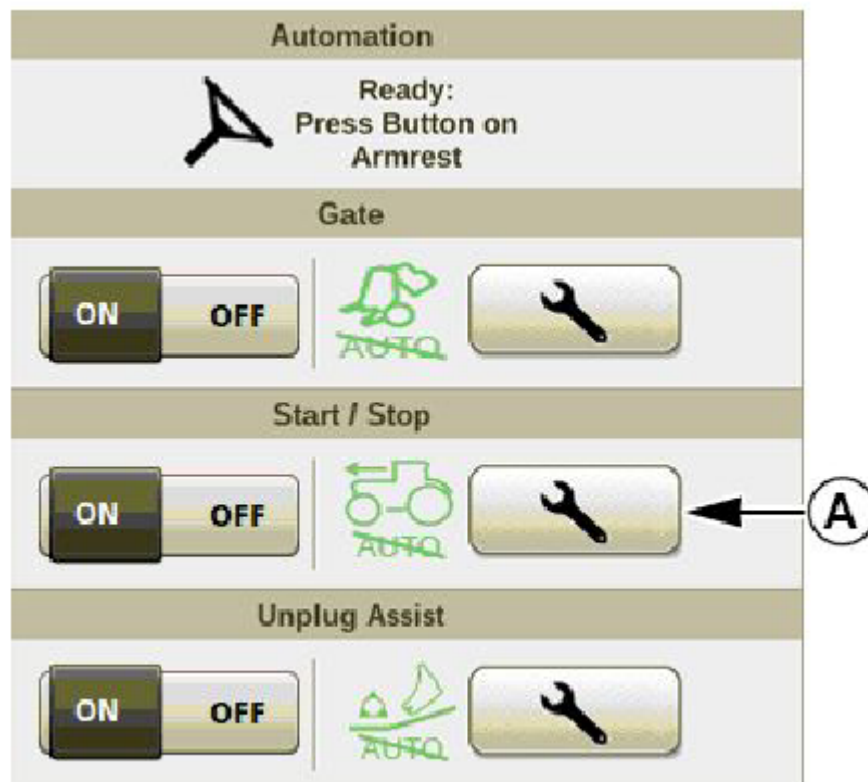

t81334, 1740580776553 -19-16JUL25-2/4

CC656455 —UN—16JUL25

3. На странице настройки режима регулирования скорости трактора
найдите модуль скорости разгона трактора.

Выберите кнопку (A), чтобы уменьшить ускорение трактора. Нажмите кнопку (C), чтобы увеличить скорость трактора.

Индикатор (B) показывает скорость разгона трактора.

Эта настройка используется для перезапуска трактора после разгрузки тюка.

ПРИМЕЧАНИЕ: При максимальной скорости разгона трактор трогается с места как можно быстрее. Когда скорость разгона минимальна, трактор трогается с места как можно медленнее.

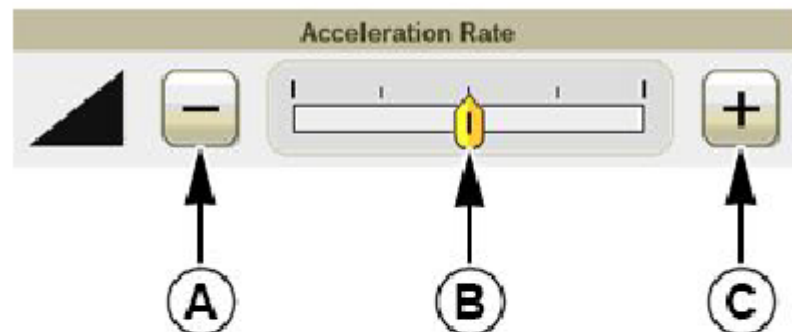

A—Minus Button
B—Tractor Acceleration Rate Indicator

C—Plus Button

t81334, 1740580776553 -19-16JUL25-3/4

CC656456 —UN—13MAR25

4. На странице настройки режима регулирования скорости трактора
найдите модуль скорости торможения трактора.

Выберите кнопку (A), чтобы уменьшить замедление трактора. Нажмите кнопку (C), чтобы увеличить скорость трактора.

Индикатор (B) показывает степень замедления трактора.

Эта настройка используется для остановки трактора перед перевязкой тюка.

ПРИМЕЧАНИЕ: При максимальной скорости замедления, трактор останавливается как можно быстрее. Когда скорость замедления минимальна, трактор останавливается как можно медленнее.

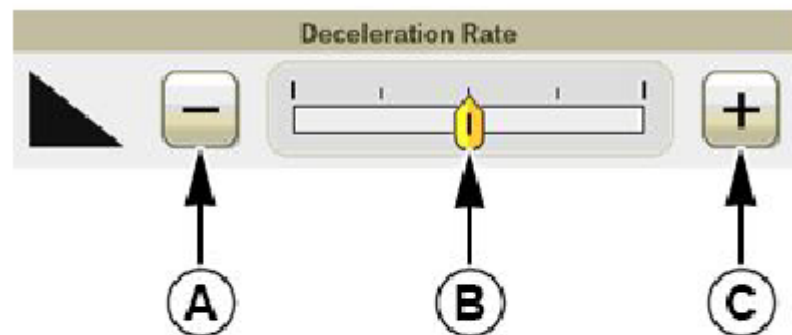

A—Minus Button
B—Tractor Deceleration Rate Indicator

C—Plus Button

t81334, 1740580776553 -19-16 ИЮЛЯ 25-4/4

CC656457 —UN—13MAR25

Настройка режима помощи при отключении от сети

Режим помощи при отключении от сети используется для автоматической остановки ВОМ отбора мощности при подключении системы подачи.

1. Перейдите на страницу автоматизации, выполнив следующие действия:

- На главной странице выберите одну из кнопок автоматизации.
- На главной странице выберите кнопку Меню компьютера. Затем выберите Функциональную кнопку автоматизации.

ПРИМЕЧАНИЕ: Чтобы найти кнопки автоматизации, см. раздел "Устройство" Описание отображения на главной странице в разделе "Эксплуатация" – Раздел "Применение устройства".

CC654500 —UN—26MAY25



Автоматизации

CC656335 —UN—26MAY25



Кнопка меню машины

CC656447 —UN-05MAR25



Функциональная кнопка автоматизации

t181334,1740580778862 -19-16 ИЮЛЯ 25 г. -1/3

2. На странице "Автоматизация" найдите функцию помощи при отключении от сети модуль mode.

Выберите кнопку (A) для доступа к режиму помощи при отключении страница конфигурации.

A—режим помощи при отключении
Кнопка конфигурации

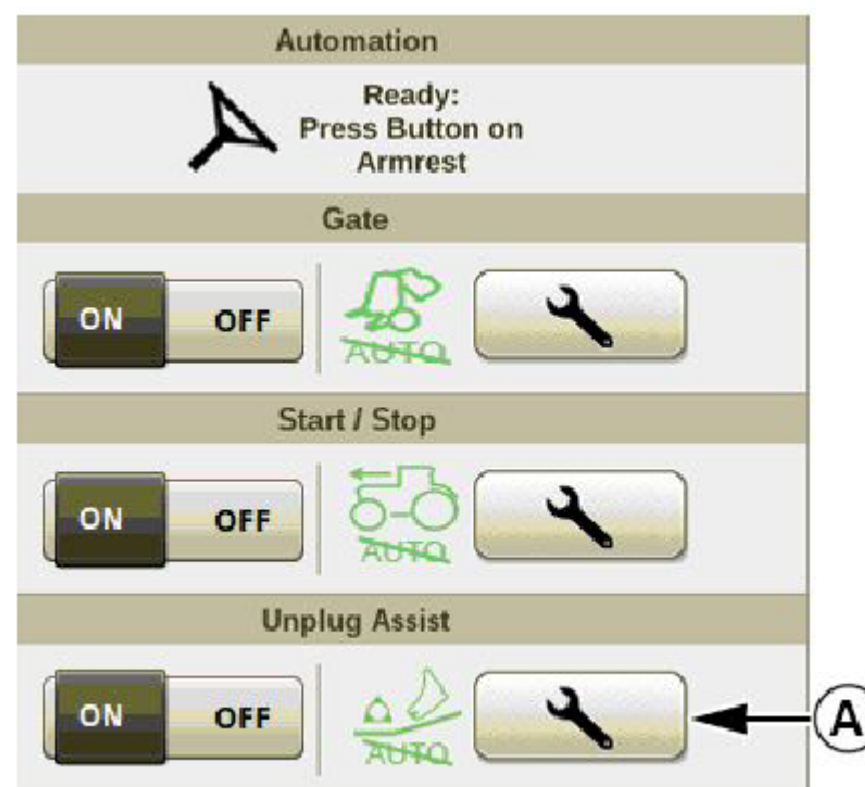

CC656458 —UN—16JUL25

t181334,1740580778862 -19-16 ИЮЛЯ 25 г. -2/3

3. На странице настройки режима помощи при отключении от сети найдите модуль остановки трактора.

Установите переключатель (A) в положение ВКЛ, чтобы включить остановку трактора. Установите переключите панель (A) в положение ВЫКЛ, чтобы отключить остановку трактора.

ПРИМЕЧАНИЕ: Включение остановки трактора автоматически активирует режим регулирования скорости трактора.

A—Панель переключения остановки трактора.

CC656459 —UN—13MAR25

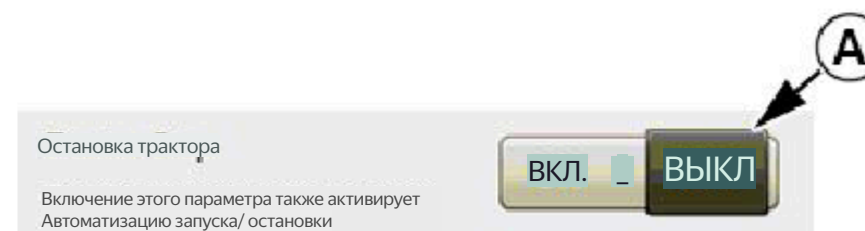

t181334,1740580778862 -19-16 ИЮЛЯ 25 г. -3/3

Описание режима автоматической откидной двери

Режим автоматической откидной двери позволяет воротам открываться и закрываться автоматически, не приводя в действие трактор SCV каждый раз.

Функция автоматической откидной двери является альтернативой марки и модели. Эта функция не может использоваться с Тракторами ISOBUS.

Для выполнения функции требуются определенные условия от машины для обеспечения работоспособности:

- Машина должна быть оборудована автоматической системой откидывания крышки багажника, которая используется с непрерывной гидравликой подача масла.
- Машина должна быть оборудована устройством для выгрузки тюков разгрузочная рампа и ее датчик.
- Защелки ворот и датчики защелки ворот должны быть правильно отрегулированы. См. раздел Регулировка защелки ворот и регулировка Датчики защелки ворот S2 и S3 в разделе обслуживания.

†181334, 1756897243108 -19-03SEP25-1/1

Управляйте машиной с автоматической дверью багажника Режим

Перед включением функции автоматизации проверьте следующие условия:

- Выбран режим автоматической двери багажника. См. раздел Выбор Режим автоматизации машины в этом разделе.
- Включен режим автоматической крышки багажника. Соответствующий символ режима автоматизации (A) отображается зеленым цветом.

1. Выберите кнопку "Пуск" в виджете (B).

2. Символы (A) становятся синими, и на мониторе появляется звуковой сигнал это указывает на то, что запущен автоматический режим тальгирования.
Начните операцию тюкования.

3. Во время работы отображается виджет (C).

В соответствии с выбранным режимом запуска привязки:

- Если режим запуска привязки автоматический, привязка цикл запускается автоматически.
- Если режим начала привязки ручной, выберите Ручной Кнопка запуска цикла привязки.

ПРИМЕЧАНИЕ: см. раздел Выбор режима начала привязки., Автоматический запуск Цикл обвязки и ручной запуск цикла обвязки - - - в разделе "Эксплуатация машины".

По завершении цикла обвязки задняя заслонка открывается для выгрузки тюка и автоматически закрывается.

Затем продолжайте операцию тюкования.

4. Нажмите кнопку Выхода на виджете (C), чтобы остановить автоматическую работу режим талгейта.

Символ (A) загорится зеленым.

5. Когда автоматический режим откидной крышки будет приостановлен, нажмите кнопку Возобновить на виджете (D), чтобы возобновить упаковку в тюки операция.

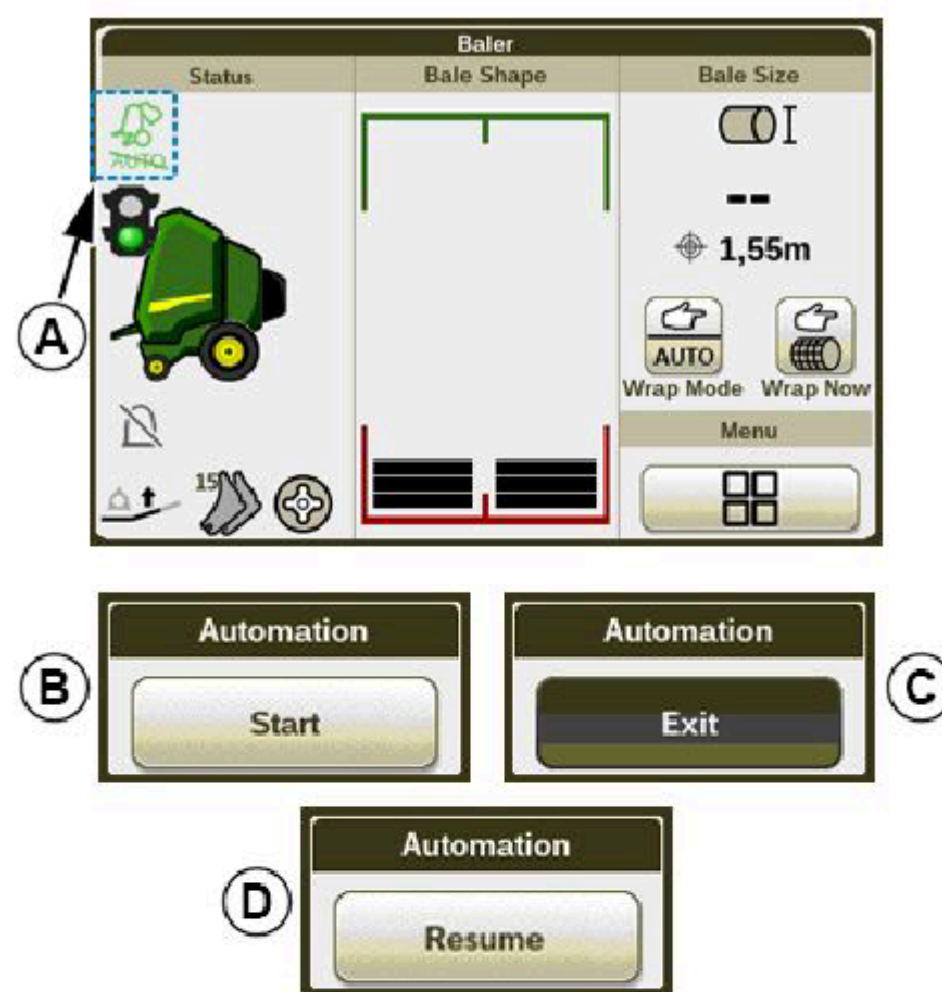

A—Automatic Tailgate Mode Symbols
B—Automatic Tailgate Start Button Widget

C—Automatic Tailgate Exit Button Widget
D—Automatic Tailgate Resume Button Widget

NOTE: To switch the automatic tailgate to Pause mode, see Configure Automatic Tailgate Mode in this section.

†181334, 1753704475600 -19-13AUG25-1/1

CC671471 —UN—28JUL25

CC671472 —UN—28JUL25

Настройка режима автоматической откидной двери

Режим автоматической откидной двери настраивается в зависимости от технических характеристик трактора.

1. Перейдите на страницу автоматизации, выполнив следующие действия:

- На главной странице выберите одну из кнопок автоматизации.
- На главной странице выберите кнопку Меню компьютера. Затем выберите функциональную кнопку автоматизации.

ПРИМЕЧАНИЕ: Чтобы найти кнопки автоматизации, см. раздел "Машина" Описание отображения на главной странице в разделе "Эксплуатация" – Раздел "Применение машины".

CC654500 —UN—26MAY25



Кнопки автоматизации

CC656335 —UN—26MAY25



Кнопка меню машины

CC656447 —UN—05MAR25



Функциональная кнопка автоматизации

t181334, 1741877776255 -19-26AUG25-1/6

2. На странице автоматизации найдите пункт Управления воротами модуль режима.

Нажмите кнопку (A), чтобы получить доступ к режиму управления воротами страница конфигурации.

A—режим управления воротами
Кнопка настройки

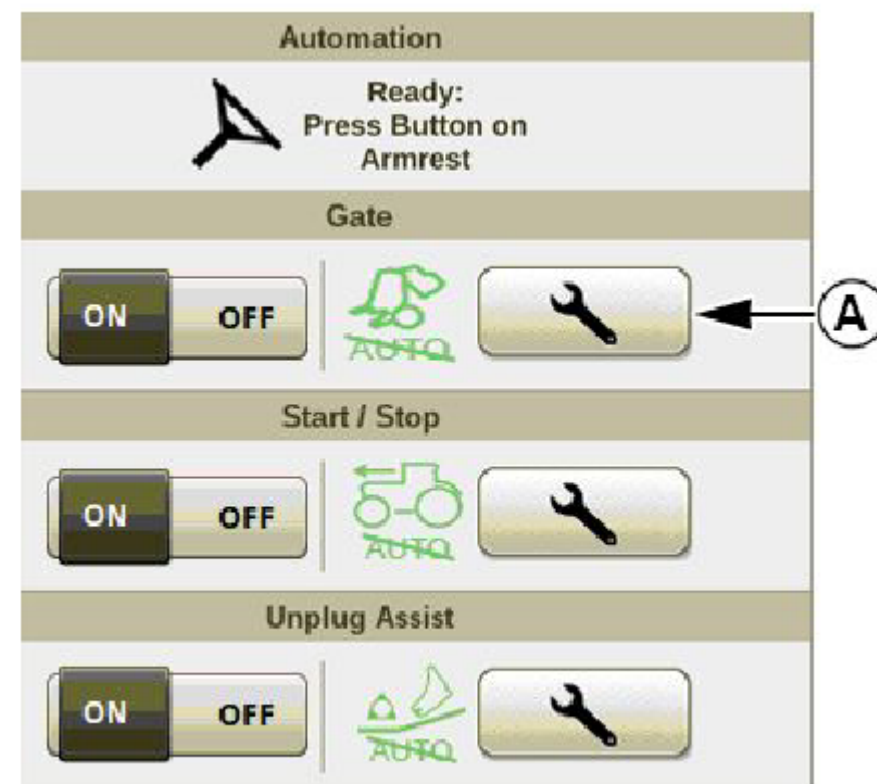

CC656449 —UN—16JUL25

t181334,1741877776255 -19-26 АВГУСТА 25-2/6

3. На странице настройки режима управления воротами найдите модуль метода управления воротами.

Нажмите кнопку (B), чтобы выбрать управление машиной метод.

ПРИМЕЧАНИЕ: Метод управления машиной доступен только с помощью функции автоматической откидной крышки багажника, обратитесь к своему John Deere дилеру или другому профессиональному поставщику услуг.

CC656343 —UN—26MAY25



A—Tractor Control Method
Button

B—Machine Control Method
Button

continued on next page

t181334,1741877776255 -19-26AUG25-3/6

4. На странице настройки режима управления воротами найдите модуль режима паузы.

CC656451 — UN — 05MAR25

Установите переключатель (A) в положение ВКЛ, чтобы включить режим паузы.
Установите переключатель (A) в положение ВЫКЛ, чтобы отключить режим паузы.

Используйте режим паузы, чтобы иметь возможность перемещать машину перед выгрузкой тюка.

A—переключатель режима паузы.



†181334,1741877776255 -19-26AUG25-4/6

5. На странице конфигурации режима управления воротами найдите модуль обратного гидравлического потока.

CC656453 — UN — 05MAR25

В зависимости от способа подключения гидравлических шлангов для трактора заслонка может двигаться в неправильном направлении при использовании трактора SCV. Установите переключатель (A) в положение ВКЛ. для изменения направления гидравлического потока.

A—Обратный гидравлический поток
Рычажная планка

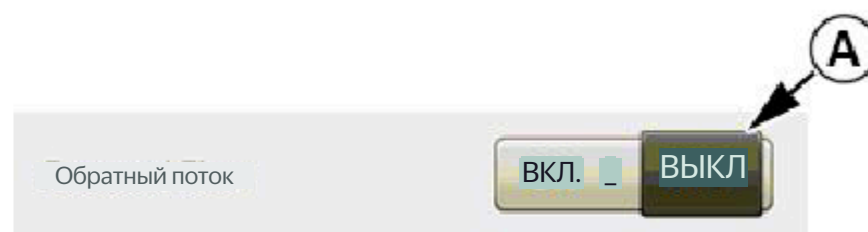

†181334,1741877776255 -19-26AUG25-5/6

6. На странице настройки режима управления воротами, найдите модуль задержки закрытия ворот.

CC656454 — UN — 11MAR25

Выберите поле ввода (A) и установите задержку закрытия ворот от 0 до 20 секунд.

ПРИМЕЧАНИЕ: Начальная заводская настройка равна 0 секундам.

Задержка закрытия ворот позволяет очистить тюк перед закрытием ворот.

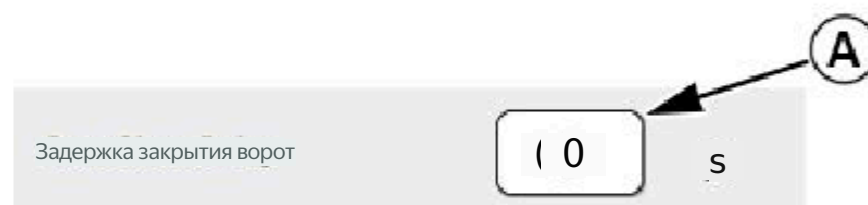

— Поле ввода задержки закрытия ворот

†181334,1741877776255 -19-26AUG25-6/6

Вложения

Найти вложения

ВНИМАНИЕ: Установка или демонтаж навесного оборудования может повлиять на сертификат соответствия вашей машины. Обратитесь к своему дилеру John Deere или другому профессиональному поставщику услуг.

Навесное оборудование, подходящее для вашей машины, можно заказать используя один из следующих способов:

- Веб-сайт онлайн-каталога запчастей John Deere:
<https://PartsCatalog.deere.com> Перейдите в раздел навесного оборудования для вашей машины.
- Обратитесь к своему дилеру John Deere.



CC208612

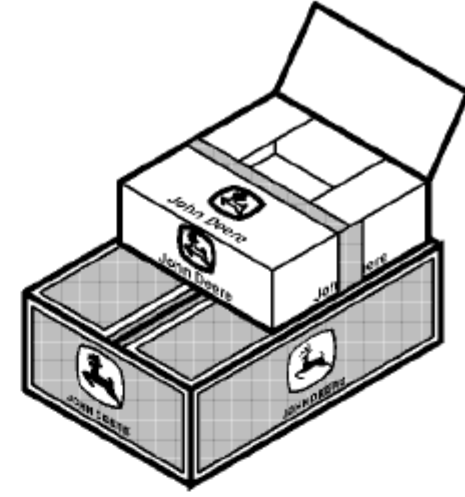

CC208612-UN-14APR14

r2c13ue, НАВЕСНОЕ ОБОРУДОВАНИЕ -19-29JUL25-1/1

Смазка и техническое обслуживание

Безопасно смазывать и обслуживать машину

ВНИМАНИЕ: Эта машина оснащена автоматикой последовательность изменения положения установки: может показаться, что машина остановлена и неожиданно запускается повторно.

Не смазывайте и не обслуживайте машину во время движения.

Во избежание телесных повреждений или смерти всегда:

- Отключить ВОМ отбора мощности.
- Включите стояночный тормоз трактора и/или поставьте коробку передач в положение "Стоянка".
- Заглушите двигатель трактора.
- Выньте ключ главного выключателя.
- Сбросьте гидравлическое давление.
- Заблокируйте трактор SCV, см. раздел "Блокировка трактора SCV" в Подготовка секции трактора.
- Заблокируйте ворота. Смотрите раздел "Запирание ворот" в разделе "Управление Машина—Секция общего назначения".
- Включите блокировку при парковке.
- Включите ручной тормоз.
- Подождите, пока все движущиеся части не остановятся.
- Дайте всем компонентам остыть.
- Зафиксируйте механическую муфту. Смотрите раздел "Блокировка" Механическая муфта в разделе "Снятие".

перед обслуживанием машины.

Во избежание травм, вызванных при неожиданном перемещении обязательно обслуживайте машину на ровной поверхности.

Если машина отсоединена от трактора, заблокируйте колеса, чтобы предотвратить перемещение.

ВАЖНО: Отключите питание всех электронных компонентов при сварке на аппарате. Перенапряжение может привести к повреждению электронных элементов управления.

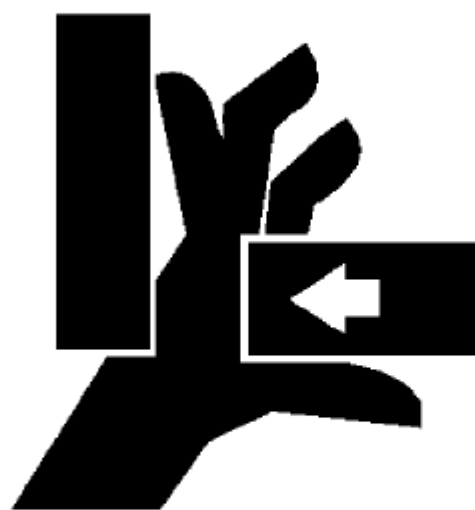
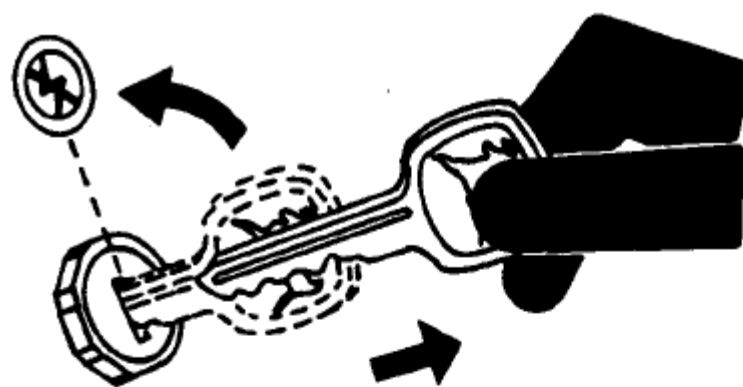

LX002 510

TS230 —UN—24MAY89

E41125 —UN—25OCT96

LX002510 —UN—17JAN95

r2c13ue, 1733478025845 -19-23JUN25-1/1

Соблюдайте интервалы технического обслуживания.

Используя счетчик моточасов в качестве руководства, выполняйте обслуживание с часовыми интервалами, указанными на следующих страницах.

ВАЖНО: Рекомендуемые интервалы обслуживания указаны для средних условий. Проводите БОЛЕЕ ЧАСТОЕ техническое обслуживание, если машина эксплуатируется в неблагоприятных условиях.

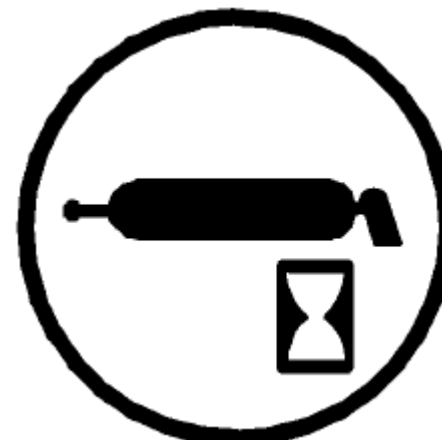

CC 000934

CC000934 —UN—05APR85

zlvxplw,1726495245959 -19-12 ИЮНЯ 25-1/1

Выполнять смазку и техническое обслуживание

Очистите смазочные фитинги перед использованием смазочного пистолета. Немедленно замените все утерянные или сломанные фитинги. Если новый фитинг не пропускает смазку, снимите и проверьте, не работает ли соседние части.

Тщательно выполняйте смазку и техническое обслуживание с интервалами, указанными в этом разделе, для обеспечения оптимальной производительности и предотвращения преждевременного выхода из строя.

Выход из строя подшипников или их перегрев могут привести к возгоранию. Во избежание выхода подшипников из строя или перегрева тщательно смажьте все точки смазки машины консистентной смазкой:

- После каждого раза машина подвергается стирке.
- При размещении машины на хранение.
- Непосредственно перед использованием машины после ее хранения.

При необходимости регулярно проверяйте наличие смазки.

Вокруг может скапливаться обрезной материал и другой мусор подшипники и крышки подшипников. Осматривайте и очищайте эти участки периодически в течение рабочего дня.

r2c13ue,1727769991977 -19-12MAR25-1/1

Grease for Lubrication

The following grease is recommended:

- John Deere Grease-Gard Premium Plus

Other greases may be used if they meet the following:

- NLGI 2 Classification
- ISO-L-X-BDHB 2 or DIN KP 2 N-10 Lithium Complex, Non-Synthetic Base Oil (160 to 220 mm²/s @ 40°C)
- With Extreme Pressure Additive

IMPORTANT: Some types of thickeners, base oils, and additives used in greases are not compatible with others. Mixing greases should be avoided. Consult your grease supplier before mixing different types of grease.

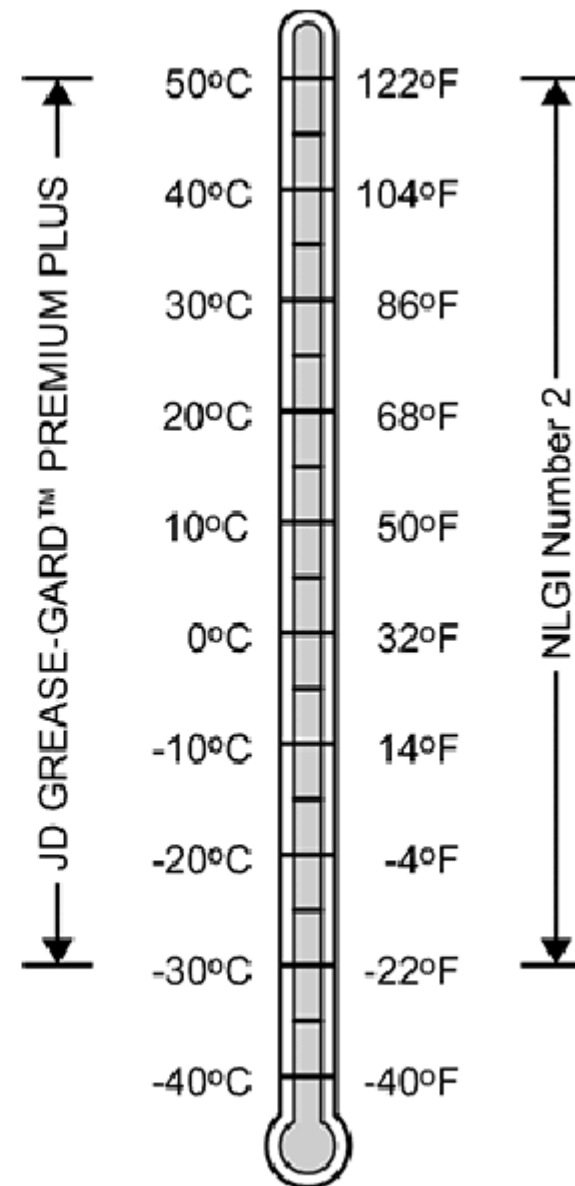

Greases for Air Temperature Ranges

zlvxplw,1726580701663 -19-17SEP24-1/1

CC390496—UN—24SEP19

Консистентная смазка для автоматической системы смазки консистентной смазкой

ВАЖНО: Консистентные смазки, содержащие твердые вещества нельзя использовать смазочные материалы. Консистентная смазка Moly закупоривает распределители, и ее не следует использовать (Такие смазки, как graphite или MoS₂, по запросу).

Система предназначена для коммерчески доступных универсальные пластичные смазки класса NLGI 2 для использования летом и зимой.

Используйте пластичные смазки с присадками для высокого давления (EP greases).

Используйте только пластичные смазки того же типа омыления.

Технические характеристики смотрите в разделе "Консистентная смазка для смазки" в этом разделе.

r2c13ue,1741777234126 -19-20AUG25-1/1

Трансмиссионное масло

Используйте масло с вязкостью, соответствующей ожидаемому воздействию воздуха диапазон температур в период между заменами масла.

Предпочтительны следующие масла:

- John Deere EXTREME-ГАРД
- ТРАНСМИССИОННАЯ СМАЗКА John Deere GL-5

Могут использоваться другие масла, если они соответствуют сервисным требованиям API GL-5 классификация.

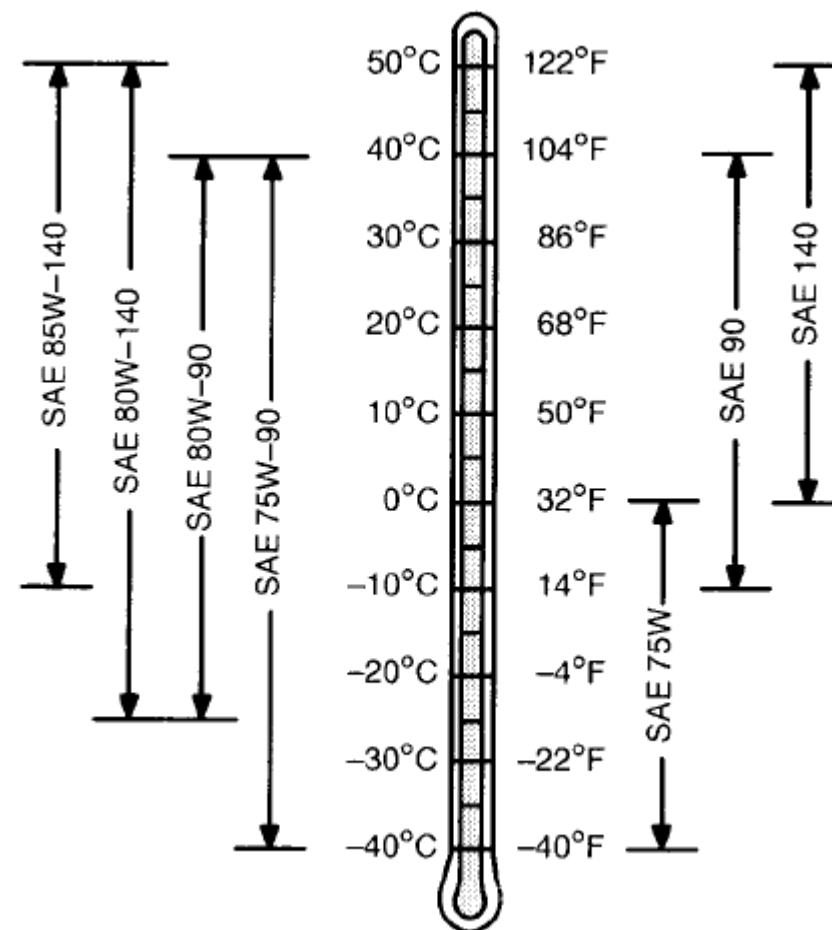

TS1653-UN-16M0656

DX, GEOIL (T) -19-06APR22-1/1

Масло для многосмазочных цепей.

Используйте следующее масло для системы смазки цепи multiluber: John Deere BIO-MULTILUBER-OIL 1

Также могут использоваться другие аналогичные биоразлагаемые масла.

ВАЖНО: Никогда не используйте минеральное масло для этого применения.

1John Deere BIO-MULTILUBER-МАСЛО соответствует или превышает минимальный уровень способность к биологическому разложению составляет 80% в течение 21 дня в соответствии с тестом CEC-L-33-T-82 метод. БИО-МНОГОСЛОЙНОЕ МАСЛО нельзя смешивать с минеральным маслом.

ПРИМЕЧАНИЕ: БИОСМАЗОЧНОЕ МАСЛО John Deere можно приобрести у дилера John Deere.

• DC43300: БИО-МУЛЬТИСМАЗОЧНОЕ МАСЛО, 5 литров

OUC006,00019AE -19-09NOV12-1/1

Альтернативные и синтетические смазочные материалы

Условия в определенных географических регионах могут потребовать рекомендации по смазочным материалам могут отличаться от приведенных в данном руководстве.

Некоторые охлаждающие жидкости и смазочные материалы марки John Deere могут не быть доступны в вашем регионе.

Проконсультируйтесь с вашим дилером John Deere или другим поставщиком профессиональных услуг для получения информации и рекомендаций.

Можно использовать синтетические смазочные материалы, если они соответствуют требованиям к производительности, указанные в этом руководстве.

Температурные ограничения и интервалы технического обслуживания, указанные в этом руководстве, применяются к жидкостям марки John Deere или жидкостям, которые были протестированы и / или одобрены для использования в John Deere Оборудование.

Могут использоваться продукты переработки базового сырья, если готовая смазка соответствует эксплуатационным требованиям.

r2c13ue, DX ALTER -19-29JUL25-1/1

Хранение смазочных материалов

Ваше оборудование может работать с максимальной эффективностью только тогда, когда используются чистые смазочные материалы.

Для всех смазочных материалов используйте чистые емкости.

Храните смазочные материалы и емкости в месте, защищенном от пыли, влаги и других загрязнений. Храните контейнеры на боку, чтобы избежать скопления воды и грязи.

Убедитесь, что все контейнеры надлежащим образом промаркированы, чтобы идентифицировать их содержимое.

Утилизируйте надлежащим образом все старые контейнеры и любые остатки смазки, которая может в них содержаться.

DX, LUBST -19-11APR11-1/1

Смешивание смазочных материалов

Как правило, избегайте смешивания масел разных марок или типов. Производители масел добавляют в свои масла присадки, соответствующие определенным спецификациям и эксплуатационным требованиям.

Смешивание различных масел может нарушить надлежащее функционирование этих присадок и привести к ухудшению качества смазочного материала Производительность.

Обратитесь к своему дилеру John Deere или другому профессиональному специалисту к поставщику услуг для получения конкретной информации и рекомендаций.

r2c13ue, DX_LUBMIX -19-29JUL25-1/1

Общая информация об автоматической системе смазки пластичной смазкой (при наличии резервуарного типа Насос)

ВАЖНО: В зависимости от оборудования машины, некоторые точки смазки консистентной смазкой могут быть не подключены к автоматической системе смазки консистентной смазкой. Смотрите этот раздел, чтобы узнать, какая консистентная смазка точки смазки подключены или нет к автоматическая система смазки консистентной смазкой.

Функция автоматической смазки консистентной смазкой

Система состоит из консистентного насоса, приводимого в действие электродвигателем, консистентных линий, распределителей консистентной смазки и электронного таймера, управляемого с монитора. Как только система включена, смазочный насос регулярно включается с интервалами выключения в соответствии с настройками оператора. Для включать, отключать или регулировать автоматическое смазывание пластичной смазкой система, смотрите раздел "Автоматическая система смазки пластичной смазкой" (если Оборудована) в разделе "Техническое обслуживание оборудования".



—Маркировка максимального уровня

В—Маркировка минимального уровня

Продолжение на следующей странице

r2c13ue, 1730897217987 -19-10 июля 25-1/2

CC66787—UN—22APR25

Проверка системы на исправность

Вручную запустите автоматический цикл смазывания консистентной смазкой с помощью монитора в течение 6-9 минут определите подается ли консистентная смазка во все точки смазывания консистентной смазкой. Смотрите раздел Автоматическая система смазки консистентной смазкой (если она установлена) в разделе Техническое обслуживание оборудования, чтобы вручную активировать автоматическую систему смазки консистентной смазкой.

При засорении смазочного фитинга или маслопровода смазка вытекает из предохранительного клапана (А). Этот клапан является предохранительным элементом который позволяет проверять систему.

Промежуточная смазка консистентной смазкой

Вручную запустите автоматический цикл смазки консистентной смазкой с помощью контролируйте:

- В течение 3 минут в начале каждого сезона сбора урожая. В течение
- 9 минут после очистки с помощью мойки под высоким давлением мойка паром или сжатым воздухом.
- В течение 15 минут по окончании сезона.

Обслуживание

ПРИМЕЧАНИЕ: Все компоненты системы смазки пластичной смазкой не требуют технического обслуживания.



А—Предохранительный клапан

В течение первых нескольких недель эксплуатации периодически проверяйте систему и следующие пункты:

- Достаточное количество смазки в точках опоры.
- Поврежденные или протекающие линии.

r2c13ue,1730897217987 -19-10 ИЮЛЯ 25/2

CC657164—UN—22ARR25

Отрегулируйте расход масла

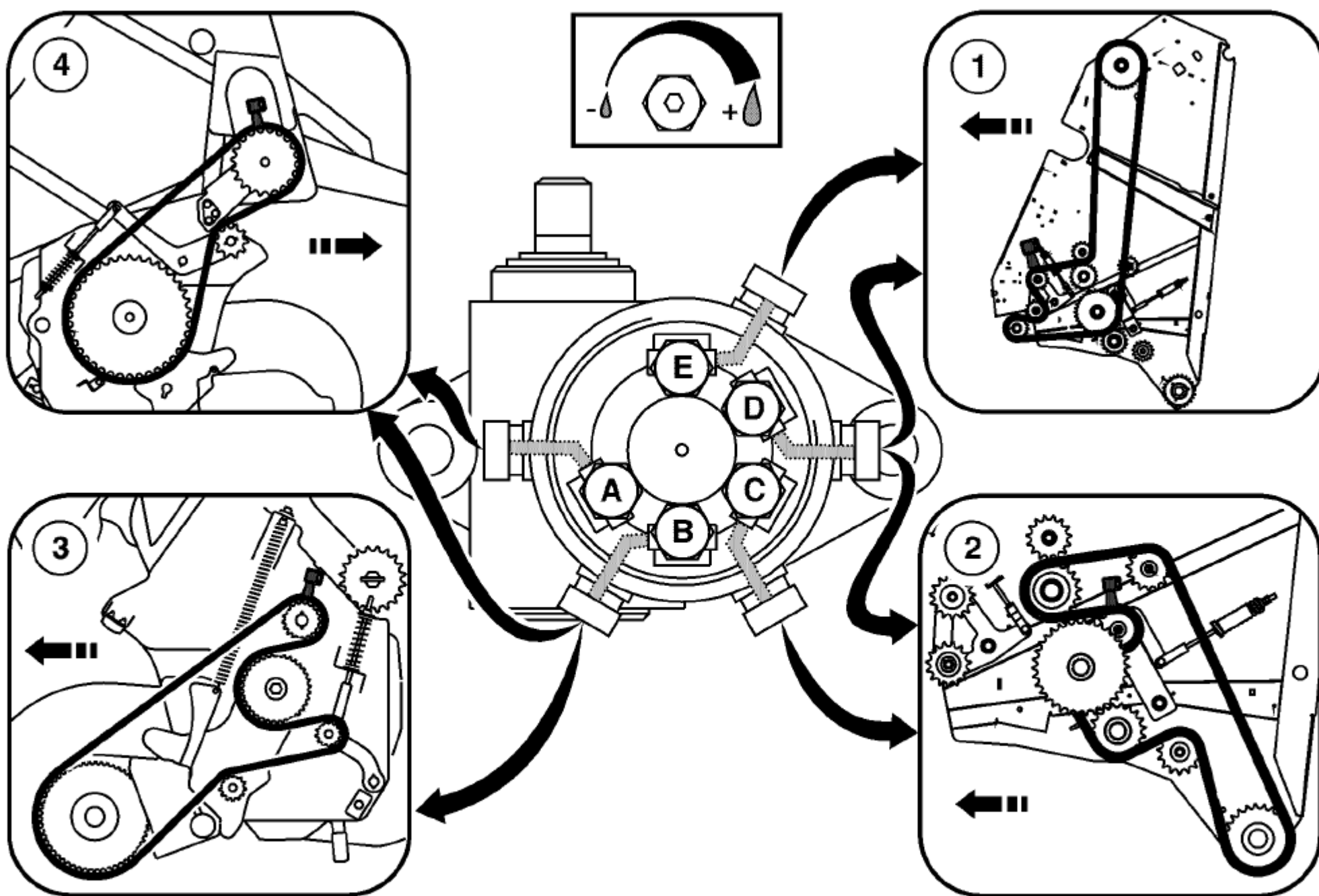

CC657759 —JUN—16APR25

— Main Drive Chain (Orange Ring)
 — Frame Roll Drive Chain (Blue Ring)

3— Pickup Drive Chain (Red Ring)
 4— Rotary Feeder Drive Chain (Green Ring)

A—Screw (output)
 B—Screw (output)
 C—Screw (output)
 D—Screw (output)

E—Screw (output)

ВАЖНО: Заводские настройки обеспечивают правильную работу цепи. Производительность. Не рекомендуется уменьшать подачу масла, поскольку это может значительно сократить срок службы цепи. Увеличение расхода масла настройка расхода, однако, допустима.

ПРИМЕЧАНИЕ: Когда винт полностью завинчен (максимальный расход), минимальный расход будет получен за счет поворот против часовой стрелки на 20 щелчков.

ВАЖНО: Не затягивайте винты подачи масла слишком сильно.

Максимальный крутящий момент, прилагаемый к винтам подачи масла, составляет 4,5 Н.м (3,3 фунт-фут).

ПРИМЕЧАНИЕ: Каждый шланг обозначен на насосе и щетке

сторона с номером на цветном кольце.

Расход масла можно регулировать для каждой цепи.

4. Чтобы применить начальные заводские настройки, выполните следующие действия:

1. Снимите крышку насоса.

Полностью поверните по часовой стрелке соответствующий винт.

2. Найдите винт, позволяющий регулировать расход масла из соответствующих щеток.

Для винта (A) поверните против часовой стрелки на 10 щелчков.

3. Поверните винт по часовой стрелке, чтобы увеличить подачу масла, и против часовой стрелки, чтобы уменьшить подачу масла.

Для винта (B) поверните против часовой стрелки на 17 щелчков.

Для винта (C) поверните против часовой стрелки на 12 щелчков.

Для винта (D) поверните против часовой стрелки на 15 щелчков.

ВАЖНО: Не поворачивайте винт против часовой стрелки больше, чем 20 щелчков от максимального положения подачи.

Винт (E) поверните против часовой стрелки на 8 щелчков.

r2c13ue.1730901641686 -19-12 ИЮНЯ 25-1/1

По мере необходимости: Долейте масло для цепи Multiluber Системный резервуар

В зависимости от регулировки расхода насоса, долейте резервуар по мере необходимости.

Спецификация

Емкость масляного резервуара...

...4

(1 галлон США.)

Используйте масло, указанное в разделе "Масло для многослойных цепей" в этом разделе. **ВАЖНО: Никогда не используйте масла других типов.**



CC574076 —UN—19APR23

ga87848, 1681216226114-19-13APR23-1/1

При необходимости: Очистите фильтр масляного бачка

При необходимости очистите фильтр масляного бачка.

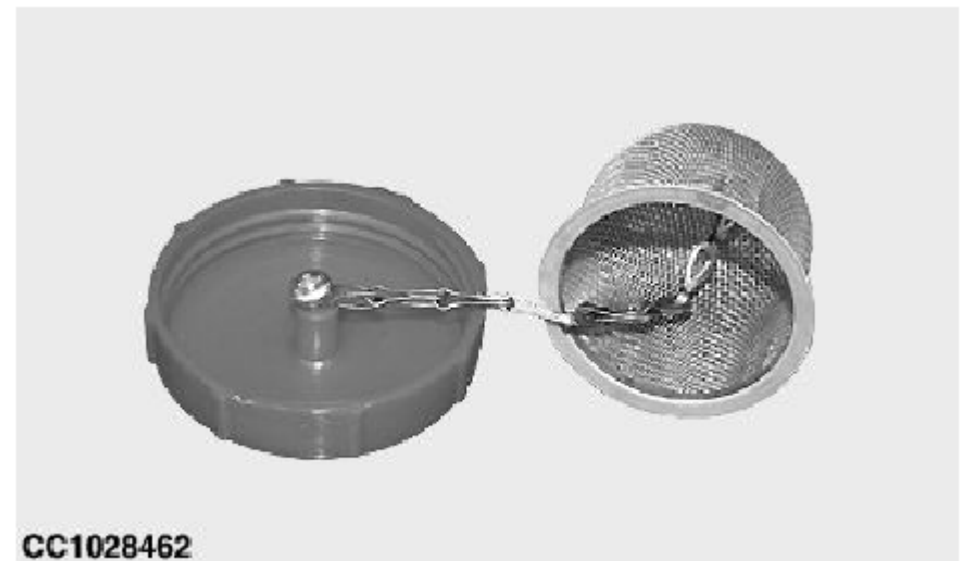

CC1028462 —UN—21SEP06

ga87848, 1681396385370 -19-23MAY23-1/1

При необходимости: Очистите фильтры гидравлической муфты

Очистите фильтр муфты следующим образом:

1. Разберите муфту (A), используя плоские поверхности (B).
2. Снимите распорное кольцо (C) и фильтр (D).
3. Очистите фильтр (D), используя чистый растворитель.
4. Соберите соединитель (A) в порядке, обратном разборке.
5. Затяните соединительную муфту (A) в соответствии со следующей спецификацией:

Спецификация

Напорный трубопровод

Момент затяжки соединительной муфты...

...90 Н·м
(66 фунт-фут)

A—Соединительная муфта
B—плоская поверхность

C—Распорное кольцо
D—Фильтр

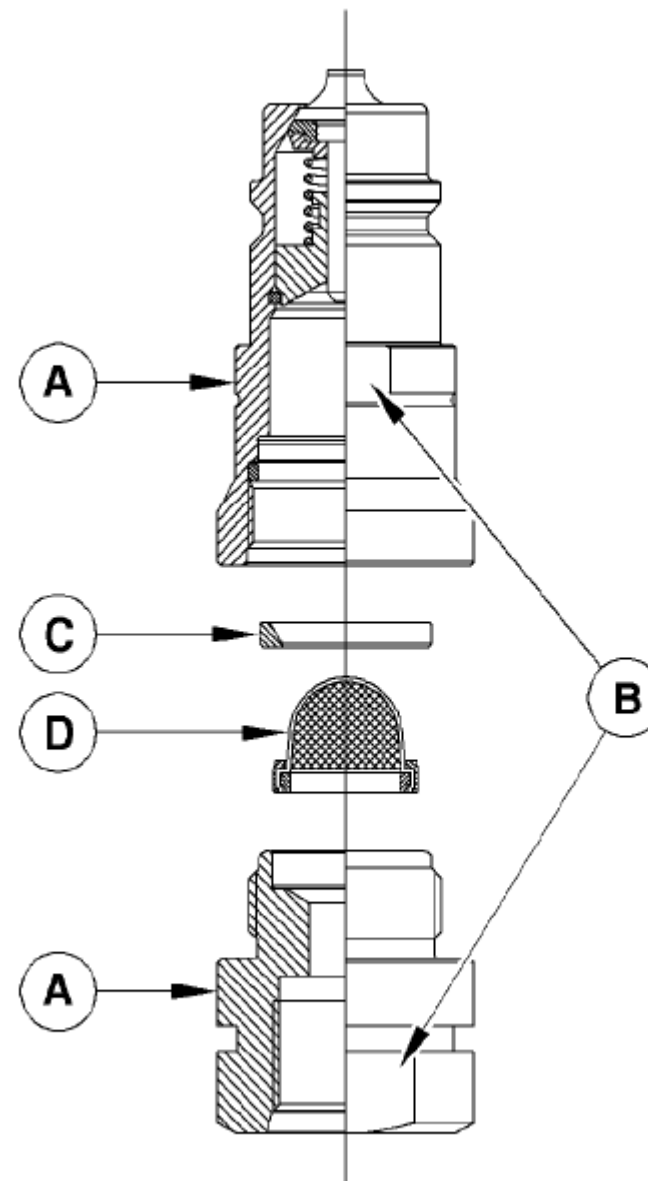

CC1025485

ga87848, 1681396385418-19-23MAY23-1/1

CC1025485—UN—15MAR04

При необходимости: долить автоматическую смазку Резервуар системы смазки (при наличии с насосом резервуарного типа)

ВАЖНО: Чистота обязательна при заполнении системы.

В зависимости от автоматической системы смазки пластиковой смазкой настройки, заправьте резервуар по мере необходимости.

Спецификация

Резервуар для смазки—Ок. расход...

... 1 кг (2,2 фунта)

Заполните систему консистентной смазкой в заправочном патрубке (A) с помощью консистентного насоса или в отверстии (B) с помощью высокоточной заправочной системы Пресса.

Убедитесь, что вентиляционная трубка (C) на внешней стороне резервуара не закупорена.

Не заполняйте резервуар сверх максимального уровня наполнения.

Используйте смазку, указанную в разделе "Консистентная смазка для автоматической смазки" Система смазки в этом разделе.



A—Заправочный фитинг
B—Заливное отверстие

C—вентиляционная трубка

ВАЖНО: Никогда не используйте смазку другого типа.

r2c13ue, 1730897319019-19-12MAR25-1/1

CC657765—UN—22APR25

При необходимости: Проверьте наличие газа в аккумуляторах Производить предварительную зарядку

Только надлежащим образом обученным лицам с соответствующими оборудование должно быть проверено и заменено аккумуляторы.

Предварительная зарядка аккумуляторов газом со временем может уменьшиться. Если гидравлическая функция работает не так, как ожидалось, проверьте предварительную заправку газом. Смотрите раздел "Обслуживание гидравлического аккумулятора" Устройство в разделе "Обслуживание".



CC1022636

Взрыв аккумулятора

ga87848,1676301926895 -19-14FEB23-1/1

CC1022636—UN—15JAN13

При необходимости: Очистите рулоны камеры для тюков.

Снимите завернутый урожай с рулонов камеры для тюкования.

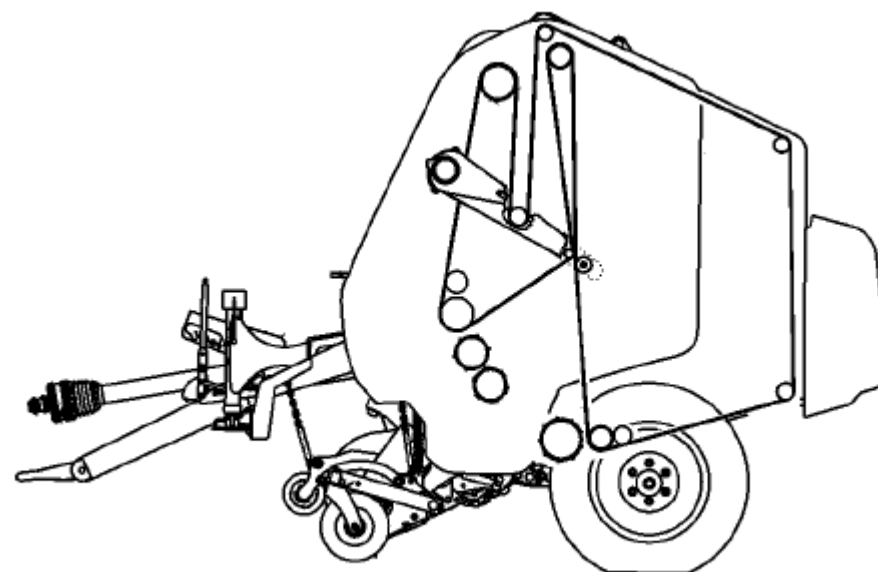

r2c12u17,1726052807596 -19-7DEC24-1/1

CC652887—UN—16DEC24

При необходимости: Очистите крючки для ремня и крючок Проволоку (при наличии)

Снимите урожай с крючков (B) и проволочных зацепов (A).

Проволока с крючком A

Крюк для ремня B

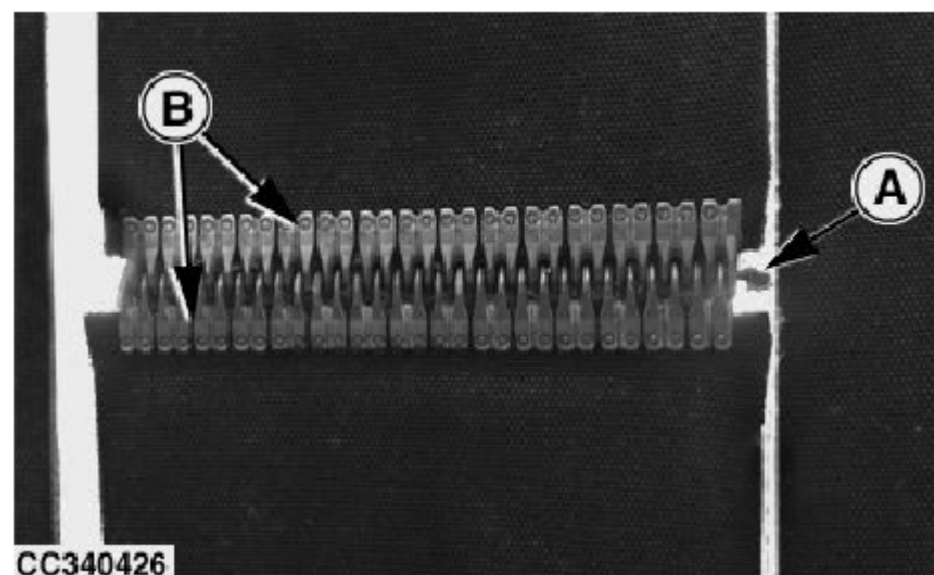

CC340426

zlvxplw,1726495905267 -19-16SEP24-1/1

CC340426—UN—14DEC17

Ежедневно: Предотвращайте возгорание

Используйте сжатый воздух для удаления налипшего растительного материала и для поддержания машины в чистоте.

Избегайте промывки под высоким давлением рядом с подшипниками во избежание повреждения уплотнений.

Очистите и проверьте тормоза.

Проверьте подшипники на наличие ранних признаков повреждения и замените по мере указано. Отключите питание пресс-подборщика и проверьте, нет ли необычных шумов, горячих деталей, запаха гари и обесцвечивания краски или металла.

zlvxplw,1726052807596 -19-22 МАЯ 25-1/1

Ежедневно: Проверьте ножи для разделки и опускную площадку

ВНИМАНИЕ: Будьте осторожны при работе с ножами. Ножи острые и могут привести к серьезным травмам.

Проверьте ножи для разделки.:

1. Полностью откройте ворота.

ПРИМЕЧАНИЕ: Убедитесь, что отбиватель тюков полностью поднят.
Удерживайте кнопку открытия ворот так долго, как это необходимо.

2. Включите стояночный тормоз трактора или переведите коробку передач в положение
ОСТАНОВИТЕСЬ, заглушите двигатель трактора и выньте ключ.

3. Заприте ворота, см. раздел "Заприте ворота" в разделе "Эксплуатация" Машина общего назначения.

Каждый нож для разделки должен быть очень острым. Ножи должны быть проверяться ежедневно или каждые 200 тюков, в зависимости от того, что наступит раньше.

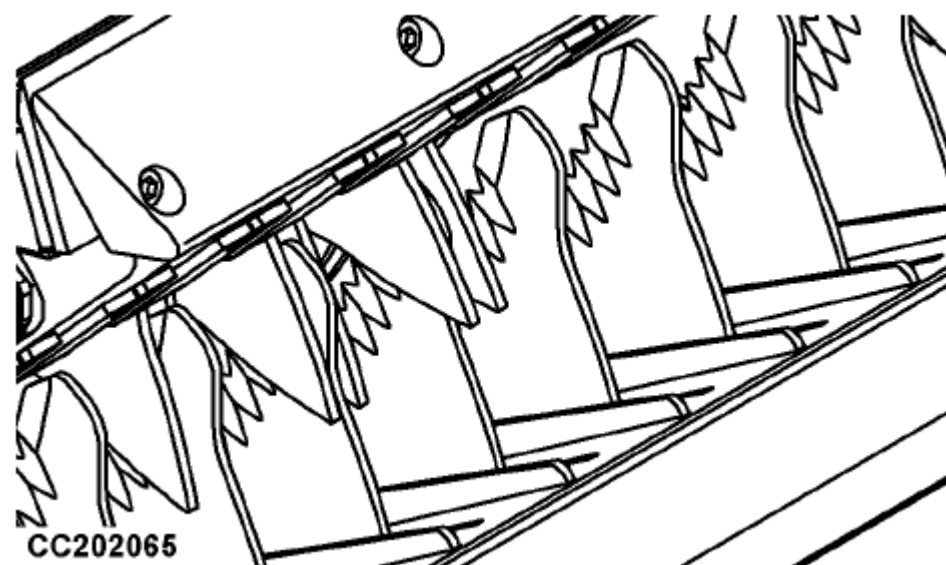

Чтобы снять ножи, см. раздел Замена ножей для предварительной резки в разделе Сервисное обслуживание, а чтобы заточить ножи, см. раздел Заточка Ножи для предварительной резки в разделе Сервисное обслуживание.

zlvxplw,1726495991181 -19-14МАЯ25-1/2

Очистите откидной пол:

1. Опустите откидной пол. См. раздел "Отсоедините датчик" в разделе "Эксплуатация" Раздел "Применение машины".
2. Несколько раз задействуйте и втягивайте ножи. См. раздел "Втягивание" или задействуйте функцию предрезных ножей в разделе "Эксплуатация" Раздел "Эксплуатация машины".
3. Поднимите подъемник.
4. Полностью откройте ворота.
5. Заприте ворота, см. раздел "Заприте ворота" в разделе "Эксплуатация" Раздел "Машины" — раздел общего назначения.
6. Включите стояночный тормоз трактора или переведите передачу в положение
ОСТАНОВИТЕСЬ, заглушите двигатель трактора и выньте ключ.
7. Удалите материал пневматическим пистолетом или любым подходящим инструментом.

ПРИМЕЧАНИЕ: Материал легче удалять, когда ножи убраны.

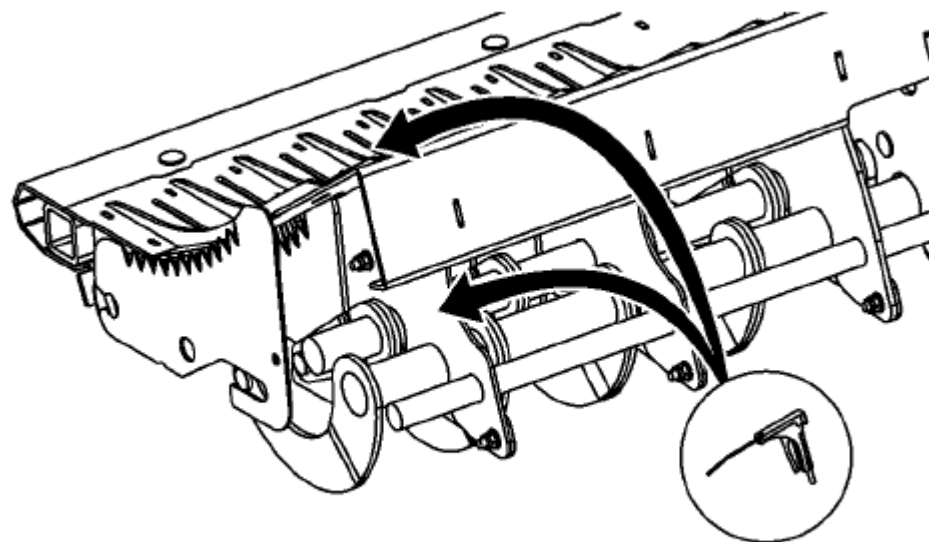

zlvxplw,1726495991181 -19-14МАЯ25-2/2

Каждые 10 часов: смазывайте пресс-подборщик без необходимости
Автоматическая система смазки пластичной смазкой

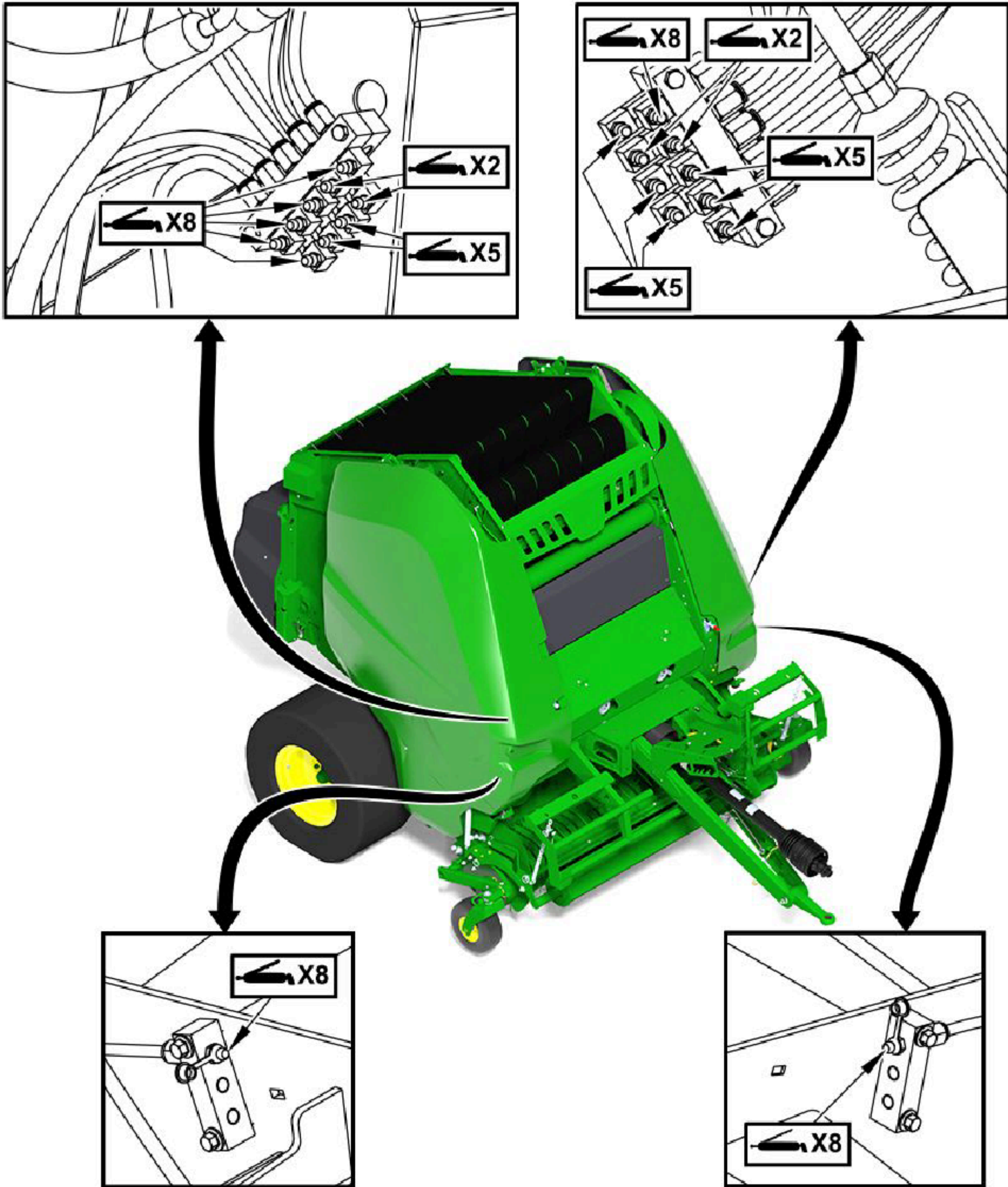

Lubricate with John Deere Grease-Gard Premium Plus.

IMPORTANT: Lubricate all roll grease nipples after each working day while bearings are still warm.

zlvxplw.1726746667850-19-12MAP25-1/1

CC657666 —UN—27 JAN25

**Каждые 10 часов: смазывайте колесико подборщика
Калибровочные диски (если они установлены)**

Смазывайте с обеих сторон консистентной смазкой John Deere Grease-Gard Premium Plus.

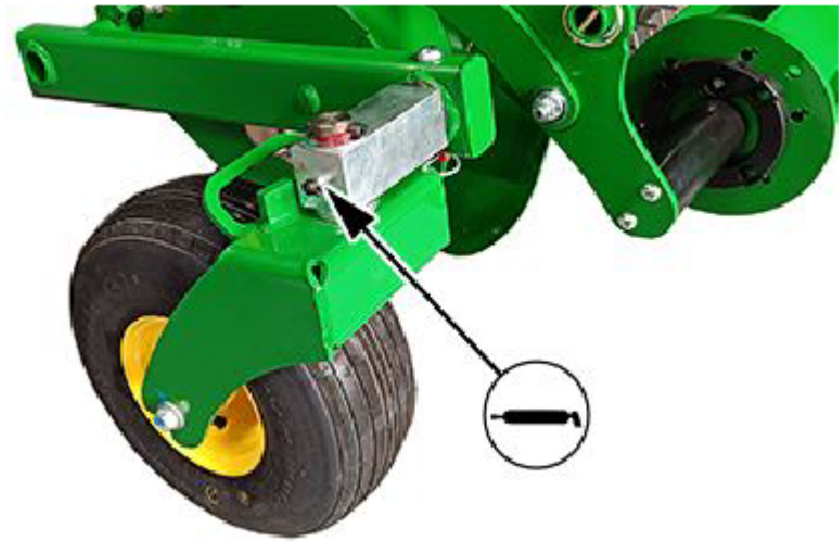

CC66818—UN—20MAY25

zlvxplw, 1726746692377 -19-22MAY25-1/1

Каждые 30 часов: смазывать шарниры крепления сетки

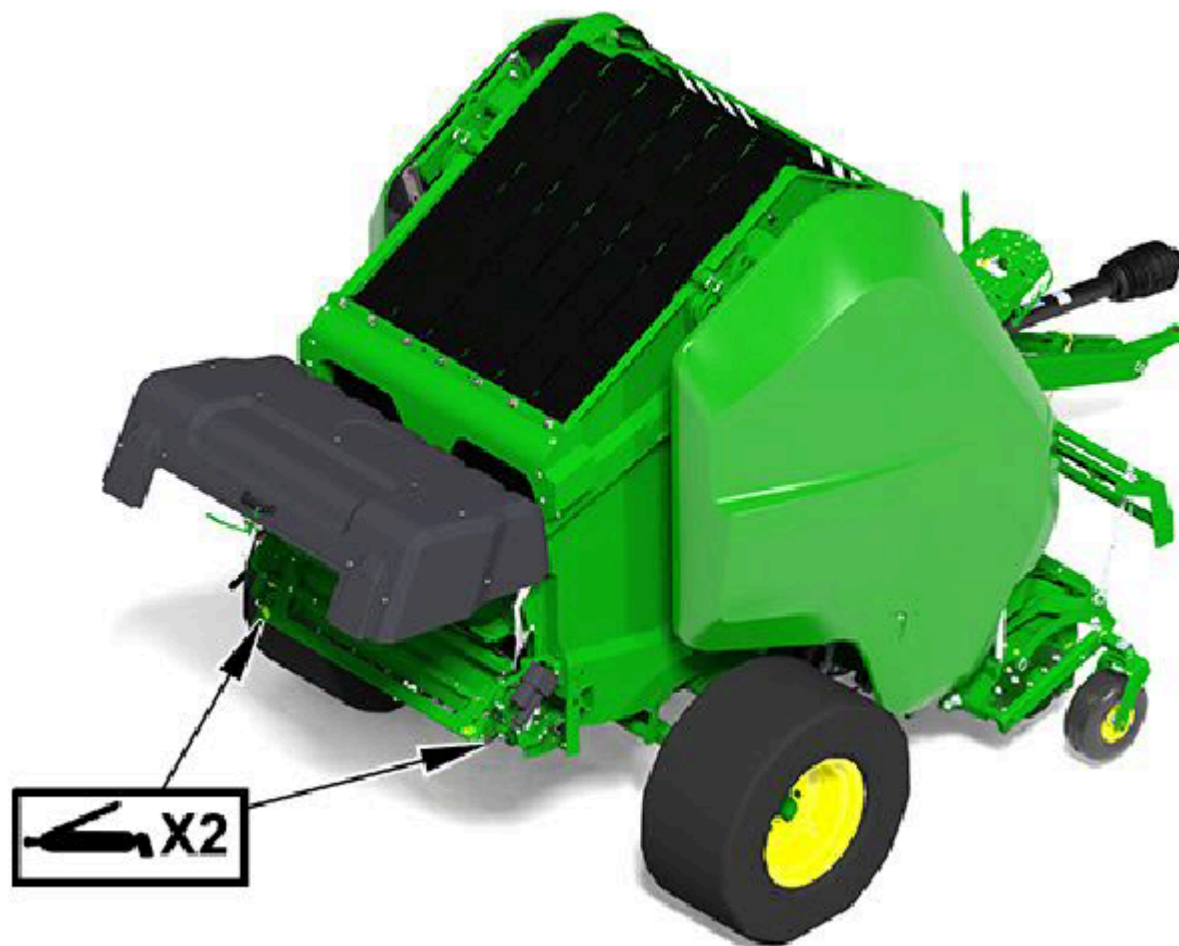

CC65780—UN—04FEB25

Смазать консистентной смазкой John Deere-Gard Premium Plus.

zlvxplw, 1726746712686 -19-28JAN25-1/1

**Every 50 Hours: Lubricate Ball Type Hitch
(If Equipped)**

Lubricate with John Deere Grease-Gard Premium Plus.

A—Grease Fitting

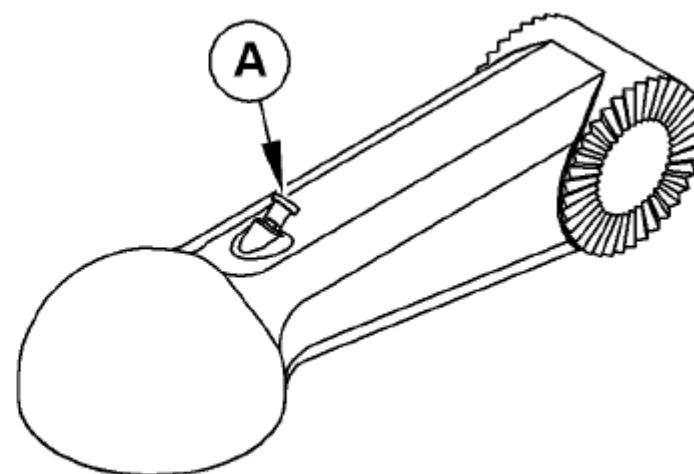

CC205925

CC205925—UN—29OCT13

zlvxplw, 1726746727151 -19-19SEP24-1/1

Каждые 50 часов: смазывайте телескопическую трансмиссию

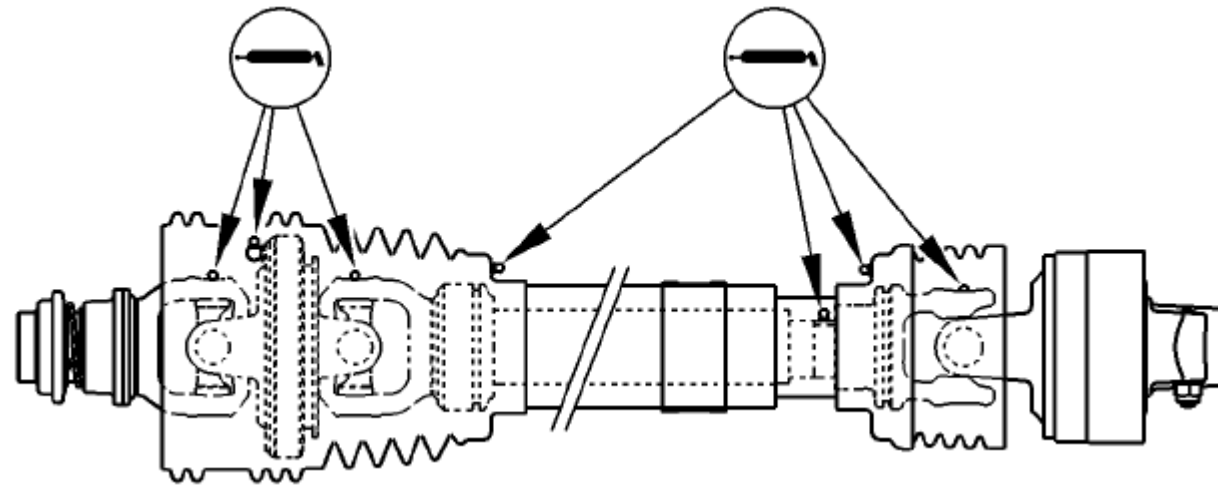

CC67688—UN—23APR25

Смазывайте фитинги смазкой John Deere Grease-Gard Premium Plus.

ПРИМЕЧАНИЕ: Количество смазки, подаваемой на каждую смазку средний ход помпы пистолета составляет 1 г (0,035 унции).

Обратитесь к Руководству по эксплуатации базовой телескопической трансмиссии правильно смазывать телескопическую трансмиссию.

zlvxplw, 1726746743180 -19-27JAN25-1/1

Every 50 Hours: Check Chain Tension

Check for all tensioner that length of spring (A) and strap (B) are the same.

If necessary, see Service section to adjust chain.

If the length of spring (A) cannot be adjusted to match the length of strap (B), shorten or replace the chain.

A—Spring

B—Strap

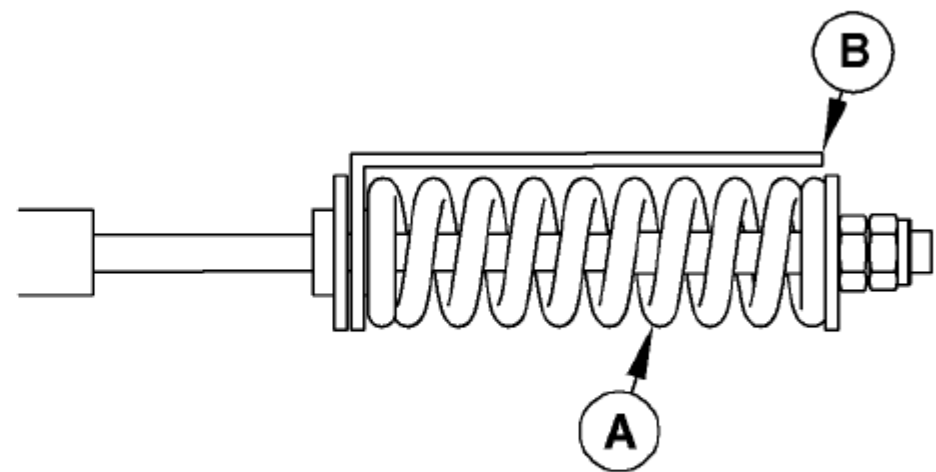

CC286971

CC286971—UN—01SEP16

zlvxplw, 1727177756244 -19-21FEB25-1/1

Каждые 50 часов: Смажьте шарниры комплектов ножей и цилиндры откидного пола

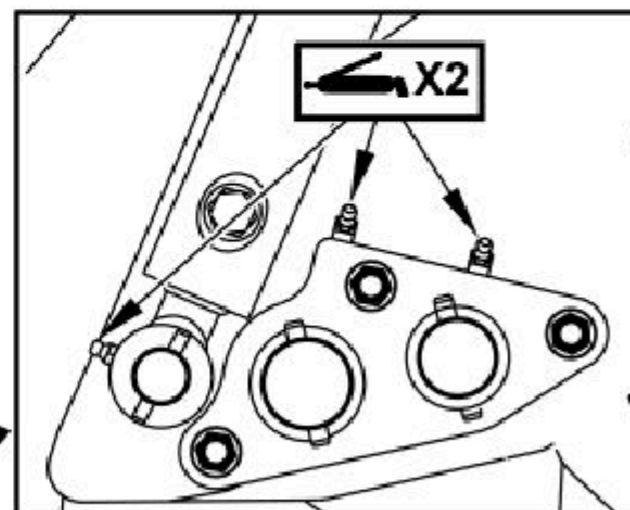
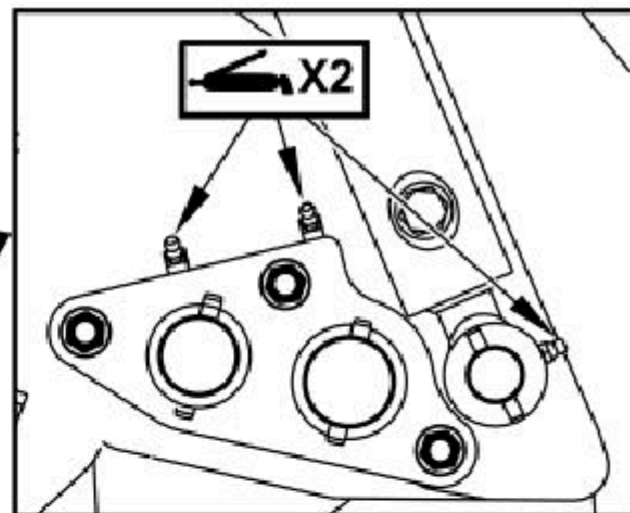

CC657726—UN—13MAR25

Lubricate grease fittings with John Deere Grease-Gard
Deere Grease-Gard Premium Plus.

12c13de,1741854004104-19-13MAP25-171 ***

Каждые 50 часов: смазать дверные петли, гидравлические цилиндры, и Бэйл Формы Штыри Датчика

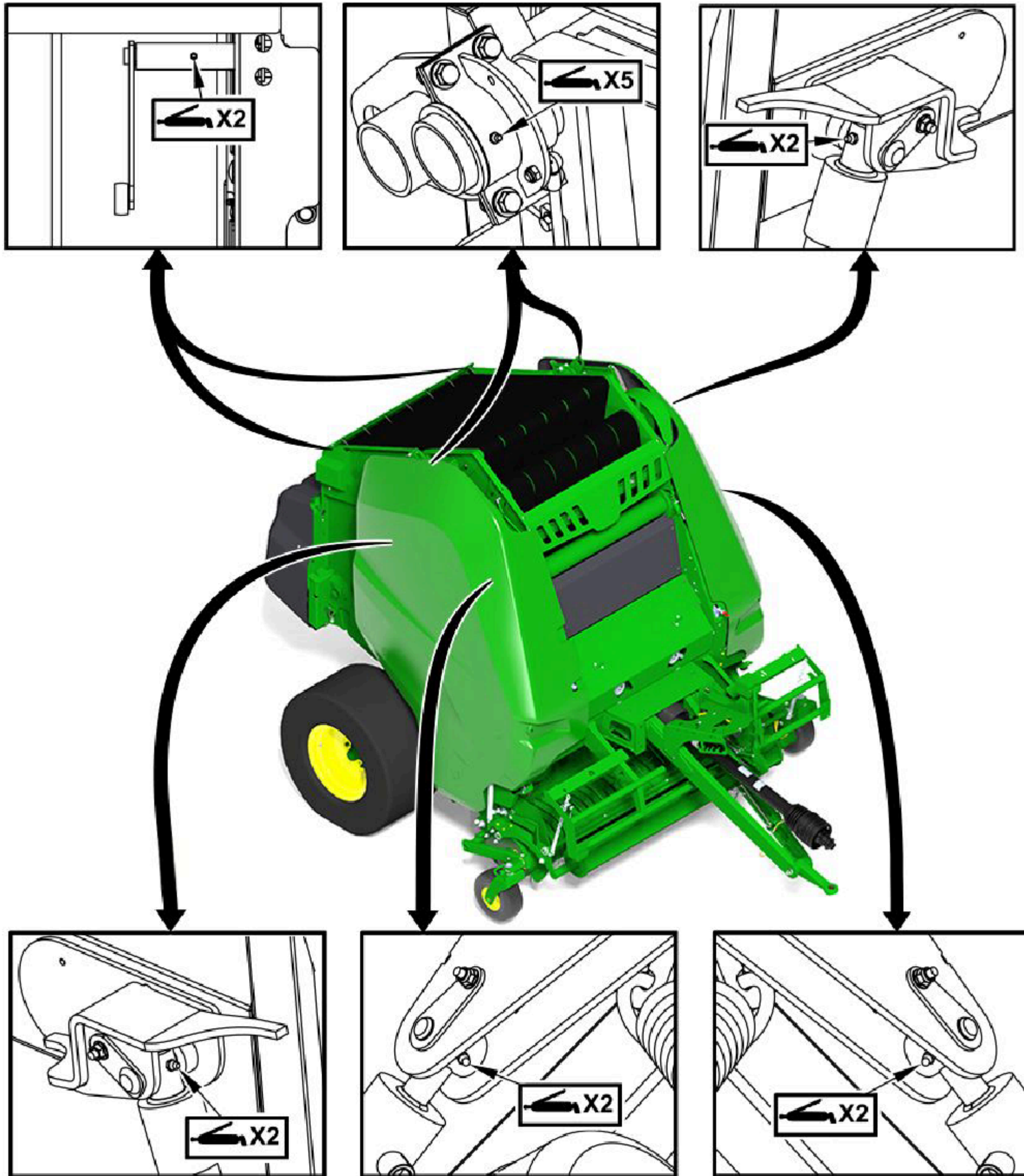

Lubricate with John Deere Grease-Gard Premium Plus.

zlvxplw,1726651025387 -19-12MAR25-1/1

CC657669 —UN—02SEP25

Каждые 50 часов: Смажьте защелки вертов

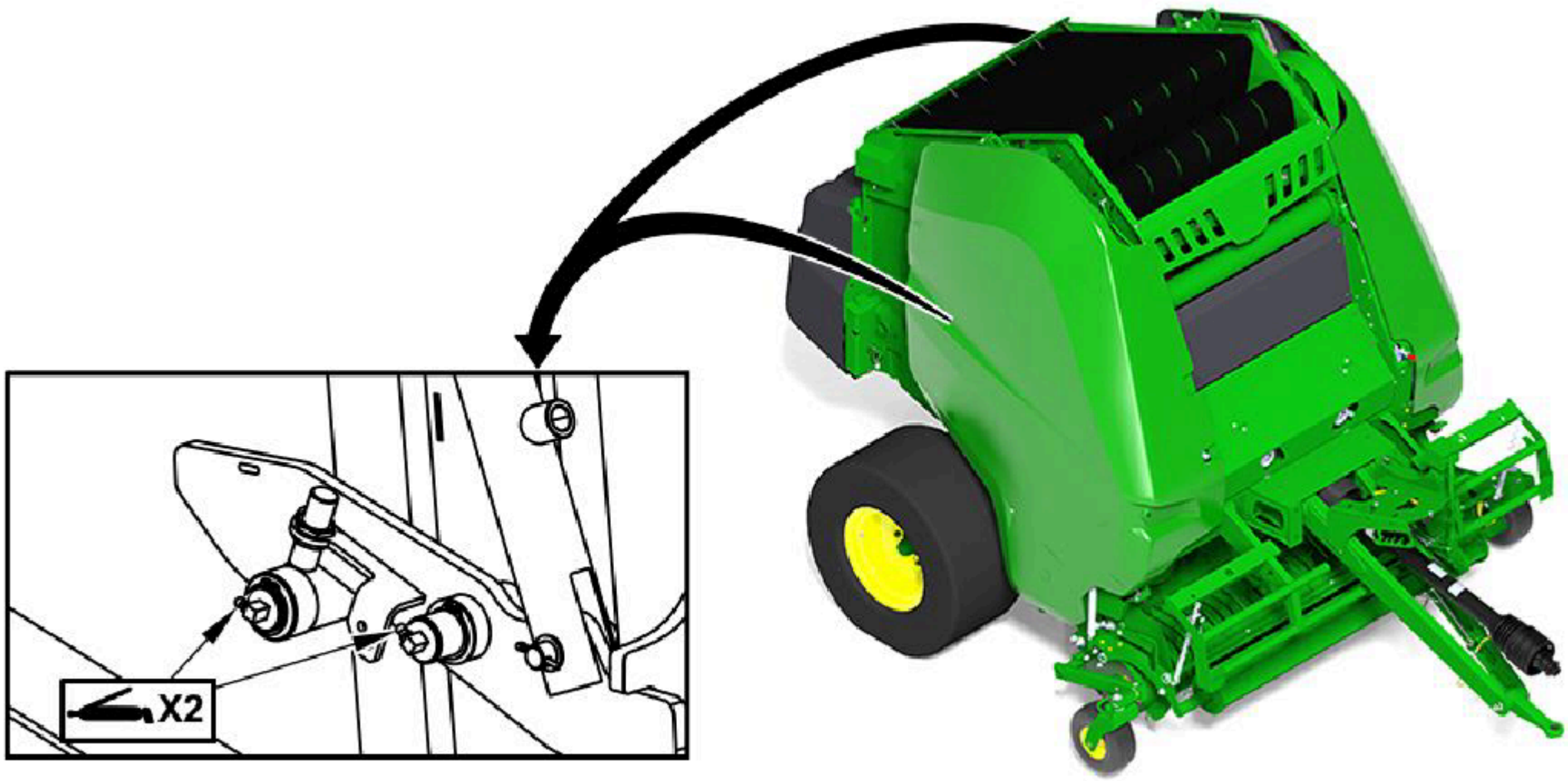

CC657670—UN—04FEB25

Lubricate with John Deere Grease-Gard Premium Plus.

zlvxplw,1726651047868 -19-27JAN25-1/1

Каждые 50 Часы работы: Смажьте нижний приводной ролик ремня (если он оснащен вторым приводным роликом)

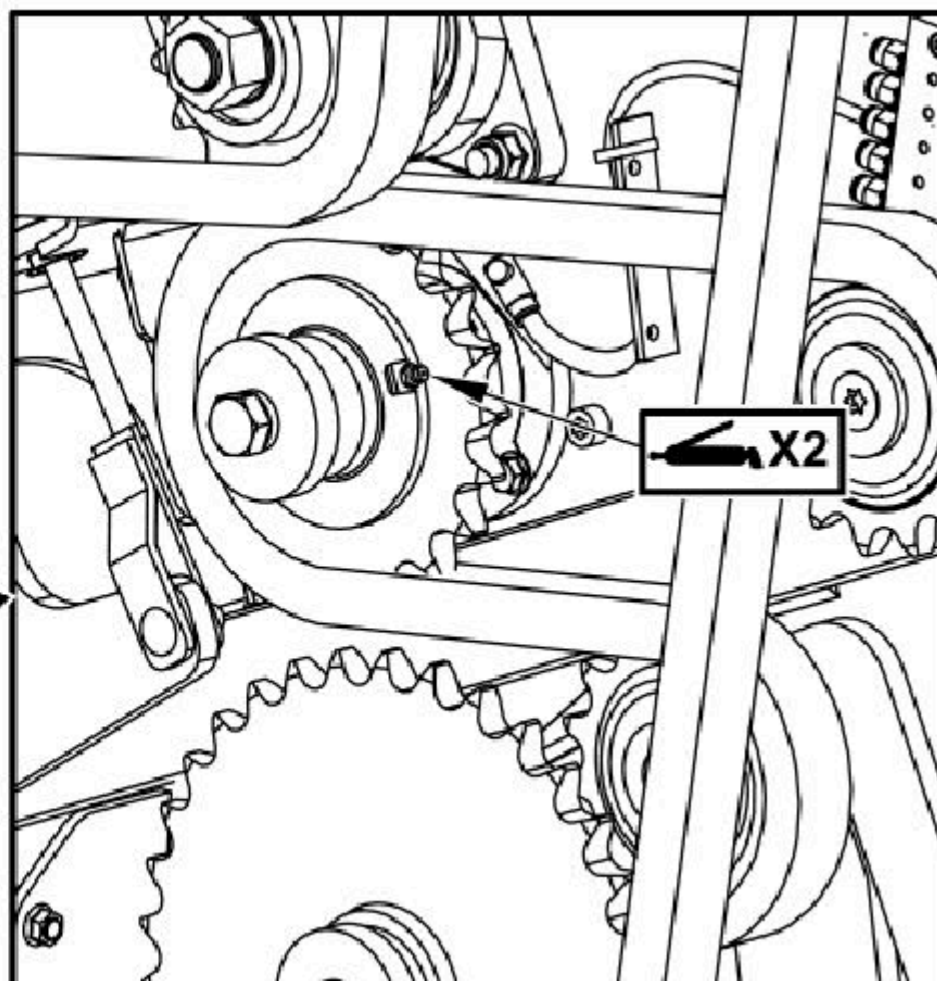

CC657671-UN-04FFR25
CC657671-UN-04EB25

Смажьте консистентной смазкой John Deere-Gard Premium Plus.

zlvxplw.1726496434993 -19-27 ЯНВАРЯ 25-1/1

Weekly: Check Gear Case Oil Level

1. Open twine binding system cover (A).
2. Use dipstick (B) to check gear case oil level.

IMPORTANT: Check level of lubricant weekly using dipstick (B) and refill as necessary.

Do not overfill gear case as this will result in overheating and oil leakage.

Use a type of oil specified under Gear Oil in this section.

A—Twine Binding System Cover

B—Dipstick

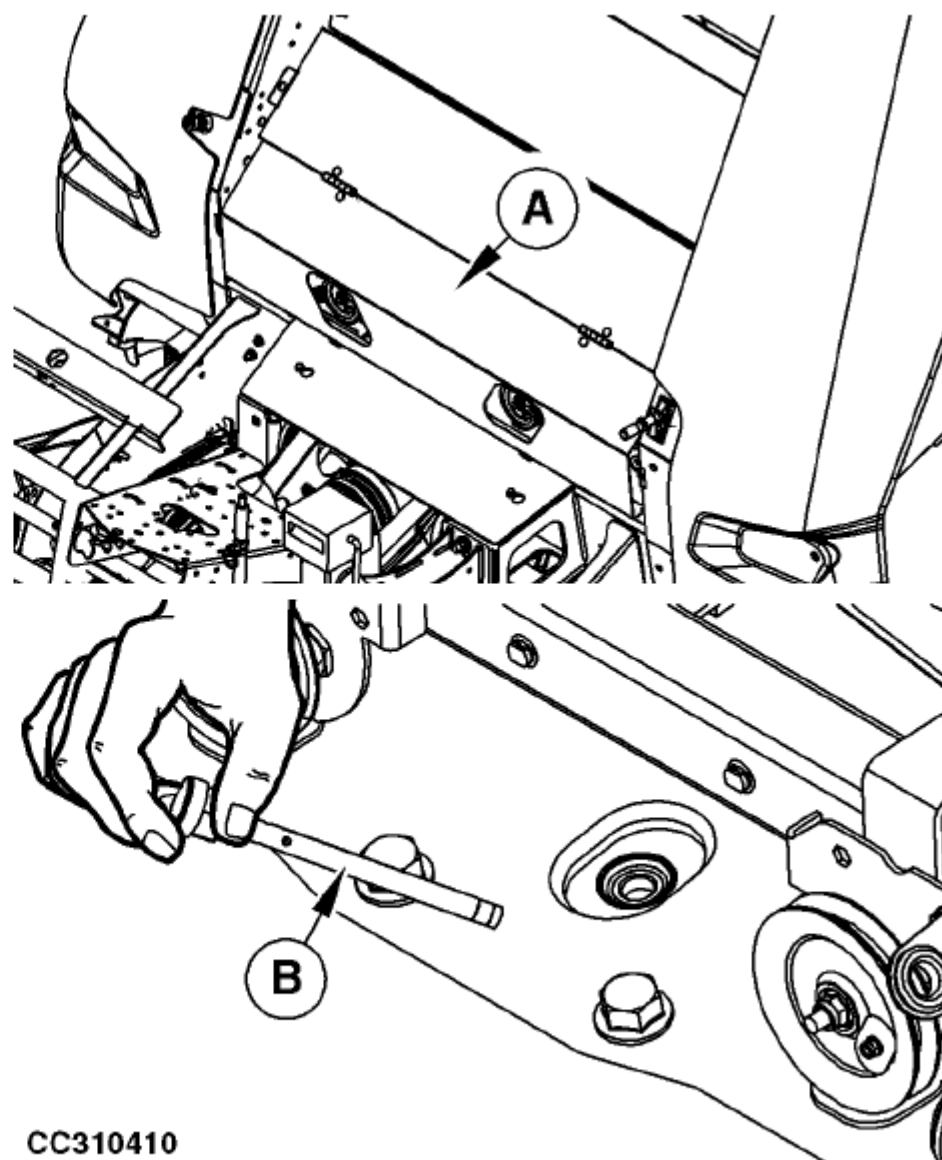

CC657648-UN-20DEC24

CC310410-UN-17AUG17

CC310410

r2c13ue,1736517355879 -19-03SEP25-1/1

Еженедельно: Проверьте и сливайте воздушный тормозной бачок (если Оборудован)

⚠ ВНИМАНИЕ: Перед сливом конденсированной воды из бачка для сжатого воздуха убедитесь, что машина надежно защищена от скатывания в сторону. Включите стояночный тормоз и установите колесо подпятники под колеса.

Потяните за кольцо (А), чтобы слить воду из воздушного бака.

Конденсат в тормозной системе может привести к неисправностям.

А—образное кольцо

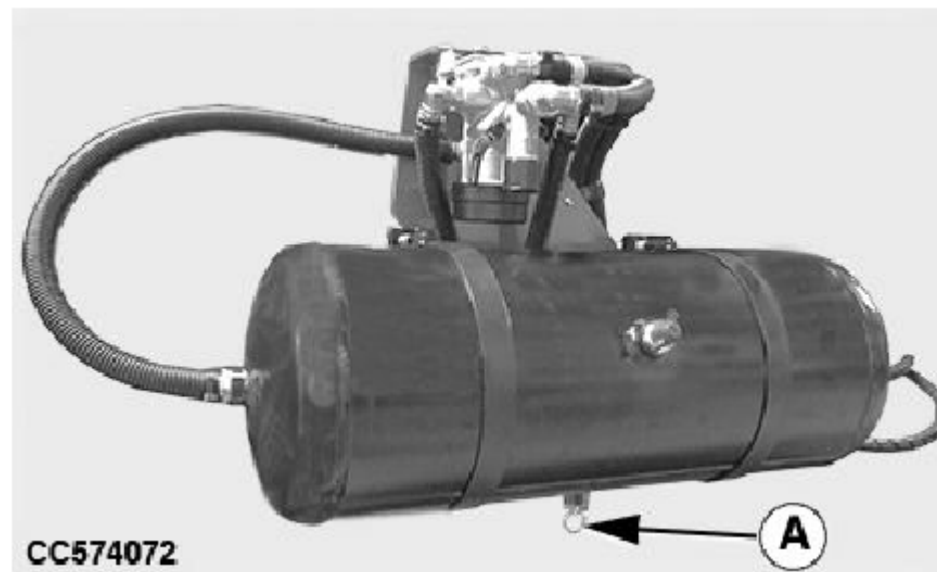

CC574072—UN—10APR23

zhvxplw, 1726496609217 -19-16SEP24-1/1

Еженедельно проверяйте колпачок ступицы колеса

Проверяйте правильность установки колпачка ступицы колеса с обеих сторон машины.

Проверьте крышку ступицы колеса на герметичность с обеих сторон машины.



CC66812—UN—19MAY25

r2c13ue,1733995766226 -19-06 МАЯ 25-1/1

Каждые 100 часов или ежегодно: проверьте раму гайки и сцепное устройство!



CC568702 1 IM 0 FEB 2020
CC568702-UN-08EB25

ВАЖНО: Убедитесь, что все зубья кольца **ПОЛНОСТЬЮ** зацеплены (не стоят острием к острию), когда затяните гайки (A), (B) и (C).

Снова затяните гайки крепления шпунтовой рамы (A), контргайки (B) и закрепите крепежный винт (C) с заданным моментом затяжки.:

Спецификация

Крепление шпунтовой рамы	...
Момент затяжки гайкой...	... 700 Н·м (516 кв. футов)
Фиксатор шпунтовой рамы	...
Момент затяжки гайкой...	...300 Н·м (221 дюйм-фут)
Крепление сцепного устройства	...
Момент затяжки гайки...	...550 Н·м (406 Дюйм-фут)

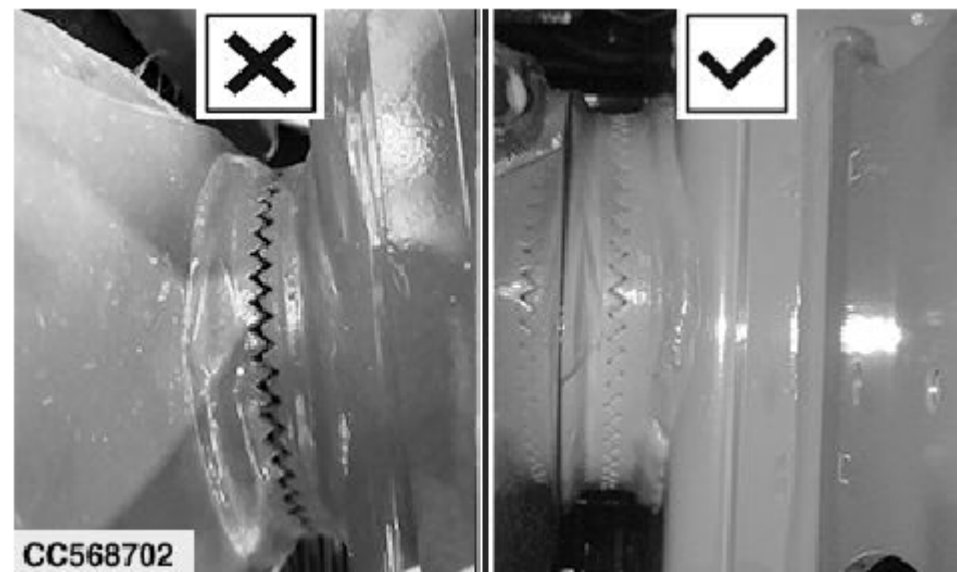

CC568702

Ошибка При затягивании язычка

CC568702-UN-08MAR23

A—Гайка крепления шпунтовой рамы
B—Контргайка шпунтовой рамы

Гайка крепления С-образного соединения

r2c13ue, 1733996035374 -19-24FEB25-1/1

Каждые 100 часов или ежегодно: проверяйте стояночный тормоз (Если установлен)

Потяните рычаг (А) на максимум, чтобы включить стояночный тормоз, затем убедитесь, что защелка (В) не установлена на последней оставшейся выемке (С). Максимальное усилие приходится на половину рычага (А) смещение.

Если нет, отрегулируйте стояночный тормоз.

А—Рычаг стояночного тормоза
В—Защелка стояночного тормоза

С—оставшаяся выемка

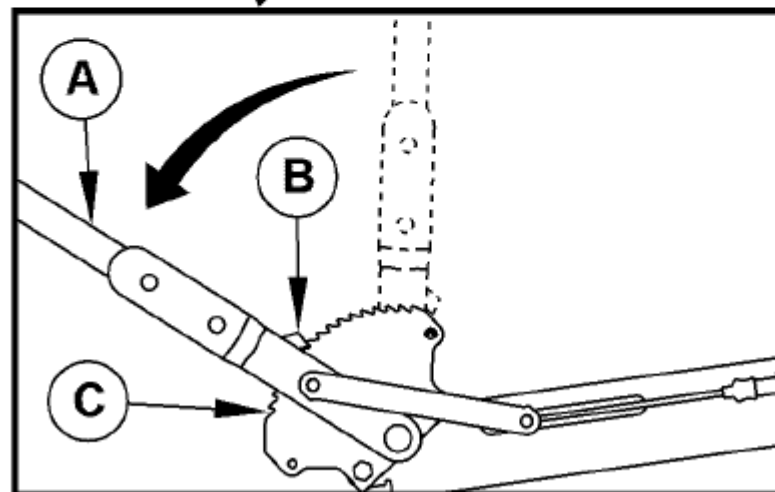
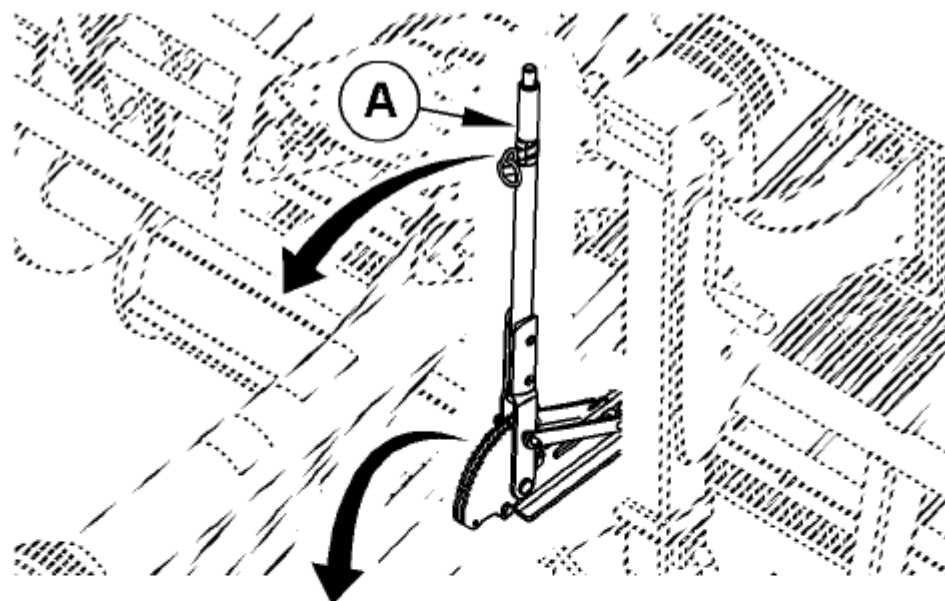

CC652893—UN—03JUN25

zlvxp1w,1726554342352-19-17MAR25-1/1 4/4

Каждые 100 часов или ежегодно: проверяйте колесную гайку Крутящий момент

Проверьте момент затяжки колесной гайки. Смотрите раздел "Проверка момента затяжки колесной гайки" в Разделе "Подготовка станка".

ВАЖНО: Повторяйте процедуру каждый раз, когда колесо снимается и устанавливается.



CC657763—UN—18APR25

r2c13ue,1732543443197-19-25NOV24-1/1

Каждые 100 часов или ежегодно: Смажьте тормозные валы (при наличии)

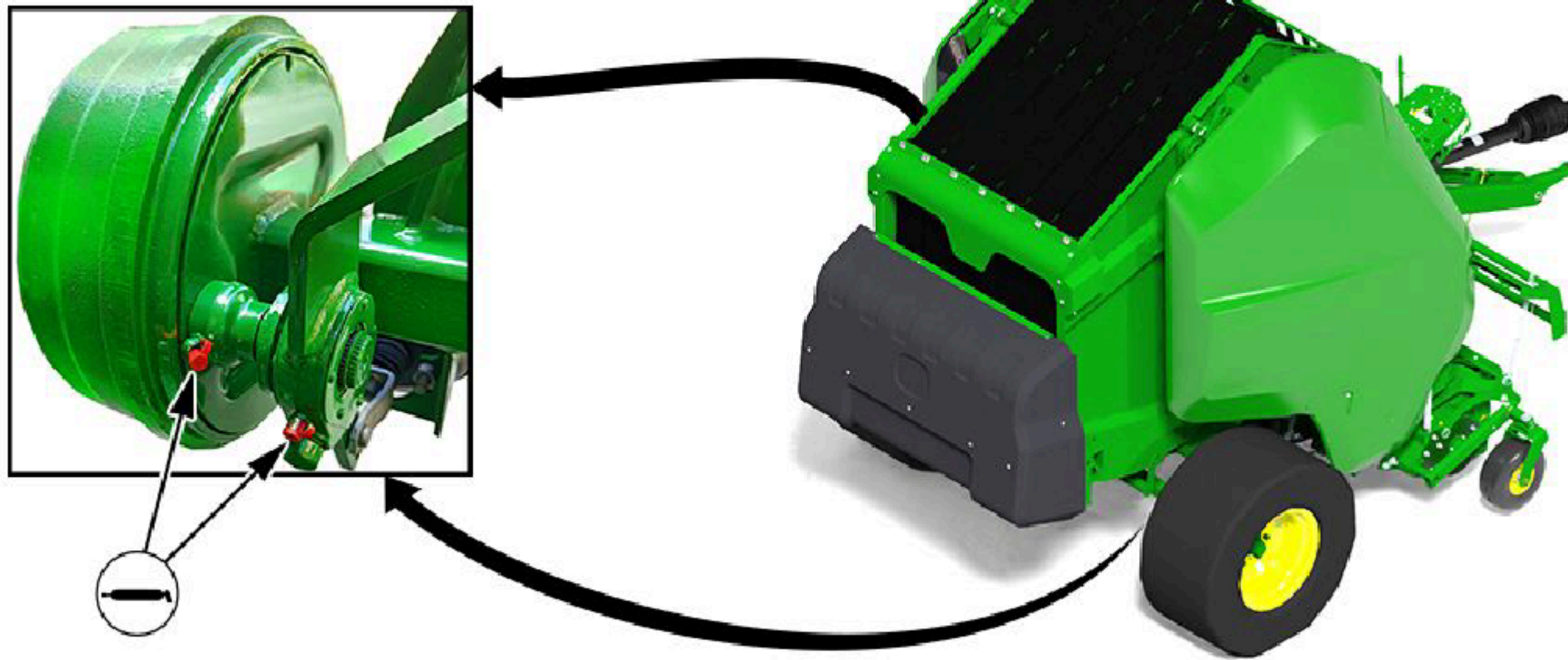

CC57674 UN-19MAY25

Смажьте консистентной смазкой John Deere Grease Premium Plus с обеих сторон машины.

zlvxplw, 1726554673567 -19-27JAN25-1/1

Каждые 100 часов или ежегодно: проверяйте конечный люфт подшипника ступицы колеса

Убедитесь, что колеса не имеют люфта:

1. Поднимите колесо с земли. См. раздел Снятие и Установите колесо в сервисной секции.
2. Медленно вращайте колесо в обоих направлениях, чтобы обнаружить заедание или твердую точку.
3. Вращайте колесо быстрее и проверьте наличие звука или каких-либо жесткая точка.
4. Нажимайте и тяните колесо во всех направлениях. Колеса не должны шататься.

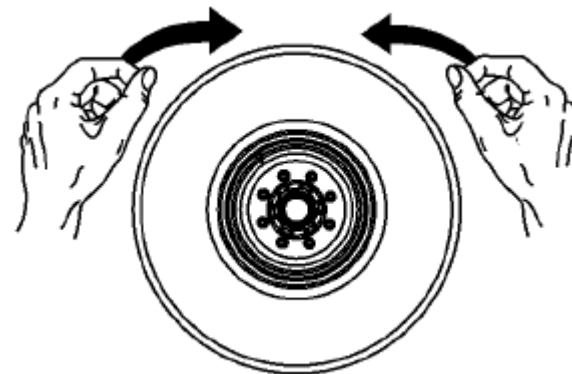

CC574077

CC574077 UN-19APR23

r2c13ue, 1740130616137 -19-21FEB25-1/1

Дважды в год: проверять шины

Проверьте состояние шин с обеих сторон машины.

Проверьте протектор и боковины на наличие порезов, царапин, проколов, неровностей, трещин или инородных тел.



r2c13ue, 1728915885733 -19-06MAY25-1/1

CC668613—UN—19MAY25

Каждые 500 часов или ежегодно: сливайте и заправляйте Корпус редуктора

1. Откройте крышку системы обвязки шпагатом (A).

2. Сливайте масло, пока оно теплое (т.е. после работы).

Снимите щуп (B) и сливную пробку (C), затем слейте масло в подходящую емкость.

3. Очистите, затем установите сливную пробку (C) на место и затяните до указанной крутящий момент:

Спецификация

Сливная пробка—крутящий момент... 30 Н·м
(22 фунт-фут)

4. Заправьте картер John Deere Extreme-Gard или эквивалентное масло. Смотрите в этом разделе Трансмиссионное масло.

Спецификация

Картер коробки передач—Емкость..... 1,9 л
(0,5 галлона)

5. Проверьте уровень масла с помощью щупа (B) перед повторной установкой.

6. Закройте крышку для обвязки шпагатом (A).

A—система обвязки
шпагатом
Крышка
B—щуп

C—сливная пробка

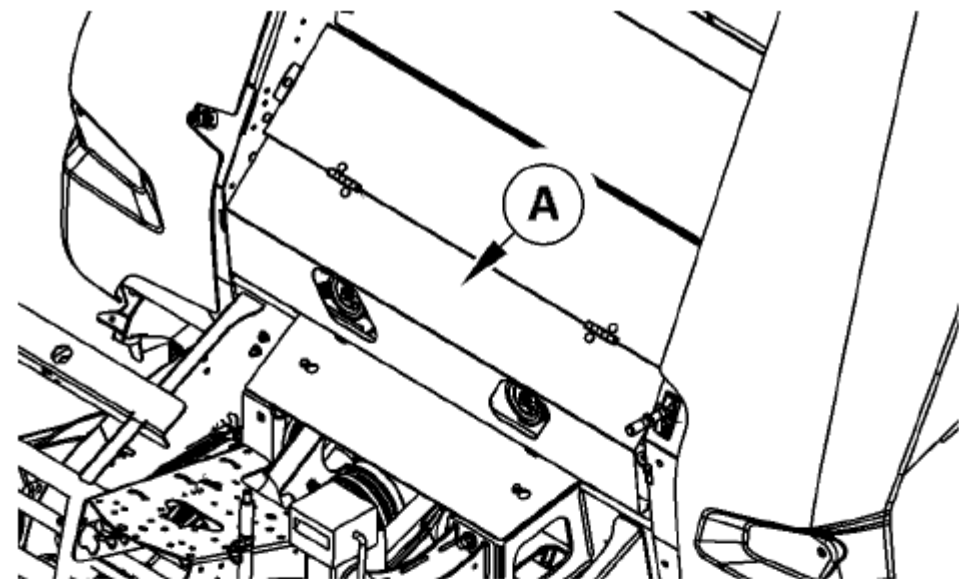

CC657648—UN—20DEC24

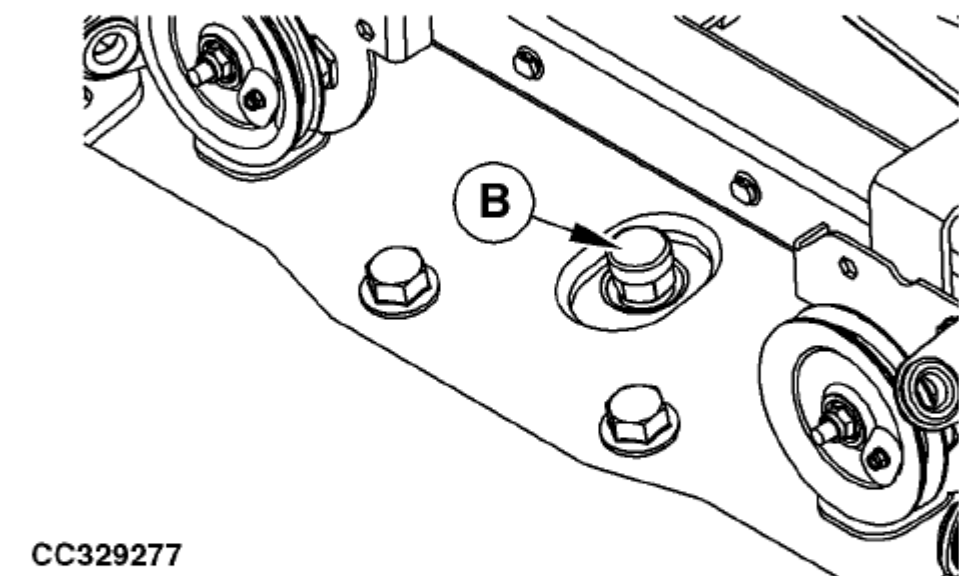

CC329277—UN—01SEP17

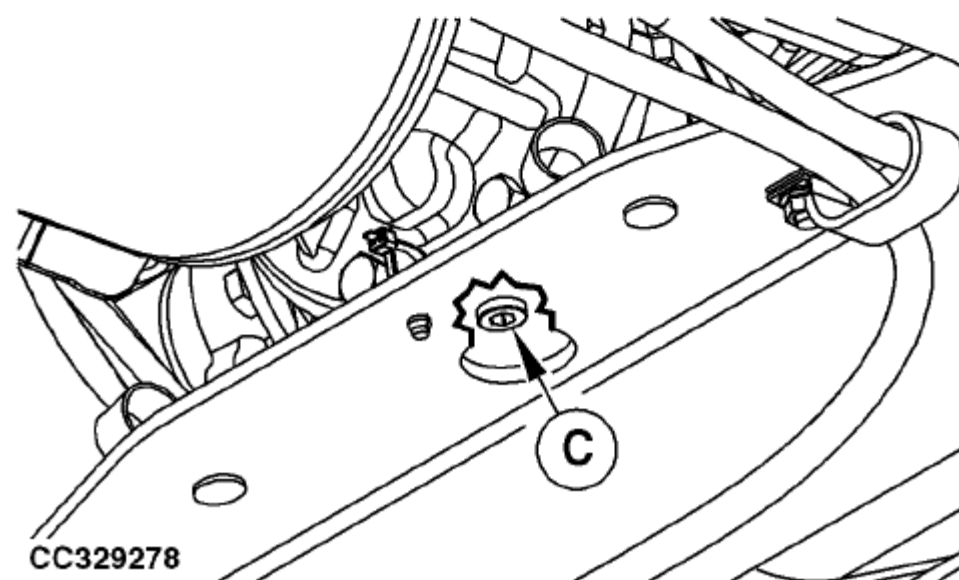

CC329278—UN—01SEP17

zlvxplw, 1726651191365 -19-19DEC24-1/1

Every 500 Hours or Yearly: Lubricate Jackstand

Lubricate with John Deere Grease-Gard Premium Plus.

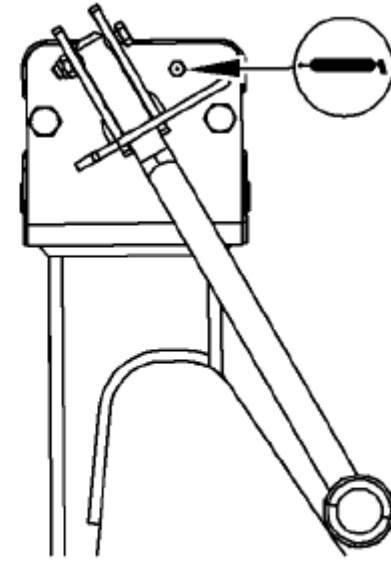

CC283536

CC283536 —UN—01SEP16

zlvxplw,1726651208271 -19-14OCT24-1/1

Каждые 500 часов или ежегодно: смазывать Удлинительный вал

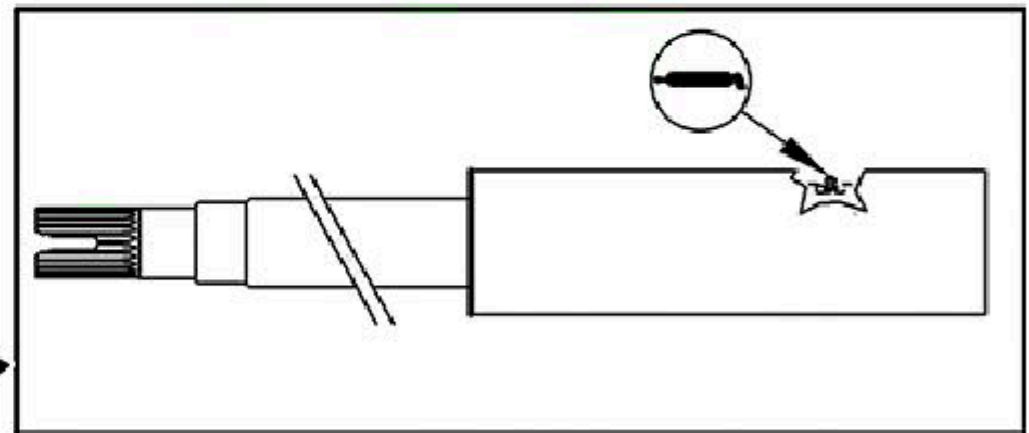
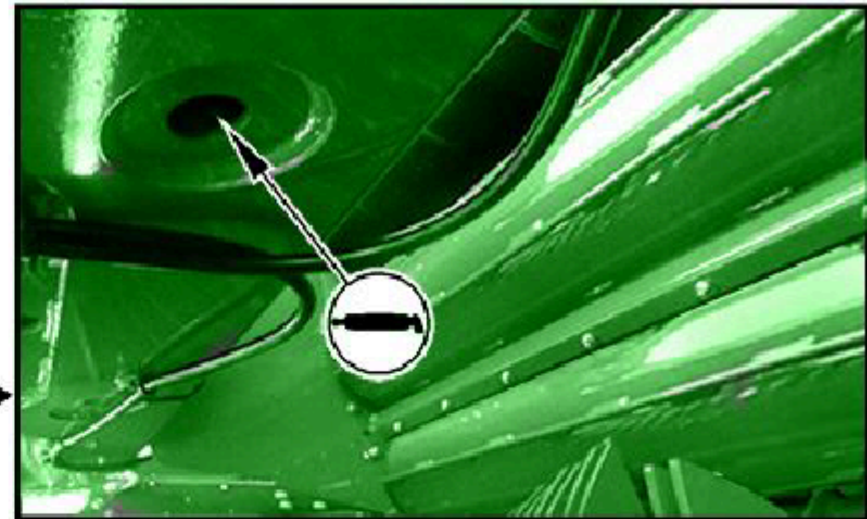

CC657676 —UN—04FEB25

Lubricate with John Deere Grease-Gard Premium Plus.

Rotate extension Shafts to align grease fittings with access holes. See Service Machine Safely in Safety section.

zlvxplw,1726651208271 -19-14OCT24-1/1

Каждые 500 часов или ежегодно: проверяйте ремень Износ направляющих

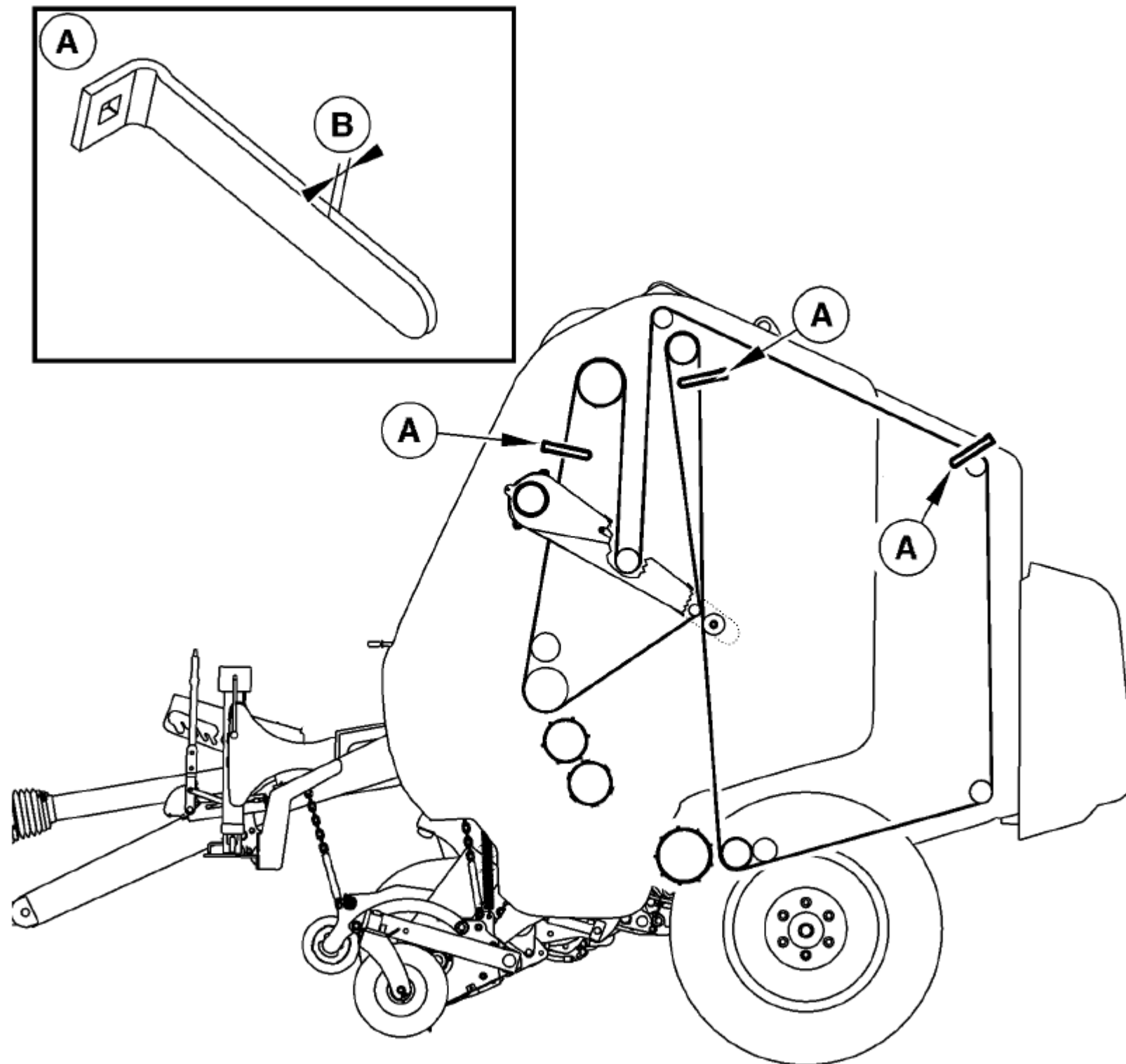

A—направляющая ремня

B—толщина

Проверьте, не превышает ли толщина (B) направляющих ремня (A) спецификация.

Если толщина (B) меньше, чем указано в спецификации, замените ленту направляющая.

Спецификация

Толщина направляющих ремня...

... 2,5 мм (0,1 дюйма)

r2c13ue,1733994355537 -19-21FEB25-1/1

CC652895 -LUN-17DEC24

Ежегодно: проверяйте функции безопасности

⚠ ВНИМАНИЕ: Любой сбой функции безопасности может привести к серьезным травмам или смерти.

Проверьте запорный клапан ворот:

1. Полностью откройте ворота.
2. Заглушите двигатель трактора и выньте ключ.
3. Заблокируйте ворота, см. раздел "Запирание ворот" в разделе "Эксплуатация" Машина общего назначения.
4. Измерьте расстояние (A), как показано.
5. Установите рычаг SCV в положение поплавка, чтобы сбросить гидравлическое давление.
6. Подождите 5 минут и снова измерьте расстояние (A).
 - Шибер не должен опускаться более чем на 5 см (2 дюйма).

ВАЖНО: если испытание прошло неправильно, отрегулируйте, отремонтируйте, или замените дефектные детали.

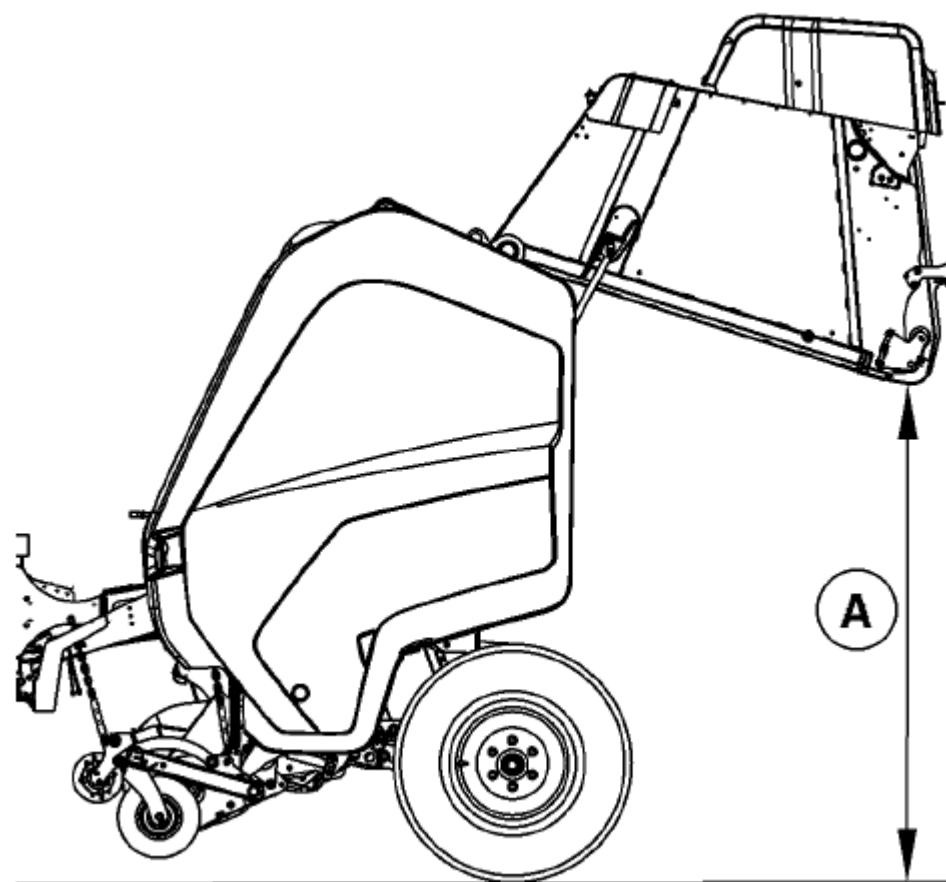

Расстояние A

r2c13ue, 1737109913438 -19-27 ИЮНЯ 25-1/1

CC657754-UN-04MR025

Ежегодно: Проверьте износ сцепного устройства

Проверьте, соответствуют ли размеры сцепного устройства пресс-подборщика максимальному износу, указанному в следующих таблицах. Если нет, замените сцепное устройство.

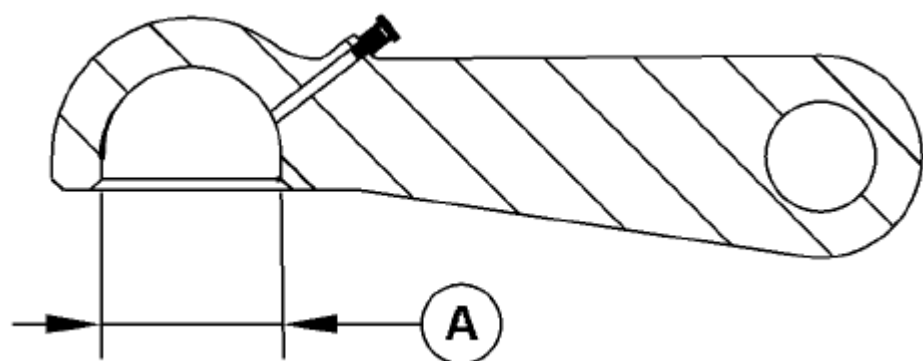

Сцепное устройство шарового типа

Диаметр шаровой чаши

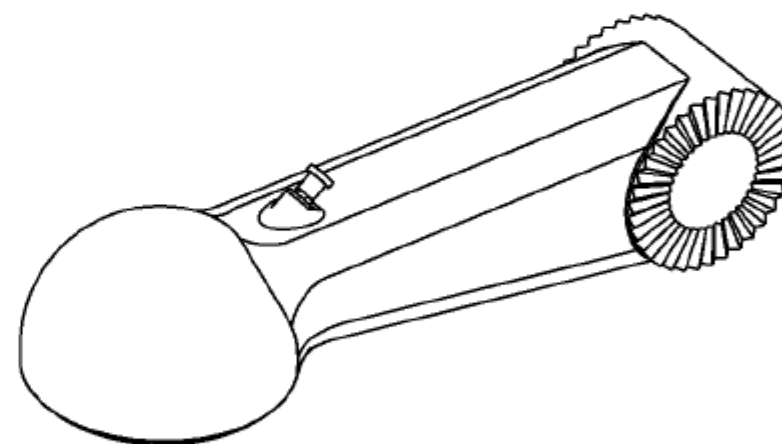

CC657712-UN-26RE025

Сцепное устройство	Описание	Максимальный размер износа
AFH225145	Диаметр шарового стакана (A)	82 мм (3,23 дюйма)
Продолжение на следующей странице		r2c13ue, автостоп solo -19-22AUG25-1/3

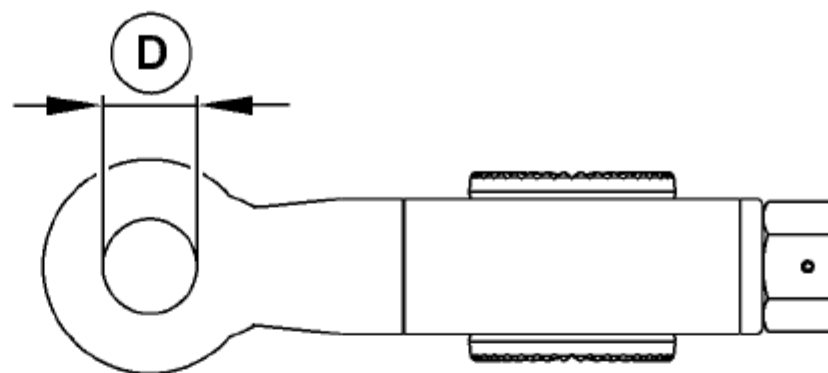
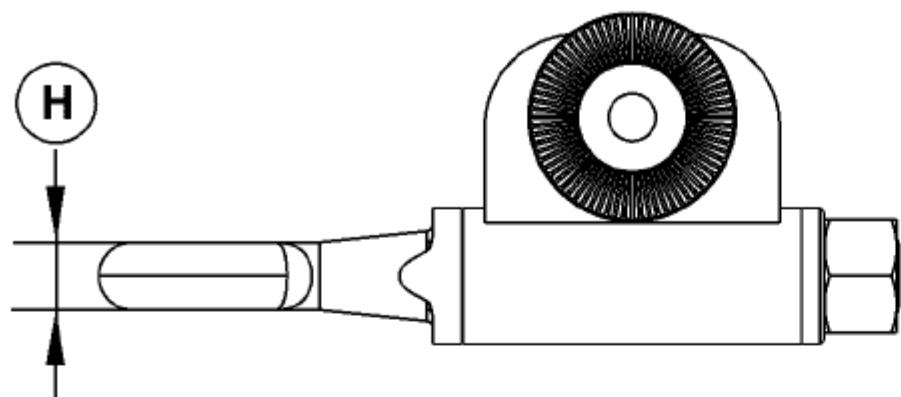

Поворотное сцепное устройство

CC67695—UN—26AUG25

Диаметр D—образной проушины

Высота H—кольца

Сцепное устройство

Описание

Диаметр ушка (D)

DC223909

Высота кольца (H)

r2c13ue, автостоп SOLO -19-22AUG25-2/3

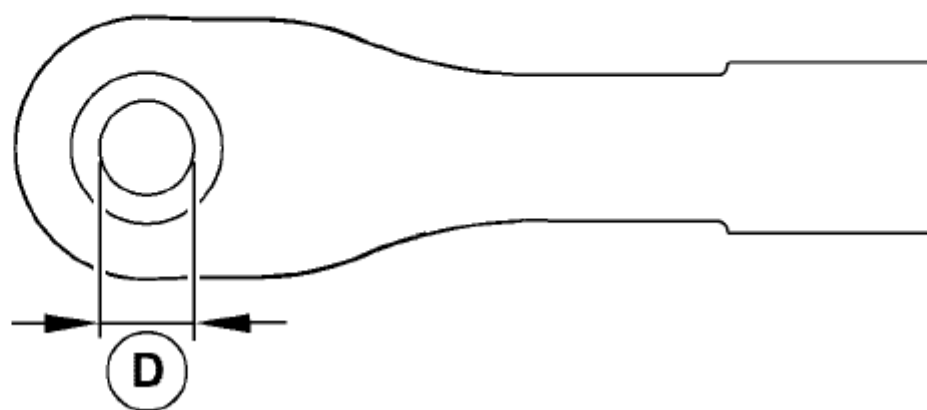
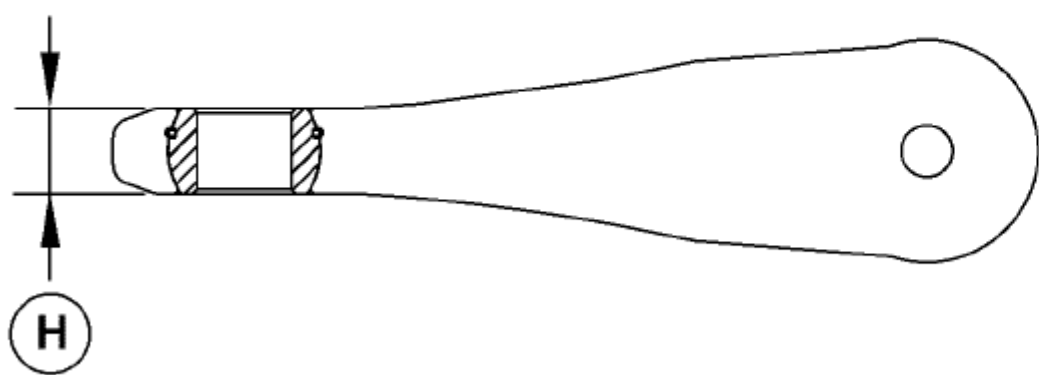

Шарнирное соединение с шаровой проушиной

CC657716—UN—13JUN25

Диаметр D—образной проушины

Высота H—кольца

Сцепное устройство

Описание

Максимальный размер износа

DC225809

Диаметр ушка (D) 33,7 мм (1,32 дюйма)

Высота кольца (H) 35,5 мм (1,4 дюйма)

DC226463

Диаметр проушины (D) 43,5 мм (1,71 дюйма)

Высота кольца (H) 35,5 мм (1,4 дюйма)

r2c13ue, автостоп solo -19-22AUG25-3/3

Ежегодно: Чистите, проверяйте и смазывайте ось Компоненты

• Проверьте состояние оси (износ, коррозия, повреждения).
С обеих сторон машины :

- Очистите, проверьте и смажьте подшипники колес.

При наличии:

- Очистите барабан и колодки в сборе.
- Отрегулируйте тормозные колодки.
- Очистите и проверьте тормозную систему.
- Убедитесь, что толщина тормозных накладок больше, чем следующая спецификация:

Спецификация

Тормозная накладка—минимальная
Толщина...

... 2 мм
(0,08 дюйма)

Если нет, замените тормозные колодки.

- Отрегулируйте тормозную систему.
- Проверьте стояночный тормоз.

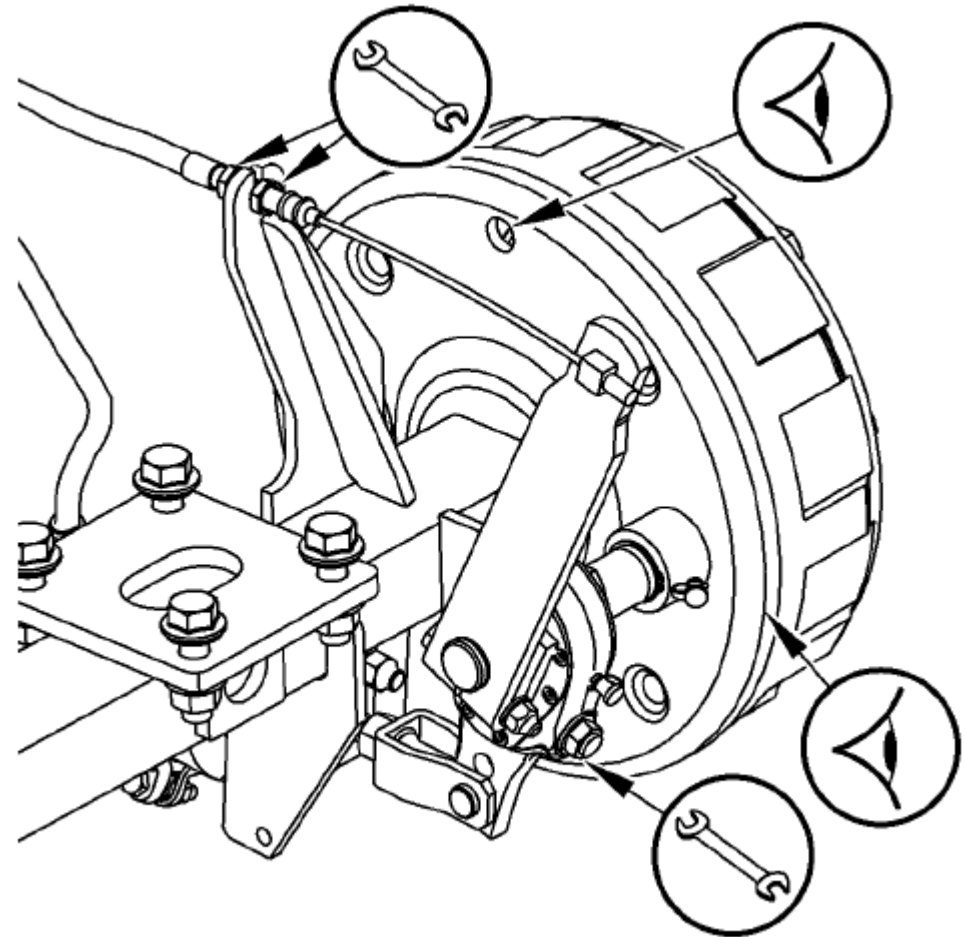

Air Brake System

zlvxplw,1726555991675 -19-28 ИЮЛЯ 25-1/1

CC676311—UN—01JUL25

Ежегодно: проверяйте толщину износных пластин.

1. Откройте затвор и закрепите его с помощью предохранительного устройства.
2. Убедитесь, что толщина (B) соответствует спецификации, если нет замените износную пластину (A).

Спецификация

Износная пластина—толщина...

... 0-3 мм
(0-0,12 дюйма)

ВАЖНО: Натяжной рычаг может быть поврежден, если толщина (B) меньше спецификации.

3. Повторите процедуру с противоположной стороны.

A—Износная пластина

B—Толщина

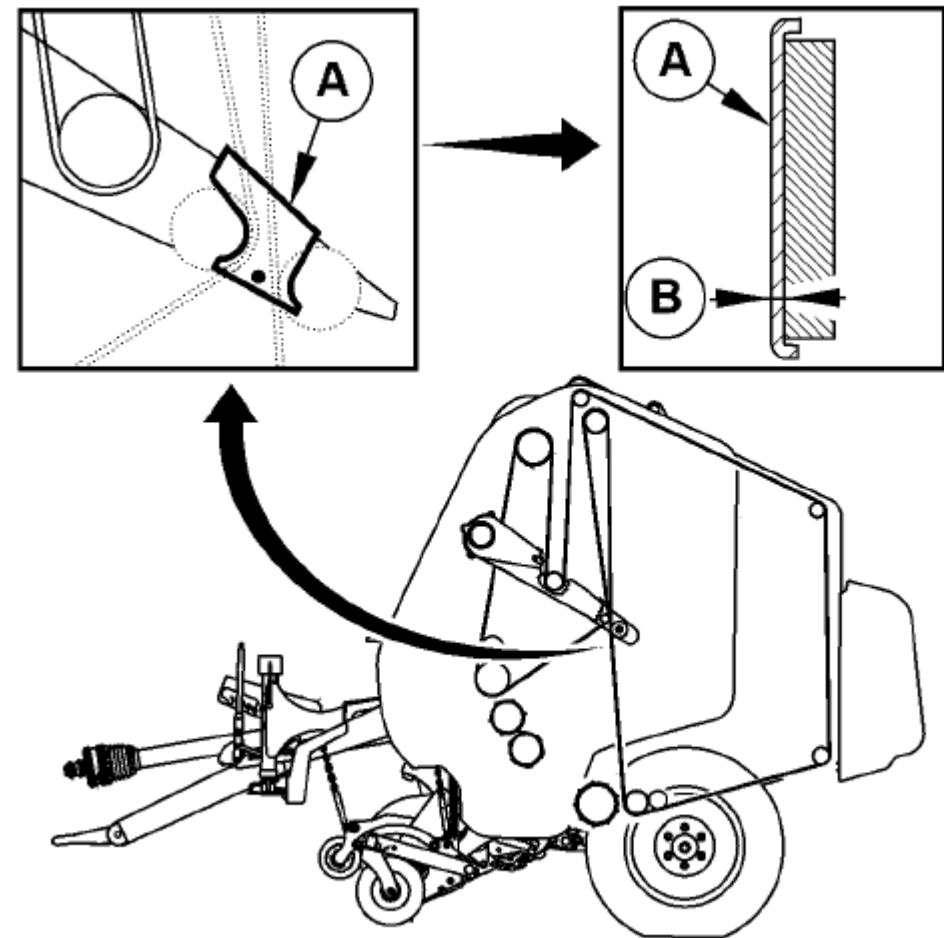

zlvxplw,175454067473 -19-08 АРБ 1/1

CC657647—UN—20DEC24

Ежегодно: заменяйте провода ремня (при наличии)

Провода ремня (A) необходимо менять каждый год. Смотрите раздел Установка Ремни в разделе Сервисное обслуживание.

A—Провод

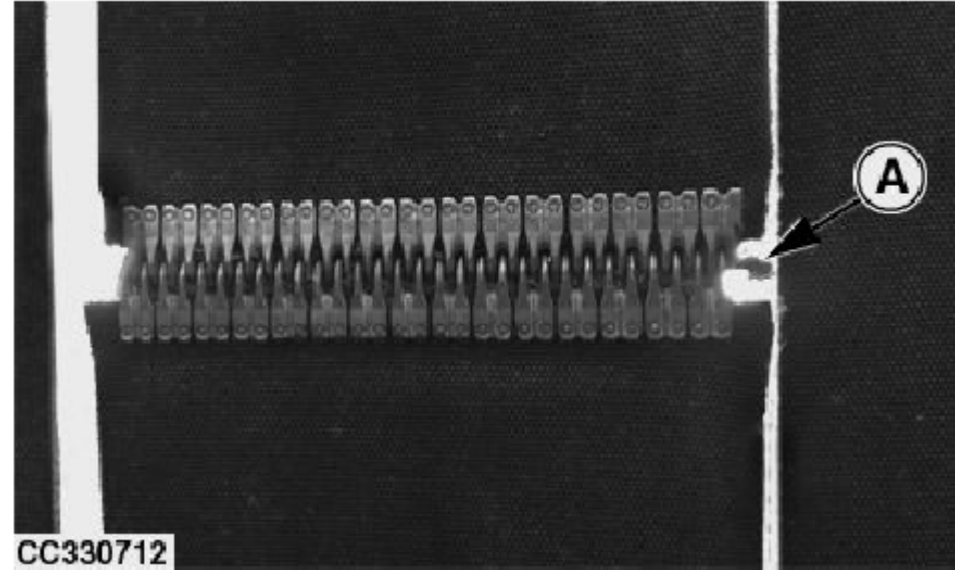

CC330712

CC330712—UN—27SEP17

zhvxplw, 1726556165108 -19-17SEP24-1/1

Ежегодно: проверяйте аккумулятор.

Только должным образом обученные лица с соответствующим оборудованием должны проводить осмотр и замену аккумуляторов.

1. Проверьте аккумулятор на коррозию.
 - a. При необходимости замените аккумулятор.
 2. Проверьте герметичность соединений.
 3. Проверьте крепежные элементы.



CC1022636

Взрыв аккумулятора.

CC1022636—UN—15JAN03

ga87848, 1676036265828 -19-13FEB23-1/1

Every 3000 Bales or Yearly: Check Net Feed Roll Brake

Check that distance (A) is within specification:

	Specification
Screw-to-Bracket—Distance.....	3—5 mm (0.12—0.2 in)

If necessary, see Check Net Feed Roll Brake (Test 6) in Service section.

A—Distance

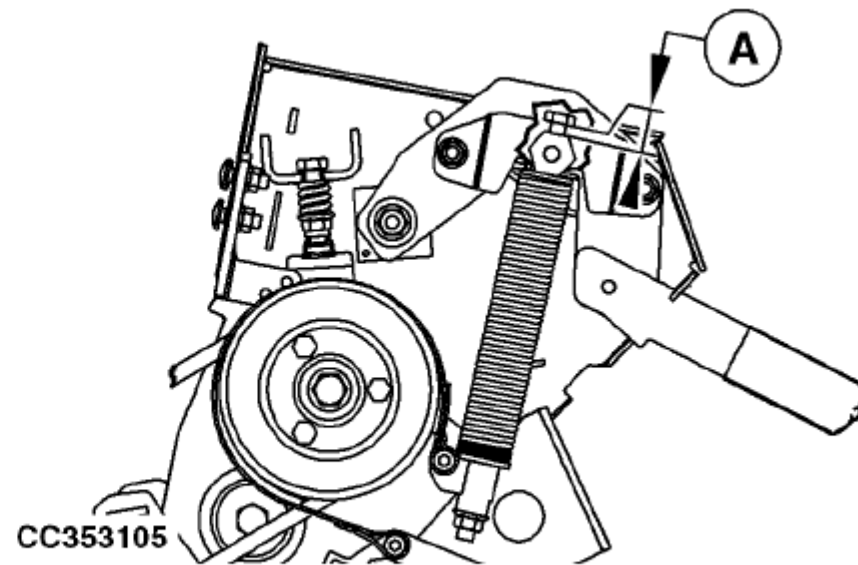

CC353105

CC353105—UN—17MAY18

r2c13ue, 1737446806719 -19-21JAN25-1/1

Каждые 6 лет: Заменяйте гидравлические шланги

Из-за износа гидравлических шлангов с течением времени, рекомендуется менять гидравлические шланги каждые 6 лет.

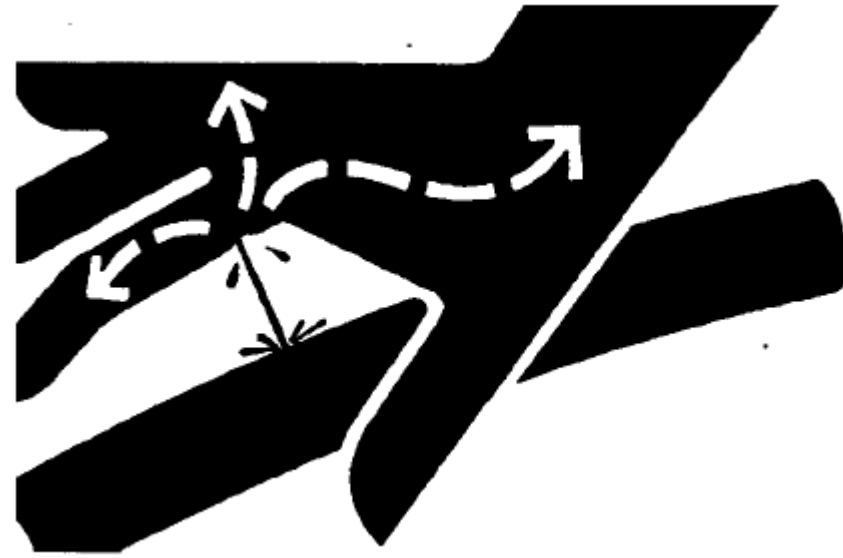

X9811-UN-23AUG88

AP00976.000018D -19-13FEB23-1/1

Каждые 6 лет: Заменяйте аккумулятор плотности.

Только должным образом обученные лица с соответствующим оборудованием должны проводить проверку и замену аккумуляторов.

Аккумулятор плотности должен быть заменен через 6 лет. Дата на аккумуляторе указано время изготовления: ММ - гг. См. Устройство гидравлического аккумулятора для обслуживания в разделе "Сервис".



CC1022636

Взрыв аккумулятора

ga87848, 1681816726950 -19-18APR23-1/1

CC1022636-UN-15JAN03

Каждые 6 лет: Заменяйте гидравлический тормоз Аккумуляторы (при наличии)

Только должным образом обученные лица с соответствующим оборудованием должны проводить проверку и замену аккумуляторов.

Гидравлические тормозные аккумуляторы подлежат замене в течение 6 лет. Дата изготовления указана на аккумуляторе: ММ - гг. Смотрите Сервисное устройство гидравлического аккумулятора в Секция обслуживания.



CC1022636

Взрыв аккумулятора

ga87848, 1681816707983 -19-18APR23-1/1

CC1022636-UN-15JAN03

Устранение неполадок

Трудности с подбором и подачей

Признак	Проблема	Решение
Сцепление отключается во время формирования тюка.	Скопление урожая перед или позади ротора.	Установите центральный стартовый скребок. Смотрите раздел Устранение неполадок в разделе Обслуживания. Проверьте, хорошо ли заточены ножи при необходимости см. раздел "Заточка ножей" в разделе "Сервисное обслуживание".
	Валок компрессора слишком низкий.	Поднимите валок компрессора. Смотрите раздел "Регулировка валка валкового компрессора" в разделе "Эксплуатация машины".
	Угол наклона машины установлен неправильно.	Проверьте угол наклона машины. Смотрите раздел "Угол наклона машины" в разделе "Эксплуатация машины".
	Неправильная настройка провисания двигателя (трактор оснащен бесконечной виртуальной трансмиссией (IVT)).	Уменьшите настройку провисания двигателя до минимального.
	Уборка сена производится недостаточно чисто. Машина неправильно отрегулирована.	
		Отрегулируйте валок валкового компрессора. Смотрите раздел "Регулировка валка валкового компрессора" в разделе "Эксплуатация машины".
		Отрегулируйте зубья валков валка компрессора. См. раздел "Регулировка валка валкового компрессора" в разделе "Эксплуатация машины общего назначения".
Захват установлен слишком высоко.		Нижний захват. См. раздел "Регулировка калибровочных колес подборщика" в разделе "Эксплуатация машины общего назначения".
Плохая проходимость подборщика.		Проверьте регулировку пружин подборщика. См. раздел "Регулировка пружин подборщика" в разделе "Эксплуатация машины—Общие сведения".
	Язычок установлен слишком низко.	Проверьте регулировку язычка. Смотрите раздел "Регулировка шпунта" в разделе "Эксплуатация машины".

Продолжение на следующей странице

zlvxplw, 1726046630359 -19-29 ИЮЛЯ 25-1/4

Признак	Проблема	Решение
	Слишком высокий крен валкового компрессора.	Опустите валковый компрессор. Смотрите Регулировка валка компрессора валков в разделе "Эксплуатация машины общего назначения".
	Валковые валки слишком легкие.	Сгребайте более тяжелые валковые валки. Смотрите Эксплуатация станка—Общие положения.
	Погнутые или сломанные зубья подборщика.	Выпрямите или замените зубья, см. раздел Замена подборщика в процессе обслуживания.
	Слишком высокая скорость движения по грунту.	Уменьшите скорость движения по грунту.
Датчик не плавает или опускается свободно.	Избыточный или недостаточный упор на поплавки датчика.	Отрегулируйте пружины поплавка. Смотрите датчика" в разделе "Эксплуатация машины общего назначения".
		Убедитесь, что урожай не скапливается между подборщивающей рамой и рамой или между подборщивающей рамой и опускным полом (если таковой имеется).
Зубья подборщика не вращаются.	Недостаточно натянута или сломана приводная цепь пикапа.	Отрегулируйте натяжение приводной цепи, см. раздел "Регулировка приводной цепи" в разделе обслуживания. Замените цепь.
	Сломан кулачок.	Замените кулачок.
Зубья звукоснимателя зарываются в землю.	Звукосниматель установлен слишком низко.	Поднимите звукосниматель. Смотрите калибровочных колес" в разделе "Эксплуатация машины общего назначения".
	Плохая проходимость подборщика.	Проверьте регулировку пружины поплавка. Смотрите раздел Регулировка пружин поплавка в разделе Эксплуатация станка—Общие положения.
Поломка зубьев подборщика.	Подборщик установлен слишком низко.	Поднимите подборщик. Смотрите раздел калибровочных колес в разделе Эксплуатация машины общего назначения.
	Посторонний материал внутри и / или сломанные зубья.	Удалите материал и / или замените зубья, см. раздел Замена съемного зубья в разделе обслуживания.

Продолжение на следующей странице

zlvxplw, 1726046630359 -19-29 ИЮЛЯ 25/2/4

Признак

Проблема

Решение

	Тюкование кукурузных стеблей. можно	Поднять приемистость. См. раздел "Регулировка по калибровочных колес" в разделе "Станка общего назначения"
Изношена внутренняя часть съемников.	Съемники погнулись, ударившись о витки зубьев.	Проверьте, нет ли зацепления. Проверьте положение зубьев. Увеличьте поплавок. Смотрите "поплавок" в разделе "Эксплуатация машины общего назначения"
Затыкание раструбов.	Чрезмерно теснящиеся концы. Податчик установлен слишком низко.	Уменьшите тесноту. Поднять подборщик. Смотрите "калибровочных колес" в разделе "Станка общего назначения"
Засорение роторного подающего устройства.	Слишком высокая скорость движения.	Уменьшите скорость движения роторный питатель, см. раздел "Эксплуатация машины—Общие указания."
	Слишком высокая плотность тюков.	Проверьте регулировку поплавок. Уменьшите плотность. Смотрите "плотности тюков" в разделе "Применение".
Закупоривание при подборе.	Валок компрессора слишком высокий. Плохая регулировка языке. Слишком большой размер валка.	Нижний вал компрессора регулируйте вал компрессора эксплуатации машины—Общие цели разделе. Проверьте регулировку языка язычка в разделе крепления. Уменьшите размер валка.
Шум в роторе.	Деформированный зуб ротора.	Уменьшите скорость вращения. Выпрямите зуб.

Продолжение на следующей странице

zfvxplw,1726046630359 -19-29 ИЮЛЯ 2015-3/4

Признак	Проблема	Решение
	Инородное тело внутри ротора.	Удалите инородное тело изнутри ротора.
	Неправильная регулировка съемника.	Проверьте регулировку съемника.
	Зацепление между ножами и зубьями.	Убедитесь, что между ножом и зубьями нет зазора.
Потеря ножа.	Разблокирована фиксирующая планка ножа. Стопорная планка.	
	Изношена фиксирующая планка ножа.	Замените фиксирующую планку ножа.
	Изношен паз для ножа.	Замените изношенный нож.
Опускной пол не поднимается полностью.	Скопление урожая.	Удалите скопление урожая.

zhxplw,1726046630359 -19-29JUL25-4/4

Качество тюков**Признак****Проблема****Решение**

Тюки бочкообразной или конической формы. Монитор показывает тюк правильной формы.

Потенциометры формы тюка не правильно откалиброваны.

Сбросьте и откалибруйте потенциометры формы тюков в разделе "Техническое обслуживание".

Внешние ремни разной длины.

Укоротите ленты до одинаковой длины в пределах 38 мм (1,5 дюйма).

Сломана пружина индикатора формы тюков.

Замените пружину.

Тюки правильной формы. На мониторе отображается тюк в форме конуса. Потенциометры формы тюка не правильно откалиброваны.

Сбросьте и откалибруйте потенциометры формы тюков в разделе "Техническое обслуживание".

Настройки обвязки шпагатом или сеткой не постоянны для рулонов разного размера.

Датчик скорости вращения пресс-подборщика не подключен, неисправен или неправильно отрегулирован.

Повторно подключите датчик скорости вращения пресс-подборщика в разделе обслуживания.

Потенциометр диаметра рулона не подключен, неисправен или неправильно откалиброван.

Повторно подключите потенциометр диаметра рулона в разделе "Техническое обслуживание".

Ремень системы обвязки сетки не натянут.

Проверьте натяжение приводного ремня (тепловой обвязки).

Пресс-подборщик не производит плотные тюки.

Внутренняя утечка в гидравлическом цилиндре натяжения ремня.

Обратитесь к специалисту по ремонту гидравлики.

Загрязненный или неисправный предохранительный клапан. Обратитесь к специалисту по ремонту гидравлики.

Концы тюков заполнены неплотно.

Скормите больше урочной массы. Смотрите Рекомендации по эксплуатации в разделе Эксплуатация.

Регулировка плотности для легких тюков.

Регулировка для более плотных тюков в разделе "Применение".

Ленты для формирования тюков слишком короткие.

Проверьте длину и исправность лент в разделе обслуживания.

Признак	Проблема	Решение
	Недостаточно оборотов нетто.	Отрегулируйте "Регулировка машины".
	Неправильно отрегулирован датчик защелки ворот или неисправен.	Отрегулируйте датчиков S2 и разделе обсл
	Недостаточное натяжение сетки.	Увеличьте на натяжения об машины общ
	Неисправен уплотнительный клапан.	Отремонтиру
Пресс-подборщик не производит рулон в натуральную величину.	Фактический отображаемый диаметр рулона больше целевого диаметра рулона.	Увеличьте зн Смотрите ра в разделе "Пр
	Диаметр рулона не отрегулирован на желаемый диаметр рулона.	Отрегулируйте диаметра ру
	Неправильная калибровка потенциометра диаметра рулона.	Сбросьте и о потенциомет диаметра рул разделе обсл
	Ленты для формирования рулонов слишком короткие.	Увеличьте дл длины. Смотр
	Установите низкую плотность рулона.	Увеличьте пл плотности ру "Применение
Не удается достичь желаемого диаметра рулона.	Потенциометр диаметра рулона не правильно откалиброван.	Откалибруйте потенциометр потенциометр Техническое

Общие трудности с пресс-подборщиком

Признак

Проблема

Решение

Ворота открываются во время тюкования первого тюка за день.

Защелки ворот открываются, когда монитор выключен.

ВАЖНО: Когда монитор выключен на длительный период времени, шлюзы разблокируются. Ворота снова защелкнуть перед

Откройте, затем закройте ворота правильно защелкнуты.

Ворота открываются во время упаковки.

Ворота не защелкнуты.

При закрытии ворот удар регулирующего клапана секунд после закрытия во

Отрегулируйте защелку и защелки ворот в разделе

Неправильно отрегулирован или неисправен датчик защелки ворот.

Отрегулируйте датчик за датчиков защелки ворот

Ворота не защелкиваются перед упаковкой.

Защелки ворот открываются при выключенном мониторе

ВАЖНО: Когда монитор выключен на длительный период времени, ворота разблокируются. Ворота снова защелкнуть перед

Откройте, затем закройте тюк правильно защелкнуты.

Ворота не защелкнуты.

Препятствие между воротами и рамой.

Устраните препятствие.

Налипание урожая на ленты в некоторых условиях выращивания сельскохозяйственных культур.

Устраните налипание. Вк закрытии ворот.

Ворота защелкнуты, но отображаются не защелкнутыми.

Неправильно отрегулирован датчик защелки ворот или неисправен.

Отрегулируйте датчик за датчиков защелки ворот

Неправильно отрегулирована защелка ворот.

Отрегулируйте защелку и защелки ворот" в разделе

Продолжение на следующей странице

r2c13ue, 1740143122408 -19-15 ИЮЛЯ 25-1/

Признак

Проблема

Решение

Шум при закрывании ворот.

Натяжной рычаг не смазан.

Смазывайте натяжной рычаг. Проведите обслуживание каждые 10 часов: Смажьте пресс-подборщик автоматической смазки консистентной смазкой или, по мере необходимости: Должно быть смазано все оборудование системы смазки цепей Multiluber, по мере необходимости автоматической смазки консистентной смазкой (если он оснащен насосом резервуарного типа) в соответствии с инструкцией и техническим обслуживанием.

Дверные петли не смазаны.

Смазывайте дверные петли. Проведите обслуживание каждые 50 часов: Смазывайте дверные петли, гидравлические цилиндры и штоки, датчики формы тьюков в секции с помощью консистентной смазки и технического обслуживания.

Защелка ворот не смазана.

Смажьте защелки ворот. Проверьте защелки ворот каждые 50 часов: смазывайте защелки ворот консистентной смазкой и технического обслуживания.

Индикатор плотности тьюков на дисплее

Неисправен амортизатор гидравлического цилиндра ворот. Перегрузка гидравлического контура.

Замените амортизатор. Уменьшите скорость движения.

красный.

Неисправен клапан плотности тьюков.

Уменьшите плотность рулона. Смотрите инструкцию по плотности рулона в разделе "Эксплуатация" и "Применение".

Ремни не закреплены должным образом. Нижний валик задней заслонки не регулируется.

Ленты проложены неправильно.

Отремонтируйте или замените клапан.

Отрегулируйте валик. Смотрите инструкцию по регулировке валика в разделе "Сервис".

Скопление на рулонах пресс-подборщика.

Смотрите раздел "Прокладка лент" в разделе "Сервисное обслуживание".

Ленты при сращивании не обрезаются под прямым углом.

Удалите нарост.

Замените ремень. Смотрите раздел "Сервис".

Трение ремней для формирования тьюков. Рычаг натяжения ремня опущен не полностью.

Полностью откройте, затем закройте.

Продолжение на следующей странице

r2c13ue, 1740143122408 -19-15 И

Признак

Проблема

Решение
Смажьте натяж
10 часов: Смаз
автоматическо
или, по мере не
системы смазки
, по мере необх
автоматическо
(если он оснащ
насосом резерв
и технического

Отрегулируйте
Отрегулируйте
в разделе "Серв

Отремонтируйт

См. раздел "Пр
в разделе "Обс

Отрегулируйте
стартового рул
Установка скре
секцию.

Уменьшайте пл
несколько тюк

Выгружайте тю

Выгружайте тю

Не делайте рул

Уменьшите пл
плотности руло
"Применение".

Отрегулируйте
разделе "Подг

Ремни должны
38 мм (1,5 дюйм

Смотрите разд

Удалите скопле

Проверьте, что

Неисправен гидравлический клапан.

Неправильно проложены ремни.

Скребок неправильно отрегулирован.

Новый пресс-подборщик.

Пресс-подборщик на спуске.

Рулон большого размера.

Плотность рулона слишком высокая.

Неправильно отрегулирован язычок.

Ремни разной длины.

Неподходящие крючки для соединения ремней или некачественное соединение

Скопление урожая на роликах или ленте направляющие.

Рычаг натяжения ремня не возвращается полностью к натяжным ремням.

Стартерные рулоны 1 и 2 обматываются сеном.

Тюки застревают в камере.

Неисправность шнуровки ремня.

Ленты скользят или не проворачиваются.

Признак	Проблема	Решение
Чрезмерная поломка срезного винта.	<p>Ремни слишком длинные.</p> <p>Неисправен клапан плотности тьюков.</p> <p>Оборванная цепь.</p> <p>Неправильная частота вращения вала отбора мощности</p> <p>Срезной винт неправильного размера или марки.</p>	<p>Полност</p> <p>Смажьте Смазка</p> <p>Обрежь Раздел с</p> <p>Отремо</p> <p>Заменит</p> <p>Установ частоты секции т</p> <p>Заменит винтом</p>
Сигнализация о превышении размера при меньшем диаметре тюка, чем максимальный.	<p>Плотность рулона и/или скорость движения по грунту до высокой.</p> <p>Установите угол раскрытия на низкий.</p> <p>Сено, обернутое вокруг стартового рулона.</p>	<p>Уменьш . Смотри в раздел .</p> <p>Отрегул Подгото</p> <p>Отрегул стартов Установ .</p>
На соленоид с мягким сердечником не подается питание	<p>Скопление на выключателе.</p> <p>Блок выключателя превышения размера в положении превышения</p> <p>Неправильно отрегулирован датчик защелки ворот или неисправен.</p> <p>Неправильно отрегулирована защелка ворот.</p>	<p>Очисти</p> <p>Разблок необход</p> <p>Отрегул датчико .</p> <p>Отрегул защелки</p>
Чрезмерные требования к мощности трактора во время работы с включенными ножами для предварительной обработки.	Ножи для предварительной обработки изнашиваются.	<p>Заточит Смотри разделе</p> <p>r2c13ue</p>

Эксплуатация силосоуборочного оборудования Трудности

Признак	Проблема	Решение
Скопление урожая на стартовой валке.	Скребок слишком далеко от стартовой валки.	Отрегулируйте скребок. Смотрите стартового ролика (№ 1) и установите скребок для ролика секции.
Ремень (ремни) соскальзывает.	Слишком тяжелые тюки для силоса.	Уменьшите диаметр рулона. Уменьшите плотность рулона. Смотрите плотности рулона
Трудности при запуске тюка (намокший урожай из-за дождя).	Влажные условия. Сердцевина не начинает поворачиваться.	Установите второй комплект пр Втяните ножи для предваритель сердцевины и уменьшите плот Ознакомьтесь с функцией втяг ножей предварительного изме и регулировкой плотности рул в разделе "Эксплуатация маши Назначение и эксплуатация ма
Засорение пресс-подборщика из-за подачи слишком большого количества силоса.	Валки неправильной формы.	Повторно включите ВОМ при н В случае неудачи опустите отк пол и уберите ножи для предва Смотрите раздел "Эксплуатаци станка общего назначения" в р r2c13ue,1740144041186 -19-11

Трудности с оборудованием для обвязки сетей

Признак	Проблема	Решение
Тюк не перевязывается (с медленным прерывистым звуковым сигналом / с предупреждающим экраном).	Приводной ремень слишком короткий.	Замените при установке при разделе обслу
	Нижняя направляющая сетки не должна соприкасаться с ремнями.	См. раздел Пр (Тест 7) в разд
	Заусенцы на нижних каналах направляющей сетки.	Удалите заусе
	Освободите рулон сетки.	Установите н
	Ролики подачи сетки не зацеплены.	Проверьте ил Проверка уст .
		Проверьте на Смотрите раз 5) в разделе "
		Убедитесь, чт превышает 32
	Сетка свернута вокруг резинового рулона.	Отключите В крышку сетки Разверните се не пытайтесь резиновый ру
	Сетку сворачивают в рулон после первого тюка за день.	Отсоедините пресс-подбор более 10 часо
	Давление подающих роликов слишком высокое или слишком низкое.	Отрегулируйт .
Неправильно закреплена сетка (новый рулон).	Перезапустит Подготовка м	
Неправильно закреплена сетка.	Отрегулируйт Проверка тор в разделе обс	
Резиновый ролик поврежден или прилипает.	Смените рези нанесите на в	
Удалите липучку из упаковки.	Срежьте липк	
Тюк не перевязывается (с четырьмя быстрыми прерывистыми звуковыми сигналами).	Сетка вокруг стартового рулона пресс-подборщика.	Удалите заусе

Признак	Проблема	Решение
	Оберните липкие рулоны пресс-подборщика сеткой.	Очистите скребком.
	Агрессивная шнуровка ремня.	Замените ремень.
Обвязка тюков (с медленными прерывистыми звуковыми сигналами).	Неисправен датчик сетки, погнут или неправильно отрегулирован.	Проверьте датчик сетки.
	Отсутствует пружина на шпильке, приводящей в действие выключатель.	Замените пружину.
Сетка свернута вокруг резинового рулона.	Неправильно отрегулирован тормоз ролика подачи сетки.	Отрегулируйте тормоз ролика подачи сетки.
Сетка порвана.	Нерегулируемое тормозное усилие.	Увеличьте регулируемое тормозное усилие.
Недостаточно растянутая сетка.	Нерегулируемое тормозное усилие.	Уменьшите регулируемое тормозное усилие.
Сетка вокруг тюка, но разорвана или сетка остается после захвата.	Деформирована нижняя направляющая сетки.	Проверьте нижнюю направляющую сетки.
	Неправильно отрегулирован тормоз ролика подачи сетки.	Отрегулируйте тормоз ролика подачи сетки.
	Агрессивная шнуровка ремня.	Замените ремень.
	Пятна или метки от сварки на ролике для стартера.	Удалите пятна или метки от сварки.
	Слишком сильный контакт между нижней сеткой направляющей и ремнями.	Проверьте натяжение ремней.
Сетка вокруг ротора.	Скопление урожая между скребком и валком № 2.	Снимите урожай.
Тюки перевязываются неравномерно или не перевязываются вовсе.	Засорение между нижней направляющей сетки и роликом ворот № 9. Смотрите номер рулона пресс-подборщика в разделе обслуживания.	Очистите ролик ворот № 9.

Продолжение на следующей странице

Признак	Проблема	Решение
	Погнута направляющая ролика ворот № 10.	См. раздел "Проверка п... (Тест 7) в разделе "Серв...
	Неправильно отрегулирован тормоз ролика подачи сетки.	Отрегулируйте тормоз... Проверьте тормоз роли... в разделе обслуживания...
	Нижняя направляющая сетки не соприкасается с ремнями.	Правильный контакт. См... направляющей сетки" (Т... .
	Приводной ремень сетки слишком длинный.	Замените приводной ре... установка приводного р... разделе обслуживания.
	Крышка для крепления сетки не закрыта.	Для достижения наилучч... .
	Рулон сетки устанавливается в коробку обратной стороной.	Правильно установите р... Подготовка машины.
	Газовая пружина (пружины) крышки для обвязки сетки ослаблены.	Проверьте пружины с об... переплетной крышки. П...
	Скопление урожая между скребком и роликом № 2.	Снимите скребок с роли... Снятие скребка для рул... разделе обслуживания.
Сетка свободно обвязывается вокруг тюка. Сделано слишком много оборотов.		Обычно требуется не бо... . Излишки обертки могу... показаться неплотными...
	Слабая газовая пружина (пружины).	Проверьте пружины на...
Сетка не разрезана.	Сетка указанного качества не используется.	Используйте сетку реко...
	Неисправны электрические компоненты.	Проверьте и / или замен...
	Затупите нож.	Заточите нож. Смотрите...
	Неправильно отрегулирован тормоз ролика подачи сетки.	Отрегулируйте тормоз... Проверьте тормоз роли... в разделе обслуживания...
	Контрнож не по всей ширине соприкасается с сетчатым ножом.	Установите правильно. С... и контрножа (проверка... разделе обслуживания.
	Сетчатый нож не параллелен.	Правильно установите.
	Продолжение на следующей странице	zlvxplw, 1726140360846 -19-13MAR25-3/4

Признак

Проблема

Звуковой сигнал остается включенным после разрезания сетки.

Отсутствует пружина на штифте, приводящем в действие выключатель.

Сетка недостаточно плотно прилегает к тюку.

Приводной ремень сетки слишком длинный.

Крышка не остается открытой.

Слабая газовая пружина (пружины).

Оборудование для обвязки шпагатом Трудности

Признак	Проблема	Решение
Обвяжите рулон частично и ротор или обвяжите вокруг ротора по всей ширине.	Скопление урожая между дефлектором и валком № 2.	Установите дефлектор центрального ротора. Дефлектора в
Затяните шпагат слишком туго или он порвется при обвязке.	Неправильная прокладка шпагата.	Проверьте прокладку шпагата от шпегата в разделе "Под
	Испорченный шпагат, узлы на шпагате, новый шарик с тугой сердцевиной, мокрый шпагат.	Вытащите испорченный
	Неправильная пластина для натяжения шпагата или пружины.	Замените соотв
Шпагат слишком свободно натянут на тюк.	Сломана или отсутствует пружина натяжения шпагата. Не тот штифт пружины натяжения.	Замените пружину. Замените штифт
	Изношенные пластины для натяжения шпагата.	Замените изно
Расстояние между шпагатами непостоянно.	Частота вращения вала отбора мощности изменяется во время обвязки.	Поддерживай
На тюке нет шпагата или шпагат не	Также снимите шпагат с концов ручек шпагата	При выключе
зацепленный за тюк.	короткий.	бечевка длиннее из концов ручек протягивания в разделе Под. Проверьте ре. Отрегулируйте. Замените нож. разделе обсл
	Слишком длинный шпагат с концов шпагатных ручек.	Проверьте ре. Отрегулируйте. Замените нож. разделе обсл
	Слишком высокое натяжение шпагата.	Смотрите выш. при обвязке.
	Слишком высокое натяжение бечевки в начале цикла обвязки.	Откалибруйте. Калибровка п. Y1 в разделе "
	Качество шпагата.	Замените шпагат. разделе "Под

Продолжение на следующей странице

r2c13ue, 1740

Признак	Проблема	Решение
	Шпагат не подается вместе с урожаем.	Не останавливайте по... Подождите несколько с... загружен вместе с урож...
	Выньте шпагат из пресс-подборщика.	Добавьте шпагат. Смот... и узел для шпагата при... секции машины.
Шпагат натяните слишком близко к обоим краям тюка.	Привод для обвязки шпагатом не откалиброван.	Откалибруйте привод д... Откалибруйте привод д... Y1 в разделе "Сервисно... .
	Тюки бочкообразной формы.	Заполните концы рулон... Смотрите Рекомендаци... в разделе "Эксплуатаци... .
Обвяжите шпагатом слишком близко к одному краю тюка.	Тюки конусообразной формы.	Заполните концы тюка... Смотрите Рекомендаци... в разделе "Эксплуатаци... .
Шпагат не разрезать.	ВОМ отключается перед разрезанием шпагата.	Проверьте шпагат, чтоб... перестал двигаться, пр... ВОМ отбора мощности...
	Нож для шпагата не отрегулирован.	Отрегулируйте рукоятк... длины среза шпагата в...
	Затупите нож для шпагата.	Извлеките нож для шпа... обратное положение и... . См. раздел Замена... ножа для обвязки шпаг...
	Препятствие, из-за которого шпагат не натягивается на нож.	Устраните препятствие...
	Неправильная прокладка шпагата или плохой клубок шпагата, вызывающий высокое натяжение шпагата.	Устраните причину выс...
Шпагатный рычаг проходит цикл преждевременно и связывает небольшой тюк.	Диаметр рулона регулируется с учетом небольшого диаметра рулона.	Отрегулируйте желаем... на мониторе. Смотрите... Применение машины.
Цикл обвязки шпагатом начинается через несколько секунд после запроса.	Слишком низкая электрическая мощность.	Отрегулируйте ток... привода для обвязки ш...
Рычаги для обвязки шпагатом движутся слишком медленно.	Низкий уровень заряда аккумулятора.	Проверьте уровень зар...
	Сопротивление в рычаге.	Найдите причину сопро...

Продолжение на следующей странице

Признак	Проблема	Решение
Рычаги шпагата не двигаются.	Низкое энергопотребление.	Проверьте электрическое подключение (проверьте наличие напряжения, состояние контактов, сжгут проводов аккумулятора, разъем привода и т.д.). Снизить потребление электроэнергии трактором.
	Неисправен привод для обвязки шпагатом.	Отремонтировать или заменить при необходимости.
	Неисправен блок управления.	Заменить при необходимости.
Шум в начале цикла обвязки	Обвязочные рычаги выходят из положения, что приводит к соприкосновению с рулонами камеры для тюков	Отрегулируйте обвязочные рычаги для регулирования положения рычагов для

r2c13ue, 1740144172929 -19-13MAR25-3/3

Система смазки цепи

Признак	Проблема	Решение
Слишком высокий расход масла. Перебои в магистрали.	Масло слишком жидкое.	Отремонтируйте или замените. Используйте тип масла, указанный в разделе "Смазка и техническое обслуживание". Уменьшите расход масла. См. раздел Регулировка расхода масла в разделе Смазка и техническое обслуживание.
Слишком низкий расход масла.	Слишком жирное масло.	Используйте тип масла, указанный в разделе Смазка и техническое обслуживание. Увеличьте подачу масла. См. раздел Регулировка подачи масла в разделе Смазка и техническое обслуживание.
Машина сухая.	Насос приводится в действие неправильно.	При работе машины проверьте вращение насоса, сняв крышку насоса. Если насос не приводится в действие, замените соединительную трубку. Отремонтируйте, отрегулируйте или замените насос.
	Неисправный насос.	Отремонтируйте, отрегулируйте или замените.
	Прервана магистраль.	Отремонтируйте или замените.
	В системе нет масла.	При необходимости долейте указанное масло. Смотрите раздел "Смазка и техническое обслуживание".
	Воздушный шлюз или насос пуст.	Прокачайте насос.
	Сильное загрязнение, приводящее к засорению системы.	Очистите систему и замените все дозирующие клапаны.
	Линия заблокирована.	Восстановить линию. GA87848,0000C38 -19-13MAY19-1/1

Автоматическая смазка пластичной смазкой, оснащенная системой резервуарного типа

(Если насос)

Признак

Проблема

Машина не смазана (консистентная смазка вытекает из предохранительного клапана).

Засорение смазочного ниппеля или в маслопроводе.

Машина не смазана консистентной смазкой (из предохранительного клапана не вытекает консистентная смазка).

Автоматическая система смазки консистентной смазкой отключена.

Резервуар для смазки пустой.

Насос не работает.

Ниппель не смазан консистентной смазкой (из предохранительного клапана не вытекает консистентная смазка).

В маслопроводе произошла утечка.

Отображение приложения машины

Признак

Проблема

Решение

Индикаторы формы рулона не отображаются во время формирования рулона.

Неправильная калибровка потенциометров формы рулона.

Сброс и калибровка потенциометров формы рулона. Техническое обслуживание оборудования.

Индикаторы формы рулона на мониторе и реальная форма рулона не совпадают.

Неправильная калибровка потенциометров формы рулона.

Переустановите и откалибруйте потенциометры формы рулона. Техническое обслуживание оборудования.

Индикаторы формы правого и левого тьюков выдают различную информацию при пустой камере.

Проблем нет.

Нормальная ситуация.

Настройки не сохраняются после отключения питания.

Используется неправильный жгут проводов. Замените соответствующим жгутом проводов. r2c13ue, 1740144251520 -19-02J

Обслуживание

Значения крутящего момента болта и винта метрические

TS1742 —UN—31MAY18

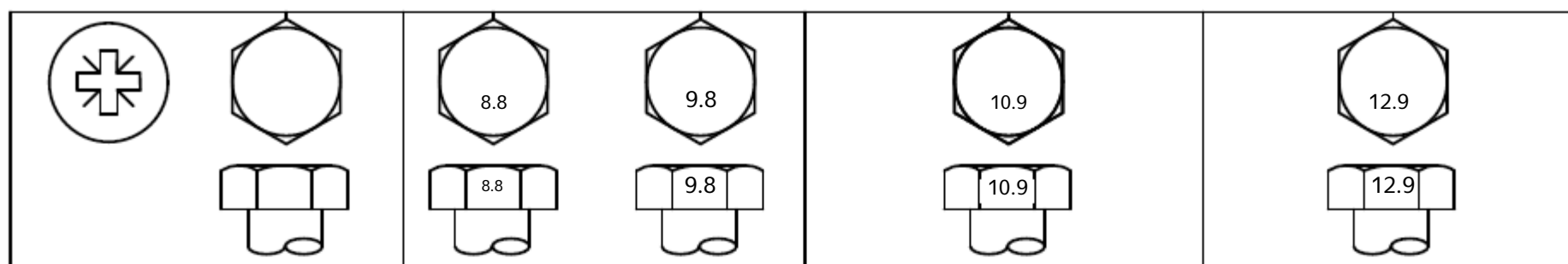

Размер болта или винта	Класс 4.8		Класс 8.8 или 9.8			
	Шестигранная головка A		Фланец Headb		Шестигранная головка2	
	N-m		lb-in	N-m	lb-in	N-m
M6	3.6		31.93	9	34.56	7 59.3
M8	8.6		76.19	4	83.21	6.2 143
		lb-ft	N-m		lb-ft	N-m
M10	16.9		150	18.41	18.63	1.9 23.5
	N-m		lb-ft			
M12					55	40.6
M14					87	64.2
M16					135	99.6
M18					193	142
M20					272	201
M22					365	263
M24					468	345
M27					683	504
M30					932	687
M33					1258	928
M36					1617	1193

Приведенные значения номинального крутящего момента предназначены только для общего использования с предполагаемой точностью проворачивания 20%, например, с ручным динамометрическим ключом.

Используйте эти значения только для конкретных применений или гайках на

Указанные значения крутящего момента или процедуры затяжки.

Информацию о контргайках, крепежных элементах из нержавеющей стали или гайках на U-образных болтах смотрите в инструкциях по затяжке для конкретного применения.

• Убедитесь, что резьба крепежных деталей чистая.

• Нанесите тонкий слой масла Hy-Gard™ или аналогичного масла под головку и на резьбу крепежа, как показано на следующем рисунке.

• Будьте осторожны с количеством масла, чтобы снизить вероятность гидравлической блокировки глухих отверстий из-за избытка масла.

• Правильно начните зацепление резьбы.

TS1741 —UN—22MAY18

Значения столбца aHex head действительны для шестигранных гаек ISO 4014 и ISO 4017, шестигранной торцевой головки ISO 4162 и шестигранных гаек ISO 4032. Значения столбца фланца bHex действительны для изделий с шестигранными фланцами ASME B18.2.3.9M, ISO 4161 или EN 1665.

DX, КРУТЯЩИЙ МОМЕНТ 2 -19-09 МАЯ 22-1/1

Предотвращайте возгорание при каждом Обслуживании

Следите за тем, чтобы посторонние материалы (обрезки, мякина, бечевка, сетка для обвязки материалы и т.д.) Не скапливались на машине вблизи потенциально горячих участков, таких как подшипники. Удалите это налет в ходе регулярного технического обслуживания.

Для очистки машины используйте сжатый воздух.

Избегайте мойки под высоким давлением рядом с подшипники для предотвращения повреждения уплотнений.

Регулярно проверяйте подшипники на наличие ранних признаков поломки, при необходимости заменяйте. Отключите питание машины и проверьте для устранения необычных шумов, горячих деталей, запаха гари и обесцвеченной краски или металла.

Следуйте этим рекомендациям, если для проведения сервисных работ требуется использование сварочного аппарата, резака или шлифовальной машины:

1. Припаркуйте машину на тротуаре или голой земле.
2. Удалите мякину, чтобы избежать воздействия легковоспламеняющихся материалов на искры; если мякину невозможно удалить, смочите ее тщательно промойте водой перед запуском. Защитите шланги и ремни от воздействия искр, электрической дуги или пламени.
3. Подготовьте источник огнетушащего вещества для немедленного использования.
4. Используйте помощник для проверки на наличие огня во время сварки, резки или шлифования.
5. После сварки, резки или шлифования дайте деталям остыть прежде чем приступать к скручиванию. Убедитесь, что пожара нет прежде чем покинуть зону обслуживания.

R2C13UE, 1745400689693 -19-23APR25-1/1

Соблюдайте правила безопасного обслуживания

⚠ ВНИМАНИЕ: Эта машина оснащена автоматическим последовательность с фиксированными положениями: может показаться, что машина остановлена и неожиданно перезапускается.

Во избежание телесных повреждений или смерти всегда:

- Отключить BOM отбора мощности
- Сбросить гидравлическое давление
- Включить стояночный тормоз трактора
- Заглушить двигатель трактора
- Вынуть ключ главного выключателя
- Заблокируйте трактор SCV, см. раздел "Блокировка трактора SCV" в Подготовка секции трактора.
- Заприте ворота. Смотрите раздел "Заприте ворота" в разделе "Управление Машина—Секция общего назначения.
- Включите ручной тормоз
 - Подождите, пока все движущиеся части остановятся
 - Дайте всем компонентам остыть
- Зафиксируйте механическую муфту. См. раздел Блокировка Механическое соединение в разделе Снятие.

перед обслуживанием машины.

Во избежание травм, вызванных неожиданным движением, обязательно обслужите устанавливайте машину на ровную поверхность.

Если машина отсоединена от трактора, заблокируйте колеса, чтобы предотвратить движение.

ВАЖНО: Отключите питание всех электронных компонентов при сварке на машине. Перенапряжение может привести к повреждению электронное управление.

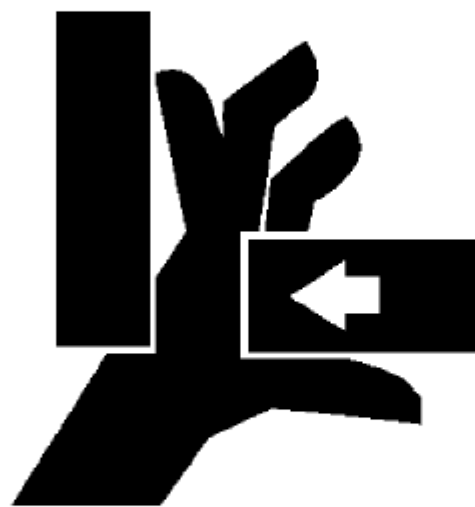
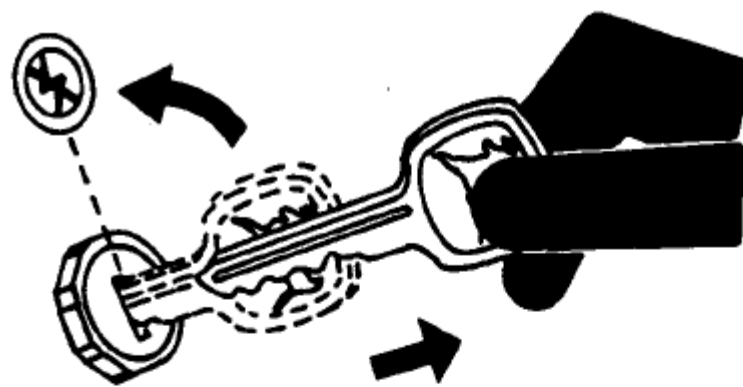

LX002 510

TS230 —UN—24MAY89

E4 1125 —UN—25OCT96

LX002510 —UN—17JAN95

r2c13ue, 1745400689693 -19-23APR25-1/1

Сервисное устройство Гидроаккумулятора

ВНИМАНИЕ: Аккумуляторы ремонту не подлежат.

Утечка жидкости или газа из гидравлической системы, находящейся под давлением системы аккумуляторов могут привести к серьезным травмам.

Только должным образом обученные лица с соответствующими оборудование должно быть проверено и заменено аккумуляторы.



CC1022636

Предупреждение о аккумуляторе

ga87848,1676020303443 -19-15FEB23-1/2

CC1022636—UN—15JAN03

Следующая информация должна быть предоставлена либо на аккумуляторы или на этикетке на аккумуляторах:

- Название и краткий адрес производителя /поставщика
- Идентификационный номер продукта производителя / поставщика
- Предупреждающее примечание следующего содержания: "Осторожно - Сосуд под давлением, Давление нагнетания перед разборкой!"
- Давление заправки газом xx бар
- Предупреждающее примечание, читать: "Гидравлические аккумуляторы должны заряжаться только азотом"

A—этикетка

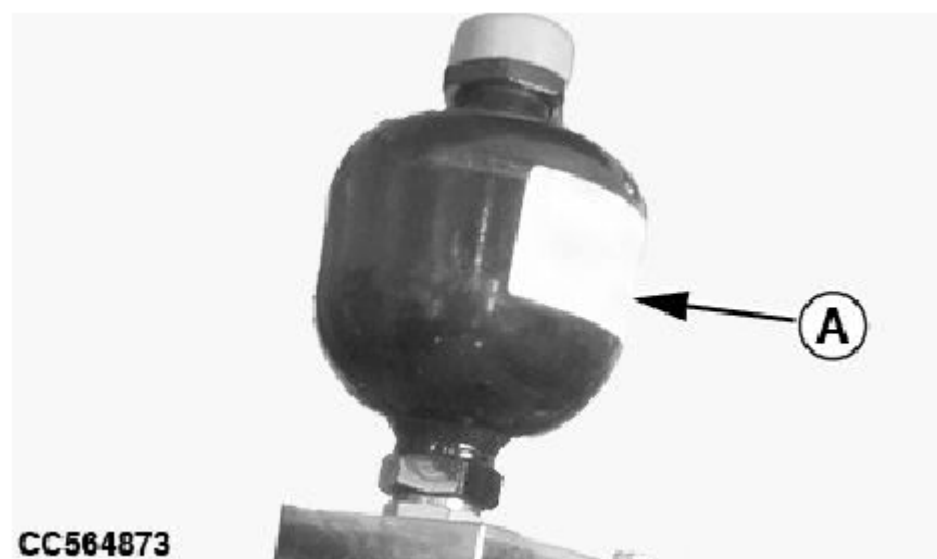

CC564873

ga87848,1676020303443 -19-15FEB23-2/2

CC564873—UN—14FEB23

Используйте оригинальные запчасти John Deere

Оригинальные запчасти John Deere были разработаны специально для машин John Deere разработаны для машин John Deere.

Другие детали не проверяются и не выпускаются компанией John Deere. Установка и использование таких изделий может иметь негативные последствия для конструктивных характеристик машины и, следовательно, повлиять на ее безопасность.

Избегайте этого риска, используя только оригинальные запчасти John Deere.

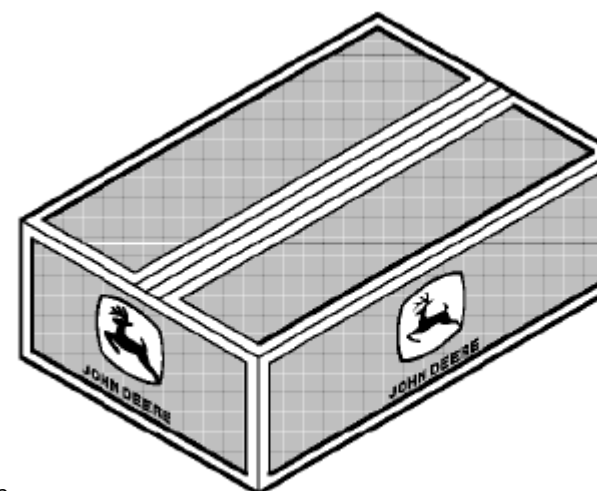

CC1020723

CC1020723—UN—25OCT01

C.C.CC03745/0009FD5 -19-18SEP09/04-1/1

Замена Гидравлических компонентов

⚠ ВНИМАНИЕ: Вытекающая жидкость под давлением может проникнуть через кожу, что приведет к серьезным травмам. Избегайте опасности, сбросив давление перед отсоединением гидравлических или других трубопроводов. Затяните все соединения перед подачей давления. Поиск при протечках используйте кусок картона. Защитите руки и тело от попадания жидкостей под высоким давлением.

Всегда сбрасывайте гидравлическое давление перед обслуживанием гидравлические компоненты.

Во избежание перекручивания гидравлических труб используйте два гаечных ключа при снятии или подсоединении шлангов к трубам.

В случае аварии немедленно обратитесь к врачу. Любая жидкость, введенная в кожу, должна быть удалена хирургическим путем в течение суток

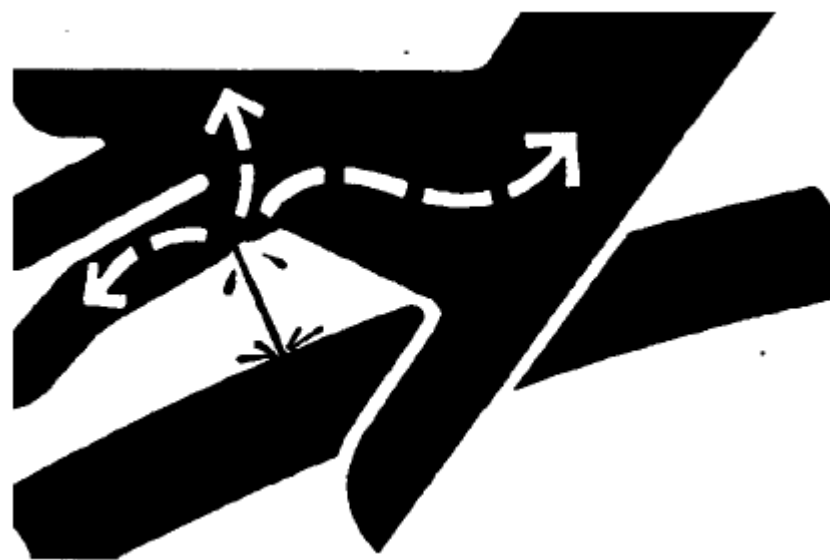

может пройти несколько часов или начаться гангрена. Незнакомые врачи при таком типе травмы следует обратиться к знающему специалисту медицинский источник.

CC03745,0000286 -19-23AUG01-1/1

X0911—UN—23AUG88

Machine Hanging Points

If you need to lift the machine, use the hanging points shown.

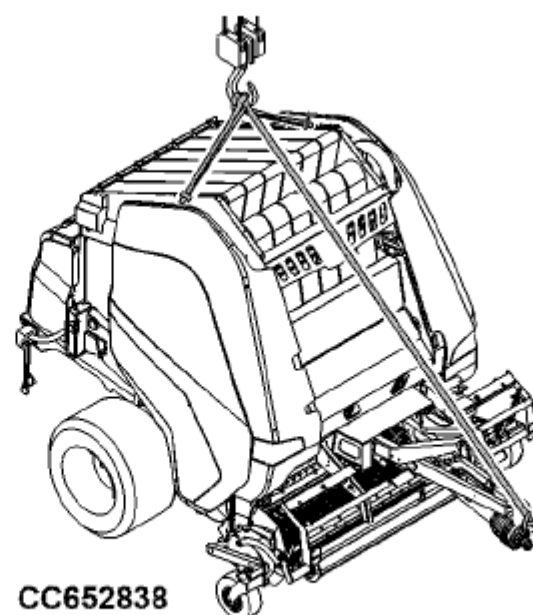

CC652838

r2c13ue,1730819178418 -19-29AUG25-1/1

CC652838 —UN—06NOV24

Отрегулируйте шаровое крепление

При использовании шарового сцепного устройства может потребоваться регулировка зазор между фиксатором (C) и шаровым сцепным устройством (E).

1. Присоедините машину к трактору.
2. Установите замок (C) в положение блокировки.
3. Проверьте зазор между винтом (A) и шаровым сцепным устройством (E) с помощью прокладки (D). Она должна соответствовать спецификации:

Спецификация

Тип винт-шарик

Зазор между сцепными устройствами..... 0,5 мм макс. (0-1/32 дюйма)

Если зазор больше указанного в спецификации, перейдите к следующей проверке.

4. Ослабьте контргайку (B).

5. Затяните винт (A) до получения приведенных выше технических характеристик.

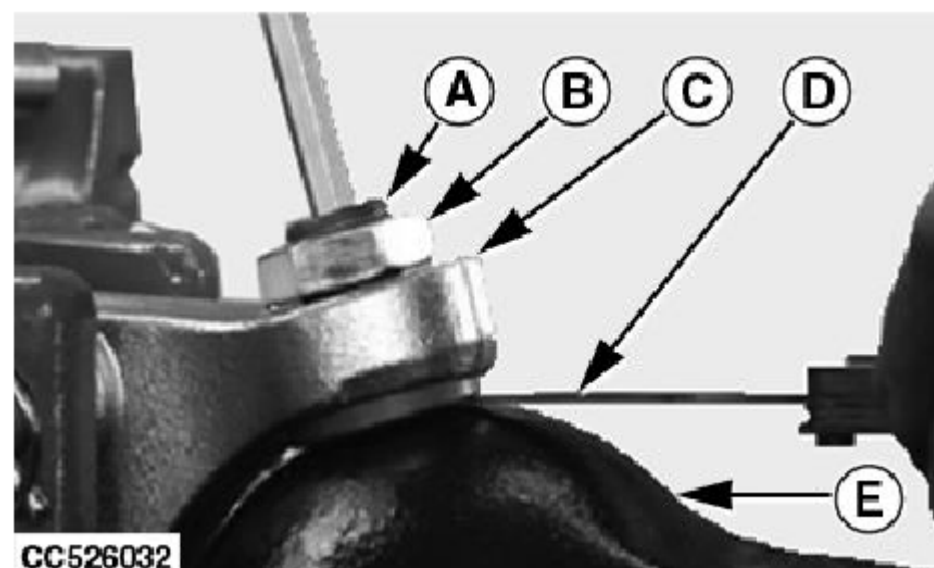

A—винт
B—Контргайка
C—стопор

D—прокладка Шарнирное
соединение электронного типа

6. Затяните контргайку (B)

TL81334, 00010A2-19-19MAY22-1/1

CC526032 —UN—10MAY22

Baler Roll Numbering

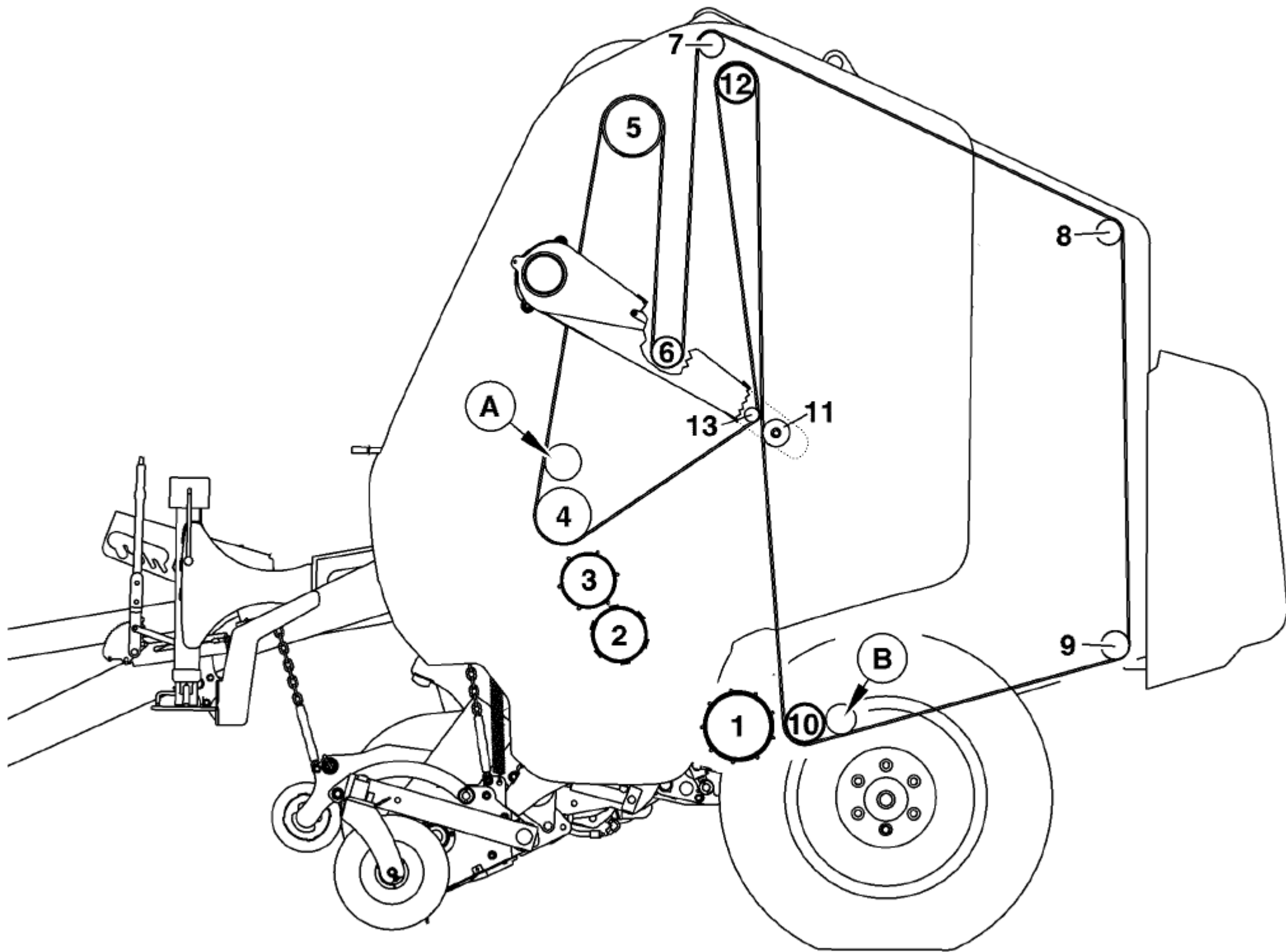

CC652886—UN—16DEC24

A—Front Cleaning Roll
 B—Gate Cleaning Roll (if Equipped)
 1—Bottom Starter Roll
 2—Center Starter Roll

3—Upper Starter Roll
 4—Lower Belt Roll (Drive or Driven)
 5—Upper Belt Drive Roll
 6—Front Tension Arm Idler Roll

7—Upper Front Roll
 8—Upper Rear Gate Roll
 9—Lower Rear Gate Roll
 10—Lower Front Gate Roll
 11—Rear Tension Arm Idler Roll

12—Top Idler Roll
 13—Center Tension Arm Idler Roll

zlvxplw,1727177418480 -19-16DEC24-1/1

Baler Chain Identification

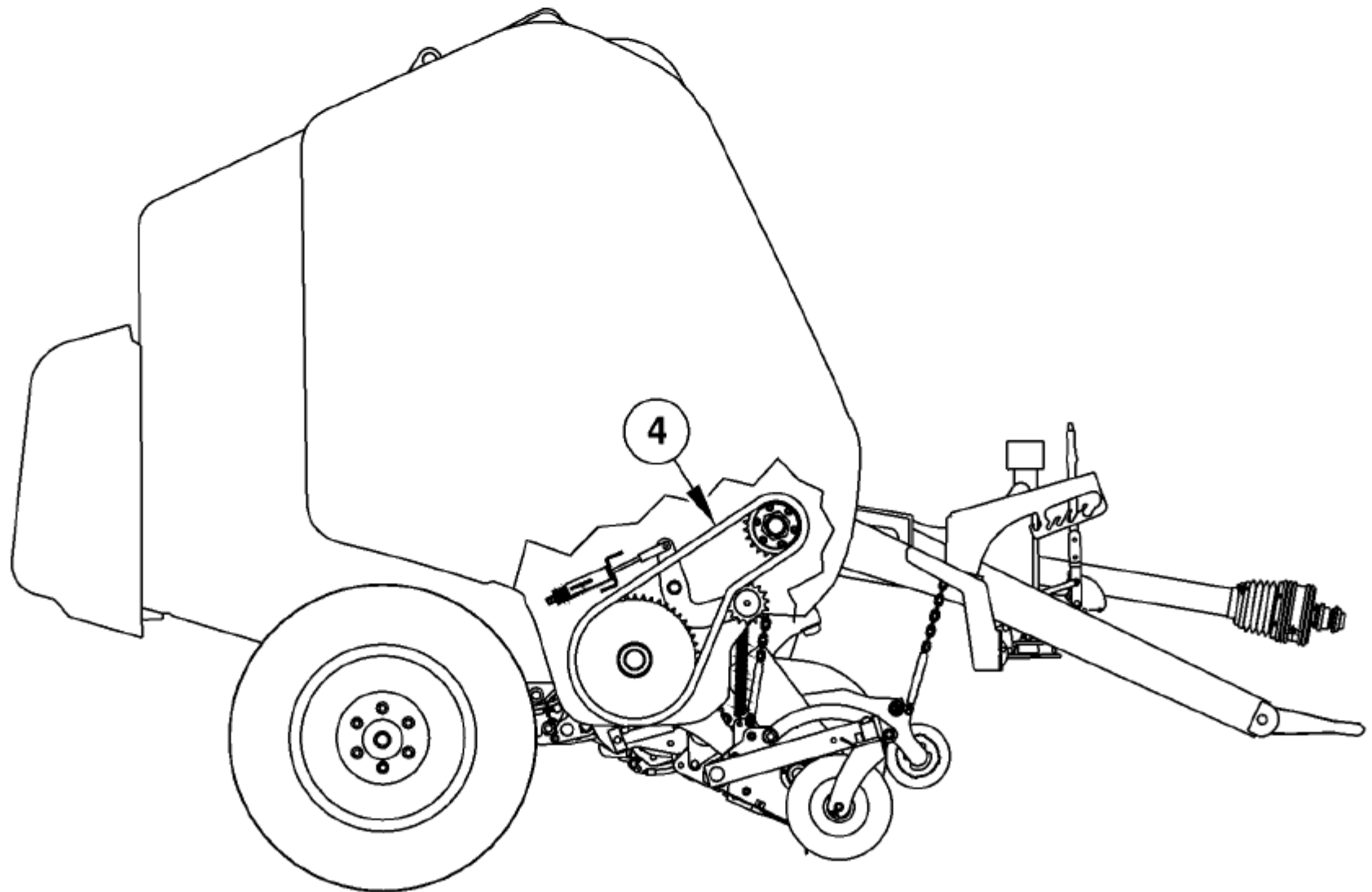
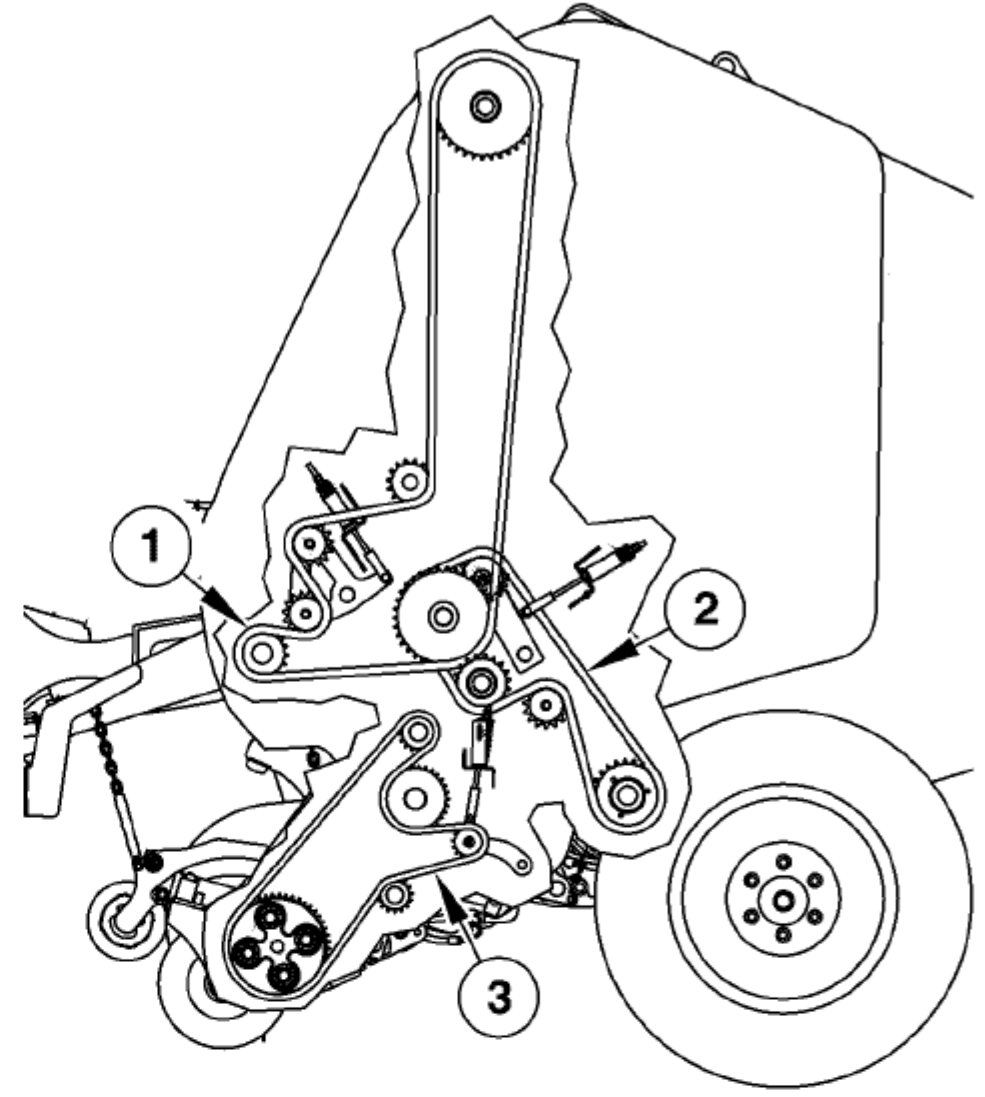
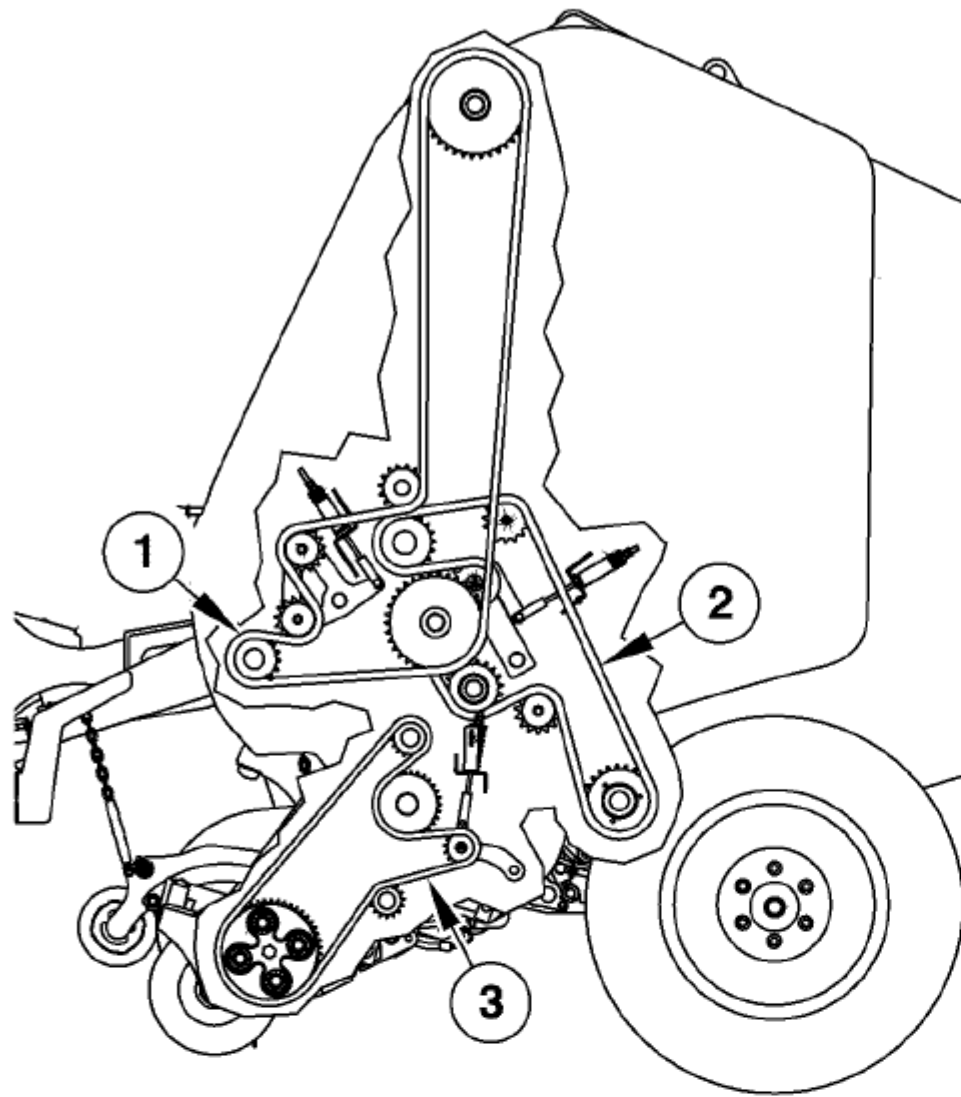

- 1— Main Drive Chain
- 2— Starter Roll Drive Chain (Left view with 2nd Drive Roll) (Right View without 2nd Drive Roll)
- 3— Pickup Drive Chain
- 4— Rotary Feeder Drive Chain

r2c13ue,1734001285509 -19-16DEC24-1/1

CC652889 —UN—29APR25

Operate Pivoting Twine Boxes (If Equipped)

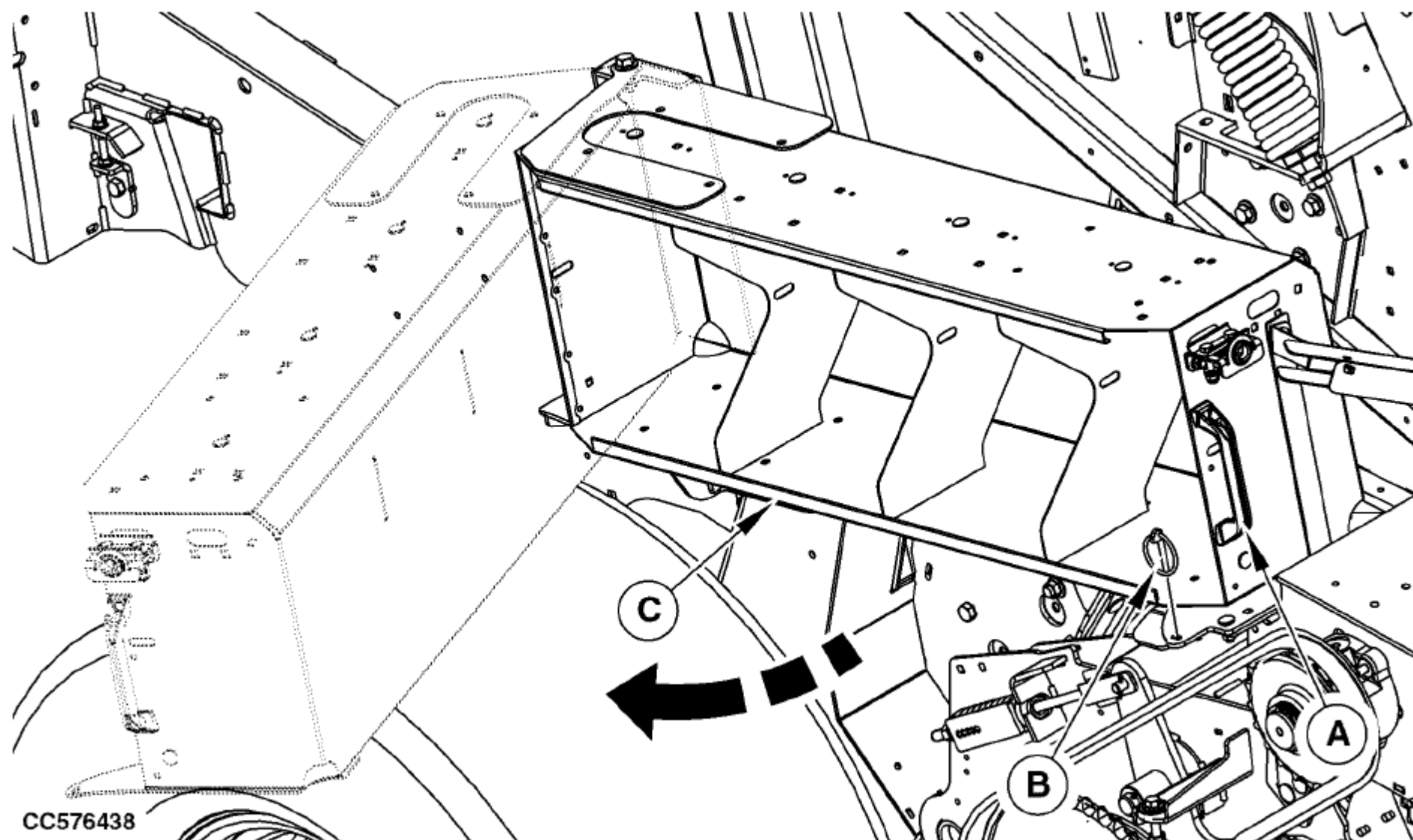

A—Handle

B—Pin
C—Twine Box

Ящики для шпагата (C) с обеих сторон машины могут быть открыты для получения доступа к частям машины позади ящики для шпагата (C).

Чтобы открыть коробки для шпагата (C), выполните следующие действия:

1. Снимите штифт (B).
2. Потяните за ручку (A), пока коробка для шпагата (C) полностью не откроется.

После завершения обслуживания машины закройте коробки для шпагата:

1. Нажимайте на ручку (A) до полного закрытия коробки для шпагата (C).
2. Вставьте штифт (B) для фиксации ящика для шпагата (C) в раме пресс-подборщика.

ga87848,1683296201799 -19-05МАЯ23-1/1

CC576438 —UN—05MAY23

Отрегулируйте приводную цепь подборщика

Чтобы убедиться, что цепь полностью ослаблена, закройте заслонку и включите ВОМ на несколько секунд. Заглушите трактор двигатель.

Отрегулируйте натяжение цепи (А) следующим образом:

1. Ослабьте контргайку (D).
2. Отрегулируйте натяжение цепи (А) с помощью гайки (С) так, чтобы длина пружины (В) и ремешка (Е) одинакова.

ПРИМЕЧАНИЕ: Регулировка не требуется, пока пружина (В) не сделает не более 5 мм (0,2 дюйма) от конца ремня (Е).

1. Включите ВОМ на несколько секунд.
2. Проверьте регулировку. При необходимости повторите шаг 2.
3. Затяните контргайку (D).

А—цепь привода захвата
 В—пружина
 С—гайка

D—контргайка
 Электронный ремешок

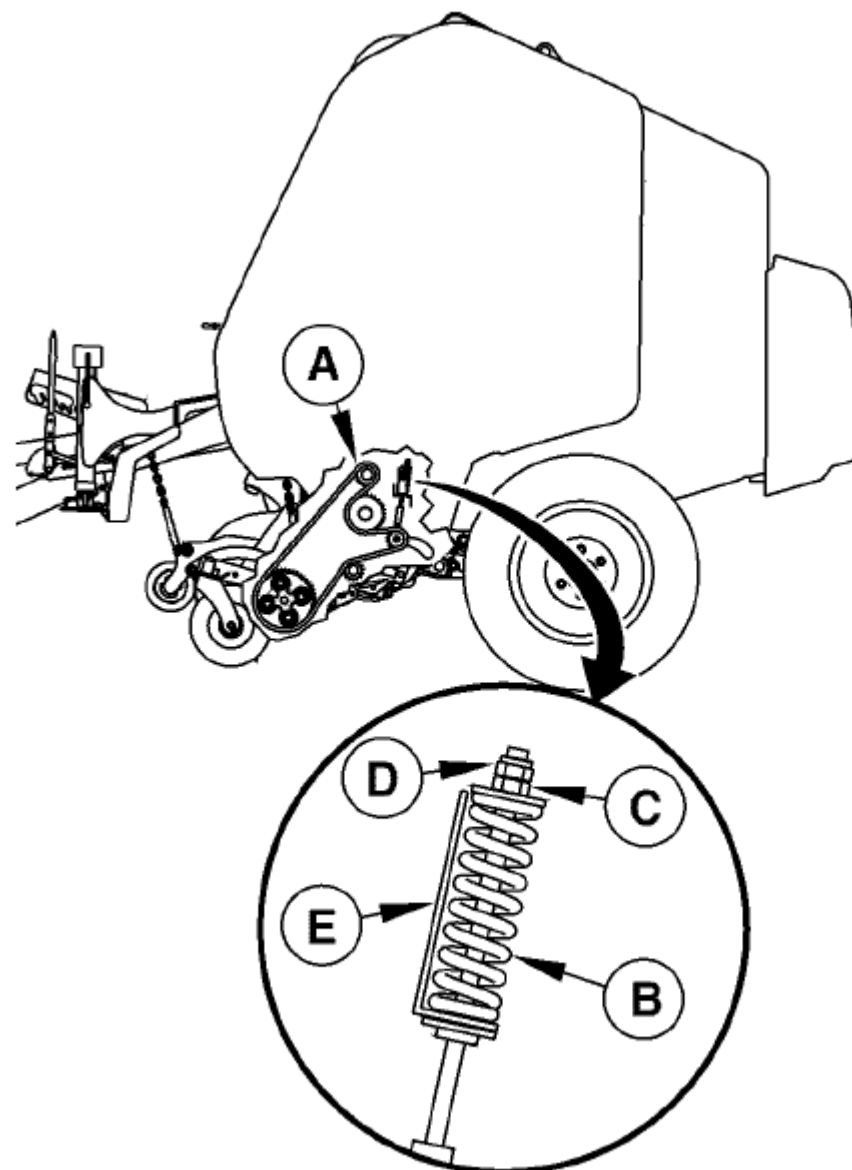

r2c13ue, 1727942108428 -19-17JUN25-1/1

C0652891 —UN—16DEC24
C0652890 —UN—16DEC24**Отрегулируйте цепь главного привода**

Чтобы убедиться, что цепь полностью ослаблена, закройте заслонку и включите ВОМ на несколько секунд. Заглушите трактор двигатель.

Отрегулируйте натяжение цепи (А) следующим образом:

1. Ослабьте контргайку (D).
2. Отрегулируйте натяжение цепи (А) с помощью гайки (С) таким образом, чтобы длина пружины (В) и ремня (Е) были одинаковыми.

ПРИМЕЧАНИЕ: Регулировка не требуется, пока не сработает пружина (В) расстояние от конца ремня (Е) не превышает 5 мм (0,2 дюйма).

3. Включите ВОМ на несколько секунд.
4. Проверьте регулировку. При необходимости повторите шаг 2.
5. Затяните контргайку (D).

А—главная приводная цепь
 В—пружина
 С—гайка

D—контргайка
 Электронный ремешок

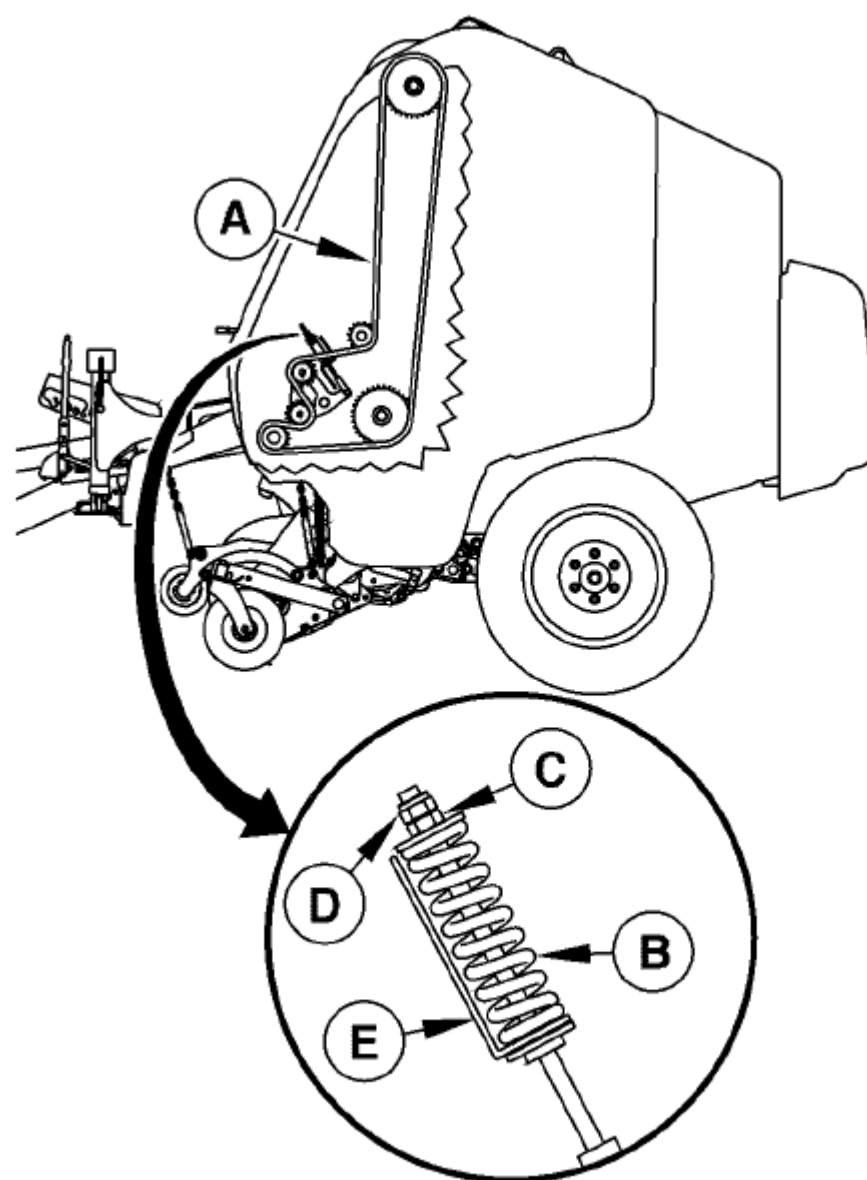

r2c13ue, 1727942108428 -19-17JUN25-1/1

C0652891 —UN—16DEC24

Отрегулируйте приводную цепь стартера

Чтобы убедиться, что цепь полностью ослаблена, закройте заслонку и включите ВОМ на несколько секунд. Заглушите трактор двигатель.

Отрегулируйте натяжение цепи (А) или (В) следующим образом:

1. Ослабьте контргайку (Е).
2. Отрегулируйте натяжение цепи (А) или (В) с помощью гайки (С) чтобы длина пружины (С) и планки (F) были одинаковыми

ПРИМЕЧАНИЕ: Регулировка не требуется, пока пружина (С) не сделает не более 5 мм (0,2 дюйма) от конца ремня (F).

3. Включите ВОМ на несколько секунд.
4. Проверьте регулировку. При необходимости повторите шаг 2.
5. Затяните контргайку (Е).

А—цепь привода стартерного ролика (со 2-м приводным роликом)

Д—образная гайка

В—цепь привода стартерного ролика (без 2-го приводного ролика)

Е—контргайка

Планка F

С—образная пружина

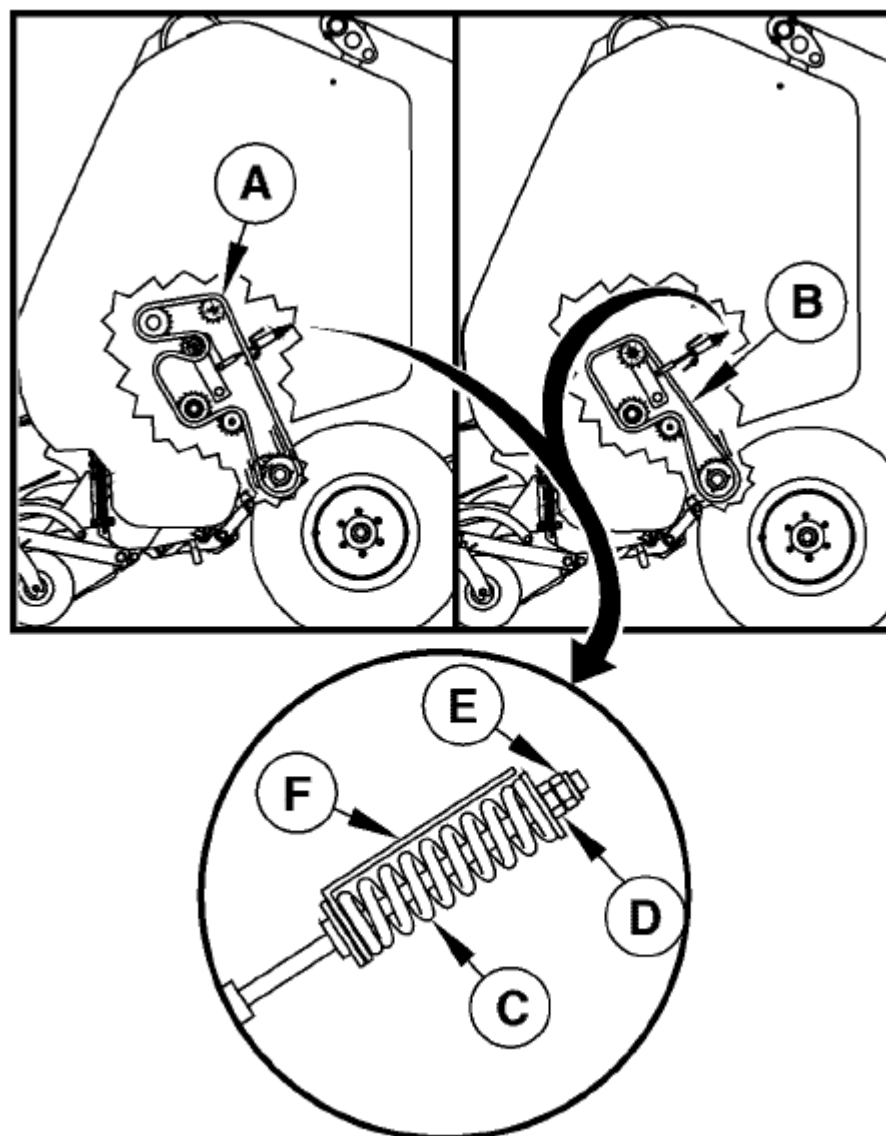

CC575705 —UN—04MAY23

r2c13ue, 1727942162834 -19-17JUN25-1/1

Отрегулируйте приводную цепь роторного питателя

Чтобы убедиться, что цепь полностью ослаблена, закройте заслонку и включите ВОМ на несколько секунд. Заглушите трактор двигатель.

Отрегулируйте натяжение цепи (А) следующим образом:

1. Ослабьте контргайку (D).
2. Отрегулируйте натяжение цепи (А) с помощью гайки (С) так, чтобы длина пружины (В) и ремешка (Е) одинакова.

ПРИМЕЧАНИЕ: Регулировка не требуется, пока пружина (В) не сделает не более 5 мм (0,2 дюйма) от конца ремня (Е).

3. Включите ВОМ на несколько секунд.
4. Проверьте регулировку. При необходимости повторите шаг 2.
5. Затяните контргайку (D).

А—Цепь привода поворотного устройства подачи D—контргайка

В—Пружина Е—ремень

С—гайка

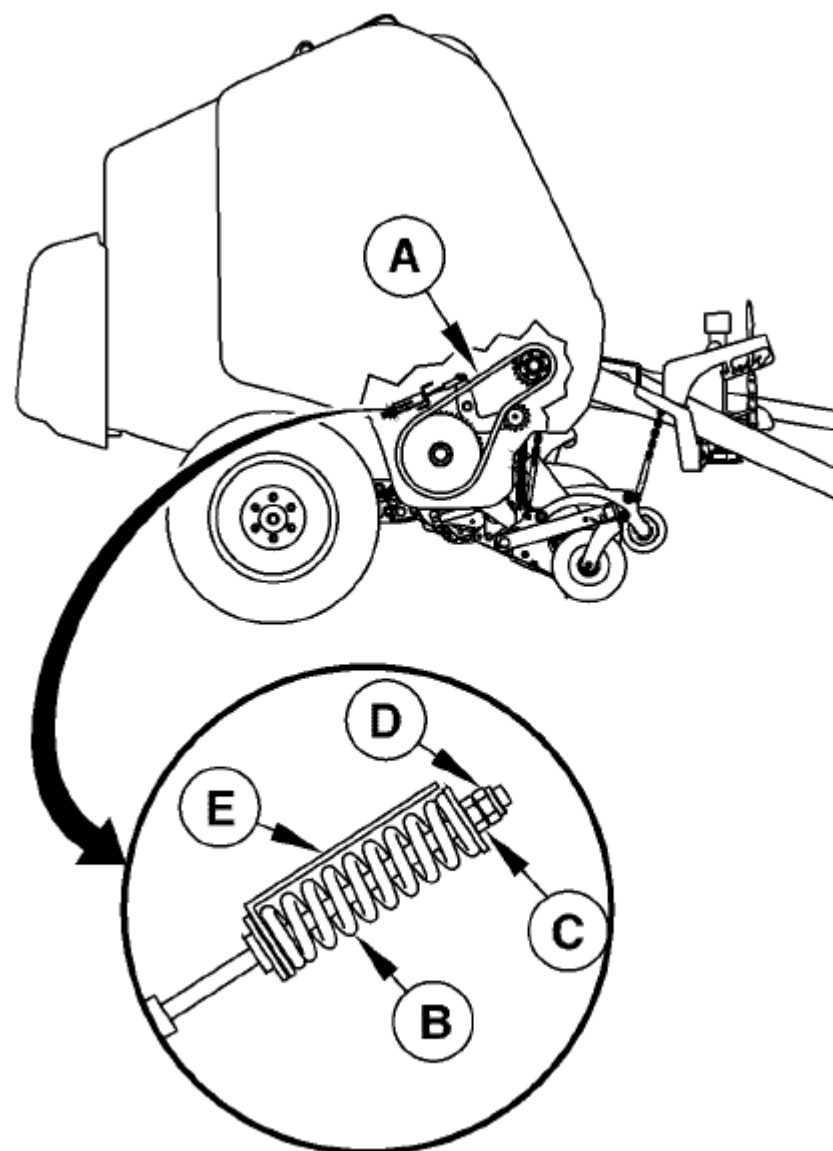

CC652892 —UN—16DEC24

r2c13ue, 1727942162834 -19-17JUN25-1/1

Прокачайте насос системы смазки цепи

ПРИМЕЧАНИЕ: Необходимо прокачать систему смазки цепи контур, если масляный резервуар был полностью пуст.

1. Отсоедините впускной патрубок (А).
2. Подождите, пока воздух из впускной трубы (А) полностью выйдет, прежде чем подсоедините впускную трубу (А) к муфте (В).
3. Запускайте пресс-подборщик до тех пор, пока масло не начнет непрерывно стекать со щеток.

А—Впускной патрубок

В—Муфта

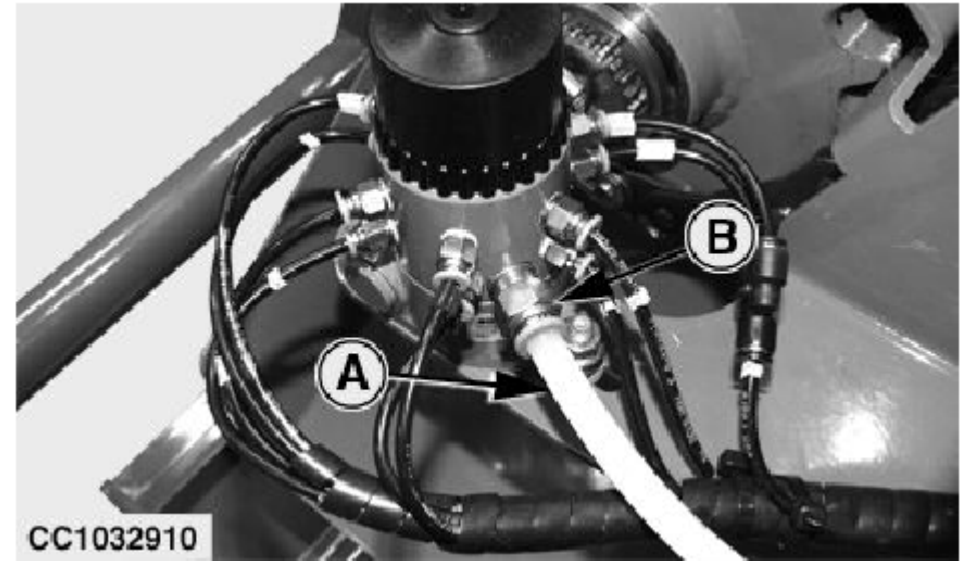

CC1032910—UN—14SEP10

OUC849,0000133 -19-09NOV10-1/1

Автоматическая система слива пластичной смазки (Если оснащена насосом резервуарного типа)

ПРИМЕЧАНИЕ: Если резервуар для смазки был опорожнен, слейте пластичную смазку систему следующим образом.

1. Отсоедините магистраль (А) от выходного отверстия насоса.
2. Запустите автоматический цикл смазывания консистентной смазкой с помощью выпускное отверстие насоса. Смотрите раздел Автоматическая смазка консистентной смазкой Система (при наличии) в разделе Техническое обслуживание машины чтобы вручную активировать автоматическую смазку система смазки.
3. Повторно подключите магистраль (А).
4. Запустите автоматический цикл смазки пластичной смазкой продолжительностью 3 минуты.



А—Магистраль

CC65716—UN—22APR25

r2c13ue,1731404990650 -19-10 ИЮЛЯ 25-1/1

Отрегулируйте щетки

1. Отрегулируйте положение щеток в соответствии с количеством щетки, используемые для смазки одной цепи:

- Если для смазки цепи используется одна щетка, выровняйте центральная линия щетки (А) соприкасается с одной из пластин расположена внутри цепи (В).
- Если для смазки цепи используются две щетки, совместите центральную линию каждой кисти (А) с пластинами расположенными внутри цепочки (В).

2. Отрегулируйте каждую кисть (А), чтобы получить заданное перекрытие длина (С) с цепью (В).

Спецификация

Щетка для перекрытия цепи Длина...

... 0-2 мм (0-0,08 дюйма)

Эта регулировка необходима для очистки и смазки приводная цепь правильно. Другие регулировки могут привести к преждевременному износу цепи.

А—щетка
В—цепь

С—образная щетка для перекрытия цепочки Длина

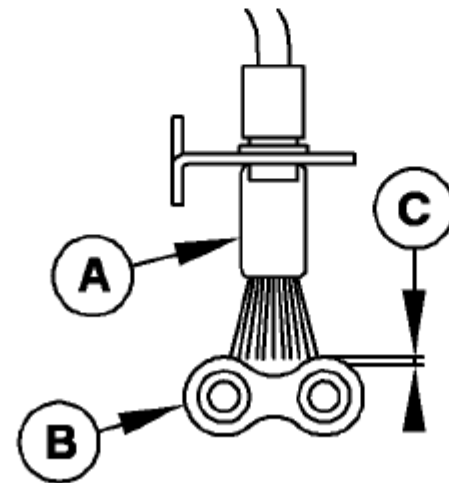
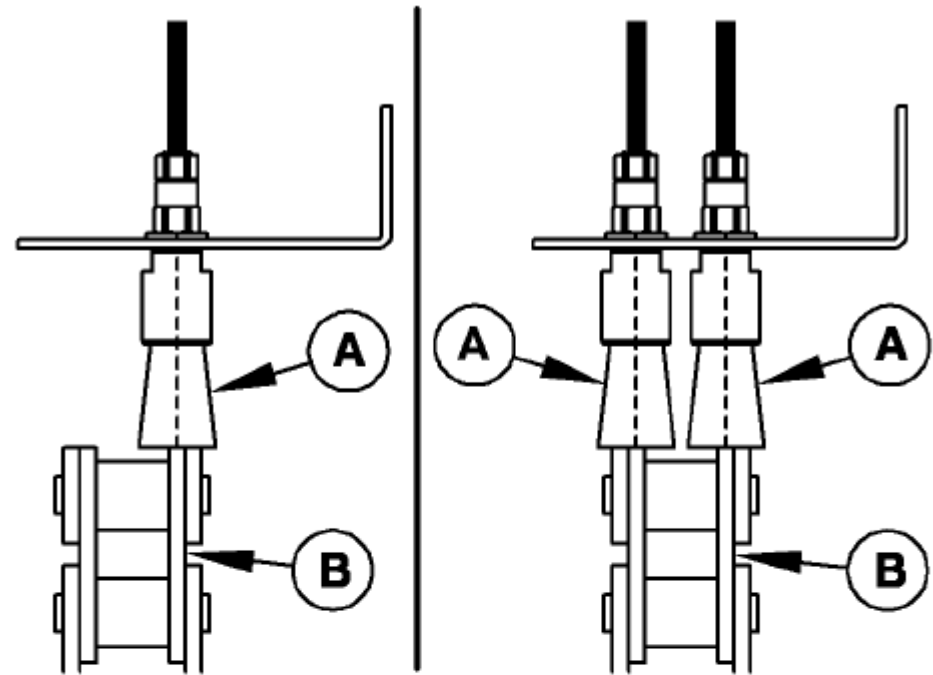

CC1035277

CC1035277 —JUN—23SEP11

011000006000181D-19910C1171/1/1

Универсальный инструмент

Универсальный инструмент (А) можно использовать для:

- Извлеките нож для предварительной резки. Смотрите раздел Замена ножей для предварительной резки Ножи в этом разделе.
- Установите нож для предварительной резки. Смотрите раздел Замена ножей для предварительной резки в этом разделе.
- Откалибруйте датчик формы рулона. Смотрите раздел "Калибровка" Потенциометры формы рулона В5 и В7 на станке Раздел "Техническое обслуживание".

А—Универсальный инструмент

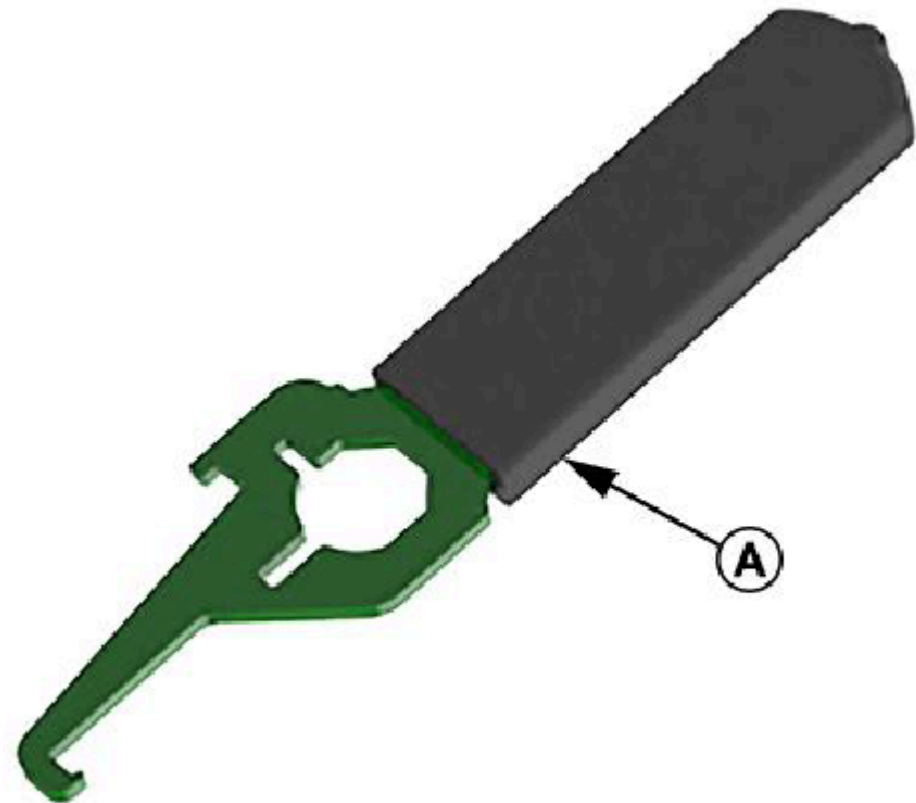

CC669825 —JUN—15JUL25

R2013UE Modified on 15 Jul 25 11:11

Замените разделочные ножи

⚠ ВНИМАНИЕ: Во избежание травм или смертельного исхода от пореза при обращении с ножами всегда надевайте перчатки.

ПРИМЕЧАНИЕ: Каждый нож можно вынимать или заменять отдельно.

Чтобы заменить нож, выполните следующие действия:

1. Опустите опускной пол. Смотрите раздел "Отключение датчика от сети" в разделе "Эксплуатация" "Применение машины".
2. Задействуйте ножи. См. раздел "Втягивание или задействование предрезателя"
 Функция ножей при
 эксплуатации станка
 Раздел.
3. Полностью откройте ворота.
4. Включите стояночный тормоз и/или включите трансмиссию
 ПРИПАРКУЙТЕСЬ, заглушите двигатель трактора и выньте ключ.
5. Заприте ворота. Смотрите раздел "Заприте ворота" в
 разделе "Управление
 Машина—секция общего назначения.
6. С левой стороны поднимите, потяните и полностью опустите рычаг (А).

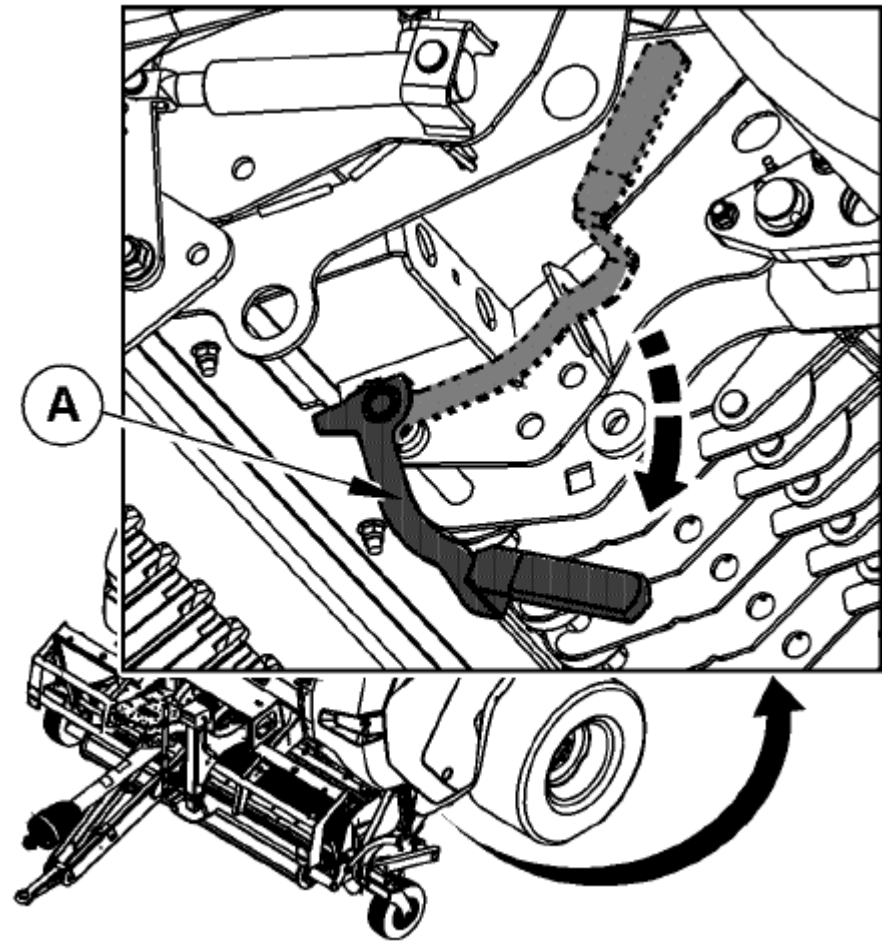

—Рычаг

Продолжение на следующей странице

г2с13ие,сменные разделочные ножи -19-19AUG25-1/3

CG64719—UN—12JUN25

7. Вставьте инструмент (E) в отверстие (B), чтобы потянуть за нож (A), чтобы снять его с планки (C) и фиксирующей планки (D).

8. Чтобы установить нож, просто сначала вставьте нож (A) в планку (C), затем вставьте его в фиксирующую планку (D).

ВАЖНО: Когда нож больше не требуется, рекомендуется вместо него установить заполнитель пазов для ножей (F). Это позволит избежать скопления обрезков в пустом пазу ножа.

9. Чтобы нож (A) был выровнен с фиксирующей планкой (D), используйте инструмент (E), чтобы протолкнуть нож (A), как показано на рисунке.

A—нож
B—Отверстие
C—планка

D—фиксирующая планка
E—универсальный инструмент
F—заполнитель пазов для ножей

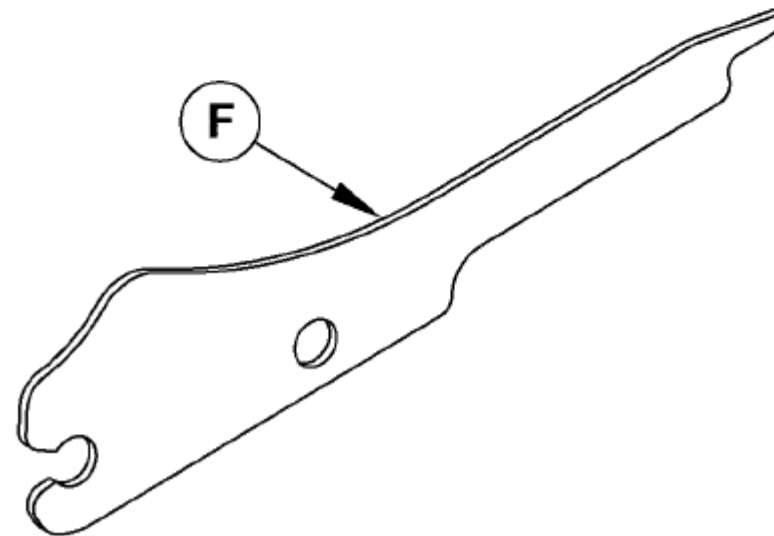
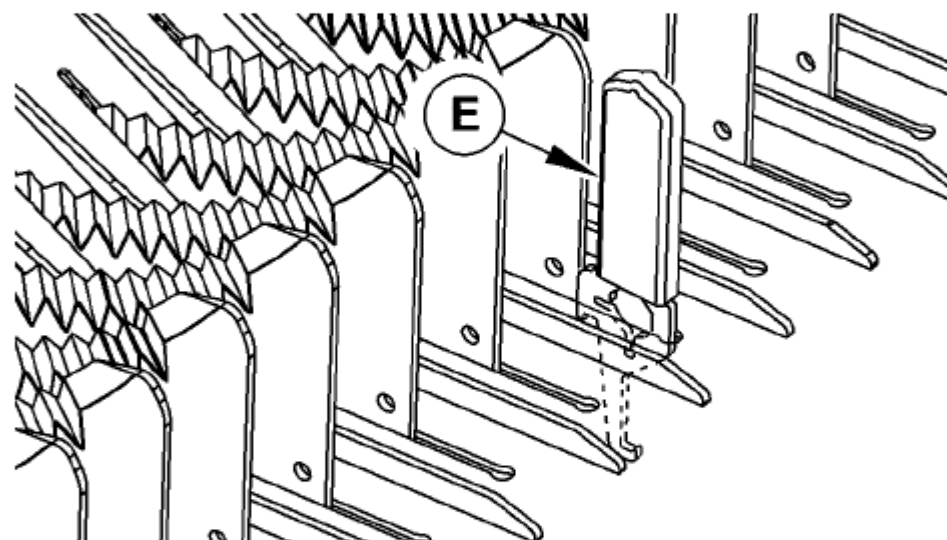
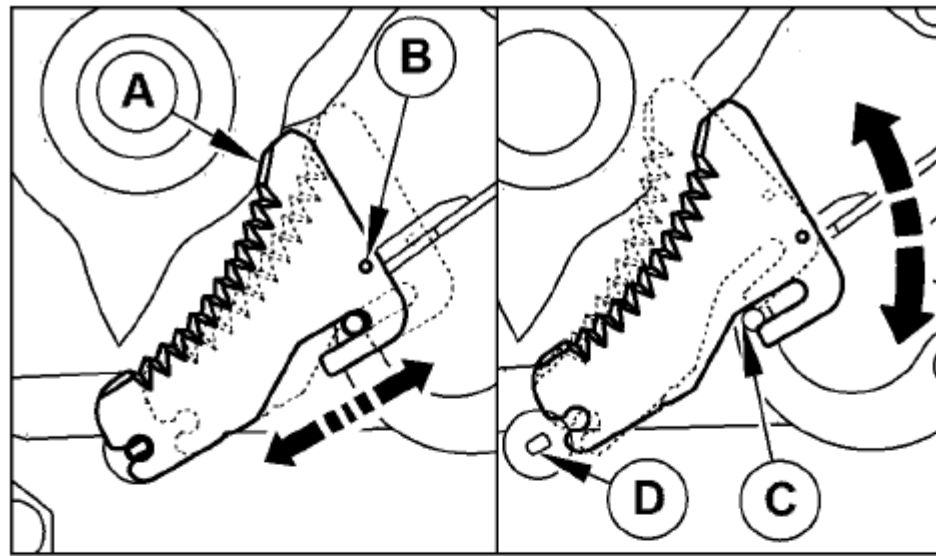

continued on next page

r2c13ue, ReplacePrecutterKnives -19-19AUG25-2/3

CC647158 —UN—29APR25

CC683720 —UN—19AUG25

CC657652 —UN—29APR25

10. Переведите рычаг (А) в положение блокировки.

11. Разблокируйте ворота.

12. Опустите затвор.

А—образный рычаг

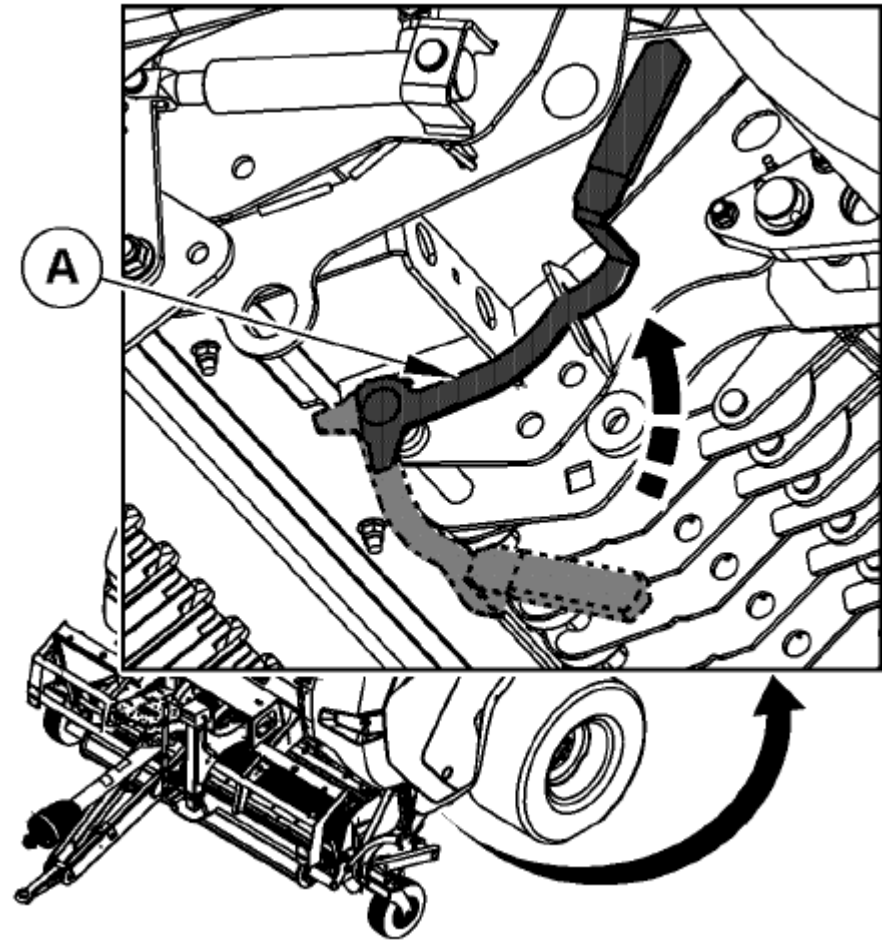

r2c13ue, сменные режущие ножи -19-19AUG25-3/3

CC647136—UN—12110181.25.r

Заточите ножи для предварительной резки

⚠ ВНИМАНИЕ: Во избежание травм надевайте для обращения с ножами используйте перчатки.

Извлеките ножи из станка. См. Раздел Замена заготовки Ножи в этом разделе.

Закрепите ножи на верстаке или столе.

Подпилите гладкую скошенную кромку, сохраняя угол 12° . Обратитесь к вашему дилеру John Deere за дополнительной информацией об устройстве для заточки ножей.

ВАЖНО: Нагрев ножей для предварительной резки во время процесс заточки может привести к повреждению ножей для предварительной резки срок службы. Если профиль зуба (А) исчезает, замените нож.

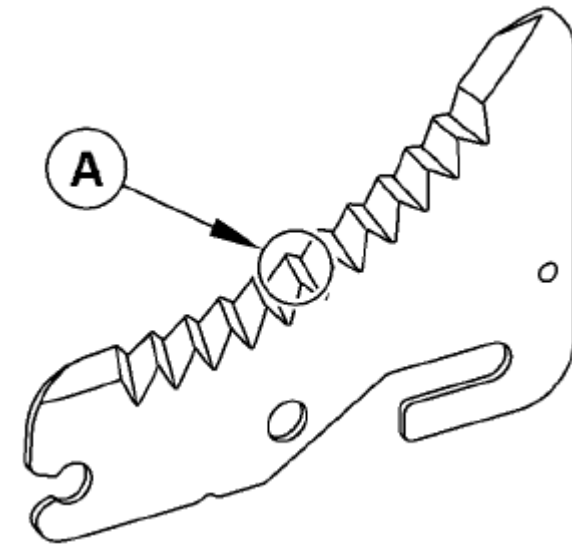

Профиль А—образного зуба

r2c13ue, для заточки разделочных ножей -19-06JUN25-1/1

CC652866—UN—25NOV24

Отрегулируйте отклонитель валков компрессора валковой валки.

Дефлектор (В) предназначен для предотвращения засорения валковой валки ролика компрессора и для предотвращения попадания материала в сторону кабины.

Отрегулируйте дефлектор валков валкового компрессора (В) следующим образом:

1. Ослабьте болты (А).
2. Отрегулируйте дефлектор (В) ближе к валку (С), чтобы получить наименьшее расстояние (D).
3. Затяните болты (А).

А—болт
В—валок компрессора
валковой валки
Дефлектор

С—Валок валкового компрессора
D—Расстояние

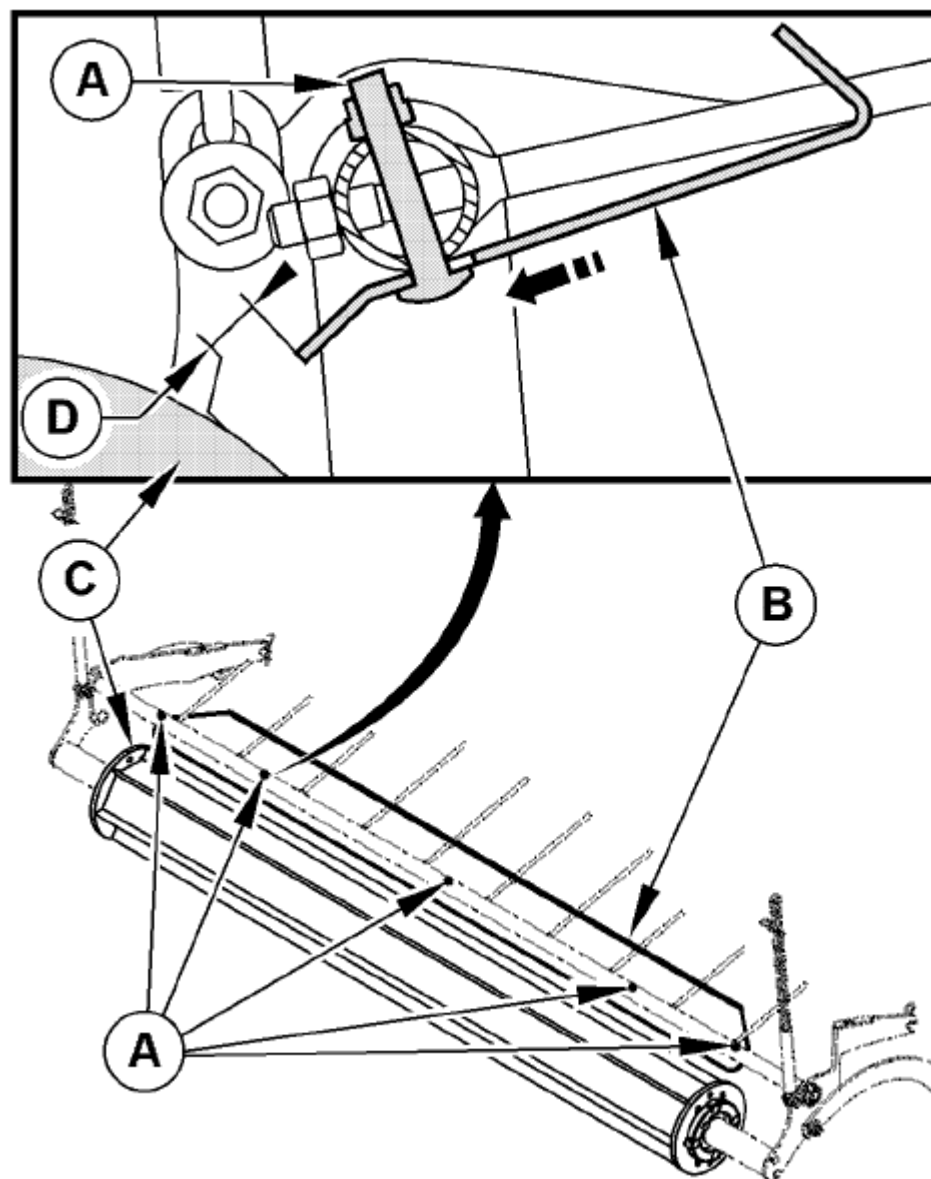

r2c13ue, 1741867588506 -19-13MAR25-1/1

CC657692—JUN—17FEB25

Заменить зубчатый захват

ВНИМАНИЕ: Перед началом работы с пресс-подборщиком отключите ВОМ, переведите коробку передач в режим стояночного тормоза, включите стояночный тормоз, заглушите двигатель, выньте ключ зажигания и подождите, пока движущиеся части остановятся.

1. Выверните нижний винт (А).
2. Выверните верхний винт (С), затем снимите съемник (В).

А—Нижний винт
В—Съемник

С—верхний винт

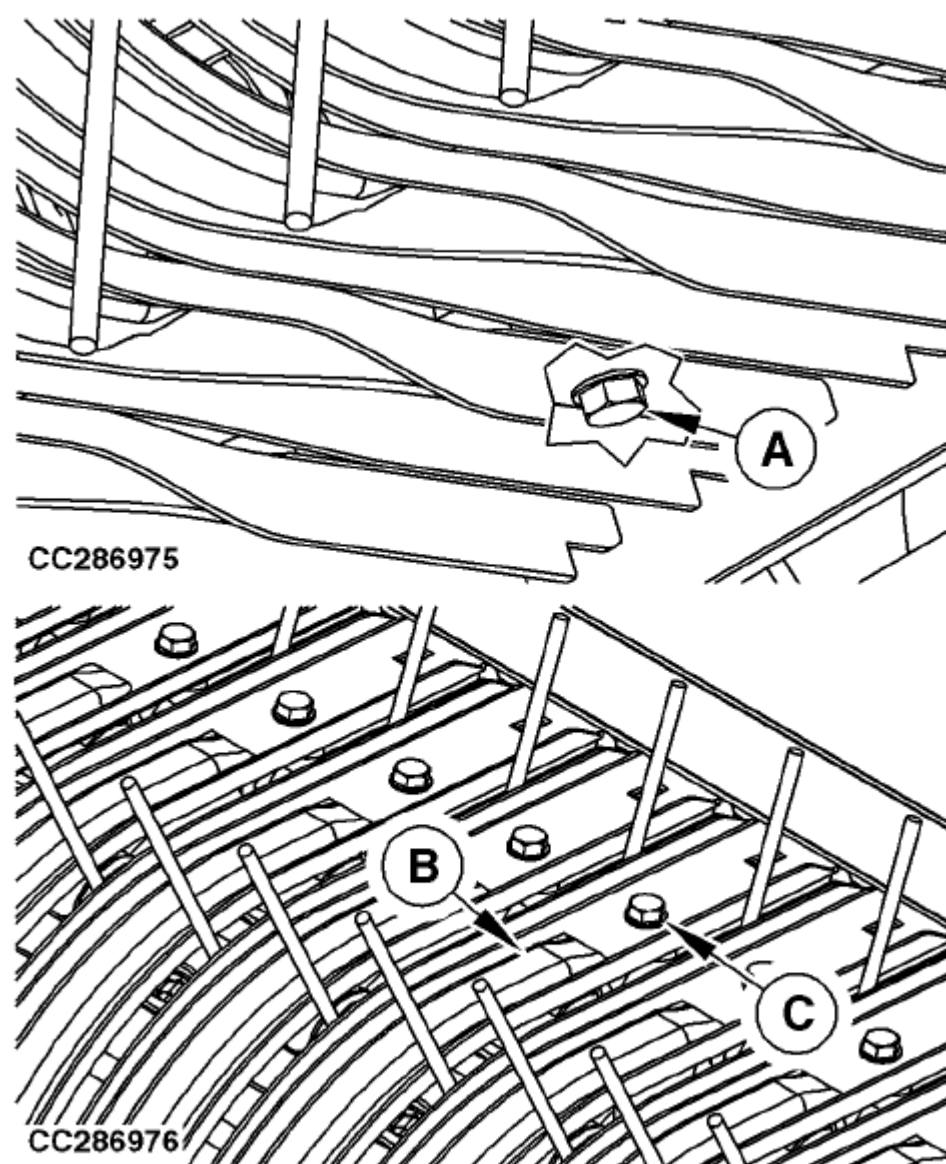

CC286975—JUN—03AUG16

CC286976—JUN—03AUG16

Продолжение на следующей странице

NB02380,00001BC -19-07OCT16-1/3

3. Выверните винт (В).

4. Замените поврежденный зубчатый захват (А). Зубчатый захват должен быть установлен, как показано.

5. Установите и затяните винт (В) с указанным моментом затяжки.

Спецификация

Зубчатый винт—момент затяжки...

...64 Н·м
(47 фунт-фут)

А—зубец

В—образный винт

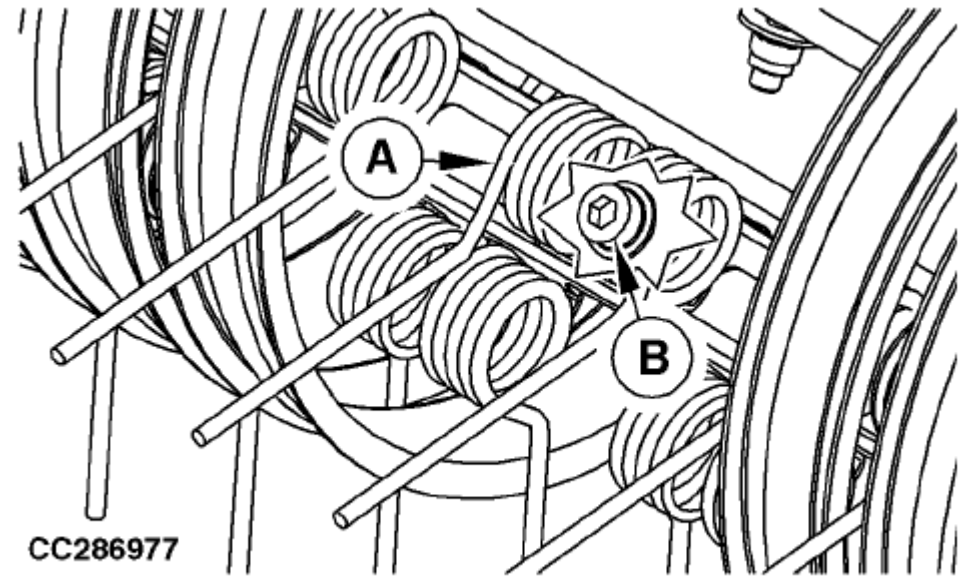

CC286977 —UN—03AUG16

NB02380,00001BC -19-07OCT16-2/3

6. При необходимости замените съемник (В). Установите съемник как показано.

7. Установите верхний винт (С), затем нижний винт (А).

8. Затяните винты (А) и (С) с указанным моментом затяжки.

Технические характеристики

Съемник

Винты—крутящий момент...

...25 Н·м
(18 фунт-фут)

А—нижний винт
В—съемник

С—верхний винт

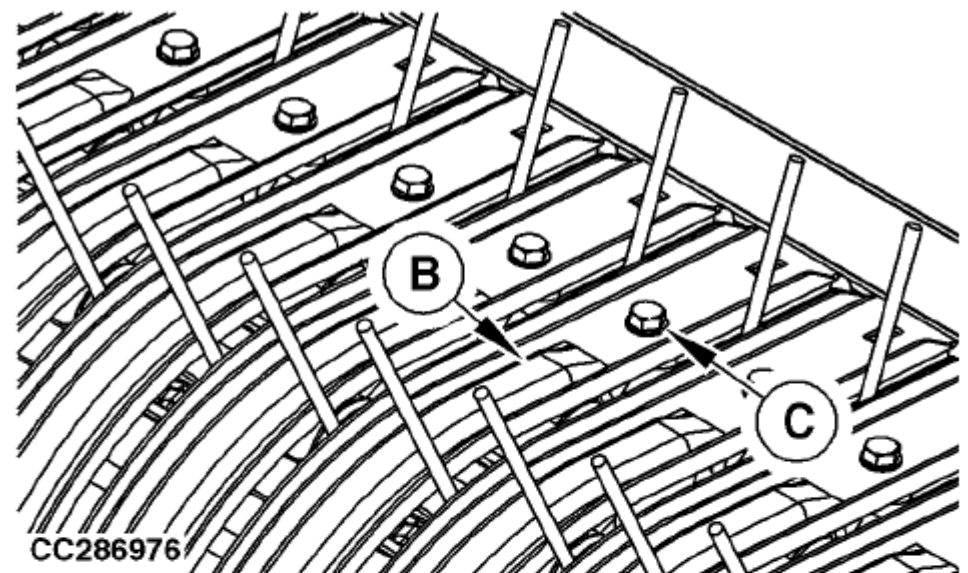

CC286976 —UN—03AUG16

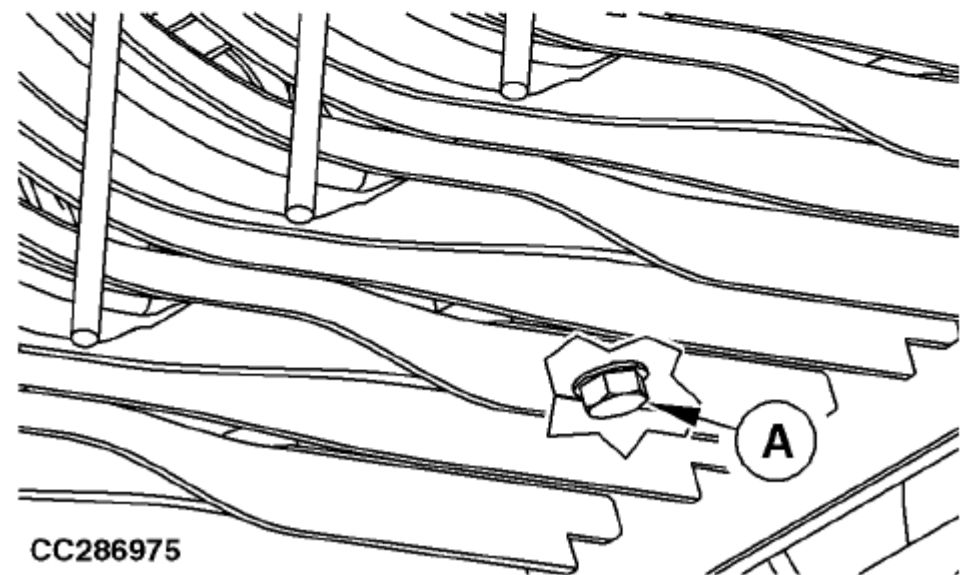

CC286975 —UN—03AUG16

NB02380,00001BC -19-07OCT16-3/3-2/3

Отрегулируйте пружину натяжного рычага

Если пружина была заменена или винты были откручены, отрегулируйте пружину следующим образом:

Затяните или ослабьте винт (В) до получения указанного расстояния (А).

Технические характеристики

Пружина натяжного рычага

Крепление кронштейна к основанию

Натяжного рычага

Расстояние между пружинами...

... 16-24 мм
(0,63—0,94 дюйма)

А—расстояние
В—винт

С—пружина

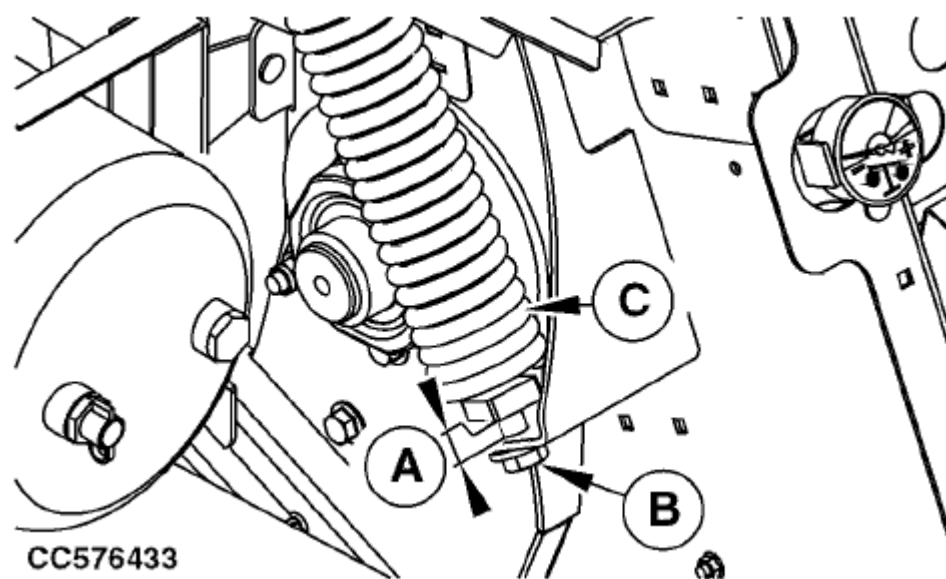

CC576433—JUN—04MAY23

r2c13ue, 1727944094875 -19-03OCT24-1/1

Активируйте аварийный режим давления по плотности Управление

В случае отказа электрической системы эта процедура позволяет создавать гидравлическое давление в контуре уплотнения.

ВАЖНО: Эта процедура не обеспечивает нормальной работы пресс-подборщика. Максимальное давление уплотнения не может быть достигнуто, когда используя эту процедуру. Замените неисправные детали как можно скорее.

1. Отсоедините разъем (С).
2. Выверните регулировочный винт (В).
3. Снимите соленоид (А).

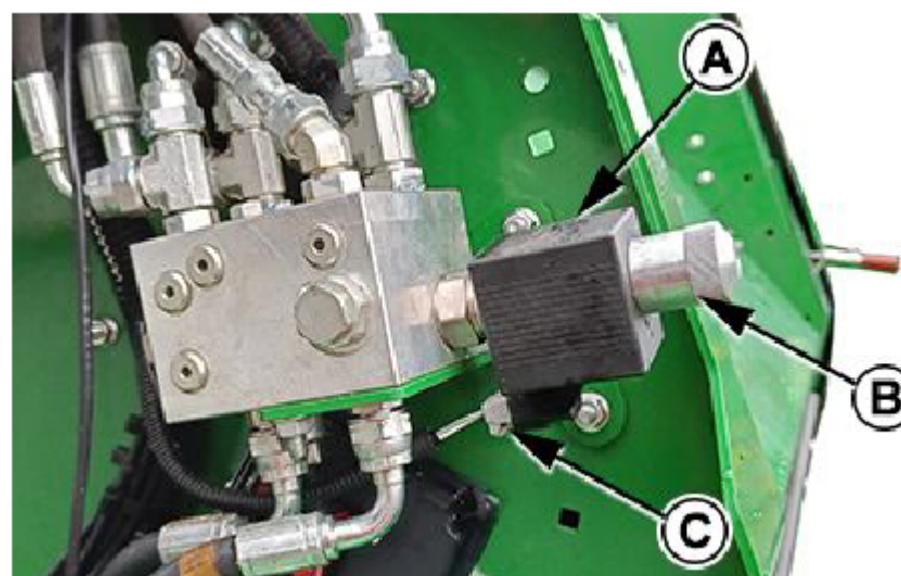

А—соленоид
В—Регулировочный винт

С-образный соединитель

CC57679—JUN—27JAN25

r2c13ue, 1730812780745 -19-21FEB25-1/2

ВАЖНО: Никогда не используйте инструмент для затягивания регулировочный винт (А).

4. Осторожно затяните регулировочный винт (А) вручную.

А—Регулировочный винт

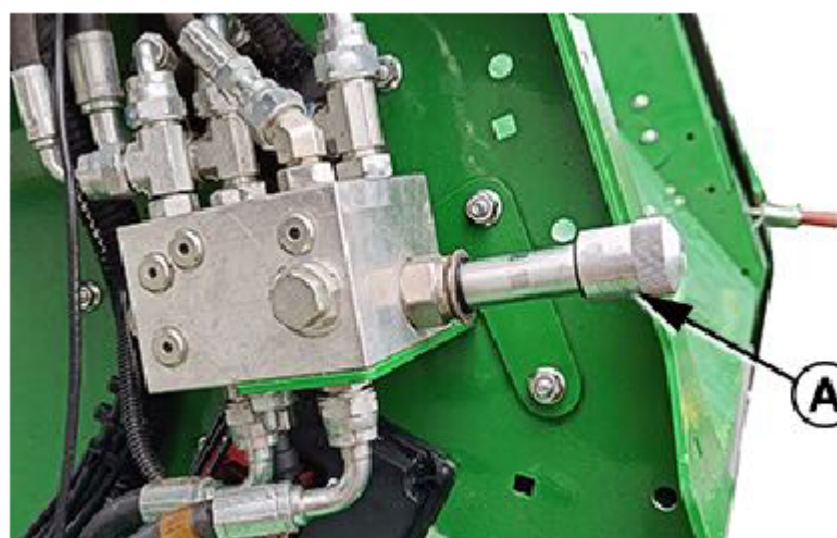

CC57678—JUN—04FEB25

r2c13ue, 1730812780745 -19-21FEB25-2/2

Ремонтные ремни

ВАЖНО: Ремни могут потереться по краям или порезаться. Обрежьте потертые шнуры по мере их появления. Избегайте риска зацепления или обмотки потертых шнуров вокруг рулонов по мере формирования рулона, вызывая дополнительный износ или повреждение ремней.

Оригинальную бесконечную ленту можно заменить или отремонтировать.

Для ее ремонта:

- Замените бесконечный ремень новым шнурованным ремнем.
- Или используйте ремкомплект ремня.

ВАЖНО: Рекомендуется устанавливать на машину не более двух шнурованных ремней. Не устанавливайте зашнурованные ремни рядом друг с другом. При необходимости замените все ремни бесконечными ремнями.

Действуйте следующим образом:

Новый зашнурованный ремень:

1. Снимите поврежденный ремень. См. раздел Снятие ремней в этом разделе Раздел.
2. Подготовьте новый ремень. Смотрите раздел Подготовка ремня: новая шнуровка Ремень в этом разделе.
3. Установите крючки. Смотрите раздел Установка крючков для ремней в этом разделе.
4. Установка ремня. Смотрите раздел Прокладка ремней через пресс-подборщик и Установка ремней в этом разделе.
5. Отрегулируйте направление движения ремней. См. раздел Отслеживание регулировки ремней в этом разделе.

Комплект для ремонта ремней безопасности:

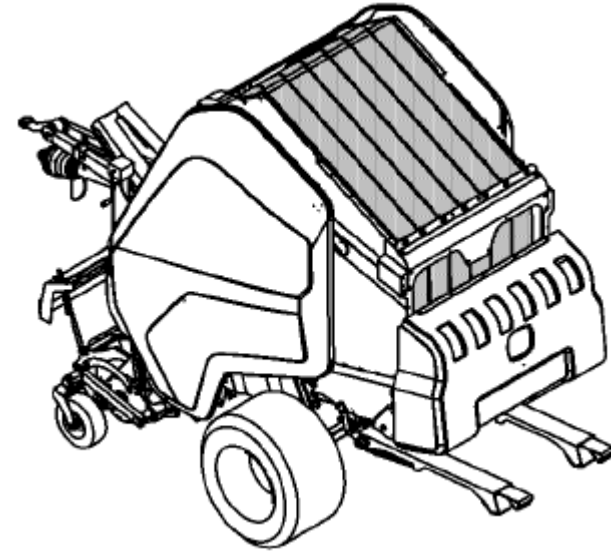

1. Снимите поврежденный ремень. См. раздел Снятие ремней в этом разделе Раздел.

2. Измерьте длину поврежденного ремня.

ПРИМЕЧАНИЕ: Длина ремня до и после ремонта должна быть одинаковой.

3. Обрежьте ремень так, чтобы он соответствовал длине с помощью удлинителя ремня. Смотрите раздел Подготовка ремня: комплект для ремонта ремня в этом разделе.

4. Установите крючки. Смотрите раздел Установка крючков для ремня в этом разделе Раздел.

5. Установите ремень безопасности. См. раздел "Прокладка лент через пресс-подборщик" и "Установка лент" в этом разделе.

6. Отрегулируйте положение лент. См. раздел "Регулировка положения лент" в этом разделе.

oucc007,1727184958576 -19-15JUL25-1/1

CC077420-UN-23JUN25

Снимите ремни безопасности

1. Запустите двигатель трактора и включите монитор.
2. Убедитесь, что датчики защелки ворот установлены правильно питание (светодиод горит, когда ворота закрыты).
3. Полностью откройте ворота и закрепите их с помощью предохранительного устройства.



ВНИМАНИЕ: Убедитесь, что ворота заперты. Если ворота не заперты при выполнении этой процедуры ворота могут внезапно закрыться, что приведет к травмам или смерти.



Продолжение на следующей странице

tl81334,1756884498160 -19-03SEP25-1/3

TS698-UN-21SEP08

4. Вставьте винт М16 в отверстие (А) с обеих сторон.
5. Установите магнит перед одним из датчиков ворот.
6. Отсоедините гидравлический шланг для открытия ворот.
7. Включите SCV для закрытия ворот до тех пор, пока натяжной рычаг не будет полностью поднят.
8. Заглушите двигатель трактора и проверьте.

Отверстие

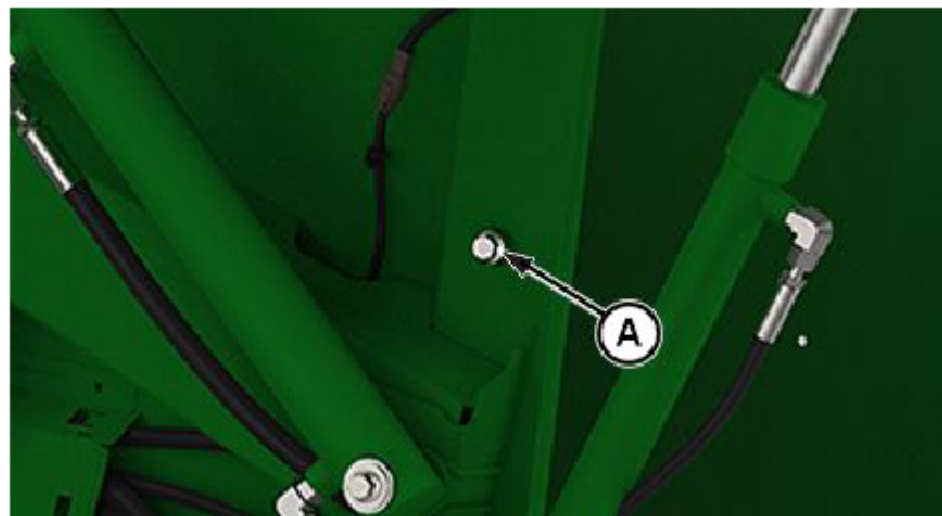

tl81334, 1756884498160 -19-03SEP25-2/3

CC665103-UN-03SEP25

9. Снимите ремень.

- Для ремня со шнуровкой:
 - а. Поверните плоскогубцами штифт (А) и вытяните его из шнуровки.
 - б. Снимите ремень.
 - в. Проверьте крючки для ремня (В) и (С) на предмет износа или повреждений. Замените изношенные или поврежденные детали.
- Для бесконечного ремня:
 - а. Разрежьте ремень в поврежденном месте.
 - б. Снимите ремень.

А—Соединительный штифт
В—Крючок для ремня

С—образный крючок для ремня безопасности

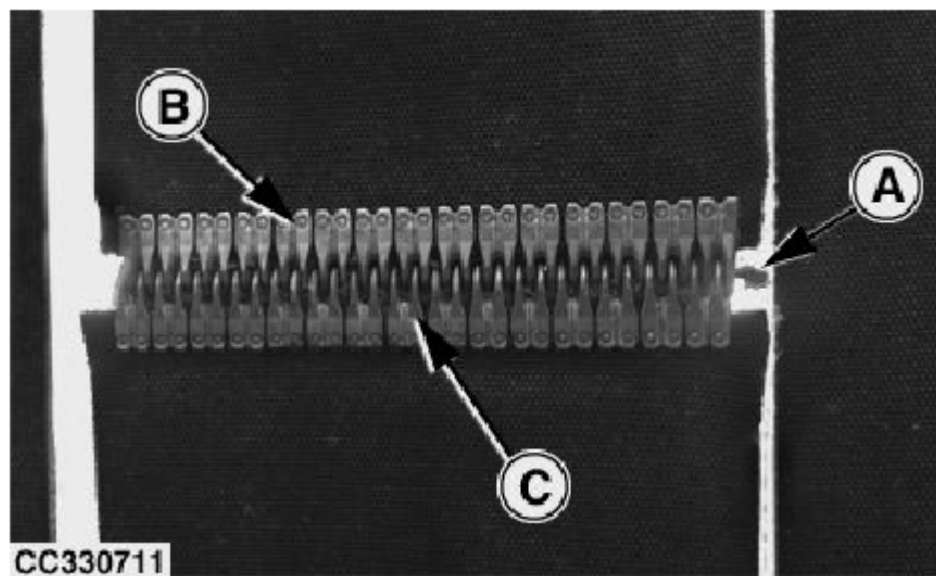

Показан ремень со шнуровкой

tl81334, 1756884498160 -19-03SEP25-3/3

CC330711-UN-26SEP17

Подготовьте ремень: Новый Шнурованный ремень

ПРИМЕЧАНИЕ: Запасные части ремня John Deere поставляются длиннее рекомендованной длины и только с крючком со стороны фаски.

Соответственно, ремень должен быть обрезан и закреплен крючком указанной рекомендуемой длины.

1. Размотайте ремень на ровной поверхности.

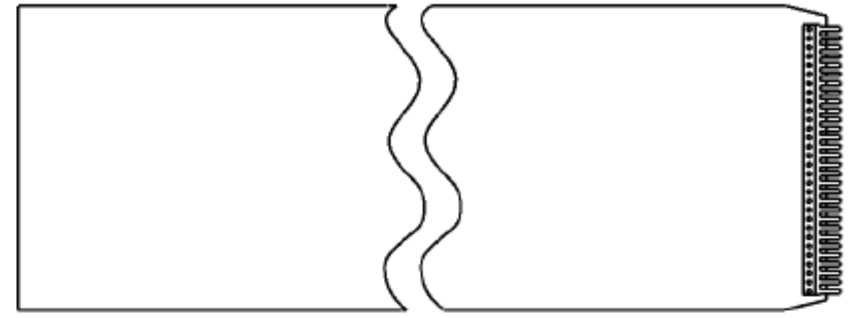

CC423768

RIIUVNZ, 1753859710510 -19-30 ИЮЛЯ 25-1/4

CC423768-00H-03DEC20

ВАЖНО: Длина ремня (A) измеряется от штифта до ось штифта, как если бы он был установлен на станке.

2. Измерьте спецификацию длины ремня, как указано в спецификации:

	Спецификация	
Длина ремня V452M...		...11,650 ± 0,015 м (458,7 дюйма ± 0,6 дюйма)
Длина ремня V462M...		... 12,845 ± 0,015 м (505,7 дюйма ± 0,6 дюйма)

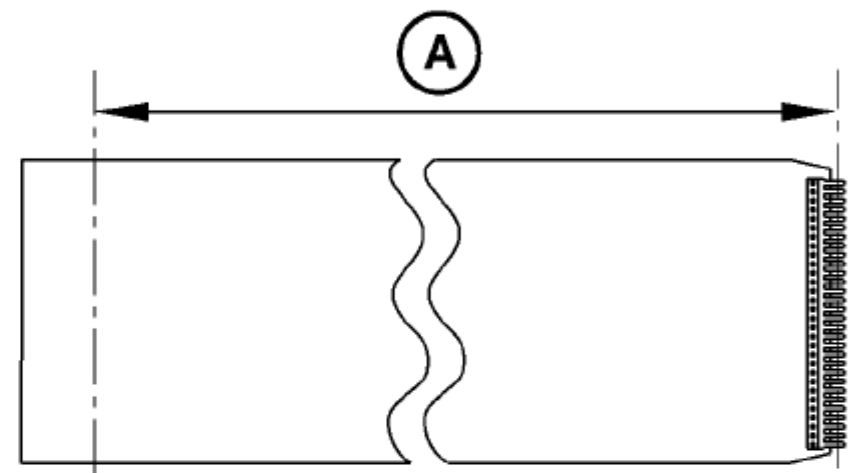

CC423769

CC423769-00H-03DEC20

3. Отметьте ремень, чтобы он соответствовал указанной длине ремня (A).

A—Указанная длина

RIIUVNZ, 1753859710510 -19-30 ИЮЛЯ, 25-2/4

4. Сделайте новую отметку (B) на 5 мм (0,2 дюйма) от предыдущей отметка, как показано.

ПРИМЕЧАНИЕ: Смещение соответствует расстоянию (C) между резиновый конец и ось штифта.

5. Разрежьте ремень по метке (B) с помощью инструмента для резки ремня.

A—указанная длина
B—метка для резки

—Расстояние

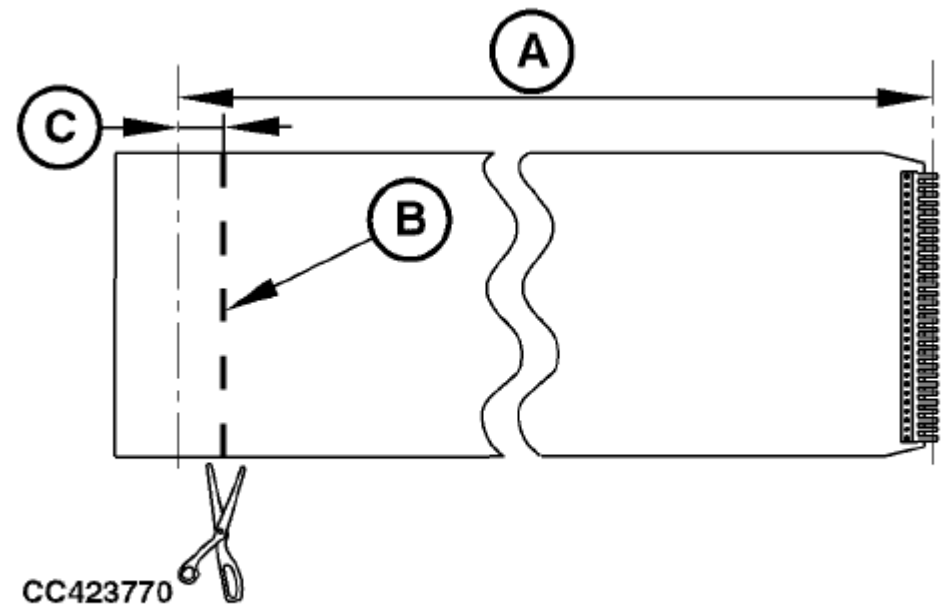

CC423770

CC423770-UN-03DEC20

Продолжение на следующей странице

RIIUVNZ, 1753859710510 -19-30 JUL25-3/4

6. Проверьте ремень, чтобы убедиться, что он обрезан ровно, как показано.

7. Установите крючок для ремня. Смотрите раздел Установка_крючков для ремня в этом разделе.

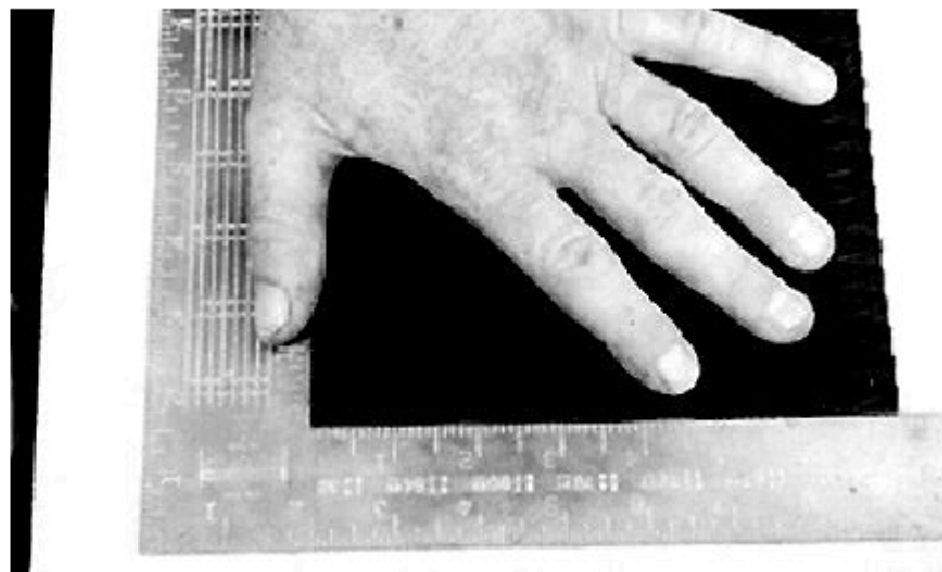

E21798—UN—24 ИЮНЯ 1991 г.

R11UVNZ, 1753859710510 -19-30 ИЮЛЯ 25-4/4

Подготовьте ремень: ремкомплект ремня

Инструмент для обрезки ремня

Для удаления поврежденных участков ремня рекомендуется использовать режущий инструмент, как показано на рисунке.



CC368967

Belt Cut Tool—MC464300012

оисс007.1727192010805-1930ЮИЯ-23-1/4

CC368967—UN—21DEC18

ВАЖНО: Убедитесь, что расстояние между двумя крючками составляет не менее 2 м.

ПРИМЕЧАНИЕ: Длина ленты (A) измеряется от штифта к штифту
ось как если бы она была установлена на станке.

A—Длина

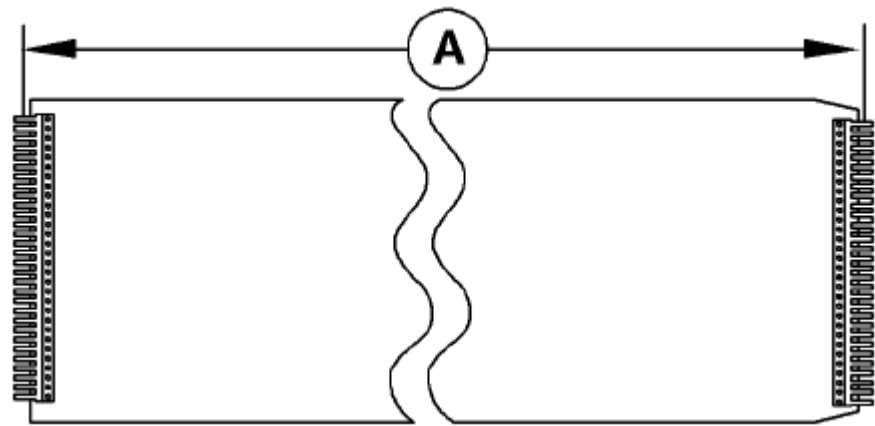

CC368973

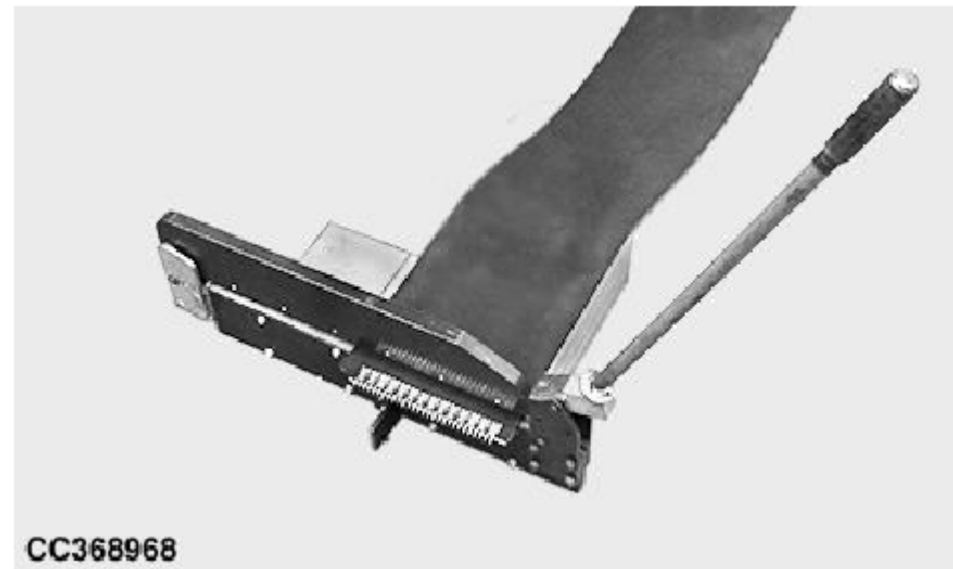

CC368968

Продолжение на следующей странице

оисс007.1727192010805-19-30 ИЮЛЯ 25-2/4

CC368973—OCH—21 ЯНВАРЯ 19г.

CC368968—OCH—23 ЯНВАРЯ 19г.

1. Измерьте длину ремня (A).
2. Обрежьте ремень так, чтобы он соответствовал измеренной длине (A) с комплектом удлинителя ремня.

Спецификация

Удлинитель ремня Комплект—минимальная длина..... 2 м

(78,7 дюйма)

3. Проверьте ремень, чтобы убедиться, что он обрезан ровно, как показано.

4. Убедитесь, что длина ремня (A) с удлинением совпадает с измеренной длиной.

Длина A—образной формы

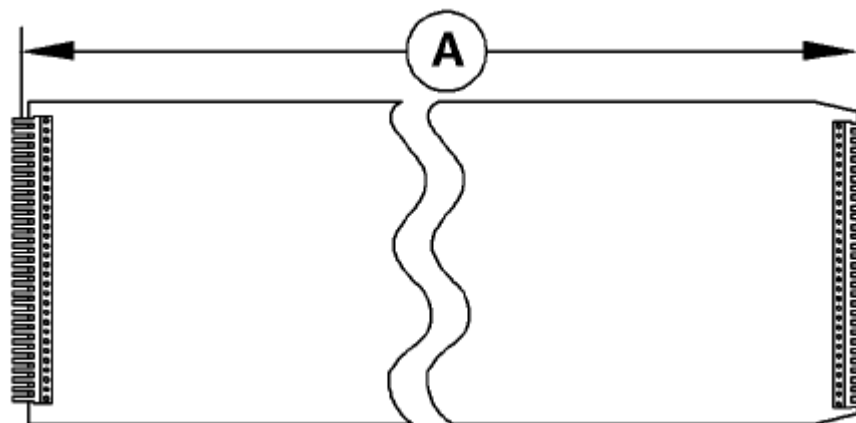

CC368973



CC368968

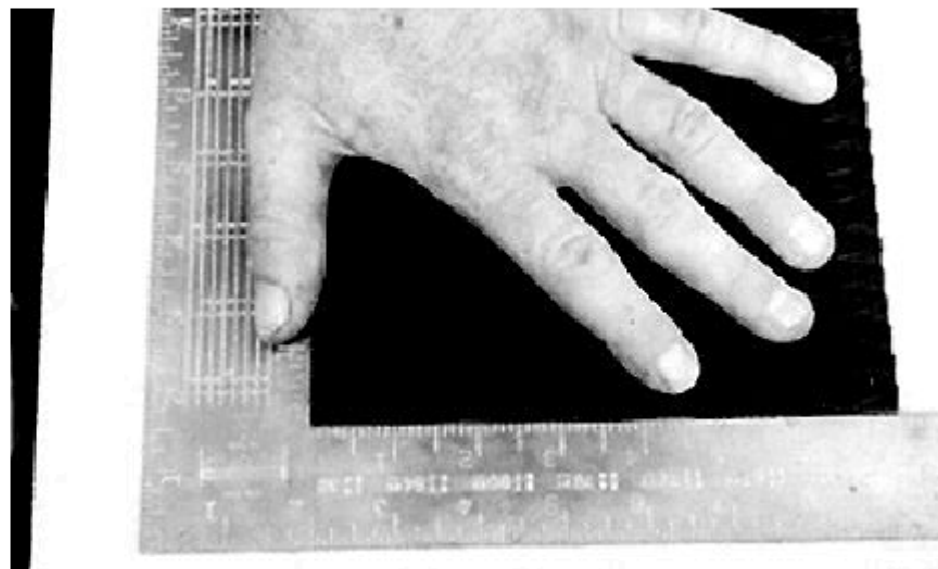

Продолжение на следующей странице

oucc007,1727192010805 -19-30 ИЮЛЯ 25-3/4

CC368973—OOH—21 ЯНВ 19

CC368968—OOH—23 ЯНВ 19

E2798—UN—24 ИЮН 19 г.

ВАЖНО: Обрезайте ремни, обрезая ТОЛЬКО задний конец по направлению движения.

НЕ отклоняйтесь от указанных размеров.

5. Обрезайте ремни так, чтобы обрезка заднего конца соответствовала спецификации:

Спецификация

A—Обрезать задний конец
Ширина-расстояние..... 6 мм

(0,24 дюйма)

Спецификация

B—обрезать задний конец
Высота—расстояние...

... 25-26 мм
(0,98 дюйма—1,02 дюйма)

6. Установите крючок для ремня. Смотрите раздел Установка крючков для ремня в этом разделе.

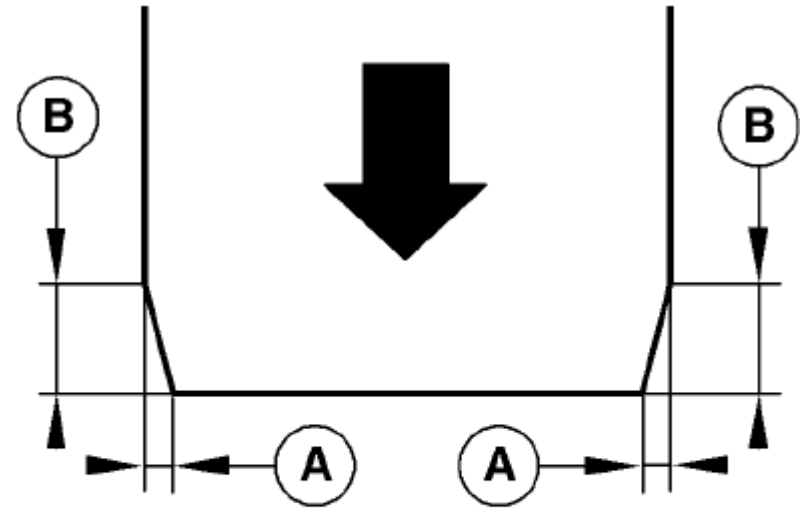

CC368965

A—Distance

B—Distance

01cc007,1727192010805-19-30 ИЮЛЯ 25/4

CC368965—UN—17JAN19

Установите крючки для ремня

Инструменты для шнуровки ремня

Для крепления сегментов шнуровки к лентам для формирования рулонов, рекомендуется использовать инструмент для шнуровки ленты с перфоратором или пневматический молоток, как показано на рисунке.

Инструмент для шнуровки ремней необходимо устанавливать в тисках на рабочем столе.

До встречи, дилер John Deere.

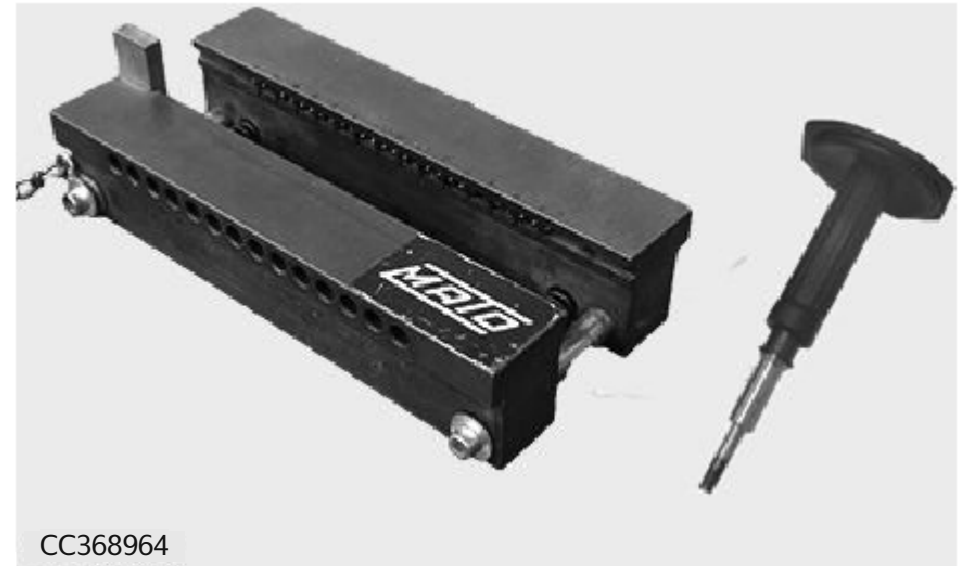

CC368964

Инструмент для шнуровки ремней—MC411295872
E40772—UN—08AUG96



Пневматический молоток—MC411295806

Продолжение на следующей странице

r2c13ue,1741876756379-19-18MAP25-1/7

CC368964—UN—09ЯНВАРЯ 19

1. Поместите инструмент для шнуровки ремня (A) в тиски с отверстиями (B) по направлению к оператору. Плечо для шнуровки должно опираться на губки тисков.

A—Приспособление для шнуровки ремня

B—Отверстие



CC423775—UN—01DEC20

r2c13ue, 1741876756379 -19-18MAR25-2/7

2. Установите шнурочную ленту (C) в приспособление для шнуровки (B). Убедитесь, что вставляются два заклепочных штифта (A) каждого сегмента шнуровки в каждое из 15 отверстий инструмента. Сегменты шнуровки должны упираться в стопорные штифты (D).

3. Затягивайте тиски до тех пор, пока шнурочная лента не будет слегка зажата и ремень можно будет легко вставить.

A—булавка

C—планка

B—инструмент для шнуровки

D—стопорный штифт

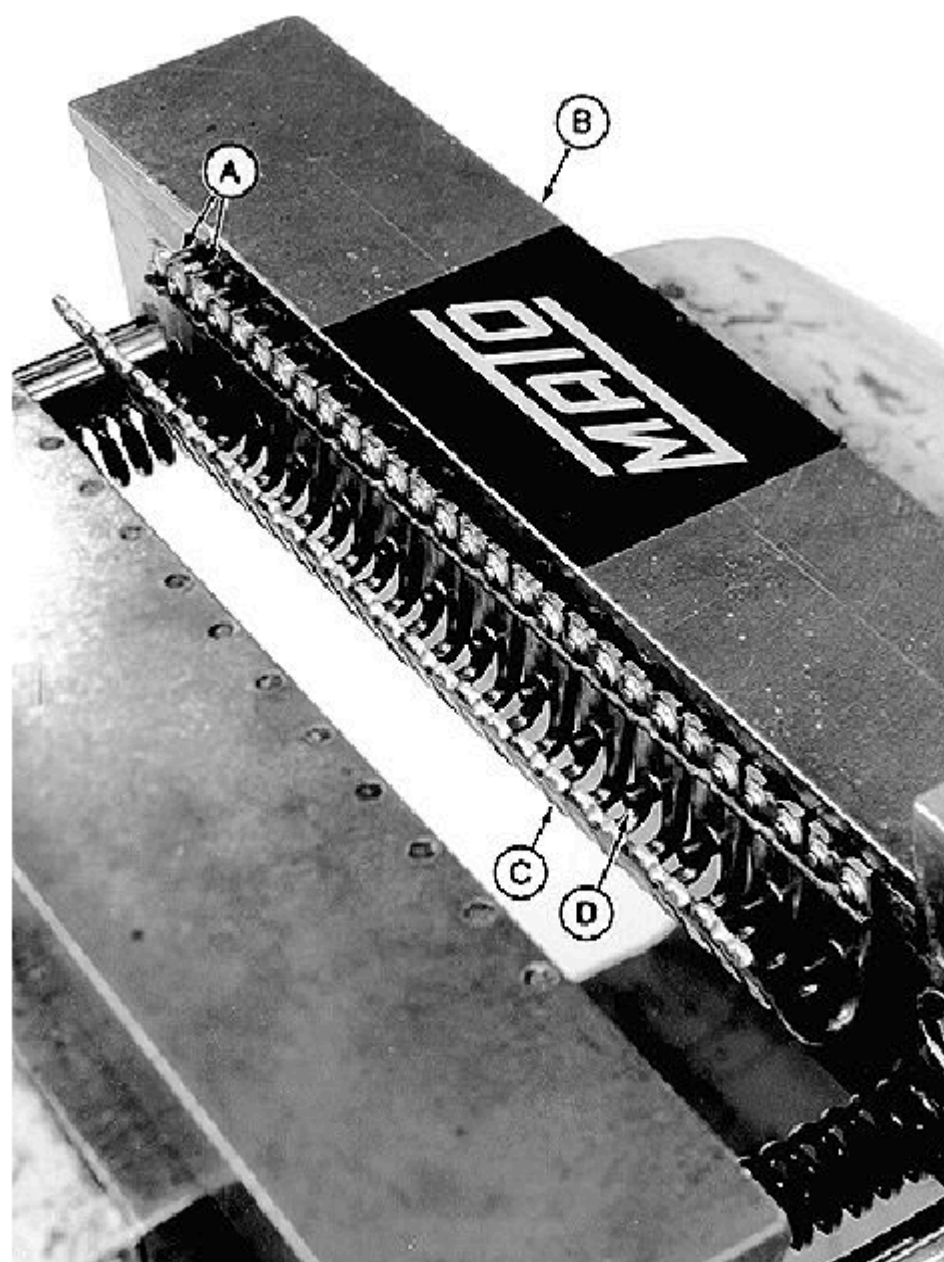

E40774—UN—08AUG96

Продолжение на следующей странице

r2c13ue, 1741876756379 -19-18MAP25-3/7

ВАЖНО: Крючок имеет боковое смещение внутри шнуровки инструмент. Крючки должны быть установлены, как показано на рисунке, чтобы обеспечить выравнивание концов ремня.

Если требуется установить только один крючок, обратите внимание на положение первого крючка, чтобы определить ремень вставьте инструмент для шнуровки сбоку. При необходимости переверните ремень.

Когда необходимо установить оба крючка, ремень необходимо перекинуть между первым и вторым захватом.

ВАЖНО: Убедитесь, что сторона ремня прижата вдоль стопорная пластина (A). Края ремня должны быть выровнены после сборки крючков.

4. Вставьте ремень (D) в шнуровочную ленту, придерживая край ремня упираясь в стопорную пластину (C), равномерно прижмите ремень к стопорным штифтам. Убедитесь, что шнуровочная лента упирается в стопорные штифты.

ПРИМЕЧАНИЕ: Инструмент для шнуровки оснащен ограничителем, выполняйте не затягивайте тиски слишком сильно, чтобы обеспечить равномерное распределение давления на ремень.

5. Убедитесь, что ремень и шнуровка расположены ровно в инструменте для резки. Закройте тиски на ремне и шнуровке так, чтобы расстояние между зажимами для резки равнялось ширине ремня.

ВАЖНО: При использовании ручного перфоратора (E) использование слишком большого молотка или слишком сильного удара по перфоратору может повредить инструмент для шнуровки или шнуровку ремня.

При использовании пневматического молотка (F) слишком высокое давление воздуха и/или слишком длительное время клепки могут повредить инструмент для шнуровки или шнуровку ремня.

6. Вставьте заклепки в ленту с помощью перфоратора (E) или пневматический молоток (F)

Для правильной установки воспользуйтесь следующими инструкциями:

Сначала приклепайте оба внешних сегмента шнуровки, затем, двигаясь от внешней стороны к внутренней, приклепайте остальные сегменты шнуровки

- При использовании пуансона (E) вбивайте заклепки до упора в буртик пуансон соприкасается с губкой инструмента для шнуровки. Ударьте по пуансону дополнительное время для обеспечения контакта буртика и зажим для шнуровки.

- При использовании пневматического молотка (F) установите давление воздуха на 500-600 кПа (5-6 бар) (72,5—87 фунтов на квадратный дюйм). Работайте ударяйте молотком по 1-2 секунды для каждой заклепки. Повторная клепка обычно в этом нет необходимости.

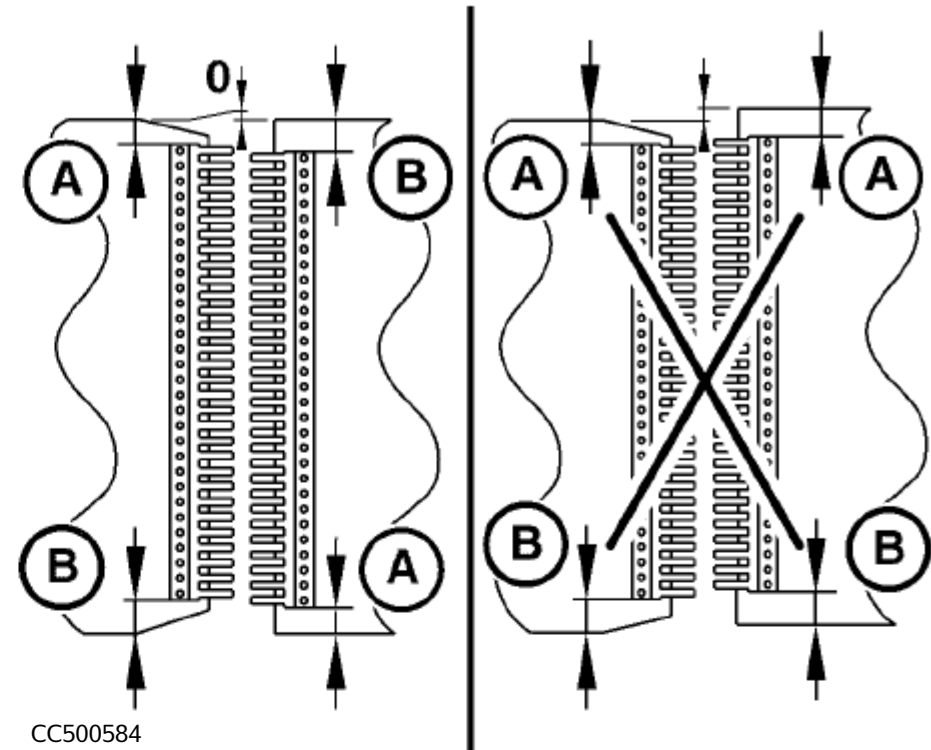

CC500584

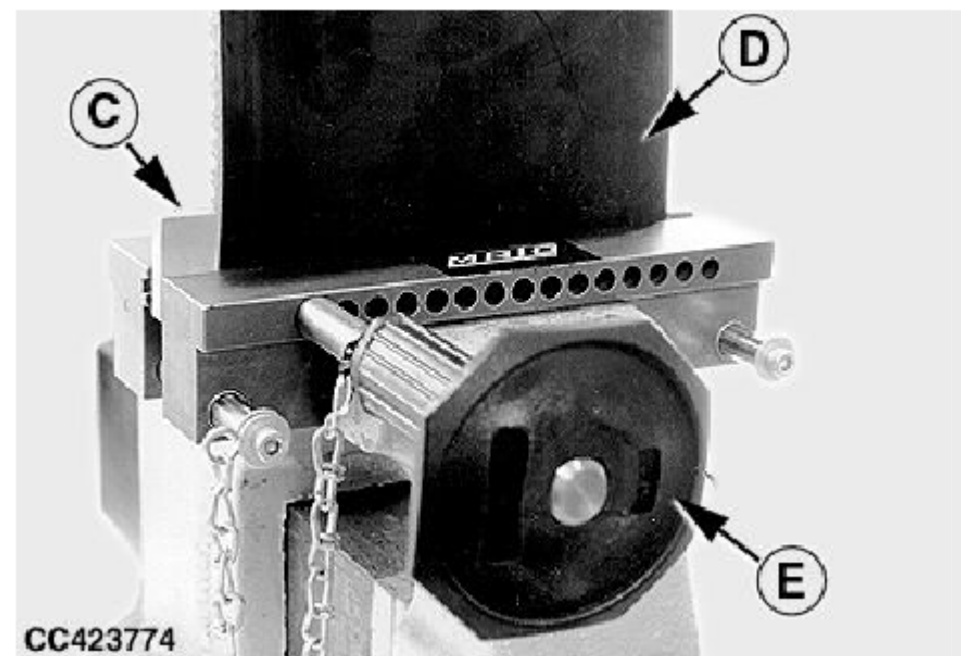

CC423774

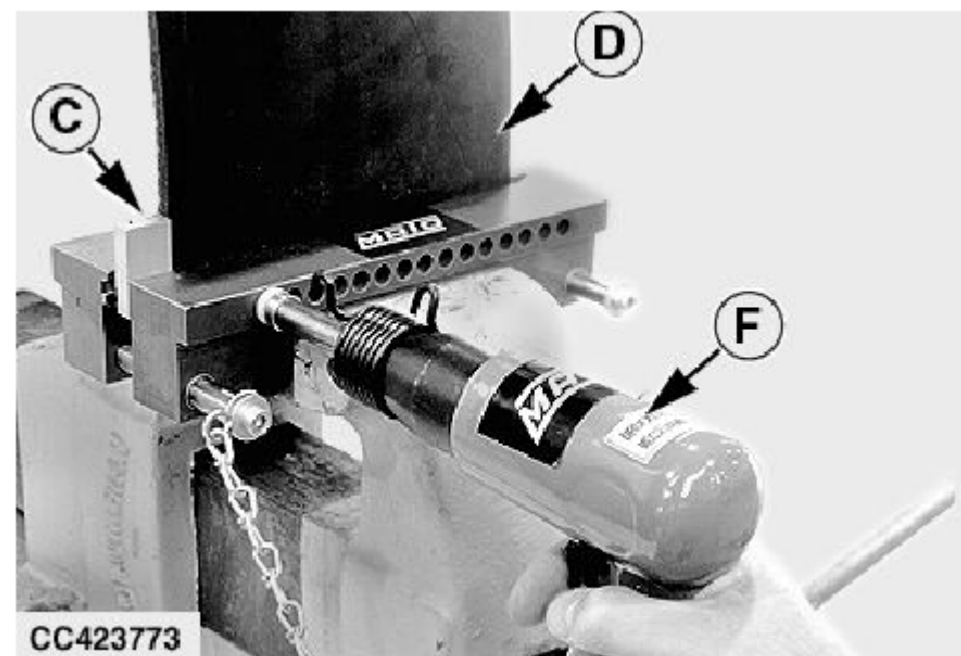

CC423773

C—стопорная пластина
D—ремень

Электронный ручной перфоратор
F—Пневматический молоток

Продолжение на следующей странице

r2c13ue, 1741876756379-19-18MAR25-4/7

7. Извлеките ремень из тисков и осмотрите крючки. Все заклепки должны быть пропущены через ремень и на них должны быть видны следы ударов в центре заклепки.

ВАЖНО: Не ударяйте по области петли крепежа при использовании молотка для расплющивания головок заклепок.

Не ударяйте по заклепкам слишком сильно, иначе они могут застегиваться и повреждать соединения.

8. Прикрепите ремень с крючками к прочной основе. Расплющите головки заклепок с помощью плоской поверхности небольшого молотка. Ударяйте закрепляйте по нескольку заклепок за раз легким "постукивающим" движением. Заклепки должны располагаться на одном уровне со сращиванием.



CC368975—UN—23JAN19

r2c13ue, 1741876756379 -19-18MAR25-5/7

9. Проверьте перпендикулярность крючка (A) ремню (D), как показано на рисунке.

а. Расположите пробный квадрат (C) на расстоянии 5 см (2 дюйма) от конца ремня.

ВАЖНО: Нажмите на более толстую сторону пробного квадрата (C) вдоль боковой части ремня (D), как показано.

б. Измерьте расстояние (E) и (F) на каждом крючке концы. Расстояния (E) и (F) должны быть одинаковыми.

Спецификация

E - F-расстояние... 0 ± 1 мм
($0 \pm 0,04$ дюйма)

с. Повторите этот шаг для второго крючка.

- Если все в порядке, переходите к следующему шагу.
- Если не в порядке, повторите процедуру.

A—крючок
B—линейка
C—примерный квадрат

D—ремень безопасности
E—расстояние
F—расстояние

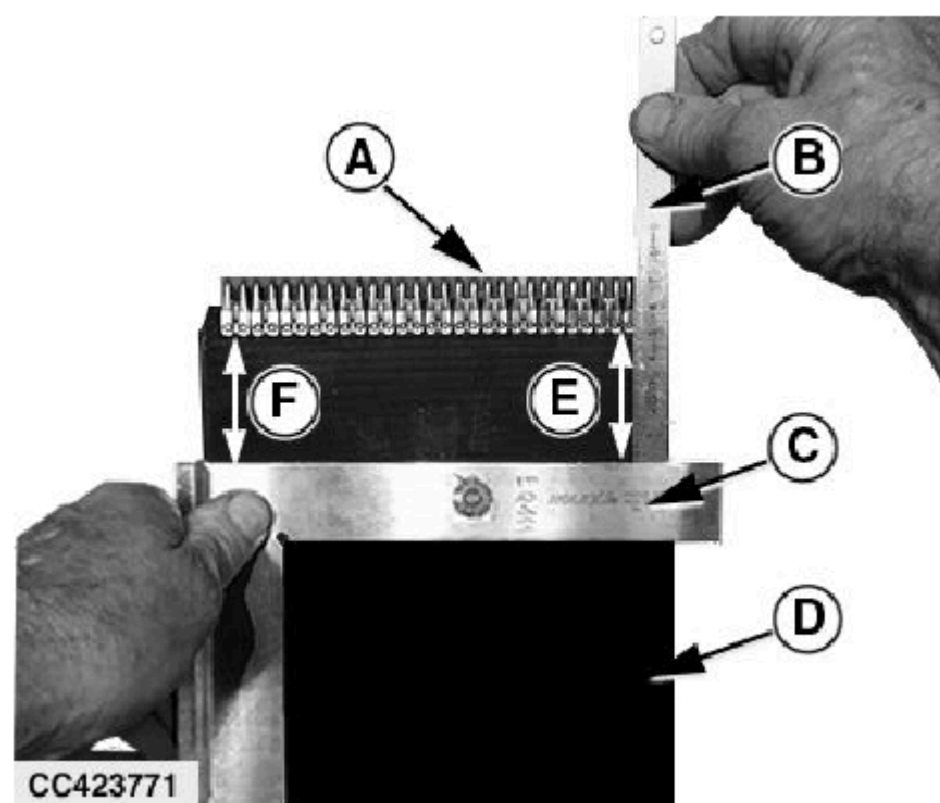

CC423771—UN—10DEC20

r2c13ue, 1741876756379 -19-18MAP25-6/7

10. Еще раз проверьте длину ремня (A).

11. Установите ремень. Смотрите раздел Установка ремней в этом разделе.

Заданная длина

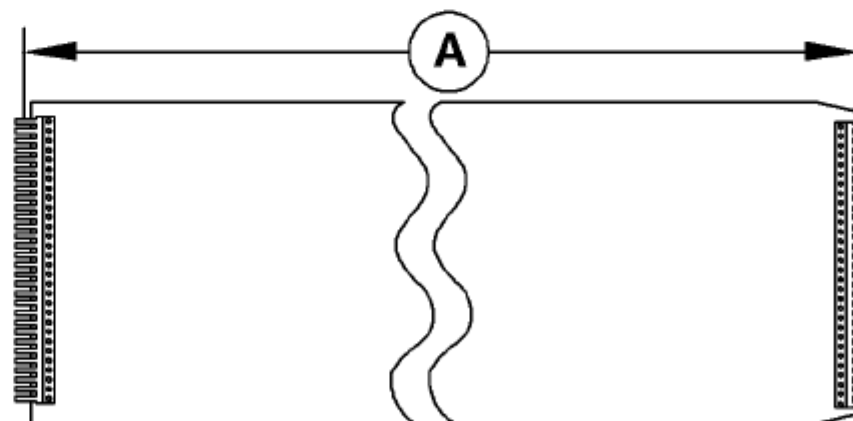

CC368973

CC368973—OCH—21 ЯНВАРЬ 19

r2c13ue, 1741876756379 -19-18MAP25-7/7

Route Belts Through the Baler

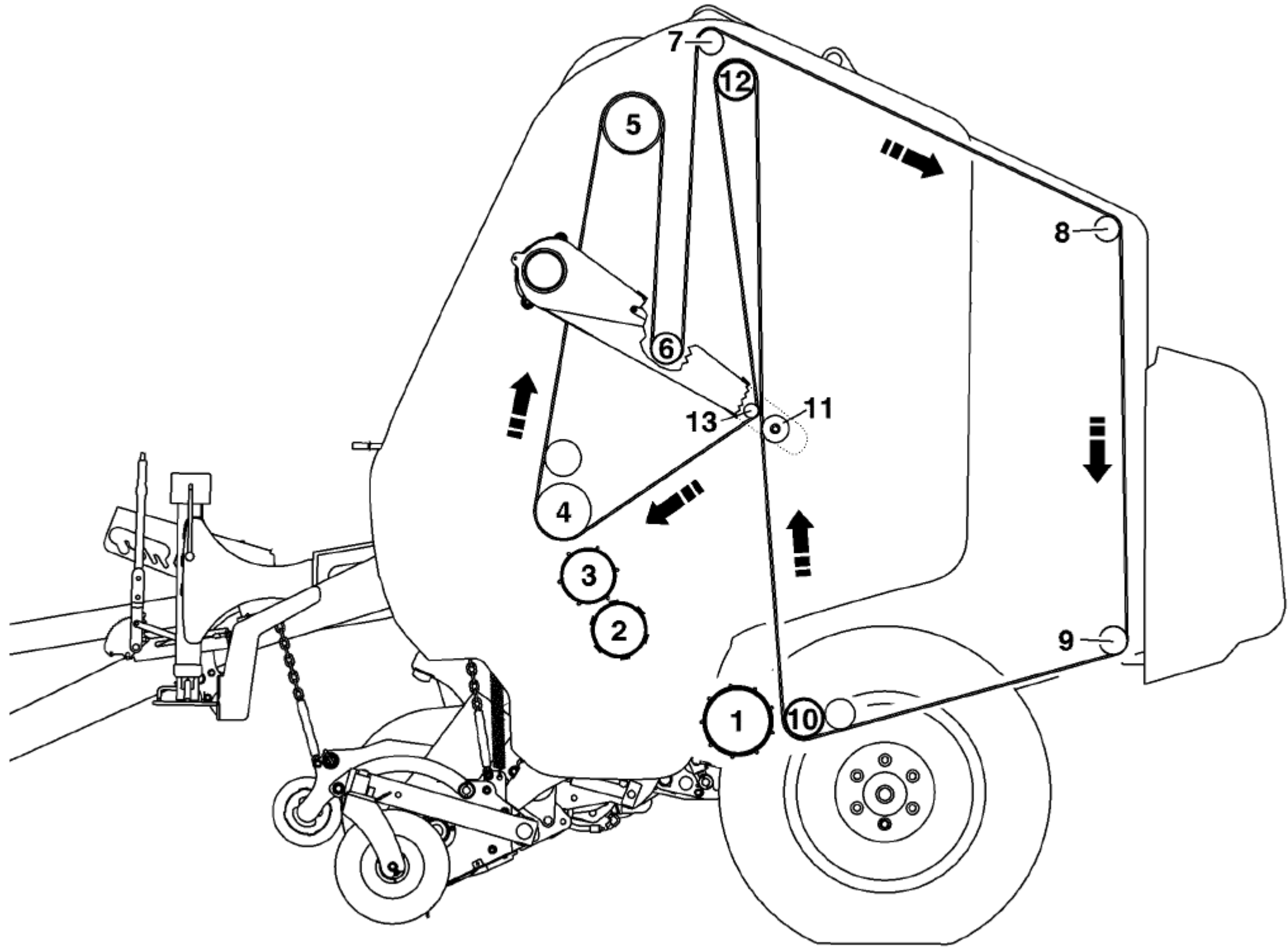

Route belts as shown in illustration, passing them through the individual guides. See Install Belts in this section.

r2c13ue,1734426923584 -19-17DEC24-1/1

CC652888 —UN—16DEC24

Установка ремней

ВАЖНО: Не устанавливайте более двух шнурованных ремней с бесконечными ремнями.

ВАЖНО: Не устанавливайте ремни со шнуровкой рядом.

1. Ослабьте ремень, см. раздел "Снятие ремней" в этом разделе.

ВАЖНО: Ремни должны быть установлены таким образом, чтобы обрезанный конец перемещается в нормальном направлении перемещение (показано большими стрелками).

ВАЖНО: Ремни должны устанавливаться таким образом, чтобы более грубая сторона (H) расположена со стороны тьюков, а более гладкая сторона (I) - со стороны рулонов.

2. Убедитесь, что ленты установлены через отдельные направляющие. Проверьте прокладку ленты. Смотрите раздел Прокладывание лент Через пресс-подборщик в этом разделе.

3. Проложите ленты так, чтобы они заканчивались квадратными углами (D) указывает на обрезанный угол (E) при нормальном движении ремня направление движения (большие стрелки).

ВАЖНО: Расположение (блокировка) шнуровки сегменты влияют на выравнивание края ремня. Ремень края должны быть выровнены, иначе ремни будут повреждены.

4. Соедините сегменты шнуровки, убедившись, что край ремня (B) совпадает с краем ремня (C). Если края ремня не совпадают, переместите блокирующие сегменты, переместив один конец ремня слева (или справа) на одну выемку для шнуровки относительно противоположный конец ремня.

ПРИМЕЧАНИЕ: Соединительный штифт показан повернутым на 90° (фиксирующий положение) только для иллюстрации. Штифт следует поворачивать в это положение только после того, как штифт полностью вставлен.

ПРИМЕЧАНИЕ: Рекомендуется заменить соединительные штифты по крайней мере один раз в год или в случае износа или поломки.

5. Насечки (A) должны быть обращены к задней и передней стороне ремней вставьте соединительный штифт на боковую сторону ремней. Будьте осторожны, чтобы не деформировать концы штифта при установке штифта. Поверните штифт на 90° после того, как штифт полностью вставлен. Убедитесь, что сегменты шнуровки плотно прилегают в пазах для штифтов.

6. Снимите магнит.

7. Выверните винты M16 с обеих сторон.

8. Подсоедините гидравлический шланг для открытия ворот.

9. Запустите двигатель трактора.

ВАЖНО: Перед закрытием ворот натяжной рычаг должен находиться в нижнем положении, чтобы не повредить ремень безопасности.

10. Включите SCV, чтобы открыть ворота, затем включите SCV, чтобы закройте заслонку, чтобы поднять нижний натяжной рычаг.

11. Откройте заслонку.

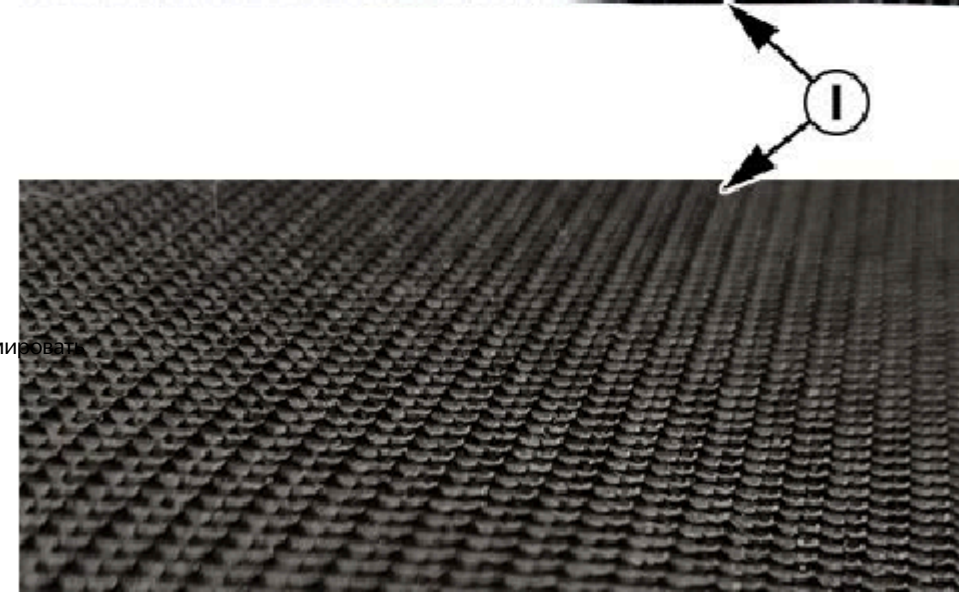
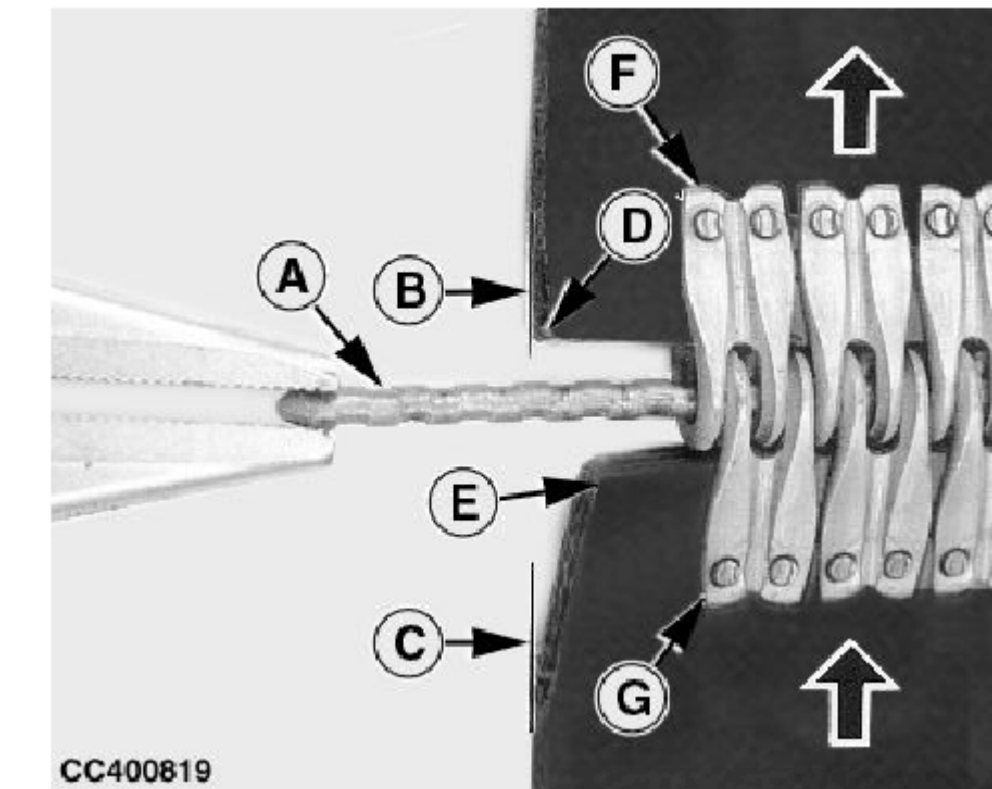

A—Notches in Splice Pin
B—Belt Edge (Squared End)
C—Belt Edge (Trimmed End)
D—квадратный угол
E—обрезанный угол

F—Outer Segment (Squared End)
G—Outer Segment (Обрезанный конец)
H— более грубая сторона
I— Более гладкая сторона

12. Закройте затвор.

13. При необходимости визуально проверьте крепление ремня. Смотрите раздел Регулировка Отслеживание ремней безопасности в этом разделе.

r2c13ue, 1738662390879 -19-15 июля 25-1/1

CC400819—UN—27FEB20

CC657681—UN—18JUN25

Отрегулируйте отслеживание ремней

ПРИМЕЧАНИЕ: Функция мягкого наполнителя должна быть отключена.

ПРИМЕЧАНИЕ: Пресс-подборщик должен быть пуст, ворота закрыты, а плотность должна быть установлена на максимум.

Следите за перемещением ленты на верхних воротах рулона № 5, 8 и 11 направляющие ленты с помощью соответствующего подъемного устройства.

Если ленты перемещаются неправильно, выполните следующую процедуру:

1. Установите пресс-подборщик на ровную поверхность., включите ВОМ и работайте на номинальной скорости.
2. Удерживайте рычаг SCV трактора в положении закрытия ворот, чтобы применить натяжение ремней во время проверки.
3. Заглушите двигатель трактора.
4. Проверьте отслеживание ленты.:
 - Если ленты расположены по центру направляющей затвора и в рулоне Направляющая № 12, отслеживание ленты в порядке, перейдите к шагу 11.
 - Если внешние ремни слегка соприкасаются с внешними направляющими, а внутренние ремни расположены по центру направляющих, отслеживание ремня в порядке, перейдите к шагу 11.
 - Если все ремни отклоняются в одну сторону, переходите к следующему шагу.
5. Запустите двигатель трактора
6. Откройте заслонку.
7. Заглушите двигатель трактора.
8. Закройте заслонку с помощью SCV в плавающем положении для сброса гидравлического давления
9. Ослабьте контргайку (B), затем ослабьте или затяните гайку (A) чтобы опустить или поднять нижний ролик ворот (C).
- Если ремни перемещаются вправо, опустите правый конец нижнего ролика ворот (C).

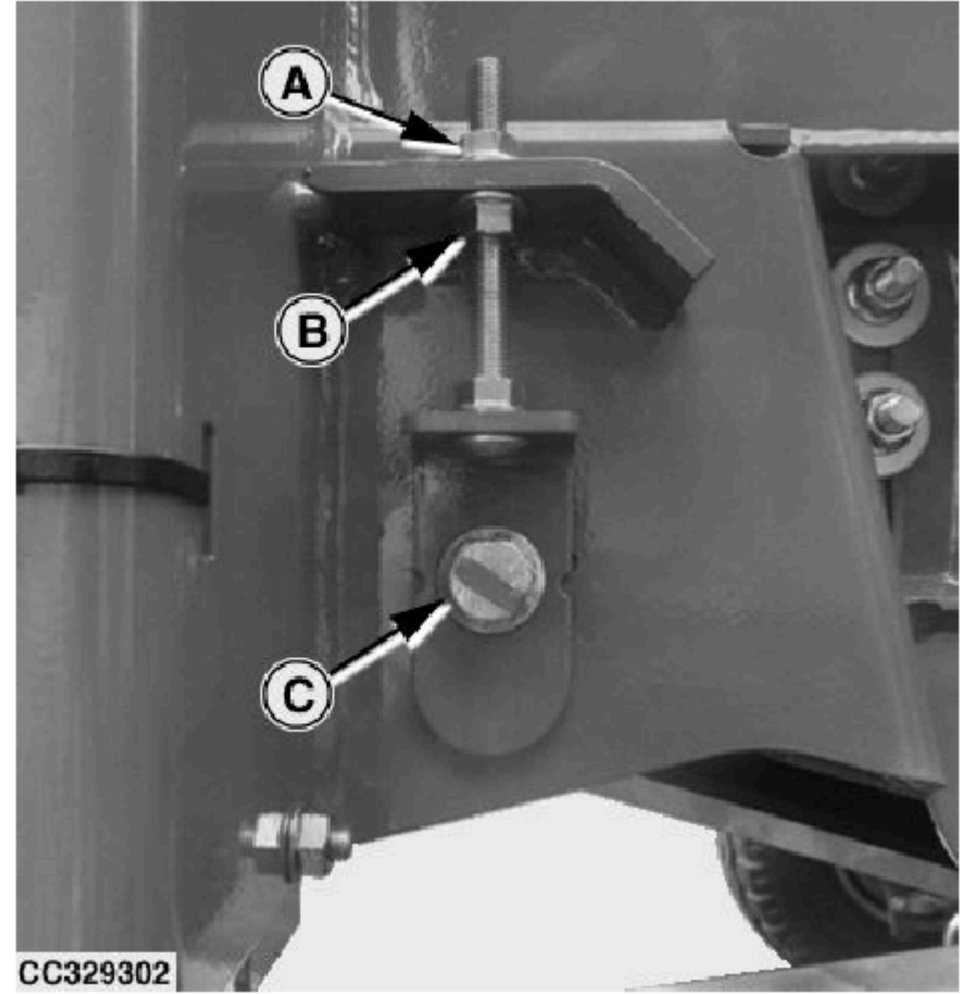

**A—гайка
Контргайка**

C—нижний ролик затвора

• Если ремни перемещаются влево, поднимите правый конец нижнего ролика затвора (C).

10. Следите за отслеживанием ленты, затем перейдите к шагу 1.

11. Проверьте переднюю направляющую ленты:

- Если направляющая ворот и направляющая ролика № 12 расположены по центру с ремнями, результат в порядке, перейдите к 15.
- Если направляющая ворот и ролик № 12 не отцентрированы, отрегулируйте направляющую ремня рамы, перейдите к следующему шагу.

R2C13UE.1744983793350 -19-15 ИЮЛЯ 25-1/2

12. Ослабьте винты (A).

13. Переместите кронштейн направляющих ремня (B) так, чтобы направляющие ремня были не прижаты к ремню.

14. Затяните винты (A).

15. Запустите пресс-подборщик, чтобы лента не касалась направляющей ленты.

16. Откалибруйте потенциометр диаметра рулона. Смотрите раздел "Калибровка" Потенциометр диаметра рулона В8 в машине Раздел технического обслуживания.

17. Калибровка потенциометров формы рулона. См. раздел Калибровка Потенциометры формы тюков В5 и В7 в машине Секция технического обслуживания приложений.

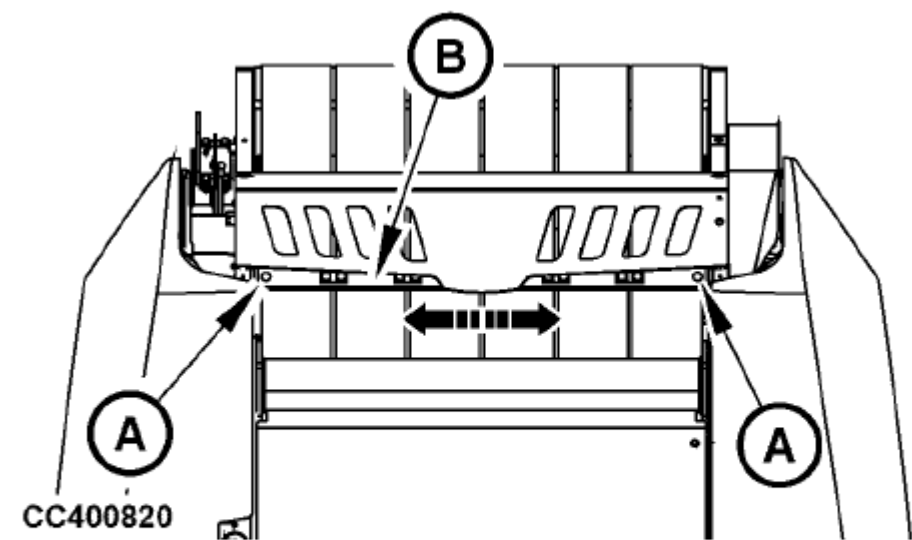

A—Screw

B—Belt Guide Bracket

R2C13UE.1744983793350 -19-15JUL25-2/2

Отрегулируйте нижний скребок стартера (№ 1)

1. Полностью откройте заслонку.
2. Включите замок стоянки трактора, заглушите двигатель трактора и извлеките ключ.
3. Заприте ворота, см. раздел "Заприте ворота" в разделе "Эксплуатация" Машина общего назначения.

ВНИМАНИЕ: Убедитесь, что ворота заперты. Если ворота не заперты заблокированный во время выполнения этой процедуры затвор может внезапно закрыться, что приведет к травмам или смерти.

4. Откройте правую боковую дверцу.
5. Снимите приводную цепь стартера, см. Цепь пресс-подборщика. Обозначение в этом разделе для определения местоположения цепи.
6. Ослабьте гайки (Е).
7. Выберите стержень (С), для которого расстояние (А) между стержнем и скребком (D) наименьшее.
8. Отрегулируйте скребок (D) на выбранном стержне (С) в соответствии со следующими спецификациями:

Спецификациями

Расстояние между скребком и стержнем
Расстояние между роликами..... 2-3
мм (0,08—0,12 дюйма)

9. Поверните ролик (В), чтобы убедиться в отсутствии натяга между скребком (D) и роликом (В).

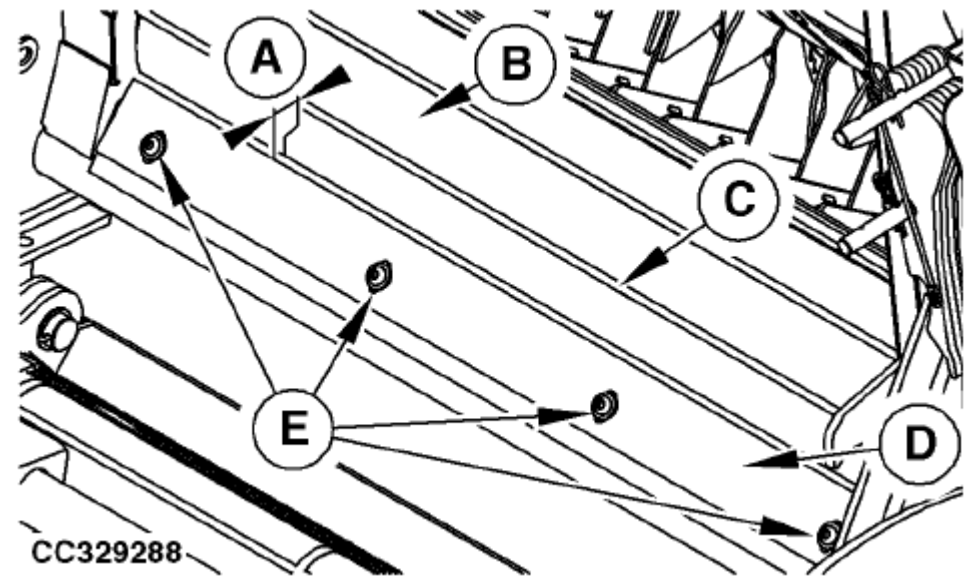

А—Дистанция
В—Нижний стартовый бросок (Нет. 1)
С—образная планка
D—образный скребок
Е—гайка

ВАЖНО: Скребок (D) не должен тереться о нижний ролик стартера (В).

10. С обеих сторон затяните крепежные гайки (Е) с указанным моментом затяжки:

Спецификация

Крепежные гайки—крутящий момент...

... 65 Н·м
(48 фунт-фут)

11. Установите приводную цепь стартера.

r2c13ue, 1736851029481 -19-29 ИЮЛЯ 25-1/1

Установите скребок для ролика № 2

Рекомендуемая заводская конфигурация возможна только с в камере установлен пластиковый дефлектор (В).

Только когда обрезки прилипают к валку № 2 (А), машина может быть оснащена скребком.

А—Ролик № 2

Б—Дефлектор

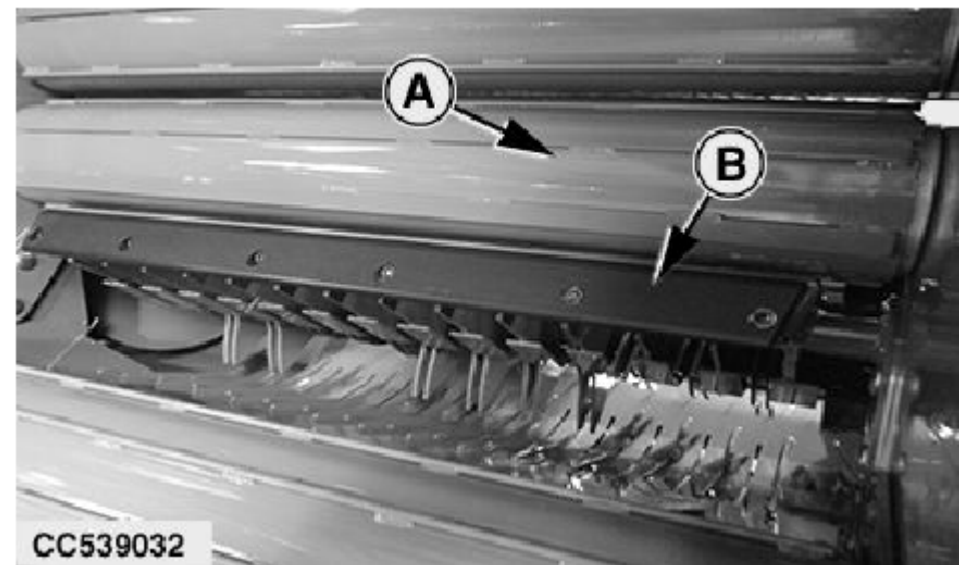

Продолжение на следующей странице

r2c13ue, 1733479780350 -19-15 ИЮЛЯ 25-1/4

Чтобы установить скребок, выполните следующие действия:

1. Полностью откройте ворота.
2. Включите стояночный тормоз и /или включите передачу ПРИПАРКУЙТЕСЬ, заглушите двигатель трактора и выньте ключ.
3. Заприте ворота. Смотрите раздел "Запорная заслонка" в разделе "Эксплуатация" Машина общего назначения.
4. Выверните винты (B).
5. Снимите дефлектор (A).
6. Выверните винты (D).
7. Извлеките скребок (F) из хранилища. Смотрите номер складского рулона. 2 Скребка в этом разделе
8. Установите скребок (F) и эксцентрик (E) на съемник ротора (C).
9. Установите винт (D).

ПРИМЕЧАНИЕ: Не затягивайте винт для регулировки скребка.

A—Дефлектор	D—винт
B—винт	E—Эксцентрик
C—Съемник ротора	F—Скребок

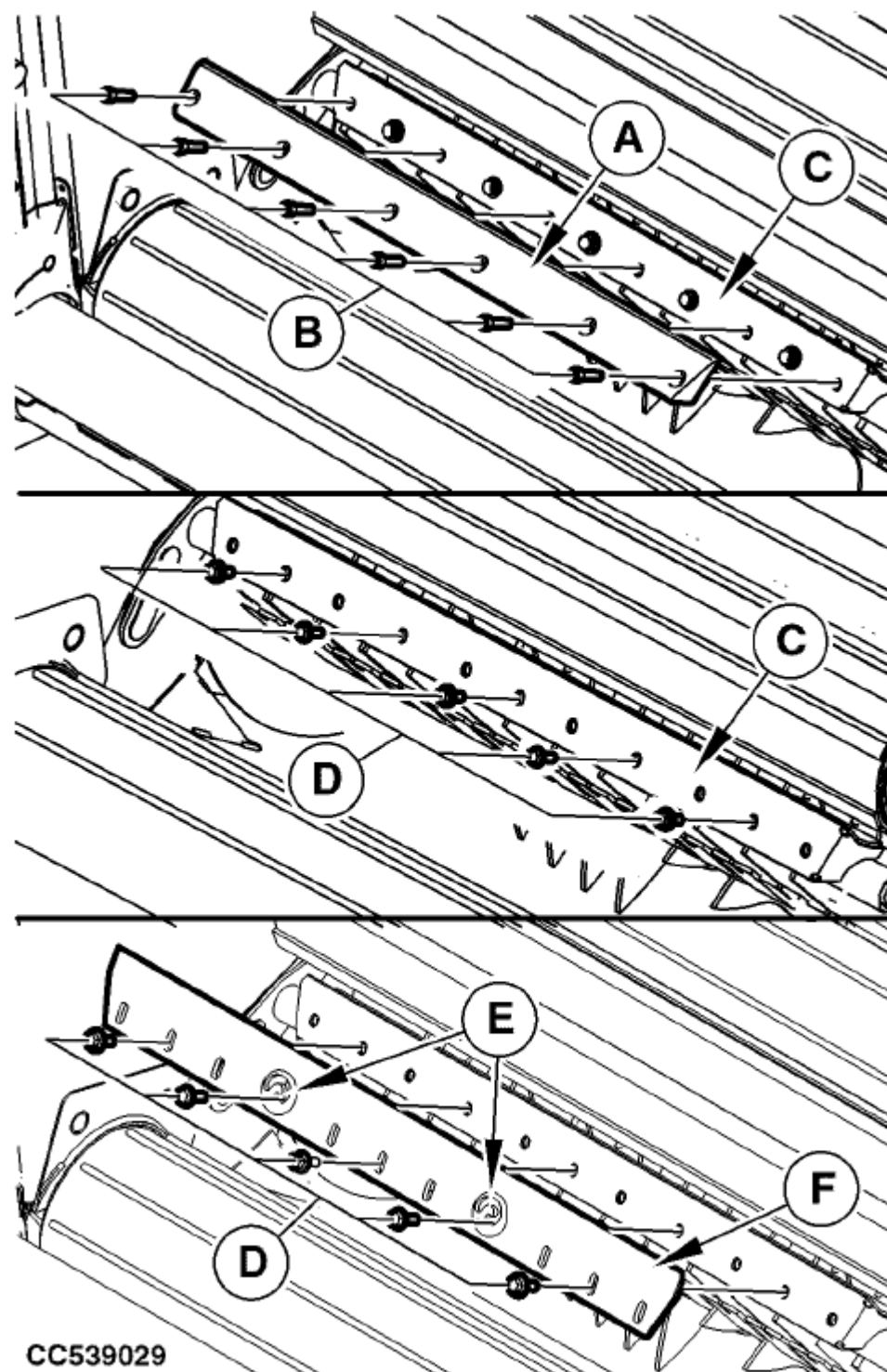

CC539029

r2c13ue,1733479780350-19-15 ИЮЛЯ 25-3/4

CC539029 —UN—29JUN22

10. Отрегулируйте скребок (B) как можно ближе к ролику (A) с помощью поворот эксцентриков (E) по часовой стрелке с помощью соответствующего инструмента шестиугольной формы (F). Оставьте достаточно места (G), чтобы избежать любого контакта с роликом (A).
11. Поверните пресс-подборщик вручную, чтобы убедиться в отсутствии взаимодействия между роликом (A) и скребком (B). Смотрите Безопасное обслуживание машины в разделе "Безопасность".
12. Затяните крепежные винты скребка (C), затем (D) до указанного крутящий момент:

Спецификация

Крепление скребка	... 111 Н-м
Винты—Крутящий момент...	(82 фунт-фут)

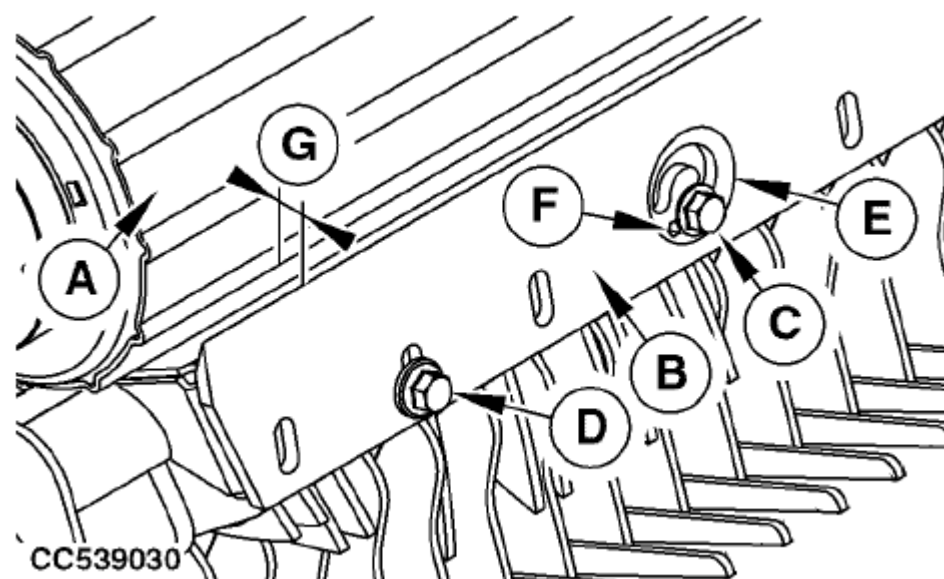

CC539030

A—Верхний стартовый ролик	E—эксцентрик
B—скребок	F—шестиугольная форма
C—крепежный винт для скребка	G—пространство
D—крепежный винт для скребка	

Продолжение на следующей странице

r2c13ue,1733479780350-19-15 ИЮЛЯ 25-3/4

CC539030 —UN—29JUN22

13. Установите дефлектор (А).

14. Установите и затяните винты (В) с указанным моментом затяжки:

Спецификация

Дефлектор

Винты—Момент затяжки...

... 111 Н·м
(82 фунт-фут)

А—Дефлектор

Двухвинтовой винт

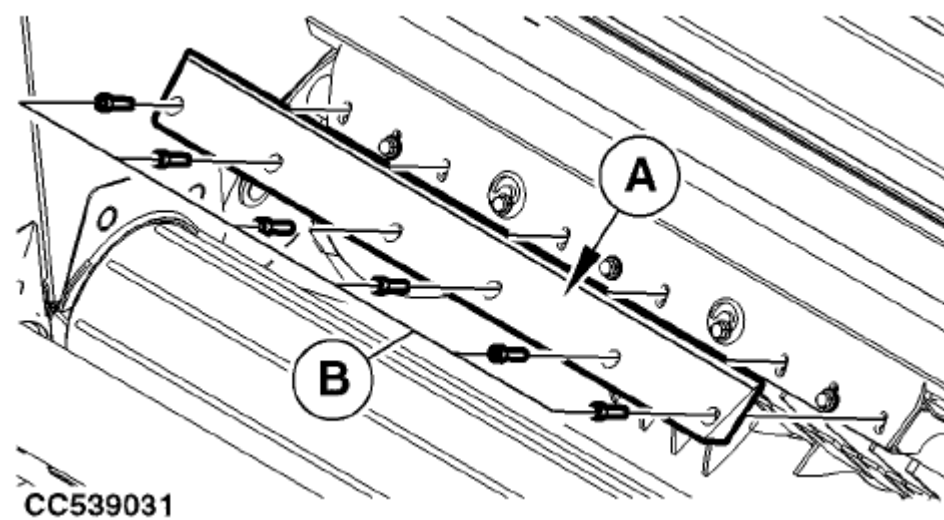

CC539031—ООН—29 ИЮНЯ 2012 г.

r2c13ue, 1733479780350 -19-15 ИЮЛЯ 25/4 г.

Снимите роликовый скребок № 2

Если сетка обвивается вокруг ротора или если урожай скапливается на скребке снимите скребок следующим образом:

1. Включите стояночный тормоз и / или переведите трансмиссию в ПРИПАРКУЙТЕСЬ, заглушите двигатель трактора и извлеките ключ.
2. Заприте ворота. смотрите раздел "Запирание ворот" в разделе "Эксплуатация Машины общего назначения".
3. Выверните винты (В).
4. Снимите дефлектор (А).

А—Дефлектор

Двухвинтовой винт

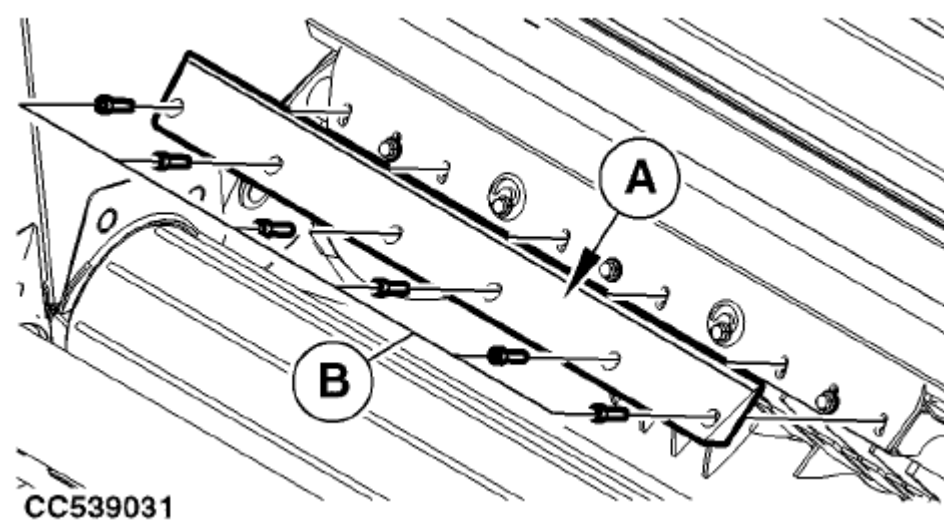

CC539031—ООН—29 ИЮНЯ 2012 г.

Продолжение на следующей странице

r2c13ue, 1733479869370 -19-14 МАЯ 25-1/2

5. Выверните винты (А).

6. Снимите скребок (С) и эксцентрик (В).

7. Поставьте скребок (С) и эксцентрик (В) на хранение. Смотрите рулон для хранения
Скребок № 2 в этом разделе.

8. Установите, затяните винты (А) с указанным моментом затяжки:

Технические характеристики

Дефлектор Винты—момент
затяжки..... 111 Н-м

(82 фунт-фут)

9. Установите дефлектор (F).

10. Установите и затяните винты (Е) с заданным моментом затяжки:

Технические характеристики

Дефлектор Винты—крутящий
момент..... 111 Н-м

(82 фунт-фут)

А—Винт
В—Эксцентрик
С—скребок

Д—съемник ротора
Е-винт
F—дефлектор

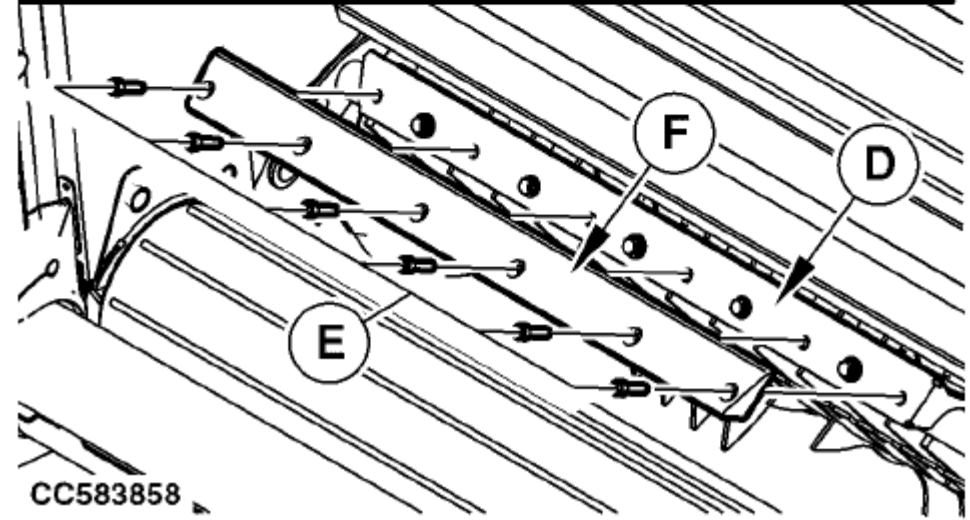
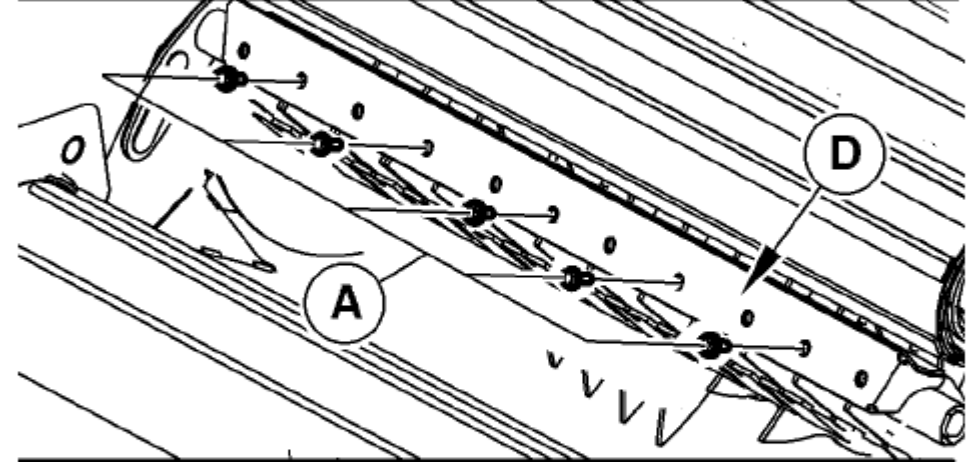
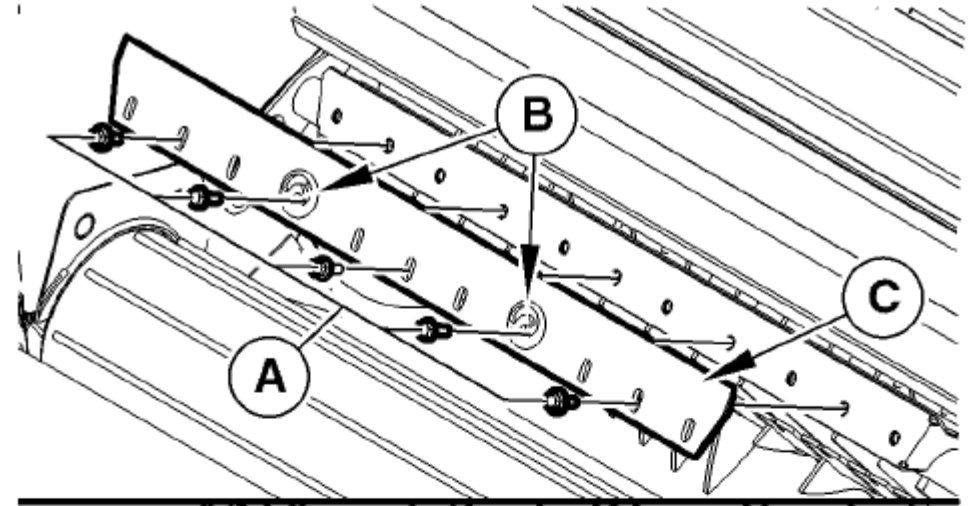

CC583858

CC583858 —UN—21JUN23

r2c13ue,1733479869370 -19-14MAY25-2/2

Скребок для складского рулона № 2

Для машины, оснащенной системой обвязки шпагатом, храните скребок (E) на коробке для шпагата (G).

Для машины, не оснащенной системой обвязки шпагатом, храните скребок (E) на передней крышке (H).

Чтобы снять скребок с места хранения, действуйте следующим образом:

1. Снимите гайки (A).
2. Выверните винты (D).
3. Снимите скребок (E) и эксцентрик (F).
4. Снимите шайбы (B).
5. Снимите шайбы (C).

Для хранения скребка выполните следующие действия:

1. Установите шайбы (C).
2. Установите шайбы (B).
3. Установите скребок (E) и эксцентрик (F).
4. Установите винты (D).
5. Установите гайки (A).

- 1—Место для хранения
Машина оснащена
Системой обвязки шпагатом**
- 2—Место для хранения
Машина не оборудована
Система обвязки шпагатом**
- A—гайка
B—шайба
C—шайба

- D—винт
E—Скребок
F—эксцентрик
G—коробка для шпагата
H—Передняя крышка

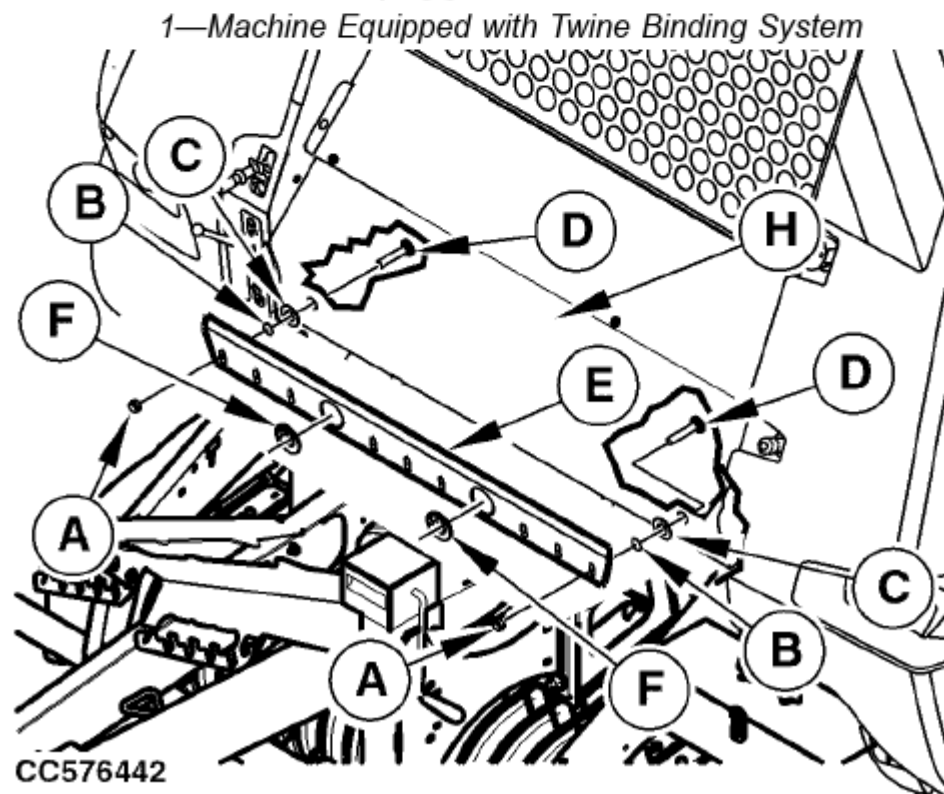
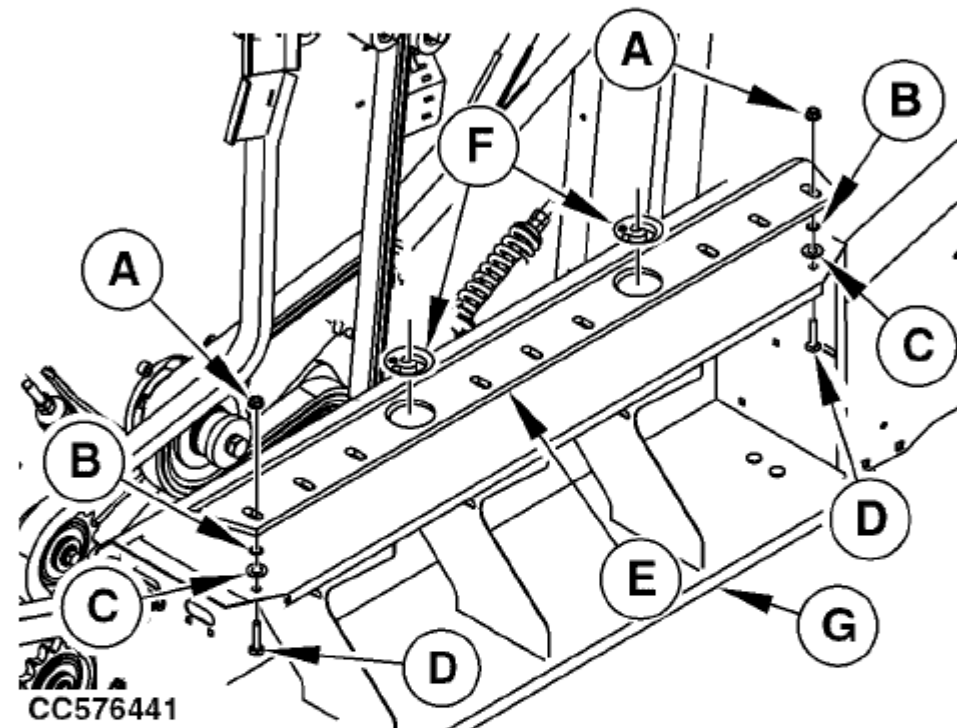
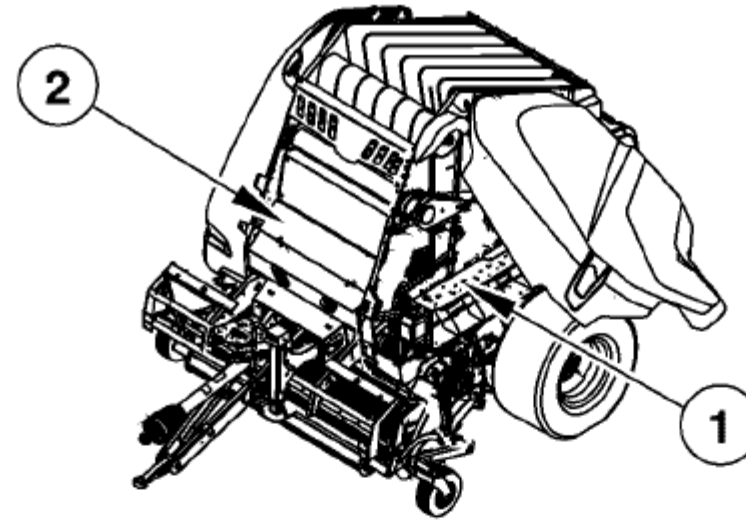

2—Machine Not Equipped with Twine Binding System

R2C13UE,1744026282836 -19-07APR25-1/1

CC57758—UN—07APR25

CC576441—UN—22MAY23

CC576442—UN—22MAY23

Установите центральный стартовый рулон (№ 2) шпагата Дефлектор

Установите дефлектор шпагата, если шпагат обернут вокруг ротора. Действуйте следующим образом:

1. Полностью откройте заслонку и закрепите ее.

⚠ ВНИМАНИЕ: Убедитесь, что заслонка заперта. Если ворота не заблокированы во время выполнения этой процедуры, ворота могут внезапно закрыться, что приведет к травмам или смерти.

2. Включите стояночный тормоз и / или включите передачу
ПРИПАРКУЙТЕСЬ, заглушите двигатель трактора и выньте ключ.
3. Откройте левую боковую дверь.
4. Снимите приводную цепь центрального ролика стартера (№ 2).
 5. Выверните винты (C).
 6. Снимите дефлектор (A).
 7. Выверните винты (D).

ПРИМЕЧАНИЕ: Снимите скребок, если он есть.

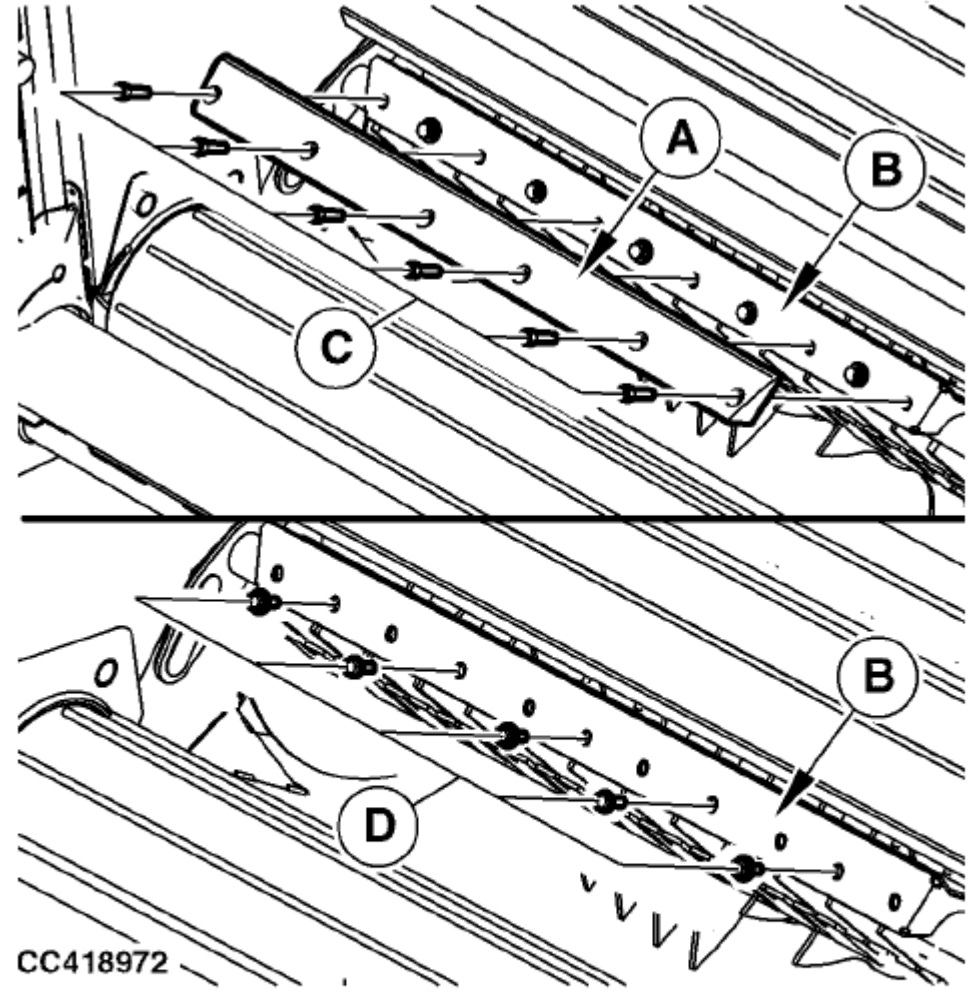

CC418972

A—Deflector
B—Rotor Stripper

C—Screw
D—Screw

CC418972—UN—16DEC20

Продолжение на следующей странице

r2c13ue,1740659395457 -19-02JUL25-1/4

8. Ослабьте винт (А).
9. Полностью опустите съемник ротора (В).
10. Убедитесь, что расстояния (С) и (Е) одинаковы с обеих сторон машины.
11. Затяните винт (А).

А—винт
 В—съемник ротора
 С—расстояние

Д—центральный стартовый ролик (№ 2)
 Электронное расстояние

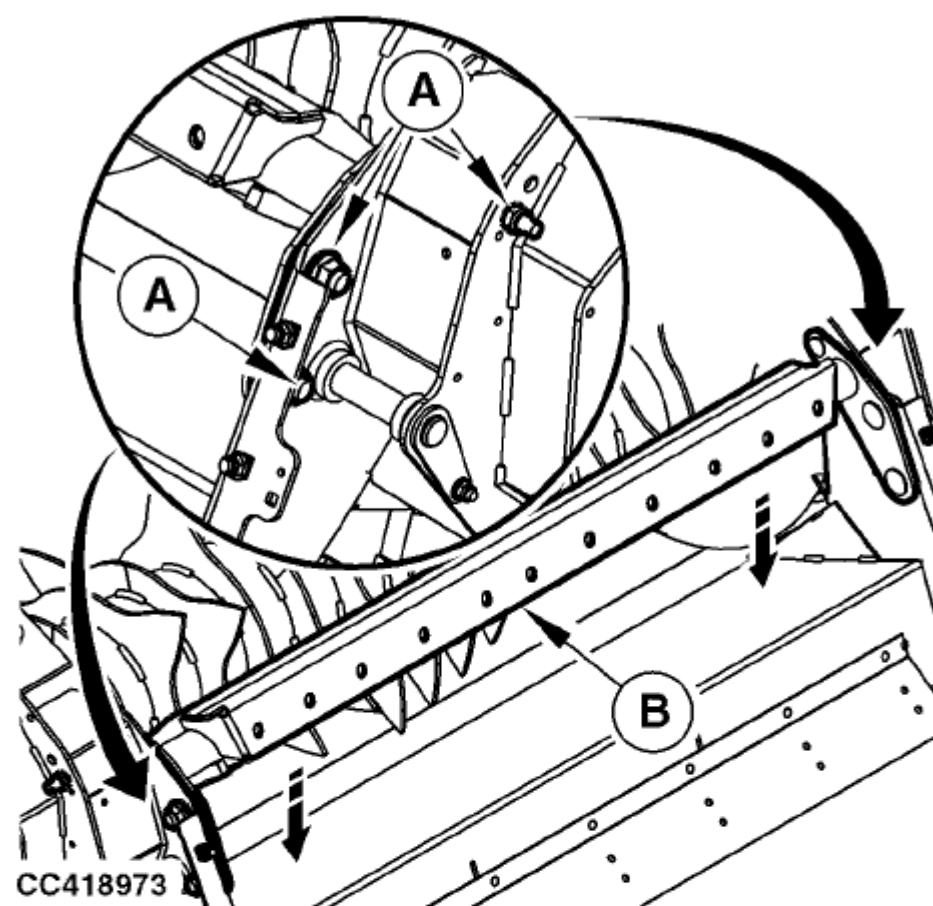

CC418973

CC418973 —UN—16DEC20

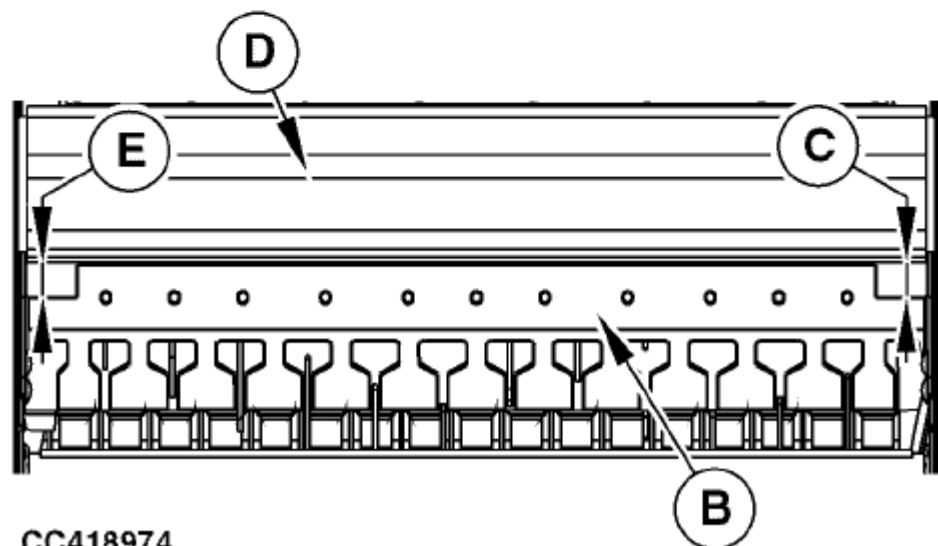

CC418974

CC418974 —UN—16DEC20

Продолжение на следующей странице

r2c13ue, 1740659395457 -19-02JUL25-2/4

12. Установите отклонитель шпагата (A) на съемник ротора (B).

13. Установите винты (C) так, чтобы головка соприкасалась со шпагатом дефлектор (A).

14. Используйте инструмент для нажатия на дефлектор шпагата и его удержания для получения максимально возможного зазора (E) между отклонителем шпагата (A) и центральным стартовым роликом (№ 2) (D).

Спецификация

Отклонитель шпагата-для-
Центральный ролик стартера (№ 2)
2) — зазор... .. Максимально возможный

15. Затяните винты (C) с указанным моментом затяжки:

Спецификация

Дефлектор Момент
затяжки винта..... 111 Н-м
(82 фунт-фут)

A—Дефлектор шпагата
B—Съемник ротора
C—винт
D—центральный стартовый
ролик (№ 2) **E**-Gar

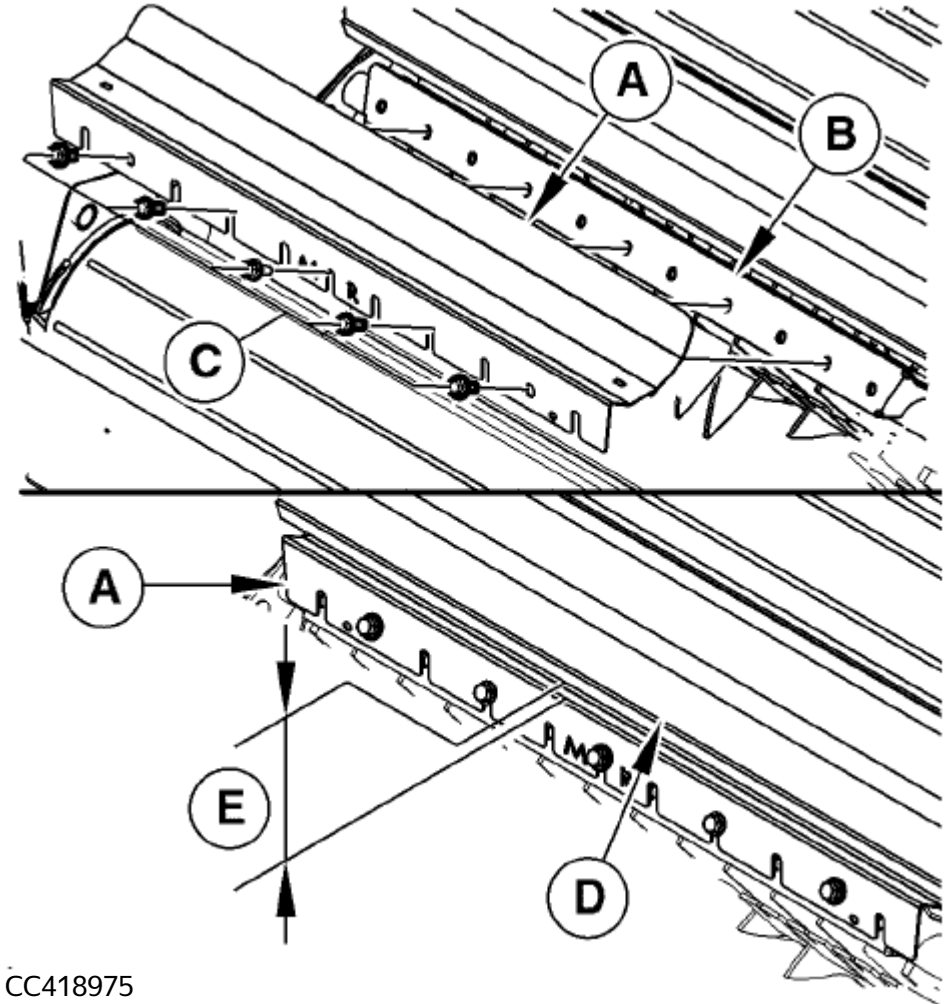

CC418975

r2c13ue,1740659395457 -19-02JUL25-3/4

CC418975 —UN—16DEC20

16. Установите дефлектор (A).

ПРИМЕЧАНИЕ: Не устанавливайте скребок.

17. Установите и затяните винты (B) с указанным моментом затяжки:

Спецификация

Дефлектор
Момент затяжки винта... .. 111 Н-м
(82 фунт-фут)

A—Дефлектор
B—образный винт

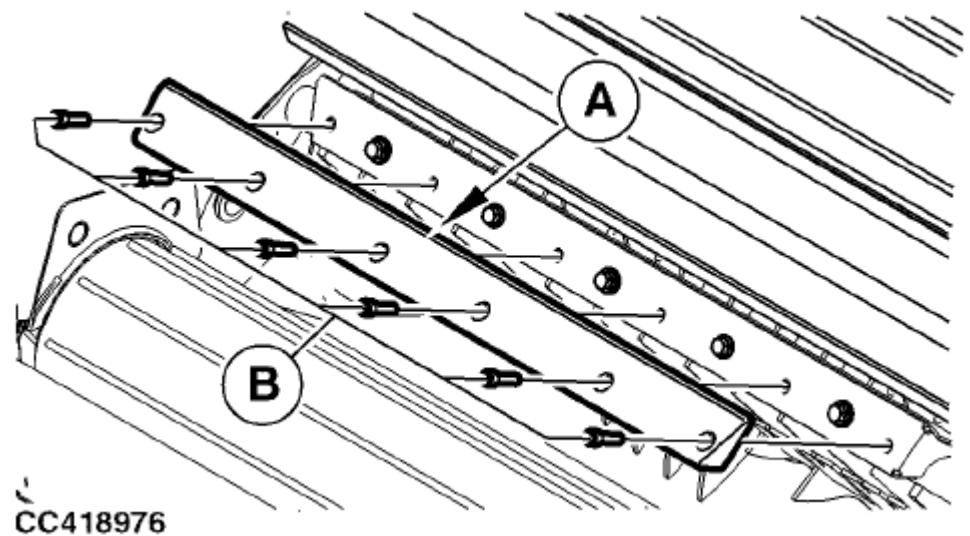

CC418976

r2c13ue, 1740659395457 -19-02 ИЮЛЯ 25-4/4

CC418976 —OH—16DEC20

Храните в центре стартового рулона (№ 2) шпагат Дефлектор

Чтобы извлечь шпагатный дефлектор (D) из хранилища, действуйте следующим образом:

1. Снимите гайки (A).
2. Выверните винты (C).
3. Снимите дефлектор для шпагата (D).
4. Установите винты (C) на коробку для шпагата (E).
5. Установите гайки (A) на винты (C).

Чтобы сохранить дефлектор для шпагата (D), выполните следующие действия:

1. Снимите гайку (A).
2. Выверните винт (C).
3. Установите шайбу (B) на коробку для шпагата (E).
4. Установите дефлектор шпагата (D) на коробку для шпагата (E), как показано.
5. Установите винты (C).
6. Установите гайки (A).

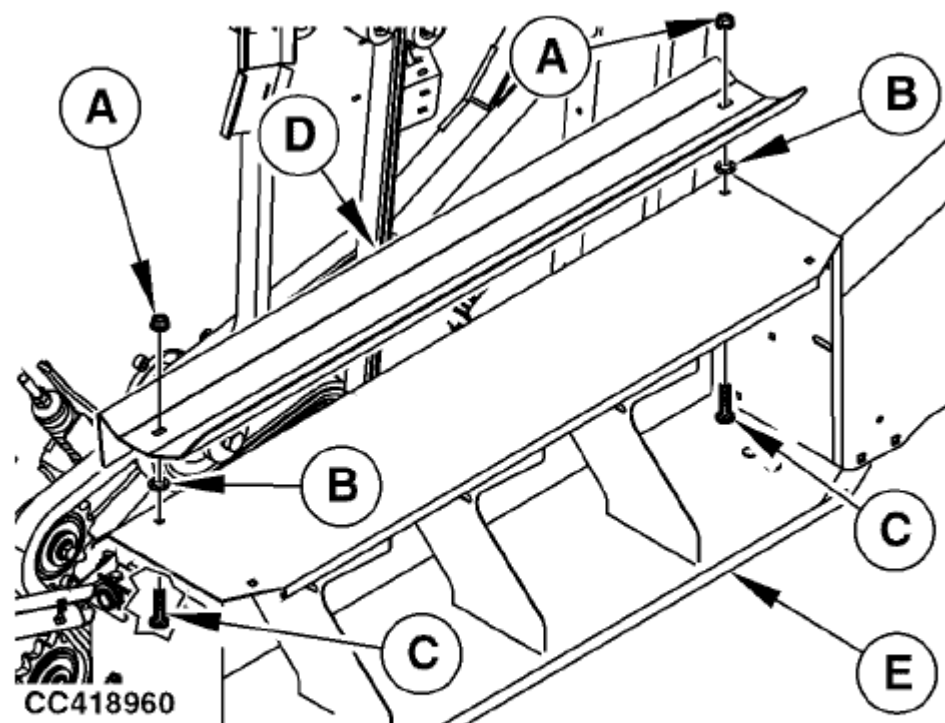

A—Гайка
B—Шайба
C—Винт

D—Twine Deflector
E—Twine Box

GA87848.0000F9E -19-07SEP20-1/1

CC418960—UN—14DEC20

Отрегулируйте

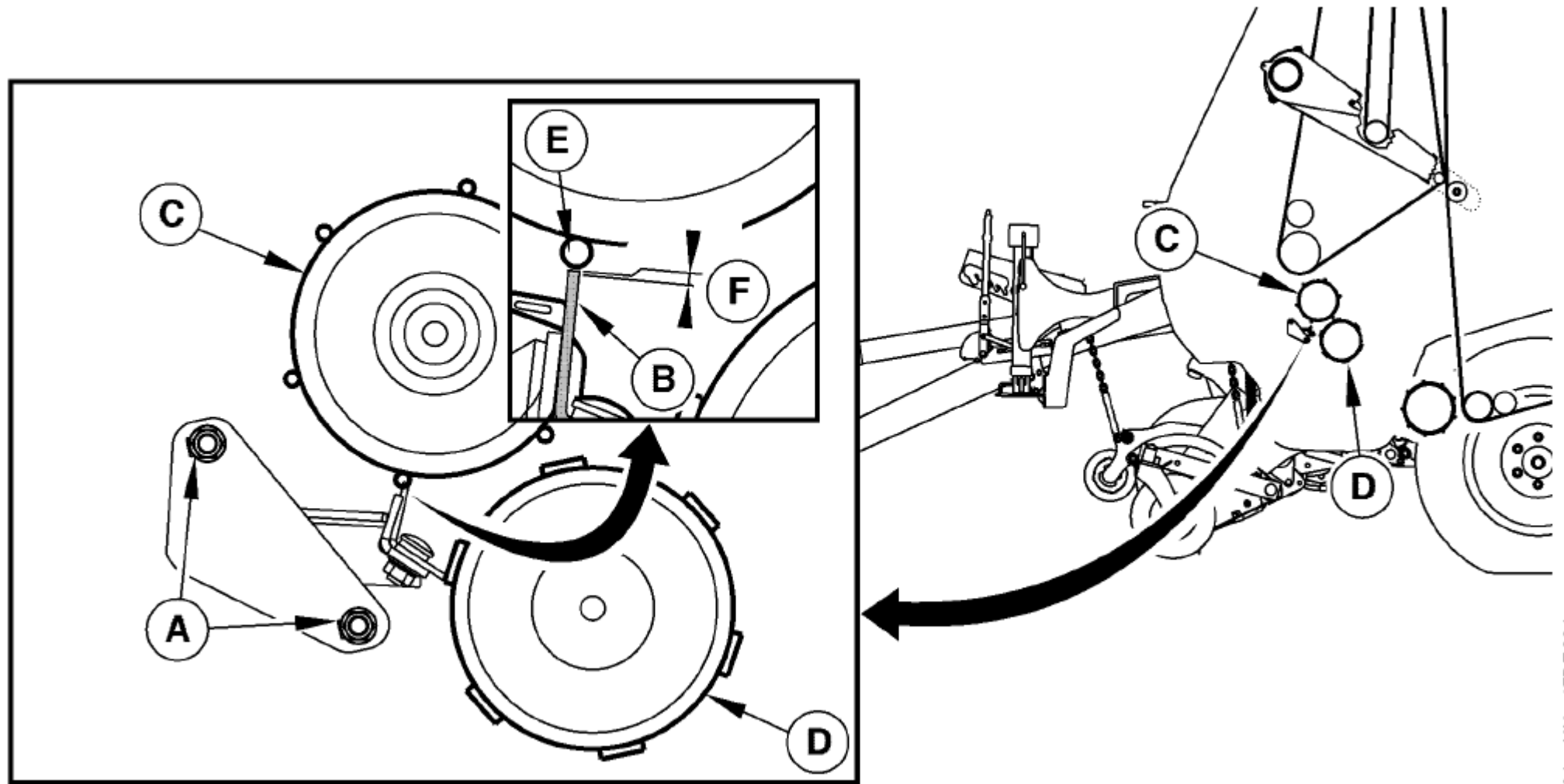
Adjust Upper Starter Roll (No. 3) Scraper (Machine Equipped with Twine Binding)

A—Гайка

B—Скребок

C—Верхний стартовый ролик

D—Нижний стартовый ролик

E—Верхняя стартовая переключательная

F—Расстояние

1. Включите стояночный тормоз и/или поставьте коробку передач на стоянку. Заглушите двигатель трактора и выньте ключ.

2. Снимите приводную цепь стартера. Смотрите Цепь пресс-подборщика. Обозначение в этом разделе, чтобы определить местонахождение цепи.

3. Опустите подборщик и снимите цепи. Смотрите раздел Регулировка Ограничитель опускания при эксплуатации машины—общие положения Назначение.

4. Если он установлен, снимите роликовую перегородку.

5. Ослабьте гайки (A) с обеих сторон.

6. Переместите скребок (B) как можно ближе к верхнему стартерная переключательная (C) и поддерживайте ее.

7. Затяните гайки (A).

8. Убедитесь, что расстояние (F) между верхней стартовой переключательной (C) и скрепком (B) находится в пределах спецификации среди ее по всей ширине:

Спецификация

Верхняя стартовая переключательная для-

Расстояние до скребка...

... Как можно ближе, без контакта.

9. Полностью поверните верхний пусковой ролик (C), чтобы проверить наличие контактов.

При необходимости перейдите к шагу 3.

10. При наличии оборудования установите роликовый отбойник.

11. Установите цепи подбора. Смотрите раздел "Регулировка упора подбора" в Эксплуатация пресс-подборщика-общего назначения.

12. Установите цепь привода рулона стартера.

r2c13ue,1734008138767 -19-02JAN25-1/1

CCS2384-UR/PL/CSZ UN-17DEC24

Отрегулируйте нижний скребок заднего затвора (№ 9)

Для регулировки скребка выполните следующие действия:

1. Проверьте, соответствует ли расстояние (D) на обоих концах скребка (B). Если оно Хорошо, переходите к шагу 5, в противном случае переходите к следующему шагу.
2. Ослабьте винты (C) с обеих сторон.
3. Переместите скобу скребка на одинаковое расстояние (D) с обоих концов скребка (B).
4. Затяните винты (C) с правой стороны, затем с левой с другой стороны в соответствии со спецификациями.

Спецификация

Опустите ролик задней заслонки.

(№ 9) Скоба для скрепления
Винты—крутящий момент...

...65 Н·м
(48 фунт-фут)

5. Проверьте, соответствует ли расстояние (D) спецификации, если при необходимости перейдите к следующему шагу для регулировки расстояния (D).

Спецификация

Опустите ролик задних ворот
(№ 9) Расстояние между скребком и
роликом (№ 9) — Расстояние...

... 2-3 мм
(0,08—0,12 дюйма)

6. Ослабьте винты (A).

7. Переместите скребок (B) на указанное расстояние (D) между скребком (B) и роликом (E).

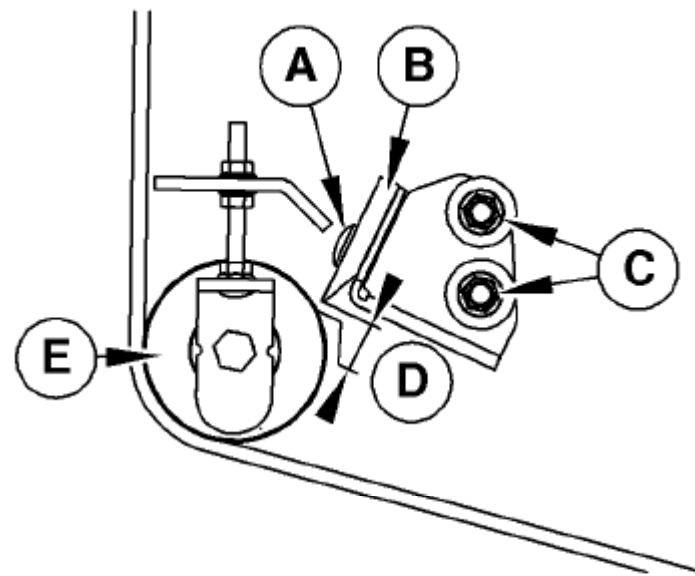

CC329290

A—винт
B—скребок
C—винт

D—расстояние
E—Нижний ролик
задних ворот (№ 9)

8. Затяните винты (A) в соответствии со следующей спецификацией.

Технические характеристики

Опустите заднюю заслонку
Ролик (№ 9)
Крепление скребка к кронштейну
Винты—момент затяжки...

...65 Н·м
(48 фунт-фут)

r2c13ue, 1742295503152 -19-02JUL25-1/1

Locate Machine Electrical Components

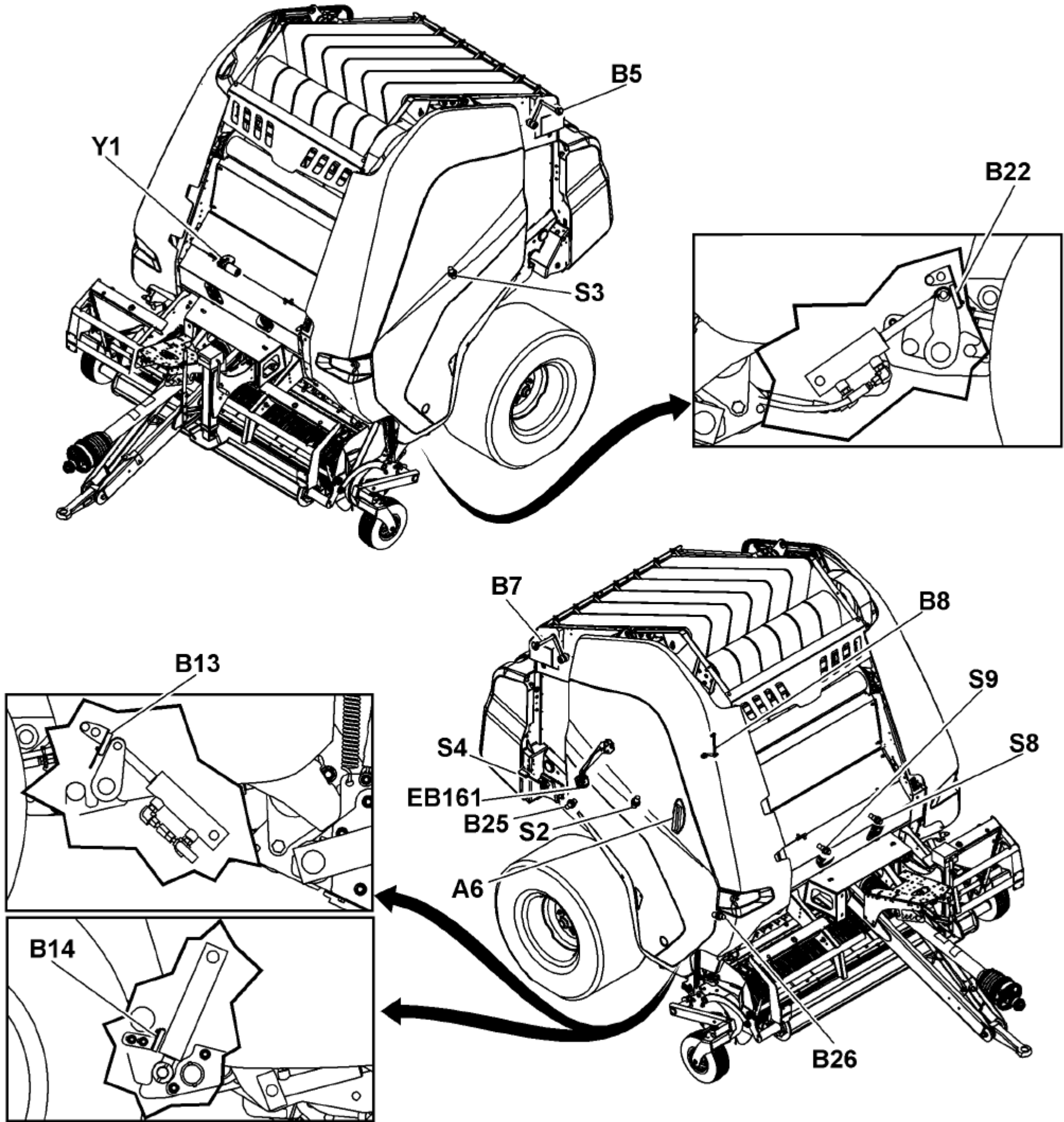

- | | | | |
|-----------------------------------|-----------------------------------|----------------------------------|---------------------------------|
| A6—Moisture Sensor (If Equipped) | B13— Precutter Knife Set 1 Sensor | B26— Baler Rotation Speed Sensor | S8— Left Twine Pulley 1 Sensor |
| B5—Left Bale Shape Potentiometer | B14— Drop Floor Sensor | EB161—Unloading Camera | S9— Right Twine Pulley 2 Sensor |
| B7—Right Bale Shape Potentiometer | B22— Precutter Knife Set 2 Sensor | S2— Right Gate Latch Sensor | Y1— Twine Actuator |
| B8—Bale Diameter Potentiometer | B25— Bale Discharging Ramp Sensor | S3— Left Gate Latch Sensor | |
| | | S4— Net Cut Sensor | |

CC657662 —UN—04JUL25

r2c13ue,1734008157764 -19-23JUL25-1/1

Определите зону обнаружения датчика

Чтобы обеспечить надлежащее обнаружение цели датчиком, убедитесь, что зона обнаружения датчика (С) правильно ориентирована на цель. Зона обнаружения датчика (С) расположена только на той же стороне, что и обе точечные облицовки (В).

Если датчик был заменен или были откручены винты-заглушки (А) затяните винты-заглушки (А) с указанным моментом затяжки:

Спецификация

Винты—заглушки-момент затяжки... .. 1,2-1,8 Н·м
(0,9—1,3 фунт-фут.)

А—винт с заглушкой
В—точечная облицовка

С—зона обнаружения датчика

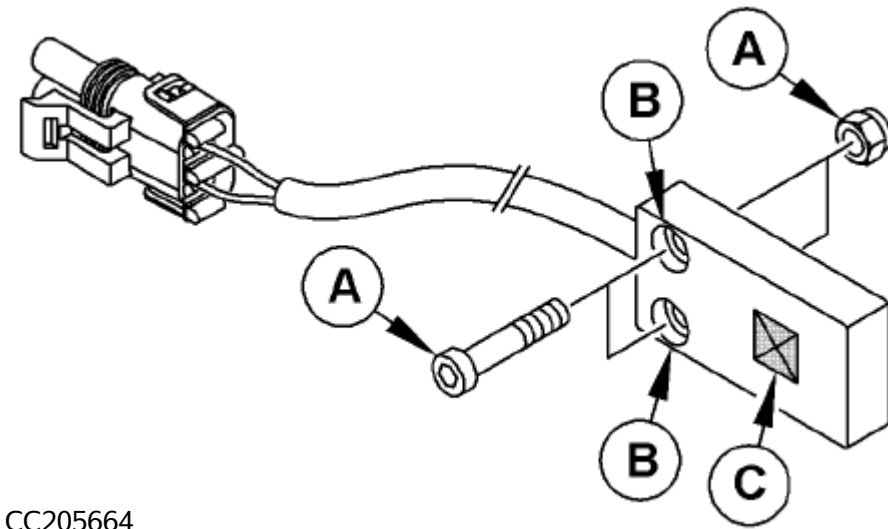

CC205664

r2c13ue, 1734599358303 -19-19DEC24-1/1

CC205664—UN—10UCT13

Отрегулируйте датчики S8 и S9 натяжного шкива

1. Поднимите пылезащитный кожух, чтобы обеспечить доступ.
2. Отрегулируйте гайку (А), чтобы получить указанное расстояние (В) между шпагатный шкив (С) и кронштейн (D):

Спецификация

Расстояние между шпагатным шкивом и кронштейном (В).....40-42 мм
(1,57 — 1,65 дюйма)

3. Поверните шкив (С) так, чтобы магнит (F) был совмещен с датчиком (Е).

4. Ослабьте контргайки (Н), затем сдвиньте датчик (Е), чтобы получить указанное расстояние (G):

Спецификация

Расстояние от датчика до Магнита (G)..... 2-4 мм
(0,08—0,16 дюйма)

5. Затяните контргайки (Н) в соответствии со следующими характеристиками:

Спецификация

Контргайки—крутящий момент..... 2 Н·м
(1,5 фунт-фут)

6. Поверните шкив (С) несколько раз, чтобы убедиться в отсутствие помех между датчиком (Е) и магнитом (F).

7. Повторите процедуру с противоположной стороны.

8. Проверьте обнаружение датчика с помощью монитора. Смотрите раздел "Проверка" Электрические компоненты машины в разделе "Машина" — —
Раздел "Прикладное обслуживание".

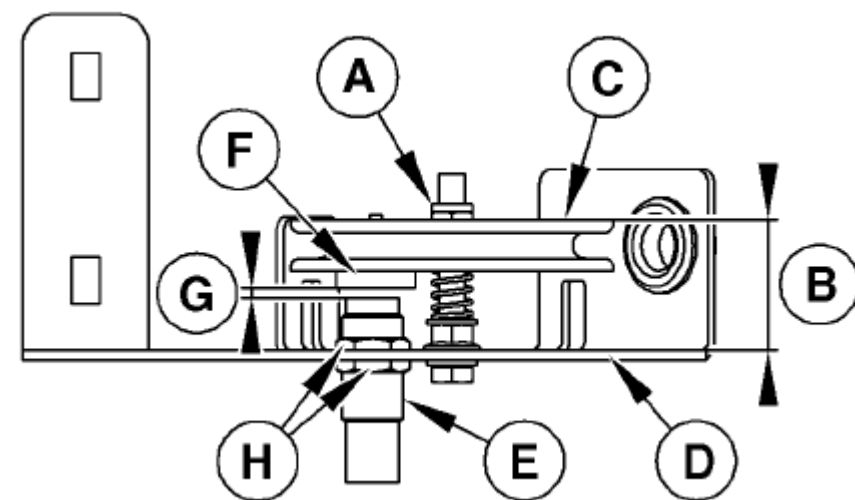

CC1035274

А—гайка
В—Расстояние
С—шкив для шпагата
D—кронштейн

Е—датчик
F—магнит
G—Расстояние
H—образные контргайки

r2c13ue, 1741168895444 -19-18MAP25-1/1

CC1035274—UN—10FEB12

Отрегулируйте Датчик Падения Пола В14

Чтобы отрегулировать датчик опускания пола (А), выполните следующие действия:

1. Полностью поднимите опускной пол.
2. Включите стояночный тормоз трактора, включите трансмиссию ПРИПАРКУЙТЕСЬ, заглушите двигатель трактора и выньте ключ.
3. Убедитесь, что датчик (А) установлен правильно. Смотрите Определите зону обнаружения датчика в этом разделе.
4. Ослабьте болты (D).
5. Установите и поддерживайте кронштейн датчика (E), чтобы получить указанное расстояние (B) между датчиком (A) и корпусом цилиндра (C).

Спецификация

Датчик-к-	
Расстояние до цели...	... 0,5—2 мм (0,02—0,08 дюйма)

6. Затяните болты (D).

7. Проверьте обнаружение датчика с помощью монитора. Смотрите Тест Электрические компоненты машины в машине Раздел технического обслуживания приложений.

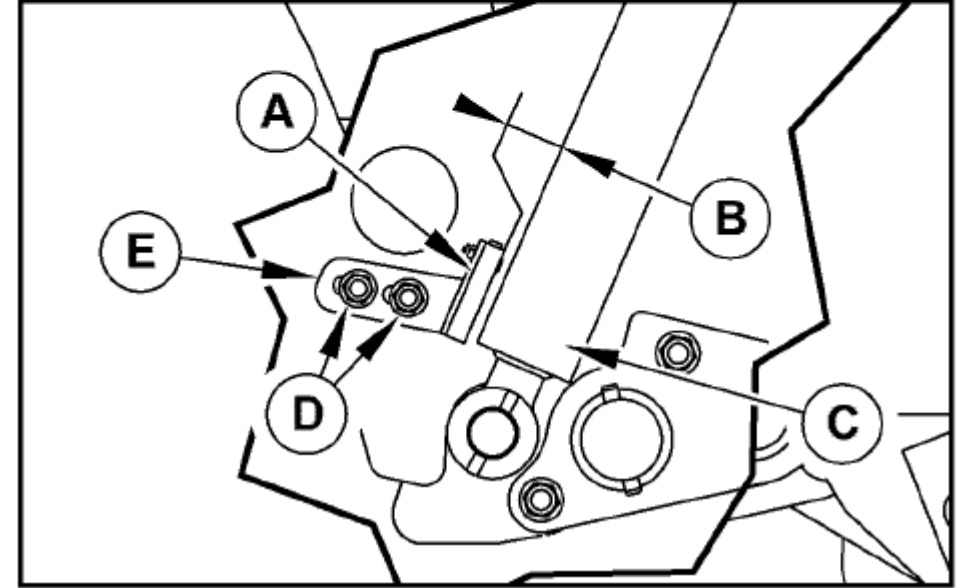
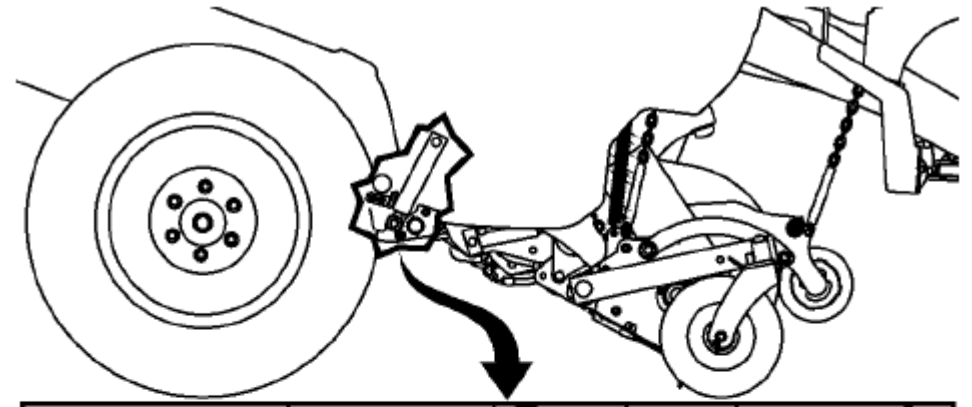

A—Датчик падения с пола
B—расстояние
C—корпус цилиндра

D—образный болт
Кронштейн электронного датчика

r2c13ue, 1734009650655 -19-09JUL25-1/1

CC657663—UN—23JAN25

Отрегулируйте датчики положения ножей для предварительной резки В13 и В22

Датчик для комплекта ножей для предварительной резки 1 (станок с Ножами для предварительной резки, 15 или 25 ножей):

1. Полностью зафиксируйте ножи для предварительной резки. См. раздел "Втянуть или зафиксировать" Предрезные ножи Работают на рабочей машине Раздел "Применение".
2. Включите стояночный тормоз трактора, включите трансмиссию ОСТАНОВИТЕСЬ, заглушите двигатель трактора и выньте ключ.
3. Убедитесь, что датчик (D) установлен правильно. Смотрите Определите зону обнаружения датчика в этом разделе.
4. Ослабьте болты (A).
5. Установите и поддерживайте кронштейн датчика (E), чтобы получить указанное расстояние (B) между датчиком (D) и конец штока цилиндра (C).

Спецификация

Расстояние от датчика до Планка...	...0,5—2 мм (0,02-0,08 дюйма)
------------------------------------	-------------------------------

6. Затяните болты (A).

7. Проверьте обнаружение датчика с помощью монитора. Смотрите раздел "Проверка" Электрические компоненты машины в машине Раздел обслуживания приложения.

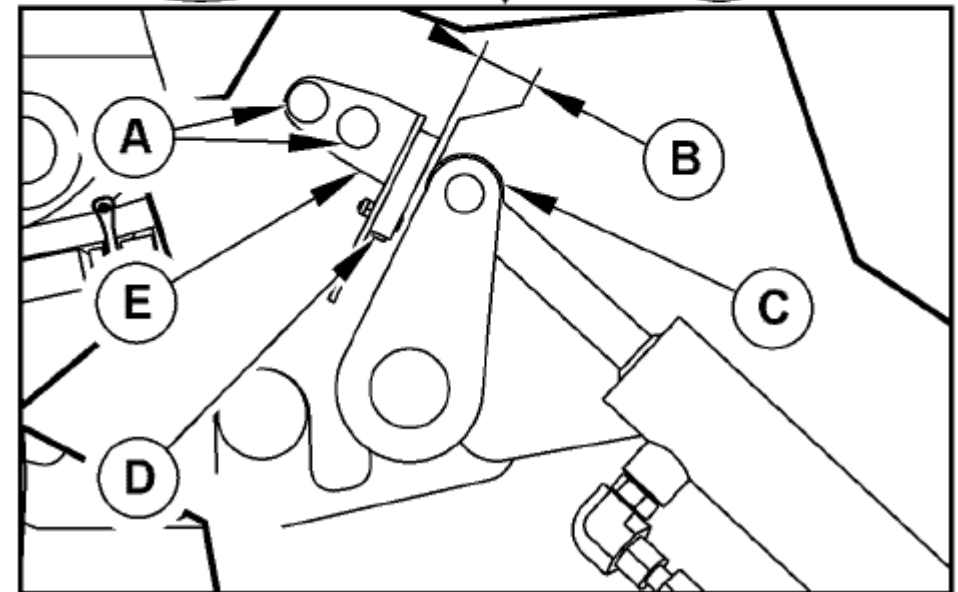
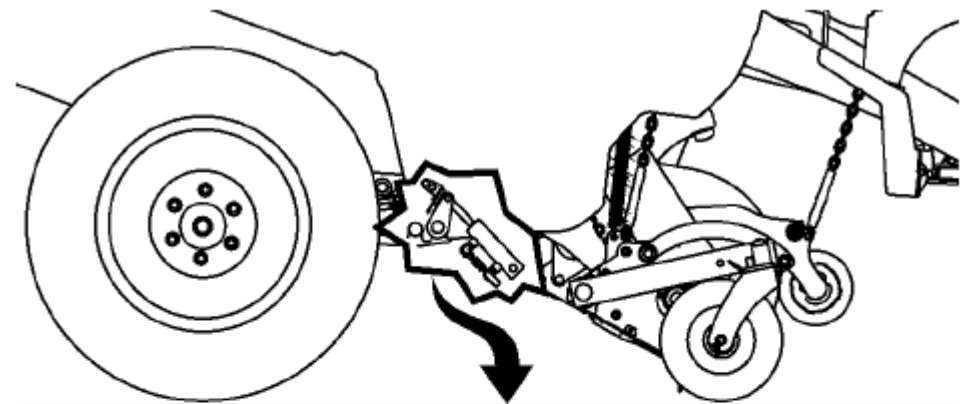

Набор ножей для предварительной резки 1 с 15 ножами

A—образный болт
B—Расстояние
C—конец штока цилиндра

D—Набор ножей для предварительной резки 1 Датчик
Кронштейн E—датчика

Продолжение на следующей странице

r2c13ue, 1732546487438 -19-09 ИЮЛЯ 25-1/2

CC657664—UN—23JAN25

Датчик для ножей предварительной резки Комплект 2 (станок с Ножом предварительной резки, 15 ножей (при наличии) или 25 ножей):

1. Полностью вставьте ножи предварительной резки. См. раздел "Втягивание или зацепление"
 Функция предрезных ножей в рабочей машине
 Раздел "Применение".
2. Включите стояночный тормоз трактора, установите коробку передач в ПРИПАРКУЙТЕСЬ, заглушите двигатель трактора и выньте ключ.
3. Убедитесь, что датчик (С) установлен правильно. См. Определите зону обнаружения датчика в этом разделе.
4. Ослабьте болты (А).
5. Установите и поддерживайте кронштейн датчика (В), чтобы получить указанное расстояние (D) между датчиком (С) и концом штока цилиндра (Е).

Спецификация

Расстояние от датчика до Трубки...	... 0,5—2 мм (0,02-0,08 дюйма)
------------------------------------	--------------------------------

6. Затяните болты (А).

7. Проверьте обнаружение датчика с помощью монитора. См. раздел "Проверка"
 Электрические компоненты машины в разделе "Машина"
 Раздел "Техническое обслуживание".

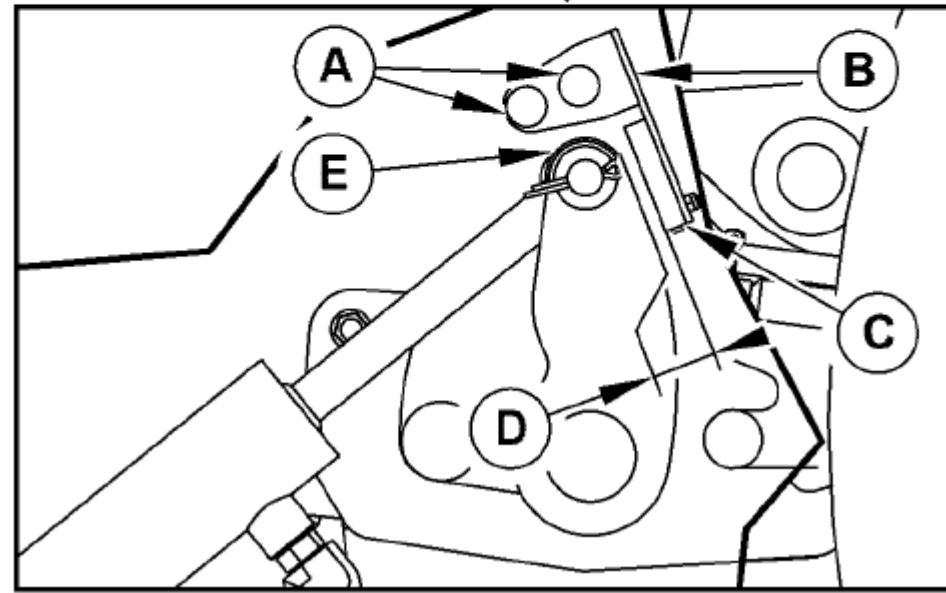
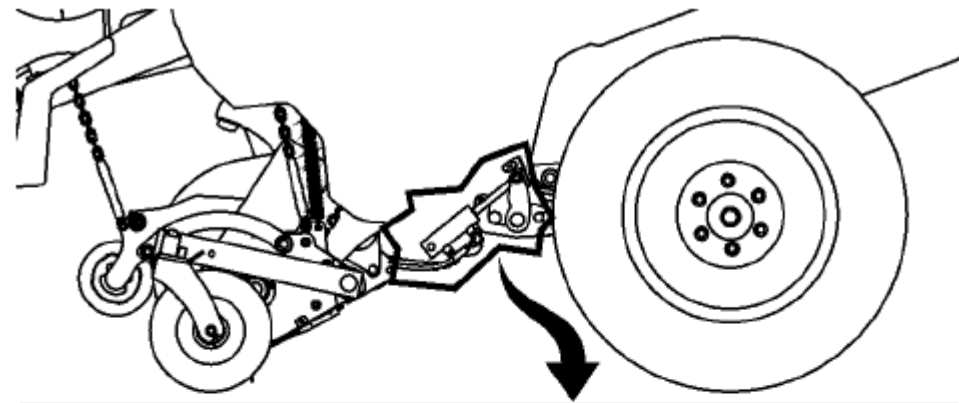

Комплект 2 ножей для предварительной резки с 25 ножами

А—образный болт
 В—Кронштейн Датчика
 С—Комплект ножей для предварительной резки 2 Датчик
 D—расстояние
 E—конец штока цилиндра

r2c13ue, 1732546487438 -19-09JUL25-2/2

CC657665—UN—23JAN25

Отрегулируйте датчик скорости вращения пресс-подборщика В26.

1. Поверните пресс-подборщик вручную так, чтобы шестерня (А) оказалась в нужном положении показано. Смотрите раздел "Безопасное обслуживание машины" в разделе "Безопасность".
2. Ослабьте стопорные гайки (В), затем сдвиньте датчик (С) до тех пор, пока не будет достигнуто указанное расстояние (D).

Технические характеристики

Расстояние от датчика до Шестерни...	... 2-4 мм (0,08—0,16 дюйма)
--------------------------------------	------------------------------

3. Убедитесь, что центральная линия датчика (С) совпадает с центральной линией шестерни (А).
4. Затяните контргайки (В) в соответствии со следующими техническими требованиями:

Технические требования

Контргайки—крутящий момент.....23 Н·м (17 фунт-фут)

5. Несколько раз поверните пресс-подборщик, чтобы убедиться в отсутствии помех между датчиком (С) и шестерней (А).

6. Проверьте обнаружение датчика с помощью монитора. Смотрите раздел "Тест"
 Электрические компоненты машины в машине
 Раздел технического обслуживания приложений.

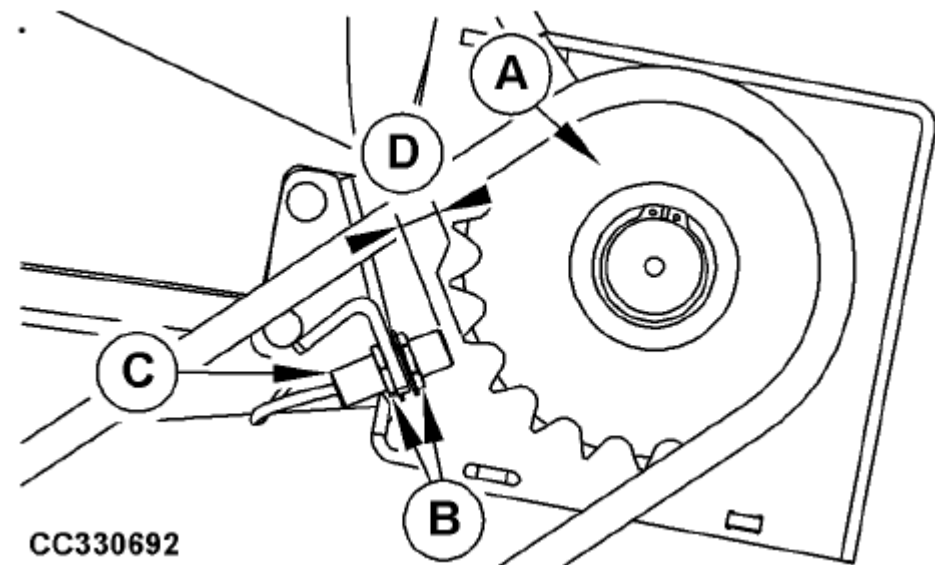

Зубчатая передача
 В—контргайка
 С—скорость вращения пресс-подборщика Датчик
 D—расстояние

r2c13ue, 1741170914230 -19-18MAP25-1/1

CC330692—UN—08SEP17

Отрегулируйте Защелку Ворот

ВАЖНО: Во избежание открывания ворот во время работы пресс-подборщика
Защелка ворот (G) должна быть правильно отрегулирована.

1. Полностью закройте ворота. Гидравлические цилиндры ворот должны быть полностью втянуты.
2. При необходимости извлеките рулон сетки и /или клубки шпагата отсек для обеспечения доступа.
3. Убедитесь, что расстояние (E) находится в пределах спецификации. Если при необходимости действуйте следующим образом.

Спецификация

Расстояние от защелки затвора до защелки затвора
Расстояние между втулками..... 0,5—1 мм

(0,02-0,04 дюйма)

4. Ослабьте контргайку (B).
5. Отрегулируйте гайку (C) на указанное расстояние (E).
6. Затяните контргайку (B).
7. Проверьте правильность регулировки датчика защелки ворот. Смотрите Отрегулируйте датчики S2 и S3 защелки ворот в этом разделе.

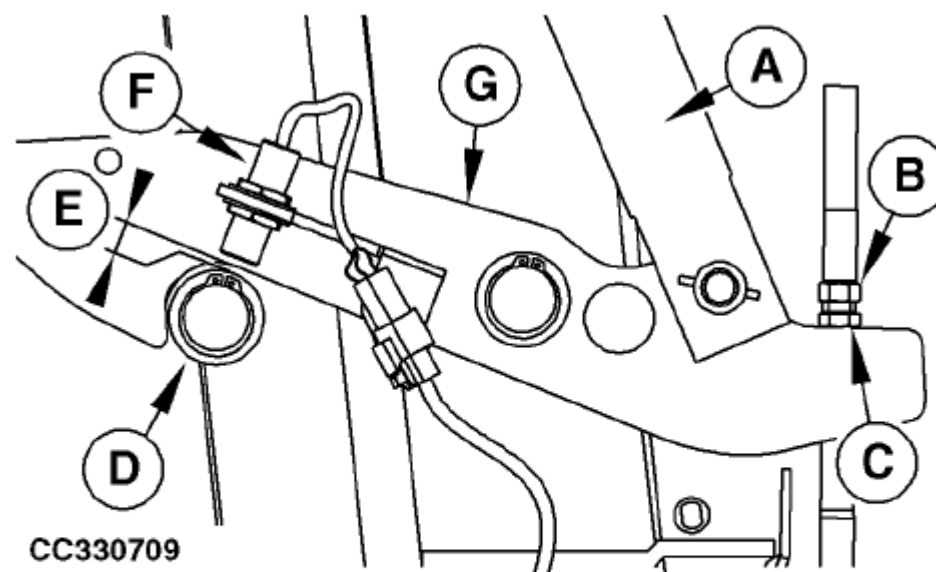

CC330709

A—Gate Cylinder
B—Counter-Nut
C—Nut
D—образная втулка защелки затвора

E—Distance
F—Sensor
G—Gate Latch

8. Повторите процедуру с противоположной стороны.

9. Если сетка снята, установите на место рулон сетки и/или шарики для шпагата отсек.

r2c13ue, 1741171046189 -19-13MAR25-1/1

CC330709—UN—26SEP17

Отрегулируйте датчики S2 и S3 защелки ворот

1. Полностью закройте ворота. Гидравлические цилиндры ворот должны быть полностью втянуты.
2. При необходимости извлеките рулон сетки и/или клубки бечевки отсек для обеспечения доступа.
3. Убедитесь, что ворота правильно защелкнуты. При необходимости отрегулируйте защелку ворот. Смотрите раздел Определение зоны обнаружения датчика в этом разделе.
4. Ослабьте стопорные гайки (A), затем сдвиньте датчик (D) до тех пор, пока не будет достигнуто указанное расстояние (F).

Спецификация

Расстояние от датчика
до Втулки..... 1,5—2 мм

(0,06—0,08 дюйма)

5. Убедитесь, что центральная линия датчика (D) совпадает с втулкой (E).
6. Затяните контргайки (A) в соответствии со следующими техническими требованиями: Контргайки—крутящий момент..... 23 Н·м (17 фунт-фут)
7. Повторите процедуру с противоположной стороны.

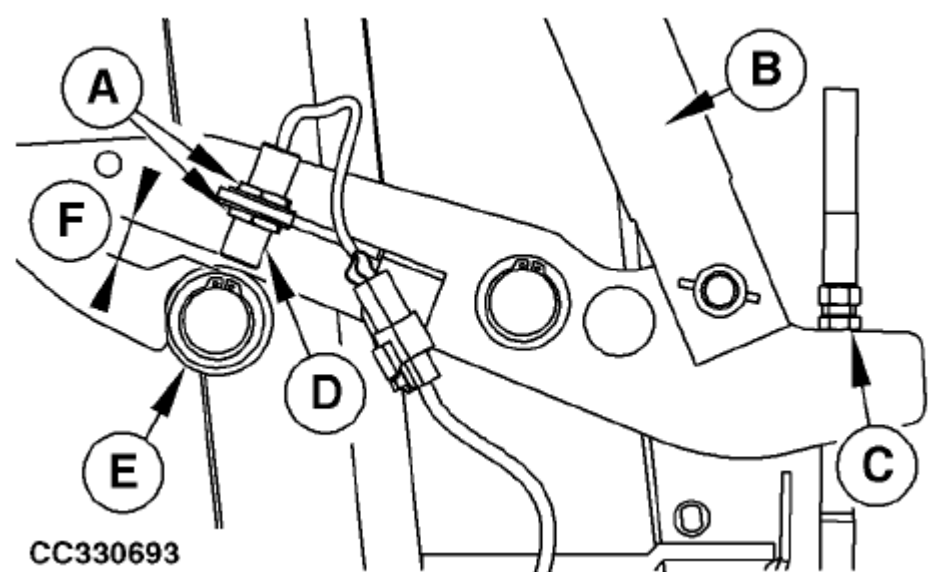

CC330693

A—Контргайка
B—Цилиндр затвора
C—регулирующий винт

D—Датчик
E—Втулка защелки затвора
F—расстояние

8. Проверьте обнаружение датчиков с помощью монитора. Смотрите Проверьте электрические компоненты машины в разделе Машина — — — Раздел прикладного обслуживания.

9. Если сетка снята, установите на место рулон сетки и/или шарики для шпагата отсек.

r2c13ue, 1741171126821 -19-18MAR25-1/1

CC330693—UN—15SEP17

Очистите датчик влажности А6

ПРИМЕЧАНИЕ: Датчик влажности (А) расположен с правой стороны камеры.

1. Полностью откройте ворота.
2. Включите стояночный тормоз и / или включите трансмиссию ПРИПАРКУЙТЕСЬ, заглушите двигатель трактора и выньте ключ.
3. Заприте ворота. См. раздел "Управление шлюзом" в разделе "Машина общего назначения—

ВАЖНО: Для очистки не используйте никаких химикатов датчик влажности (А).

4. Очистите датчик влажности (А) влажной тканью и водой для растворения налета материала.
5. Полностью высушите датчик влажности (А) перед любым использованием или калибровкой.



А—Датчик влажности

r2c13ue, 1734009680543 -19-15JUL25-1/1

CC067757—UN—04MR25

Отрегулируйте датчик среза сетки S4

1. Снимите крышку для крепления сетки, чтобы обеспечить доступ.
2. Ослабьте гайки (В), затем сдвиньте датчик (С) на указанное расстояние (А).

Спецификация

Крепление датчика к сетке Расстояние между стержнями..... 15-19 мм

(0,6-0,75 дюйма)

3. Затяните гайки (В).

4. Ослабьте гайки (D), затем сдвиньте датчик (С) на указанное расстояние (F).

Спецификация

Датчик до крепления сетки Расстояние между стержнями...

... 0,5—2 мм (0,02—0,08 дюйма)

5. Затяните гайки (D).

6. Проверьте обнаружение датчика с помощью монитора. Смотрите Тест Электрические компоненты машины в машине Раздел технического обслуживания приложений.

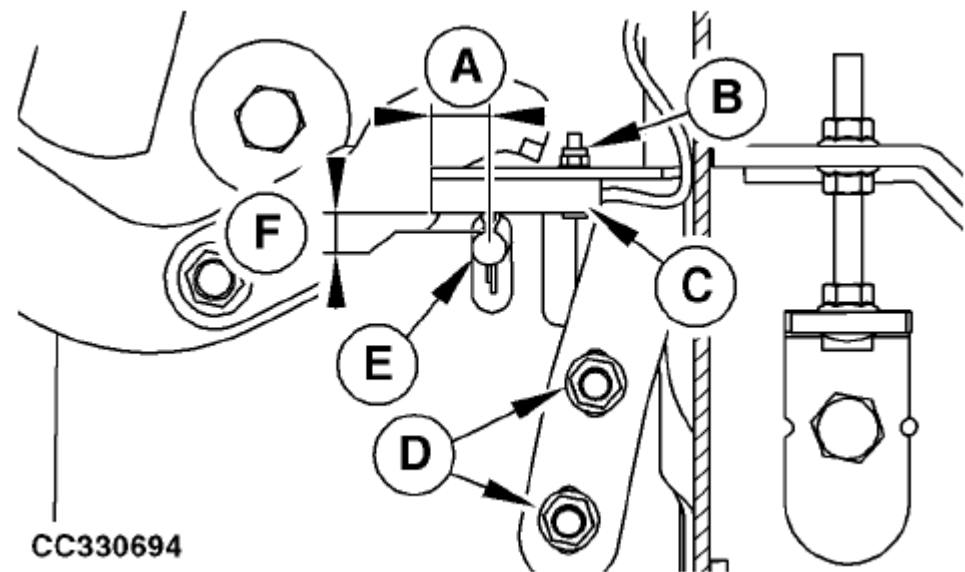

А—Расстояние
В—гайка
С—датчик среза сетки

D—гайка
E—стержень для крепления сетки F—расстояние

7. Установите крышку для крепления сетки.

r2c13ue, 1741171242862 -19-18MAP25-1/1

CC330694—UN—21SEP17

Отрегулируйте Датчик рампы выгрузки тюков В25

1. Ослабьте стопорные гайки (а).
2. Датчик скольжения (Б) до определенного расстояния (с) достигнута.

Спецификация

Датчик

Цель—Расстояние..... 1,5—3,5 мм
(0,06—0,14 дюйма)

3. Затяните контргайки (А) в соответствии со следующими спецификациями:

Спецификация

Контргайки—крутящий момент...

...23 Н·м
(17 фунт-фут)

4. Проверьте обнаружение датчика с помощью монитора. Смотрите Проверьте электрические компоненты машины в разделе Машина — — —
Раздел прикладного обслуживания.

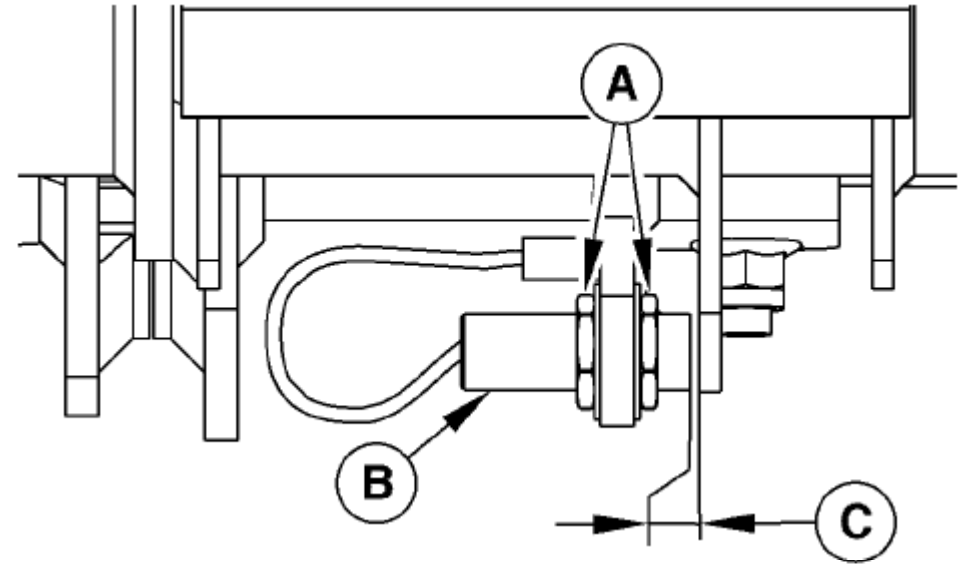

А—Контргайка
В—Рампа для выгрузки тюков Датчик

С—расстояние

r2c13ue, 1741081032008 -19-13MAR25-1/1

CC57661—UN—22JAN25

Отрегулируйте ориентацию камеры EB161.

1. Ослабьте винты (В) и (А) с обеих сторон.
2. Отрегулируйте ориентацию камеры.
3. Затяните винты (В) и (А) с обеих сторон.

А—винт

В—образный винт

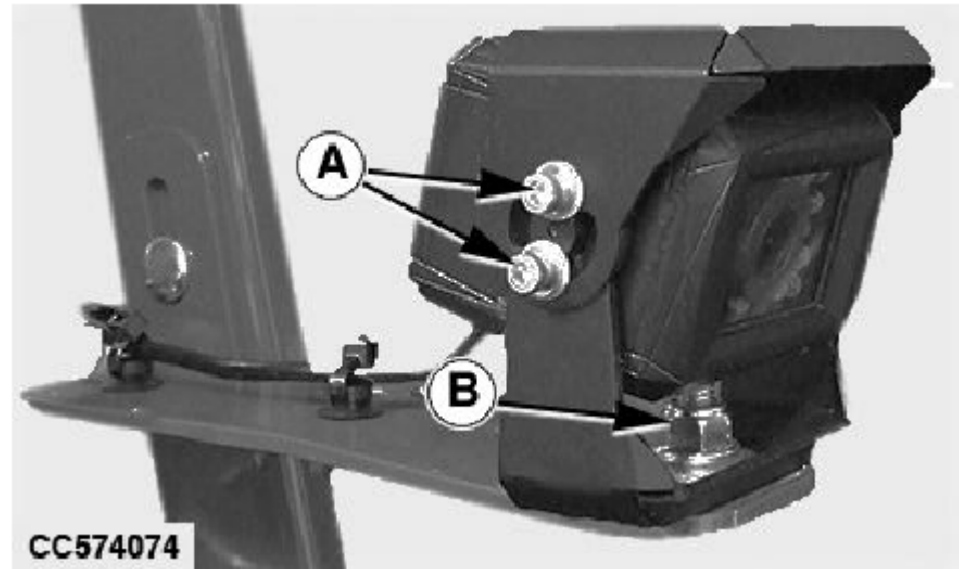

CC574074

ga87848, 1682080626799 -19-21APR23-1/1

CC574074—UN—19APR23

Список регулировок системы обвязки шпагатом

Следующие регулировки следует выполнять, когда во время эксплуатации в полевых условиях возникают проблемы с обвязкой шпагатом.

- Отрегулируйте положение рычага системы шпагата.
- Отрегулируйте положение привода системы шпагата.
- Отрегулируйте зажим пластины для натяжения шпагата.
- Отрегулируйте пластину для натяжения шпагата.
- Отрегулируйте скребок для шкива.
- Замените нож для системы обвязки шпагатом.
- Отрегулируйте длину среза шпагата.
- Калибровка привода обвязки шпагатом: см. раздел — Калибровка шпагата Привод обвязки Y1 в сервисном обслуживании машинного оборудования Раздел.

r2c13ue, 1741171680291 -19-05MAP25-1/1

Отрегулируйте положение рычага тяги

1. Откройте ворота и закрепите их.
2. Включите стояночный тормоз и / или включите трансмиссию ПРИПАРКУЙТЕСЬ, заглушите двигатель трактора и выньте ключ.
3. Откройте крышку для крепления шпагата.
4. Снимите гайки (B).
5. Выверните винты (A).
6. Совместите отверстия пружинных пластин (C) и кронштейнов для шпагата удлинители (E) и (F) с требуемыми отверстиями (D) кронштейны для шпагата (G) и (F).

ПРИМЕЧАНИЕ: Заводские настройки показаны на рисунке:

- Рукав для шпагата с правой стороны (G): 2-е отверстие от конца рукава, как показано.
- Рычаг для шпагата с левой стороны (H): 3-е отверстие от конец рычага, как показано.

7. Установите винты (A) и гайки (B).
8. Потяните за удлинитель шпагата (E) и затяните гайку (B).

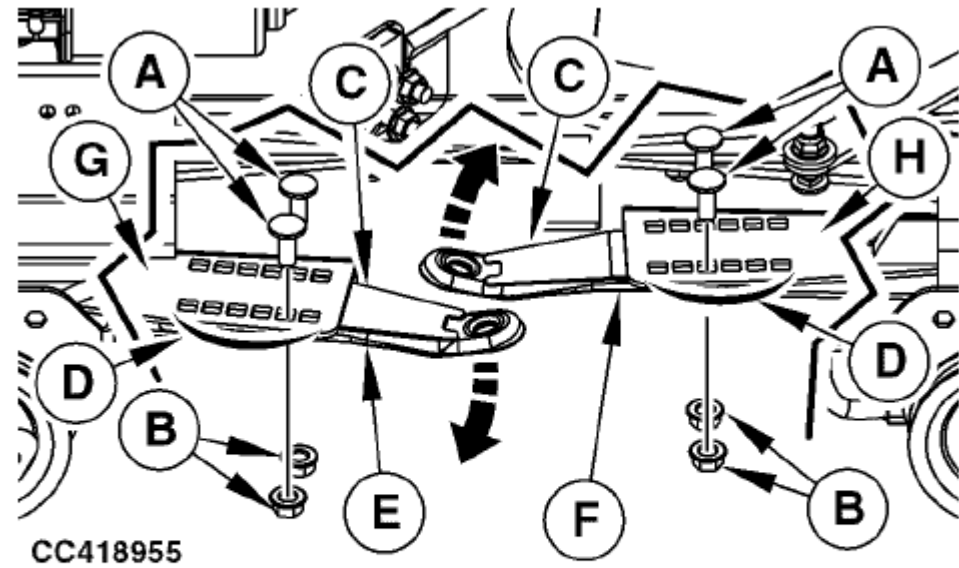

A—Screw
B—Nut
C—Spring Plate
D—Hole
E—Twine Arm Extension
F—Twine Arm Extension
G—Right-Hand Side Twine Arm
H—Left-Hand Side Twine Arm

9. Нажмите на удлинитель шпагата (F) и затяните гайку (B).

r2c13ue, 1727956440312 -19-18MAR25-1/4

10. Полностью вытяните кронштейны шпагата с помощью монитора.
11. Убедитесь, что расстояние (A) соответствует спецификации:

Спецификация

Шпагат с правой стороны
Крепление к камере для тюков
Расстояние между рамами...

...25-35 мм
(1-1,38 дюйма)

- Если все в порядке: перейдите к шагу 15.
- Если не в порядке: перейдите к следующему шагу.

12. Отрегулируйте расстояние (A) следующим образом:

- a. Ослабьте гайки (E).
- b. Втяните или вытяните рычаг шпагата (B) на указанное расстояние (A).
- c. Переместите упор (D) до упора в раму пресс-подборщика (C).
- d. Затяните гайки (E).

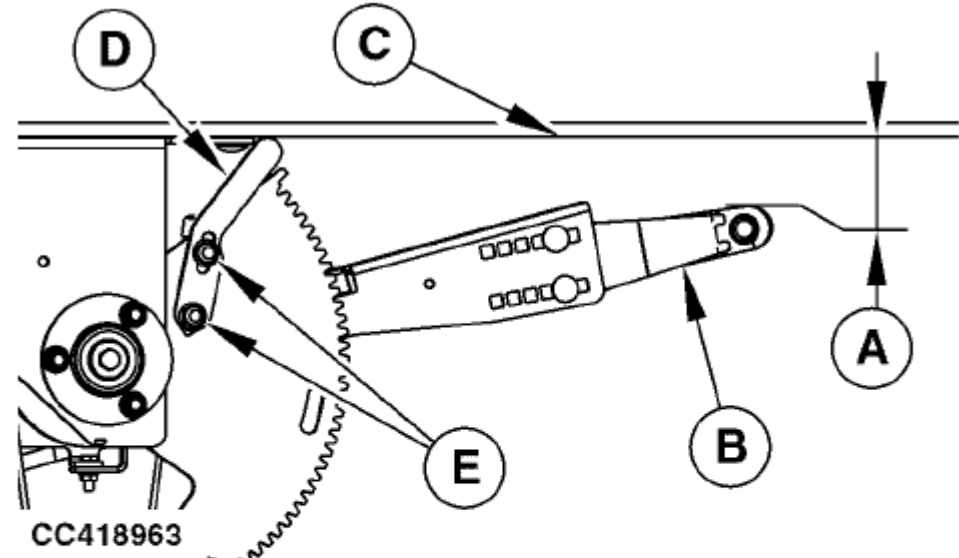

A—Distance
B—Twine Arm
C—Bale Chamber Frame
D—Stop
E—Nut

Продолжение на следующей странице

r2c13ue, 1727956440312 -19-18MAP25-2/4

13. Измерьте расстояние (B).

ПРИМЕЧАНИЕ: Расстояние (B) зависит от расстояния (A).

14. Убедитесь, что расстояние (B) находится в пределах 0-15 мм от расстояния (A).

Пример расстояния (B) по отношению к расстоянию (A)

Расстояние (A)	Расстояние (B)
25 мм	10-25 мм
30 мм	15-30 мм
35 мм	20-35 мм

- Если все в порядке: перейдите к шагу 18.
- Если не в порядке: перейдите к следующему шагу.

15. Отрегулируйте расстояние (B) следующим образом:

- Если расстояние (B) меньше указанного в спецификации, действуйте следующим образом .

1. Ослабьте гайку (E) с правой стороны.
2. Затяните гайку (E) с левой стороны для регулировки расстояние (B).
3. Затяните гайку (E) с правой стороны.

- Если расстояние (B) превышает указанное, действуйте следующим образом.

1. Ослабьте гайку (E) с левой стороны.
2. Затяните гайку (E) с правой стороны для регулировки расстояние (B).
3. Затяните гайку (E) с левой стороны.

16. Убедитесь, что рукава шпагата не накладываются друг на друга во время цикла обвязки.

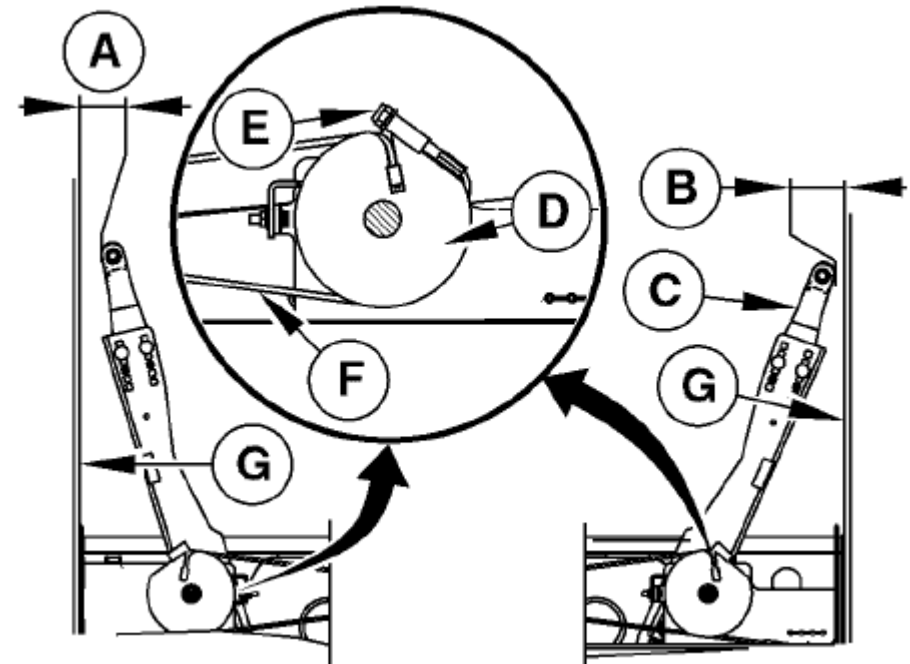

CC418964

CC418964—UN—11DEC20

A—Расстояние
B—Дистанция
C—рычаг для шпагата
D—шкив

E—гайка
F—трос
G—рама камеры для тюков

ПРИМЕЧАНИЕ: Особенно в конце цикла.

- Если все в порядке: переходите к следующему шагу.
- Если не в порядке: увеличьте расстояние (B). Перейдите к шагу 15.

17. Откалибруйте двигатель для обвязки шпагатом. Смотрите раздел "Откалибровка обвязки шпагатом" Привод Y1 в разделе "Техническое обслуживание оборудования".

Продолжение на следующей странице

r2c13ue, 1727956440312 -19-18MAR25-3/4

18. Check that arm (B) is as close as possible to upper starter roll (No. 3) (C) without contact.

Specification

Twine Arm-to-Upper Starter Roll (No. 3)—Distance.....As close as possible without contact

19. If distance (A) is not within specification, proceed as follows on both side of the twine binding system:

- To increase distance (A):
 - a. Loosen screw (E).
 - b. Tighten screw (D).
 - c. Tighten screw (E).
- To decrease distance (A):
 - a. Loosen screw (D).
 - b. Tighten screw (E).
 - c. Tighten screw (D).

20. Close twine binding cover (A).

A—Distance	D—Nut
B—Twine Arm	E—Nut
C—Upper Starter Roll (No 3)	

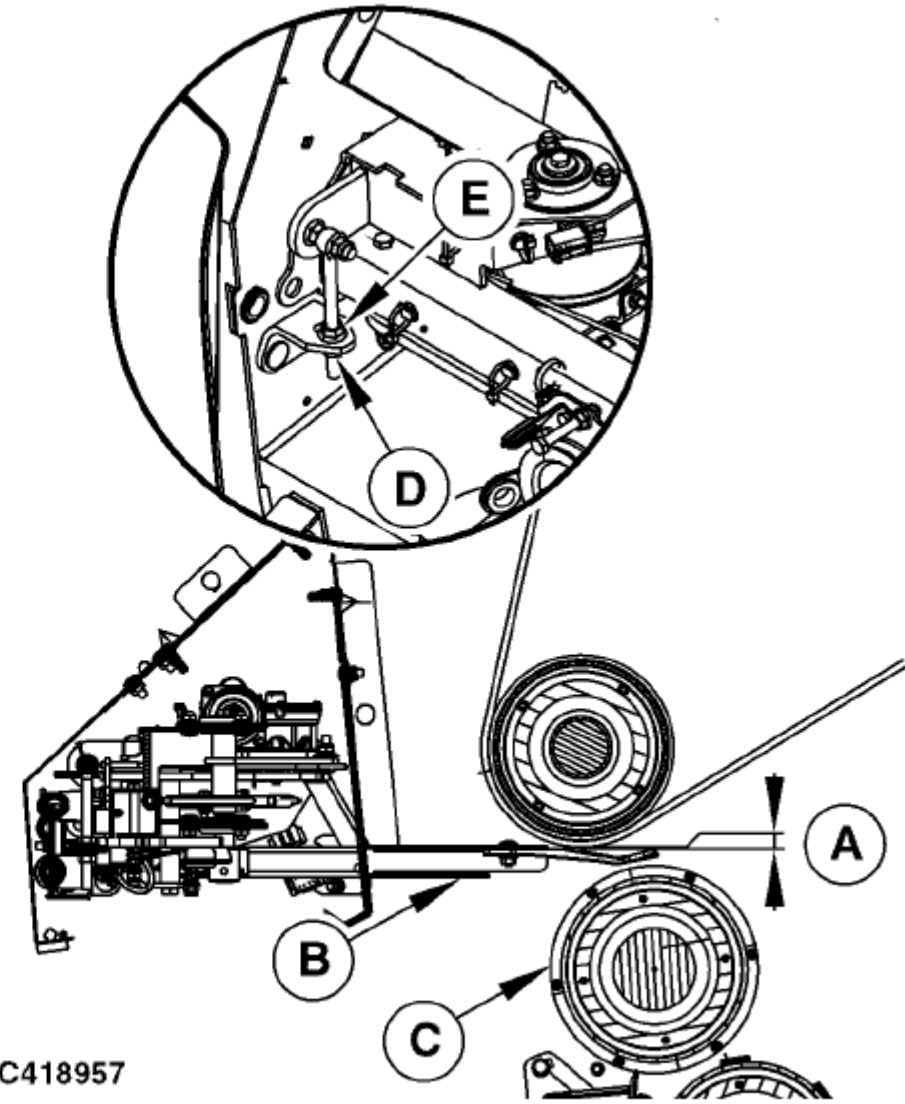

CC418957

CC418957 —UN—14DEC20

r2c13ue,1727956440312 -19-18MAR25-4/4

Отрегулируйте положение привода для обвязки шпагатом

1. Откройте крышку для обвязки шпагатом (А).
2. Проверьте, затянут ли винт (Е) с указанным моментом затяжки.

Спецификация

Крепление шпагата-Звездочка-
Момент затяжки винта... 2-4 Н·м
(1,5-3 фунт-фут)

При необходимости затяните винт (Е) с указанным моментом затяжки.

3. Ослабьте винт (С).

4. Нажимайте на привод шпагата (F) до тех пор, пока зуб звездочки (В) не войдет в контакт с нижней частью зуба рейки (D).

5. Затяните винт (С) до указанного значения.

Спецификация

Привод для обвязки шпагатом
Крутящий момент винта... 8-10 Н·м
(6-7,5 фунт-фут)

6. Закройте крышку для обвязки шпагатом (А).

А—Крышка для обвязки шпагатом
В—Зуб звездочки
С—винт
D—винт
Е—нижняя часть зуба рейки
F—привод для шпагата

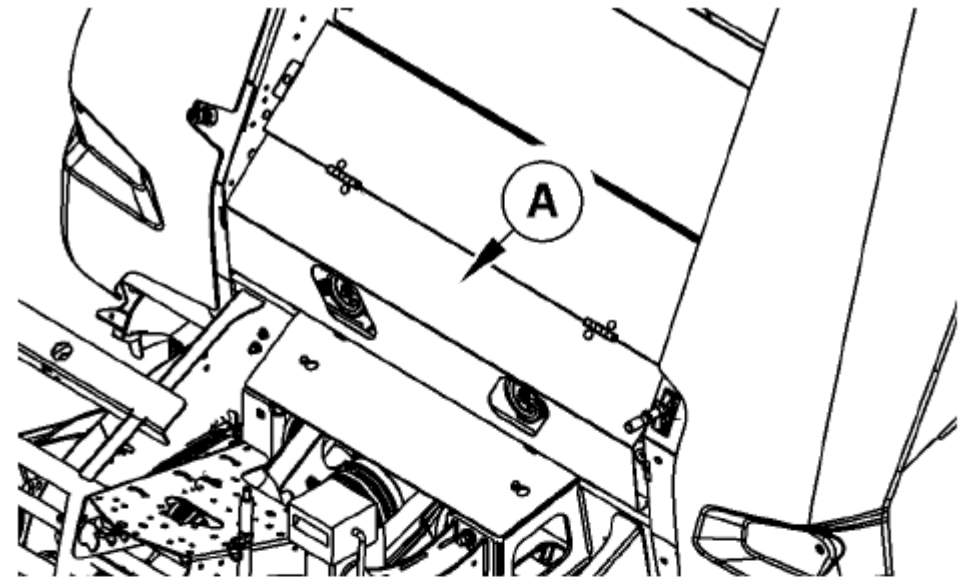

CC657648 —UN—20DEC24

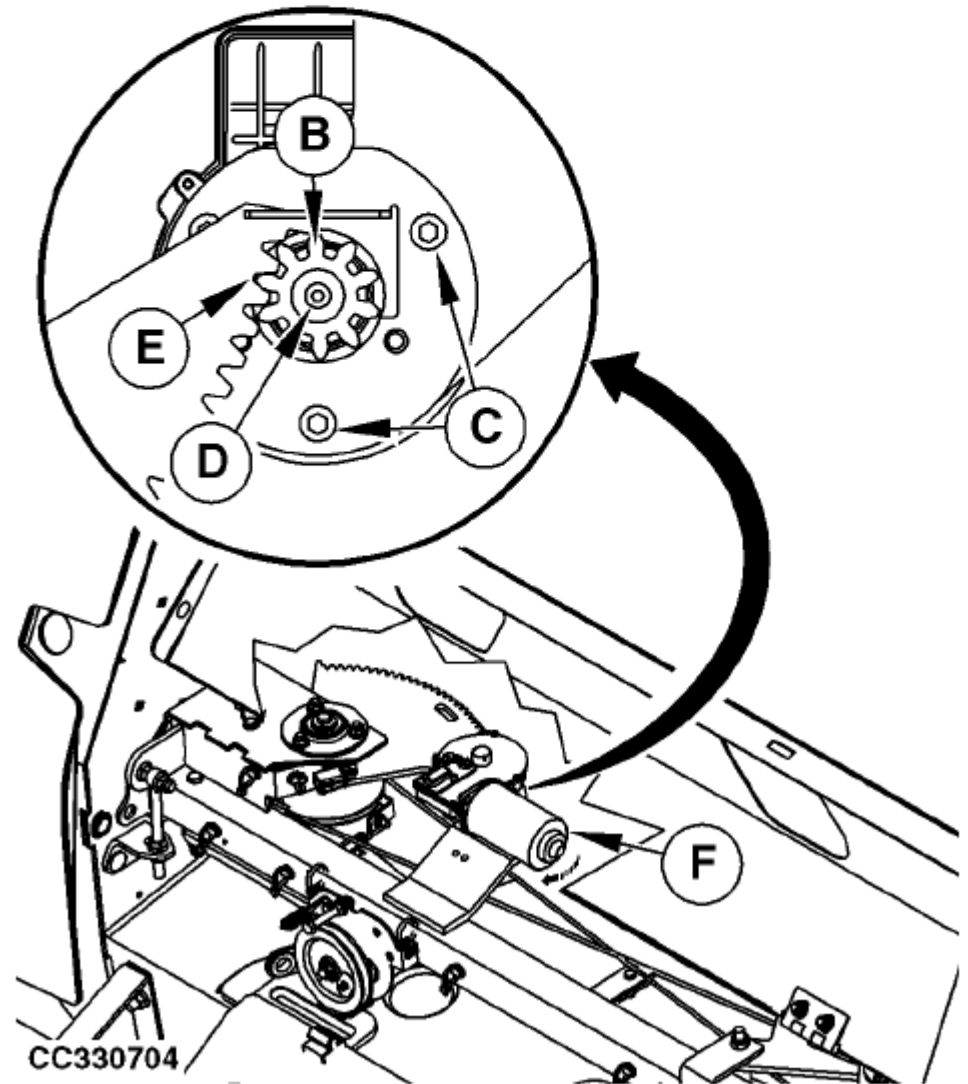

CC330704 —UN—28SEP17

2017/01/13 13:00:00 F:\36862940249-19\14\AN25-1\PE 414

Отрегулируйте зажим для натяжной пластины для обвязки шпагатом

1. Откройте крышку для обвязки шпагатом (A).
2. Проверьте, соответствует ли расстояние (C) спецификации.

Спецификация

Обвязка шпагатом
 Расстояние между зажимами...

...23-25 мм
 (0,9—1 дюйм)

3. • Если расстояние (C) меньше
 указанного значения, ослабьте
 гайка (D).

• Если расстояние (C) превышает
 указанное значение, затяните гайка (D).

4. Закройте крышку для обвязки шпагатом (A).

A—Чехол для обвязки
 шпагатом **B**—Пружина

C—расстояние
D—гайка

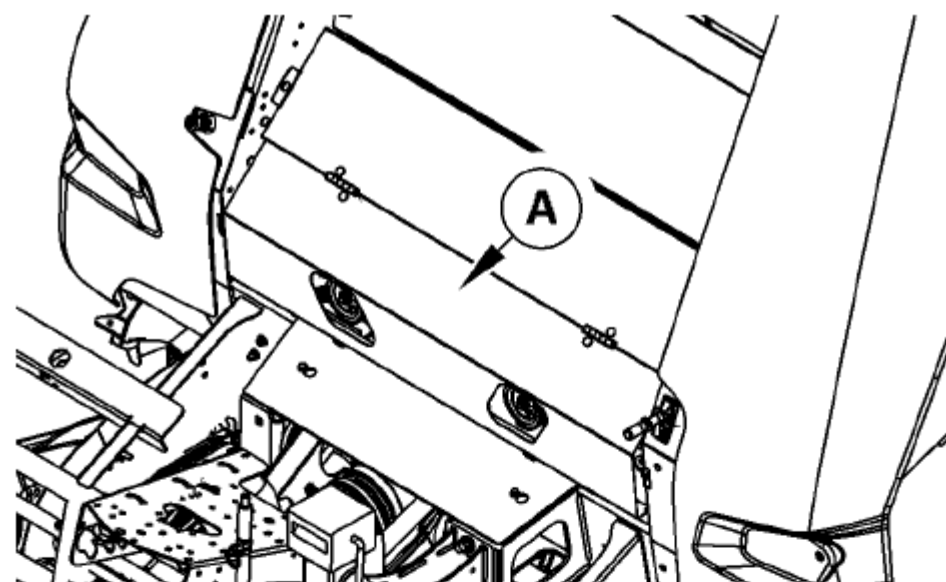

CC657648 —JUN—20DEC24

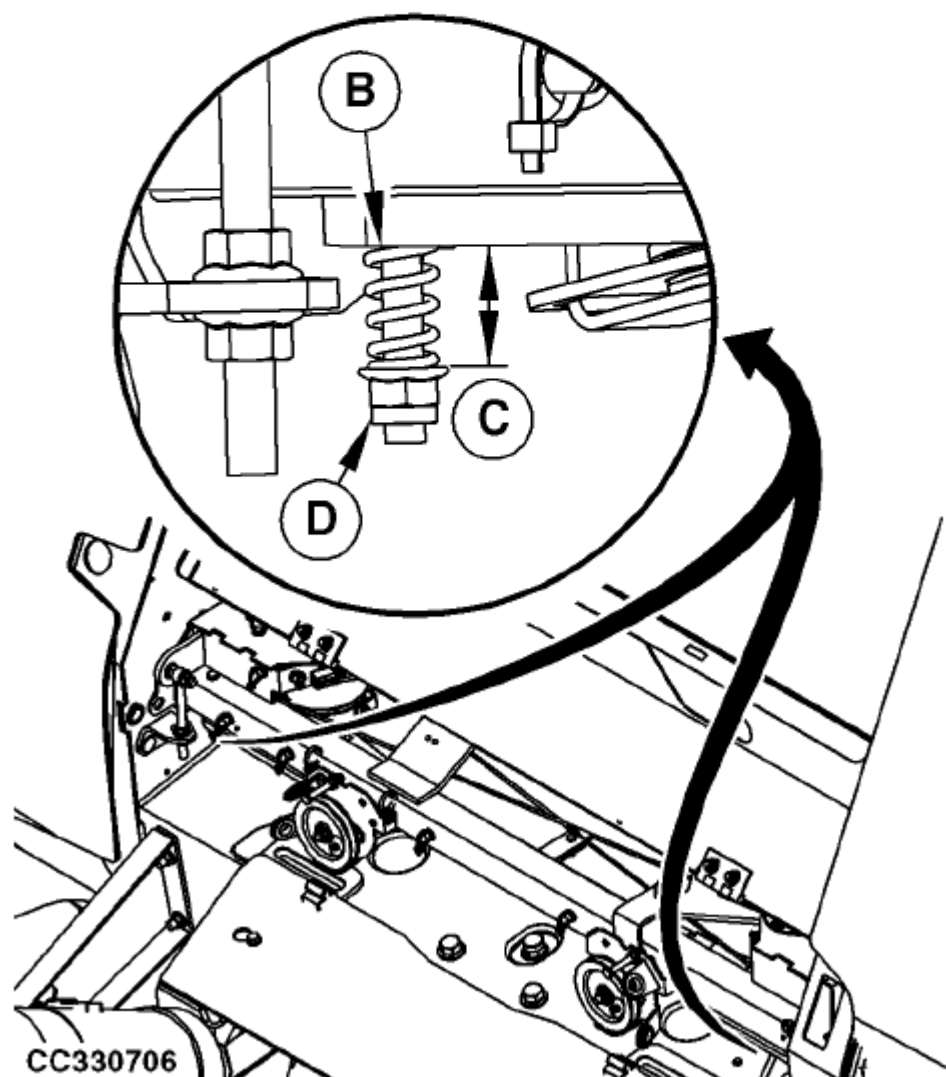

CC330706

CC330706 —JUN—28SEP17

r2c13ue.1736862951046 -19-14JAN25-1/1

Отрегулируйте натяжную пластину для обвязки шпагатом

1. Откройте крышку для обвязки шпагатом (A).
2. Проверьте, соответствует ли расстояние (C) спецификации.

Спецификация

Натяжение шпагата

Расстояние между пластинами...

...33-35 мм
(1,30—1,38 дюйма)

3. • Если расстояние (C) меньше указанного значения, ослабьте гайку (D).

• Если расстояние (C) превышает указанное значение, затяните гайку (D).

4. Закройте крышку для крепления шпагата (A).

A—крышка для крепления
шпагата B—Пружина

C—расстояние
D-гайка

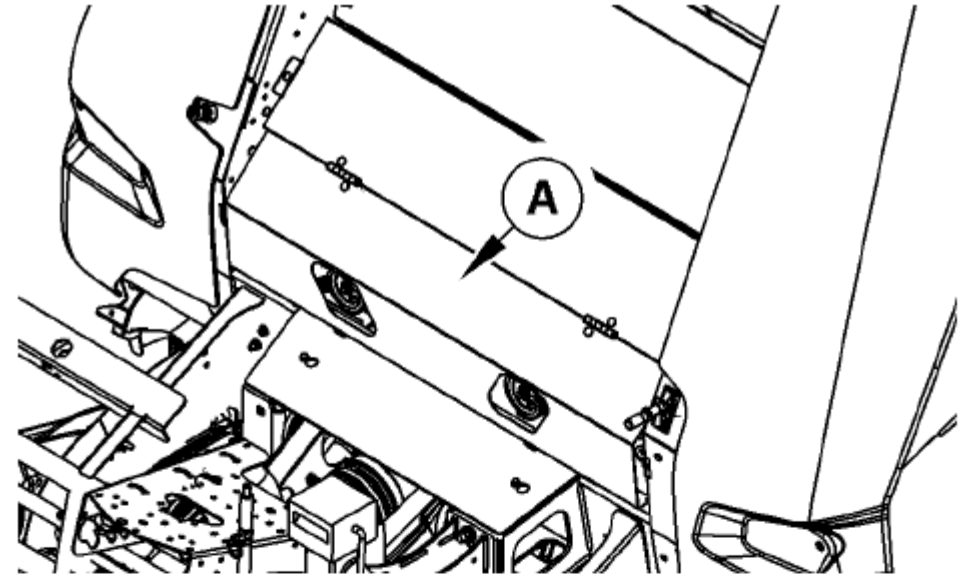

CC657648 —UN—20DEC24

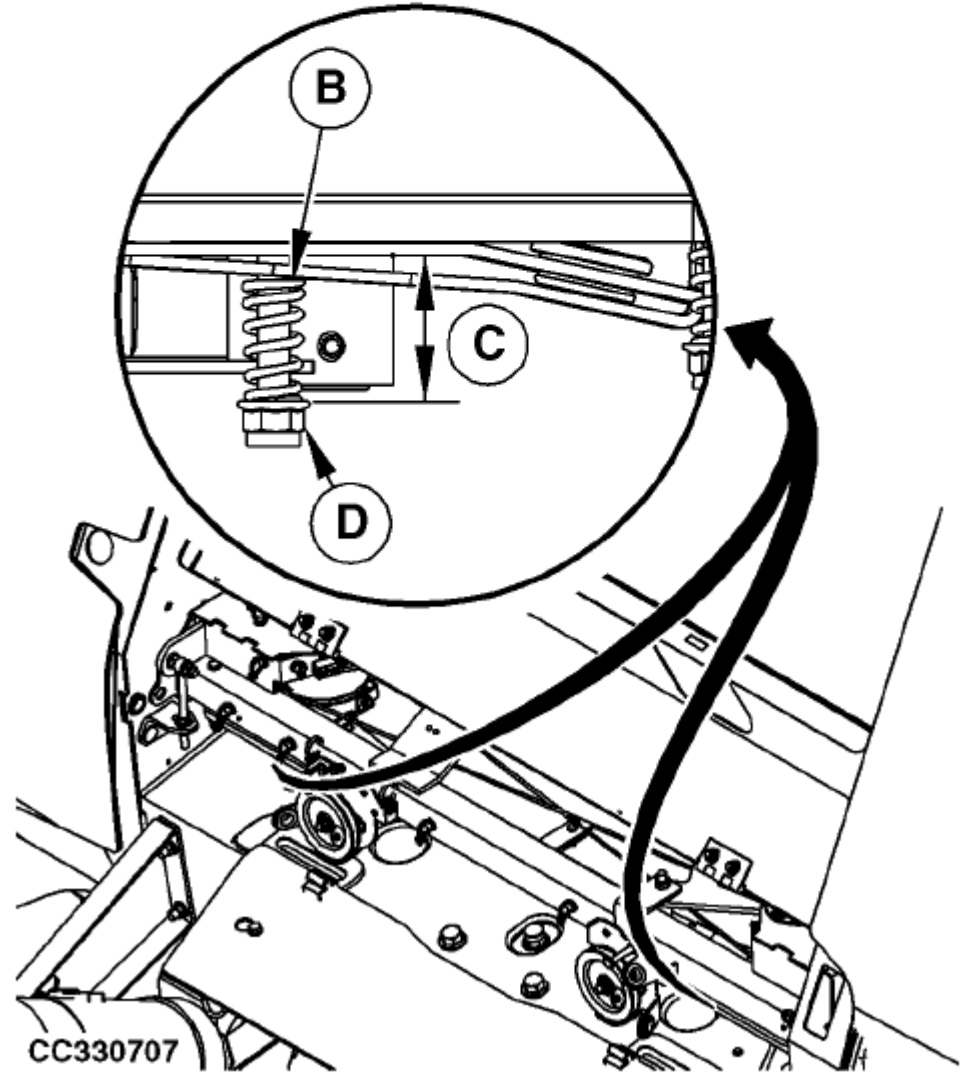

CC330707

CC330707 —UN—28SEP17

7r2c13oe1736862968436²¹9-02ИЮЛЯ²5²¹/1¹¹

Adjust Twine Binding Pulley Scraper

1. Open twine binding cover (A).
2. Check if pulley scraper (B) is in the middle of pulley groove (D). If not proceed as follow.
3. Loosen nut (C).
4. Move pulley scraper in the middle of pulley groove (D).

IMPORTANT: Make sure scraper finger (B) does not touch pulley groove (D).

5. Tighten nut (C).
6. Close twine binding cover (A).

A—Twine Binding Cover
B—Pulley Scraper

C—Nut
D—Pulley Groove

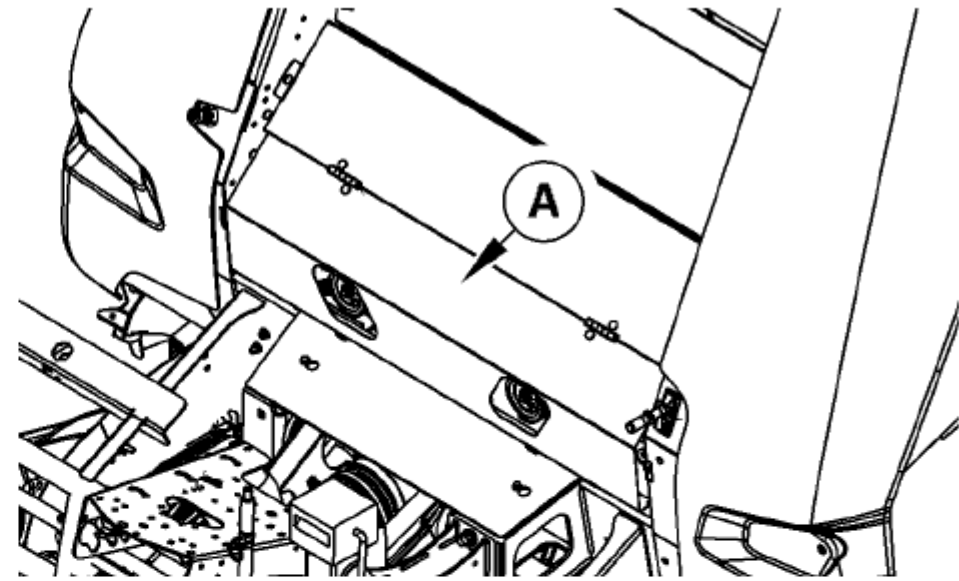

CC657648—JUN—20DEC24

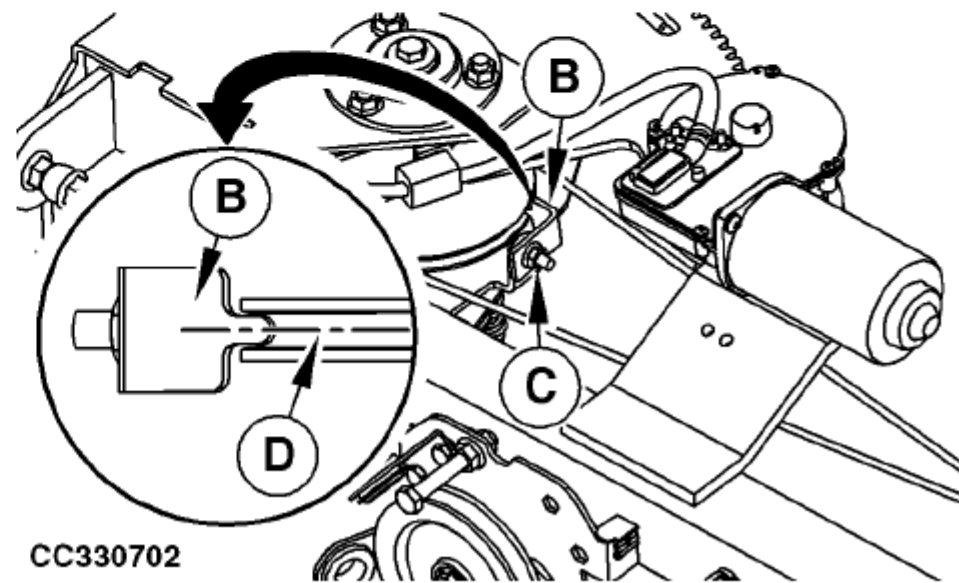

CC330702

CC330702—JUN—22SEP17

r2c13ue,1736862994072 -19-14JAN25-1/1

Замените нож для обвязки шпагатом

1. Откройте крышку для обвязки шпагатом (А).
2. Отведите рычаг для обвязки шпагатом.

⚠ ВНИМАНИЕ: Во избежание травм надевайте при обращении с ножом для обвязки шпагатом используйте перчатки.

3. Ослабьте гайки (С).
4. Замените нож (Е).

ВАЖНО: Винты (D) должны быть правильно вставлены в розетку в кронштейны (В) и (F).

Нож (Е) должен соприкоснуться с винтом (D).

5. Затяните гайки (С).
6. Закройте крышку для крепления шпагата (В).

А—Крышка для обвязки шпагатом
В—Кронштейн
С—гайка

Д—винт
Е—нож
F—Кронштейн

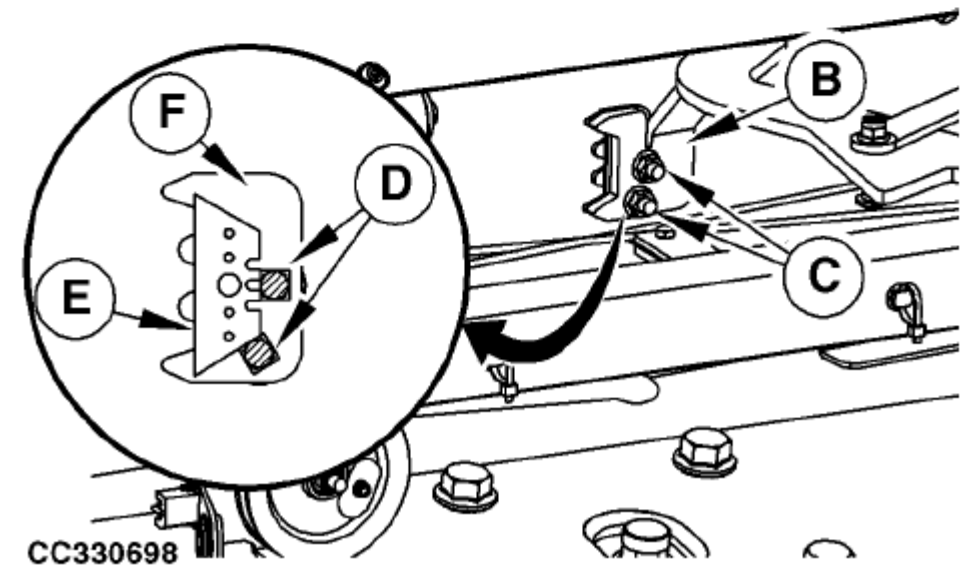
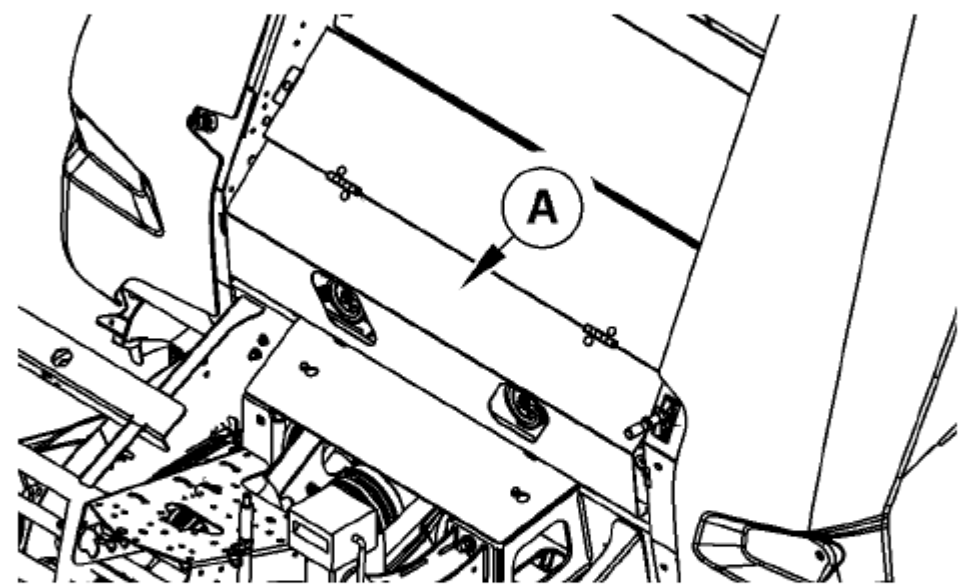

TS268 —UN—23AUG88

CC657648 —UN—20DEC24

CC330698 —UN—22SEP17

CC330698

r2c13ue,1736863008718 -19-14JAN25-1/1

Adjust Twine Cut Length

1. Open twine binding cover (A).
2. Check that screw (B) is in the second hole (D) of the knife rod (B) as shown.
 - If OK: Twine cutting length is OK.
 - If not OK: Go to next step.
3. Remove screw (C).
4. Move knife rod (B) as shown.
5. Tighten screw (C).
6. Close twine binding cover (A).

A—Twine Binding Cover
B—Knife Rod

C—Screw (Factory Setting)
D—Hole

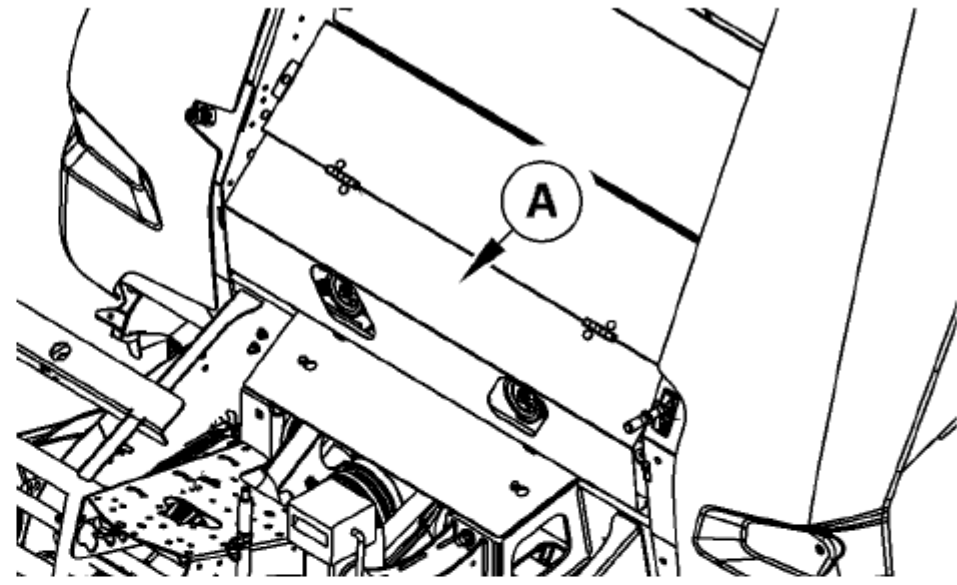

CC657648—UN—20DEC24

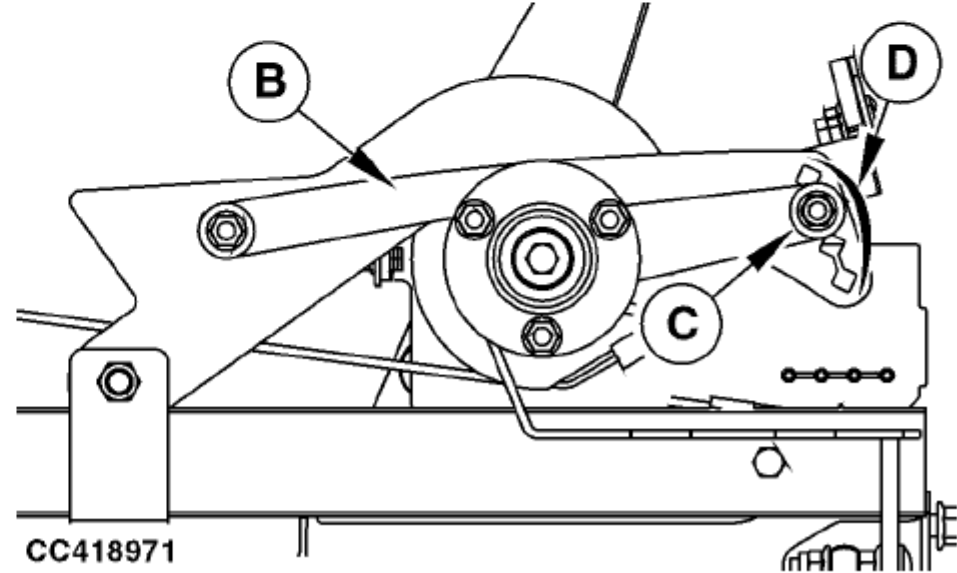

CC418971

CC418971—UN—17DEC20

r2c13ue,1736863025968 -19-14JAN25-1/1

4. Убедитесь, что контрнож (А) прилегает к сетчатому ножу (D) по всей его ширине.

ВАЖНО: Соприкосновение должно происходить со средней областью острой стороны ножа, как показано.

Зазор (E) в зоне, не допускающей соприкосновения, не должен превышать следующие спецификации:

Спецификация

Противолежачий нож
Зазор между ножами..... не более 0,5 мм
(не более 0,02 дюйма)

При необходимости отрегулируйте зазор (E) следующим образом:

- a. Ослабьте гайки (B) и (F).
- b. Переместите контрнож (A) и опору для контрножа (C) до получения указанного зазора (E).
- c. Затяните гайки (B) и (F).

A—Контрнож	D—нож
B—гайки	E—зазор
C—опора контрножа	F—гайки

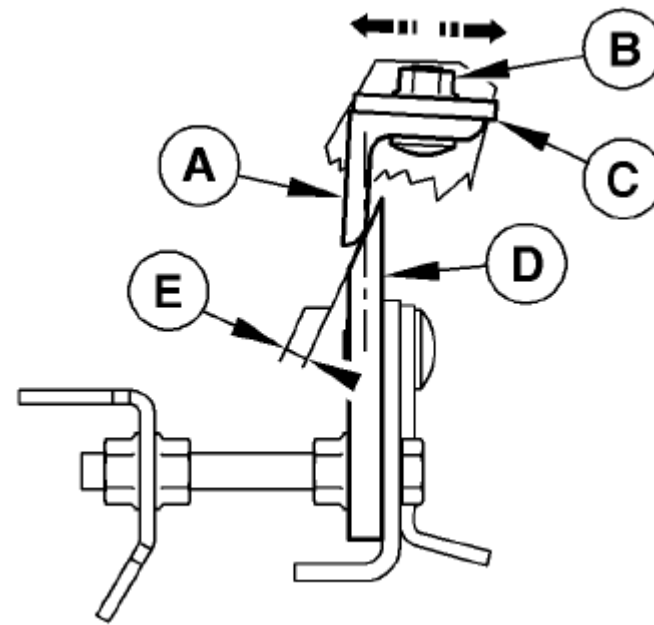

CC1026591

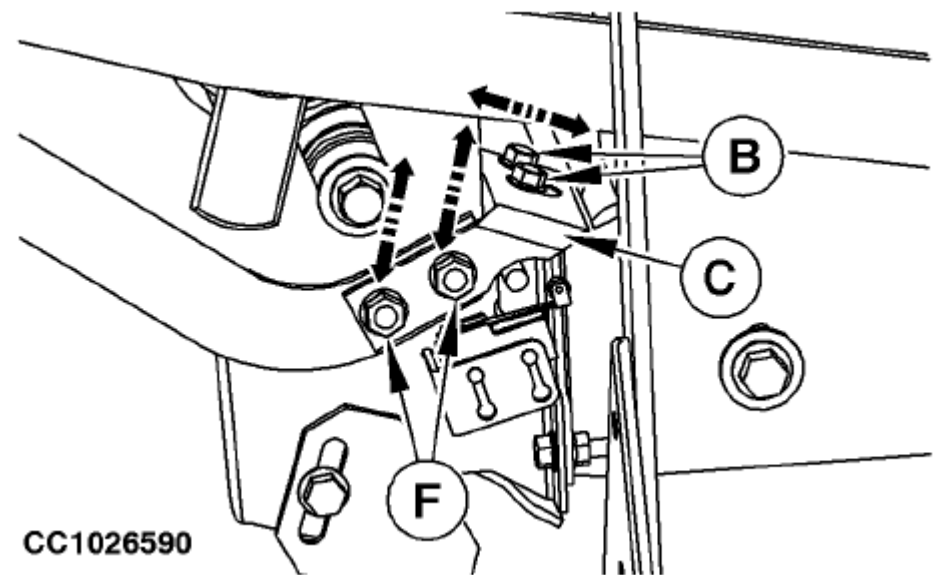

CC1026590

r2c13ue, 1728041678854 -19-04OCT24-2/3

CC1026591—UN—27OCT04

CC1026590—UN—27OCT04

5. Если контрнож (A) не полностью соприкасается по всей ширине ножа (B), завершите регулировку зазора (E) следующим образом:

- a. Ослабьте контргайку (C).
- b. Затяните гайку (D), чтобы согнуть нож (B) до получения указанного зазора (E).

Спецификация

Прижим ножа к
Зазор между ножами..... не более 0,5 мм
(Не более 0,02 дюйма)

- c. После регулировки затяните контргайку (C).

6. Выдвиньте и втяните привод сетки. Проверьте зазор (E) и при необходимости повторите процедуру.

Перейдите к испытанию 2.

A—Контрнож	D—гайка
B—нож	E—зазор
C—контргайка	

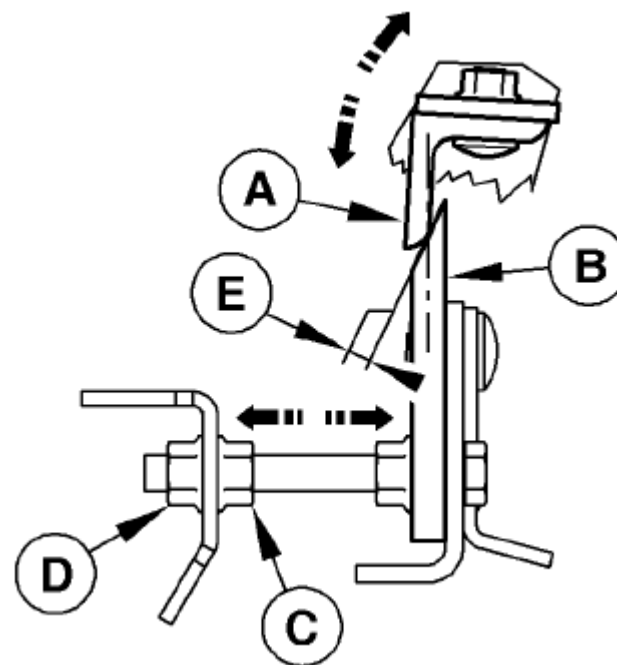

CC1026592

r2c13ue, 1728041678854 -19-04OCT24-3/3

CC1026592—UN—27OCT04

Проверьте свободное движение качающейся штанги (тест 2)

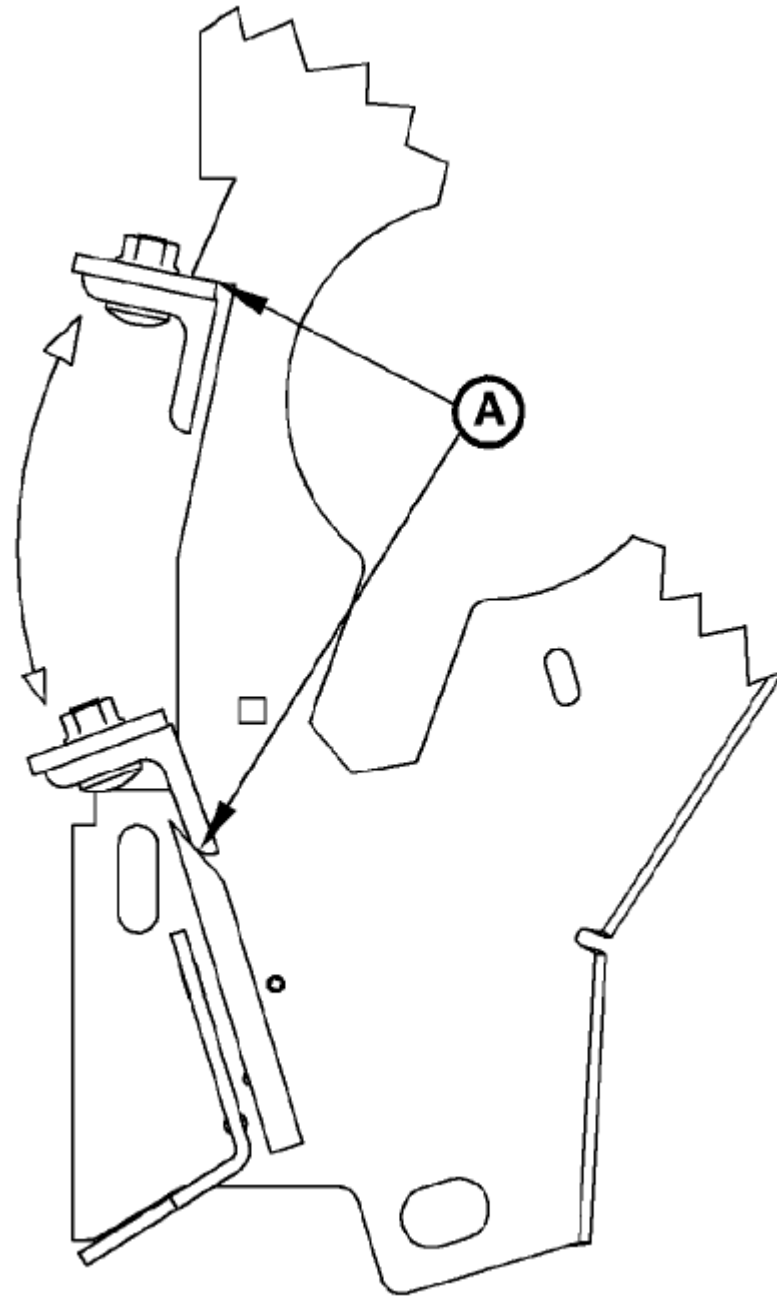

CC1019126

A—образные упоры

ВАЖНО: Перед проведением этого теста убедитесь, что результаты теста 1 "В порядке". Переходите к соответствующим тестам, описанным в этом разделе.

Действуйте следующим образом:

При отключенном приводе убедитесь, что качающаяся планка свободно перемещается без контакта с боковыми опорами между ее двумя упорами (A).

Перейдите к испытанию 3

NB02380,00004F3 -19-20SEP17-1/1

CC1019126—UN—07FEB01

Проверьте давление чистого подающего ролика (тест 3)

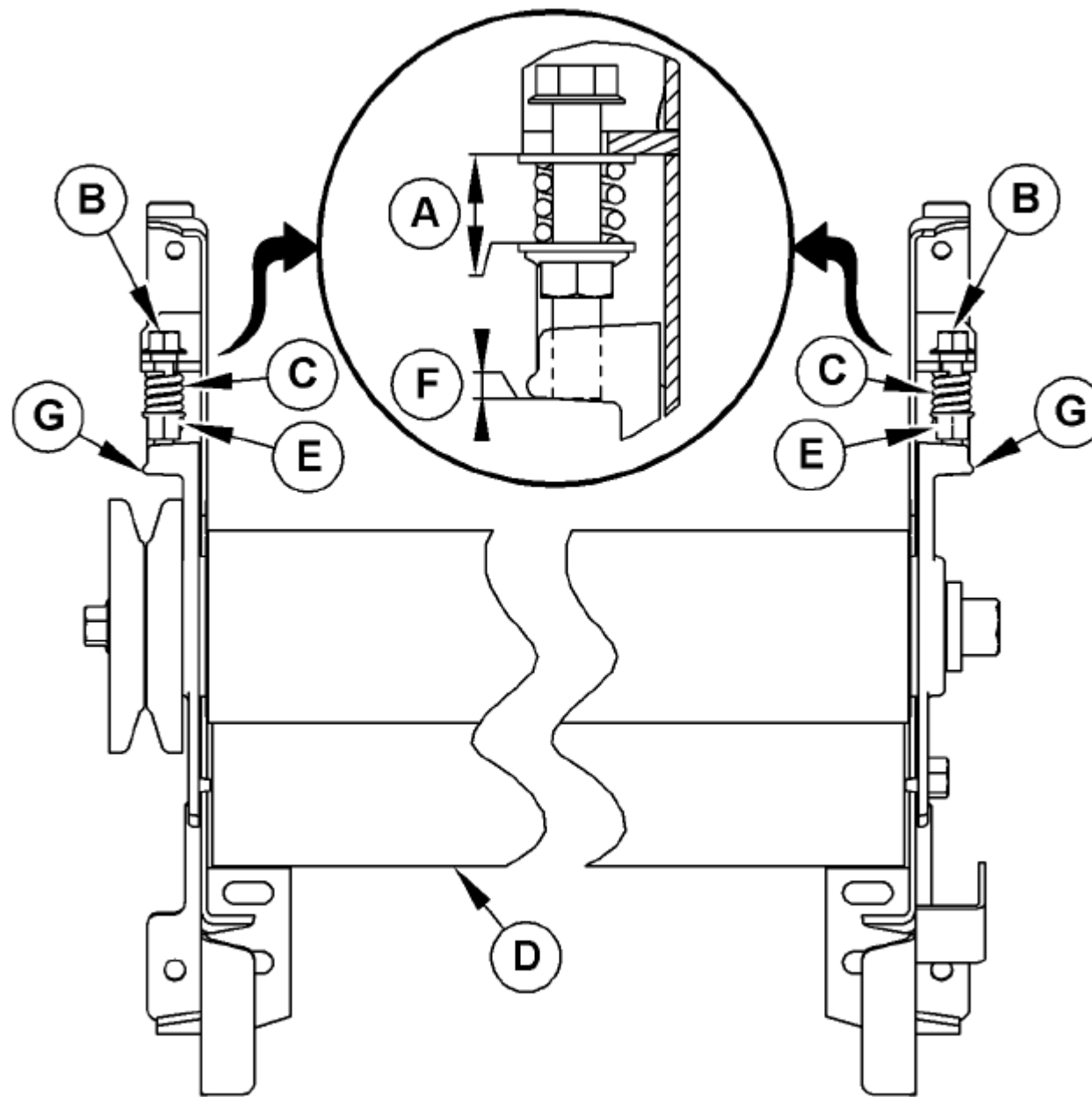

A—Длина
B—винт
C—пружина

D—Резиновый ролик
E—Регулирующая гайка пружины

F—Расстояние между корпусом ролика
G—Корпус ролика

ВАЖНО: Перед проведением этого теста убедитесь, что тесты 1 и 2 в порядке. Перейдите к соответствующим тестам, описанным в этом разделе.

Действуйте следующим образом:

1. Отпустите тормоз ролика подачи сетки. (См. раздел Загрузка ролика сетки в Раздел Подготовка машины.)
2. Проверьте настройки длины (A) и расстояния (F):

Спецификация

Длина пружины (C) (A)...	...20-21 мм (0,79-0,83 дюйма)
Крепление конца винта (B) к подшипнику	
Расстояние между корпусом (G) (F)...	... 0 мм (0 дюймов)

- Если расстояние (F) и длина (A) указаны правильно, регулировка выполняется нормально.
- Если расстояние (F) не соответствует норме:

- a. Выверните винт (B).

- b. Нанесите Loctite 270 на резьбу корпуса подшипника (G).
 - c. Установите винт и затяните его до получения зазора (F).
 - d. Отрегулируйте давление чистого подающего ролика, ослабив или затяните регулировочные гайки пружин (E) до тех пор, пока длина (A) пружин (C) не будет соответствовать спецификации.
- Если расстояние (F) в порядке, но длина (A) не в порядке:
 - a. Удерживайте винт (B) в нужном положении.
 - b. Отрегулируйте давление подающего ролика, ослабив или затягивайте регулировочные гайки пружин (E) до тех пор, пока длина (A) пружин (C) не будет соответствовать спецификации.

ВАЖНО: Убедитесь, что резина свернута и покрыта рулон свободно вращайте вручную в обоих направлениях.

3. Удалите все посторонние материалы или сетку между подающими рулонами.

Переходите к тестированию 4.

Проверьте положение ролика № 9 (тест 4)

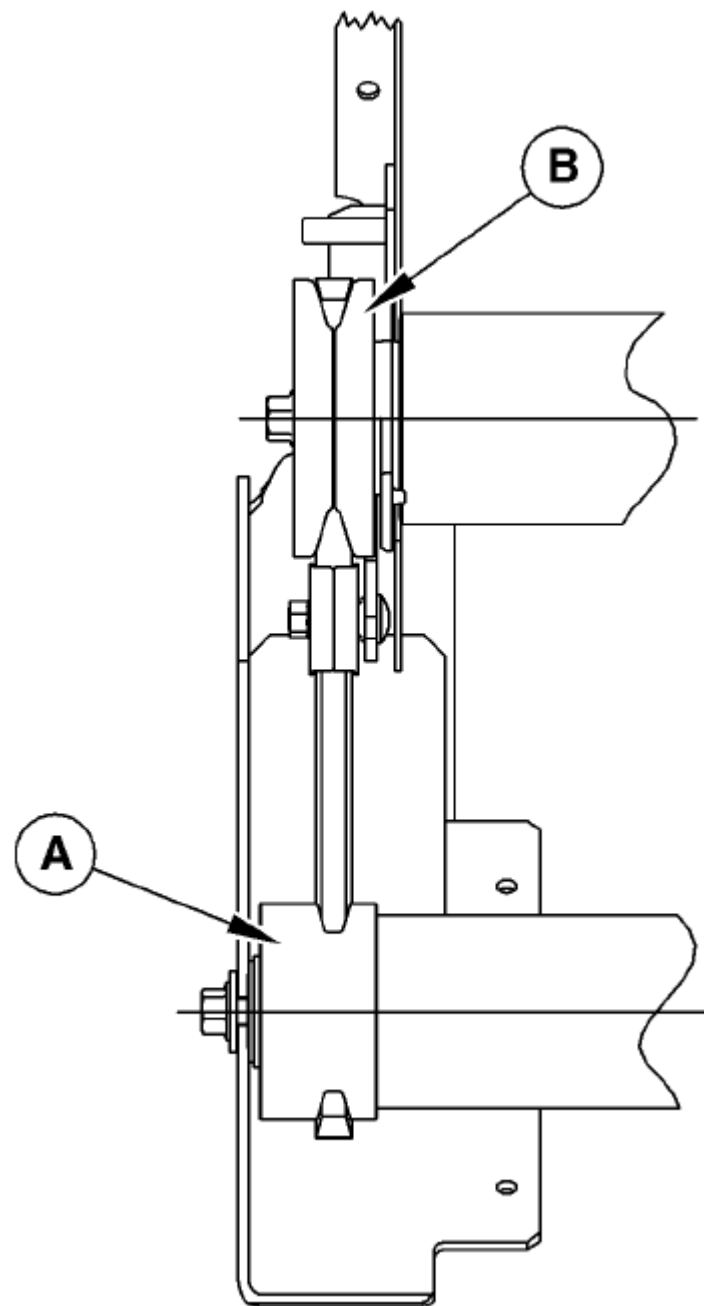

CC333381

А—ролик № 9

В—Резиновый ролик ролика

ВАЖНО: Перед проведением этого теста убедитесь, что убедитесь, что тесты 1-3 прошли нормально. Переходите к соответствующие тесты, описанные в этом разделе.

ВАЖНО: Проверьте положение ролика № 9 (А) после каждой замены приводного ремня.

Действуйте следующим образом.:

Убедитесь, что осевой зазор ролика № 9 (А) составляет 0,5 до 1,5 мм (0,02-0,06 дюйма) и этот резиновый ролик (В) и номер. 9 роликовых шкивов выровнены в пределах ± 5 мм ($\pm 0,2$ дюйма).

При необходимости установите или снимите шайбы с каждой стороны ролика № 9 (А) .

Установите на место приводной ремень ролика подачи сетки. См. раздел Снятие и установка Приводной ремень подающего ролика сетки в этом разделе.

Перейдите к испытанию 5.

r2c13ue,1728041517778 -19-14OCT24-1/1

CC333381-UN-26SEP17

Проверьте натяжение приводного ремня (тест 5)

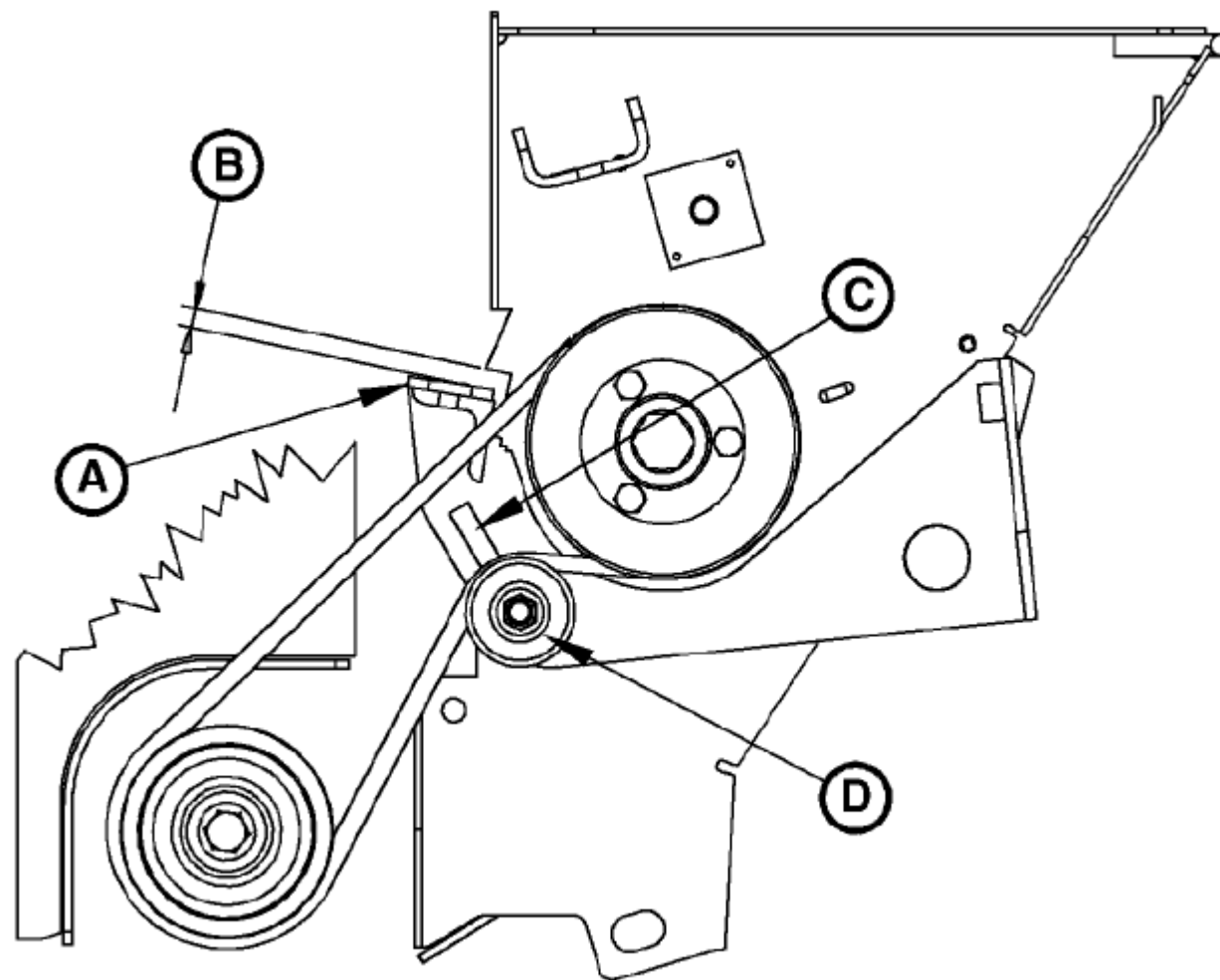

CC1019129

A—подставка для противоточного ножа

B—расстояние

C—продолговатое отверстие

D—Натяжной ролик

ВАЖНО: Перед проведением этого теста убедитесь, что результаты тестов 1-4 “В порядке”. Переходите к соответствующим тестам, описанным в этом разделе.

ВАЖНО: После каждой замены приводного ремня необходимо важно убедиться, что новый ремень имеет длину которая обеспечивает хорошую синхронизацию привода с натягом.

Действуйте следующим образом:

1. Полностью вытяните привод.
2. Отрегулируйте натяжной ролик (D) в продолговатом отверстии (C) так, чтобы расстояние (B) между опорой для контрножа (A) и вырез в боковой стенке составляет до 10 мм (0,39 дюйма).

3. Включите ременную передачу на 15 секунд на полной скорости.
4. Несколько раз полностью выдвиньте и втяните привод.
5. Полностью выдвиньте привод.
6. Отрегулируйте расстояние (B) в пределах 2-4 мм (0,08-0,16 дюйма).

ВАЖНО: При выдвинутом приводе оператор не должен иметь возможности поворачивать ролики для подачи сетки.

Переходите к испытанию 6.

R2C13UE,1747120091186 -19-13МАЯ25-1/1

CC1019129—LUN—09FEB01

Проверьте тормоз подающего ролика сетки (тест 6)

ВАЖНО: Перед этим тестированием убедитесь, что результаты тестов с 1 по 5 "В порядке". Перейдите к соответствующим тестам, описанным в этом разделе.

ВАЖНО: Регулировка тормоза ролика подачи сетки должна выполняться, когда сетка сворачивается вокруг резинового и /или оцинкованного рулона.

Действуйте следующим образом.:

1. Полностью втяните привод сетки.
2. Отрегулируйте ограничитель ленты (A):

а. Ослабьте винты (B).

ПРИМЕЧАНИЕ: По крайней мере одно отверстие должно касаться тормоза лента (D) при включенном тормозе.

б. Совместите края отверстий (C) с тормозной лентой (D). с. Затяните винты (B).

3. Убедитесь, что расстояние (E) соответствует спецификации:

Спецификация

Расстояние от винта до Кронштейна...

... 3-5 мм
(0,12—0,2 дюйма)

При необходимости отрегулируйте винт ГРМ (F):

ВАЖНО: Не регулируйте винт газораспределения (F) до ослабления гайки (G), иначе это может привести к повреждению тормоза.

а. Ослабьте гайку (G), удерживая натяжную трубку (H).

б. Поверните винт газораспределения (F) до тех пор, пока расстояние (E) не окажется в пределах спецификации.

с. Затяните гайку (G), удерживая натяжную трубку (H).

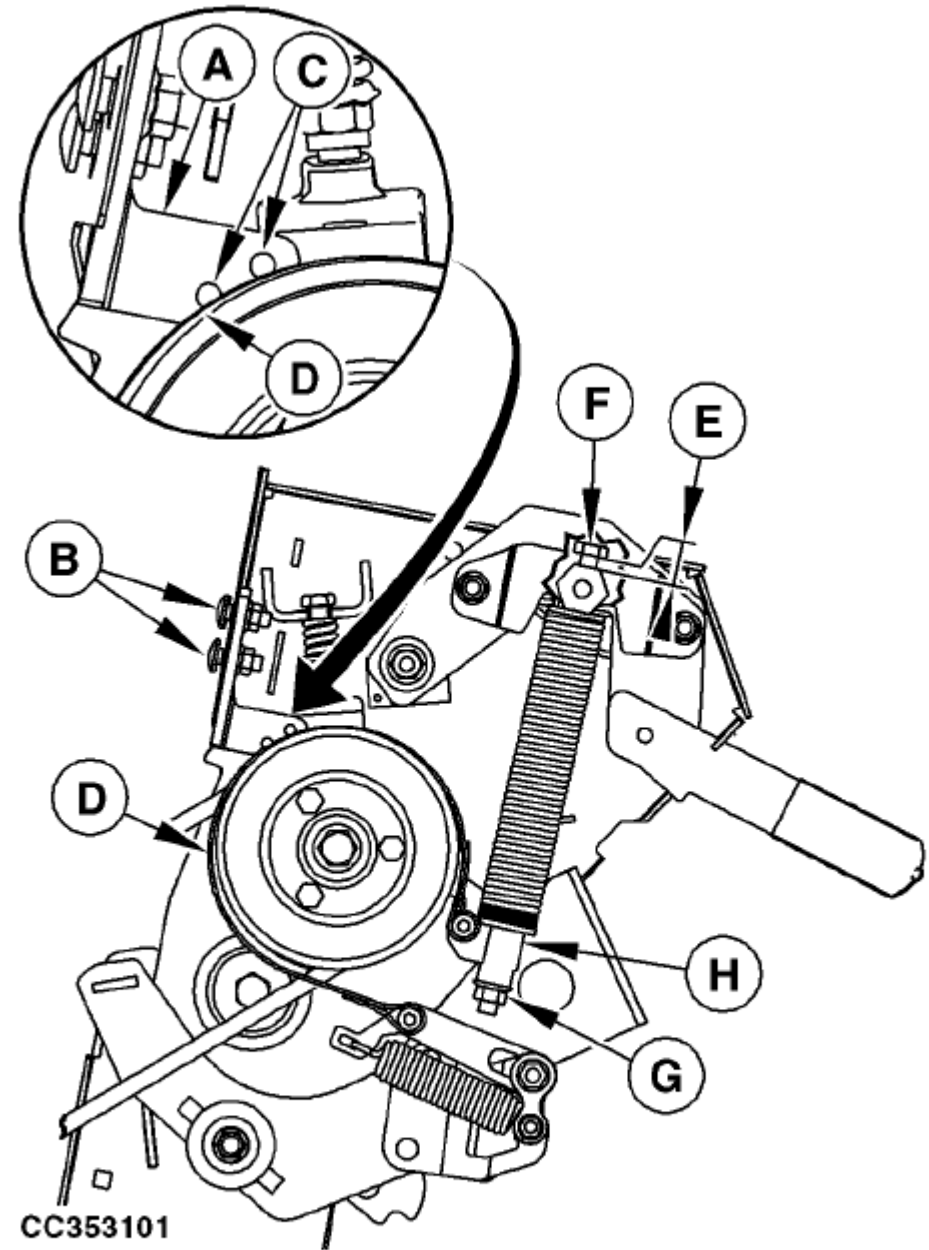

A—Band Stop
B—Screw
C—Hole
D—образный ремень

E—Distance
F—Timing Screw
G—Nut
H—образная натяжная трубка

4. Поверните шкив по часовой стрелке с помощью гаечного ключа. Головка винт ГРМ (F) не должен соприкоснуться с головкой натяжной трубки (H).

Продолжение на следующей странице

r2c13ue.1728030754117 -19-04OCT24-1/2

CC353101 —UN—17MAY18

5. Проверьте правильность подачи связующего материала сетки.

- При правильном выборе момента торможения материал сетки (А) плотно прилегает к стальному рулону, как показано на фото 1
- * Если время торможения слишком позднее, может образоваться петля из сетки над контрнож (В). Материал может защемляться между передним листом и резиной перекатывается и вызывает проблемы с подачей, как показано на фото 2. Отрегулируйте болт ГРМ в соответствии со спецификацией, перейдя к шагу 2.
- * При слишком быстром включении момента торможения может произойти обратный щелчок сети это может привести к проблемам с подачей, как показано на Фото 3. Отрегулируйте болт ГРМ в соответствии со спецификацией, перейдите к шагу 2.

А—Сетчатый связующий материал

Б—Контрнож



Фото 1: Время выбрано правильно



Фото 2: Время позднее



Фото 3: Время позднее

r2c13ue,1728030754117 -19-04OCT24-2/2

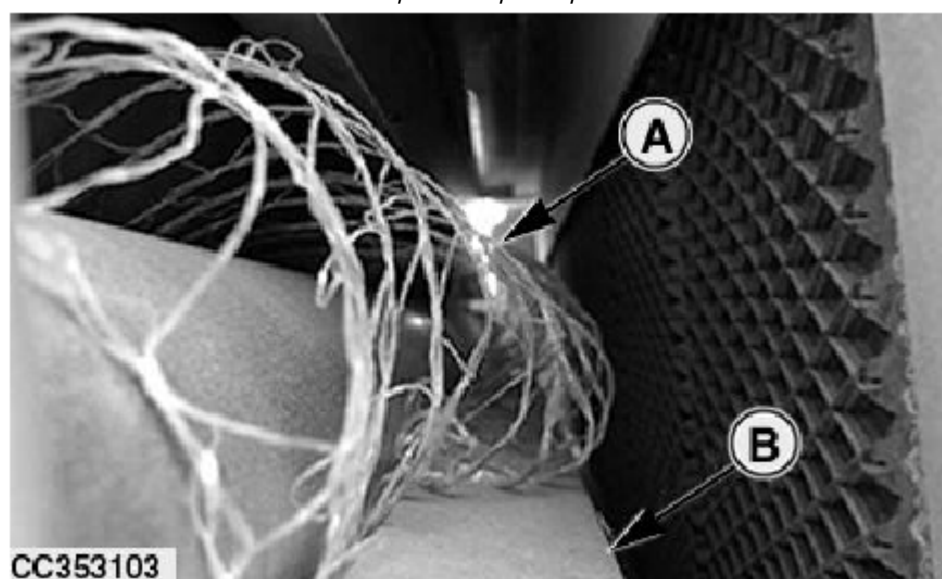
Проверьте положение нижней направляющей сетки (тест 7)

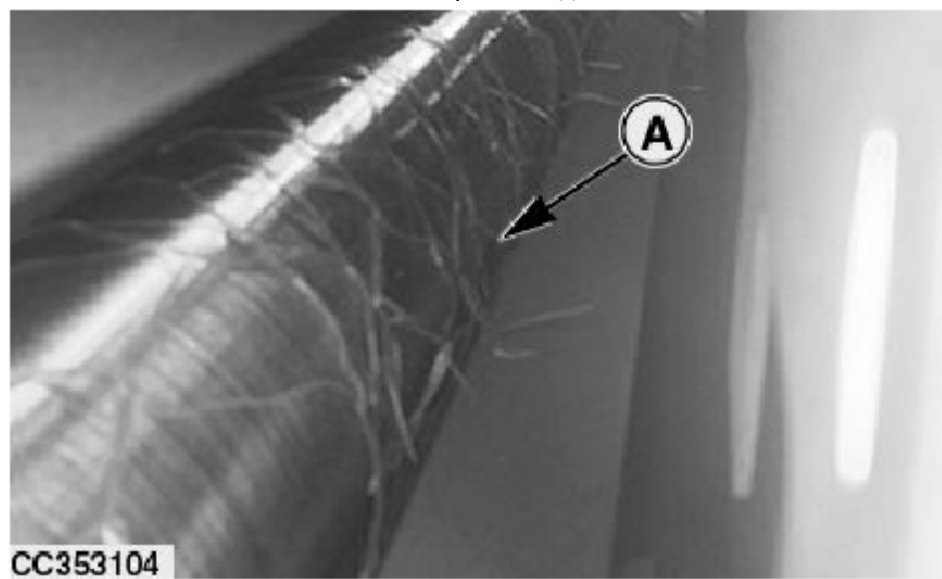
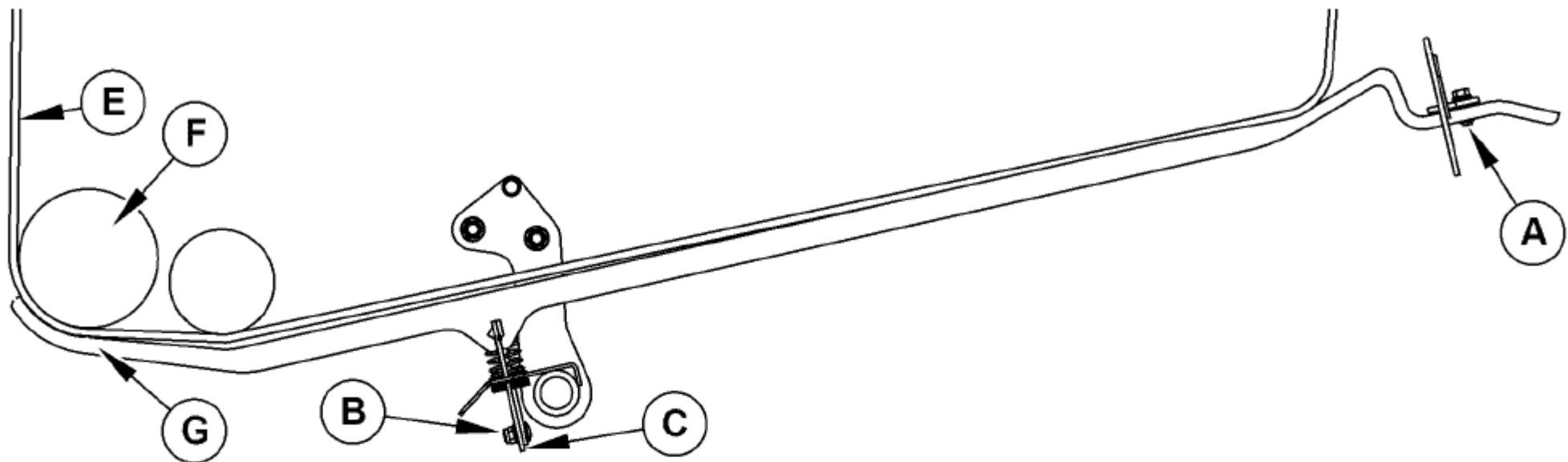

Для регулировки положения направляющих сетки выполните следующие действия:

1. Ослабьте гайки (A) и (B) на всех направляющих.
2. Отрегулируйте положение направляющей (G), чтобы получить указанное расстояние (D) между направляющей и ремнем.

Технические характеристики

Передняя направляющая Расстояние от конца до ремня..... 1-2 мм

(0,04-0,08 дюйма)

3. Затяните гайку (A).

4. Убедитесь, что механизм пружины прижимает переднюю часть направляющей к ремню под роликом № 10 (F). В этом случае передняя часть направляющей прижимается к ремню под роликом № 10. Установите фиксатор передней направляющей (C) в нижнее положение и затяните гайку (B).

5. Повторите шаги 2-4 для всех направляющих.

6. Убедитесь, что все направляющие могут свободно перемещаться вверх и вниз.

- | | |
|----------------------------------|--------------|
| A—Гайка | E—ремень |
| B—гайка | F—ролик № 10 |
| C—фиксатор передней направляющей | G—Runner |
| D—расстояние | |

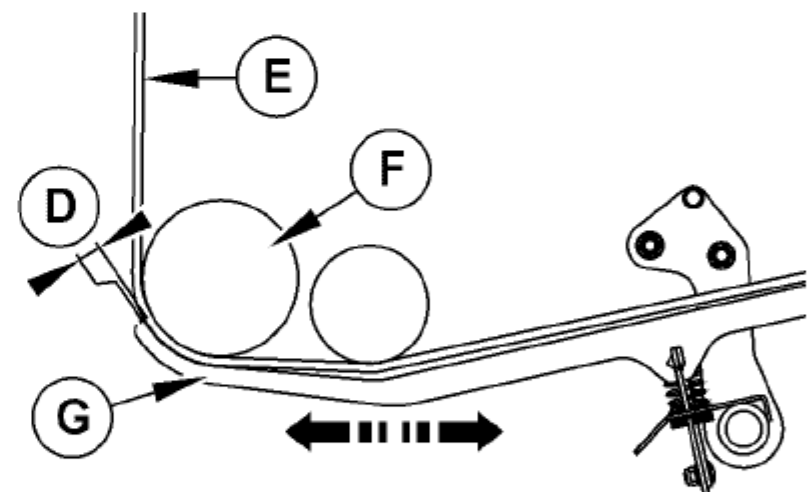
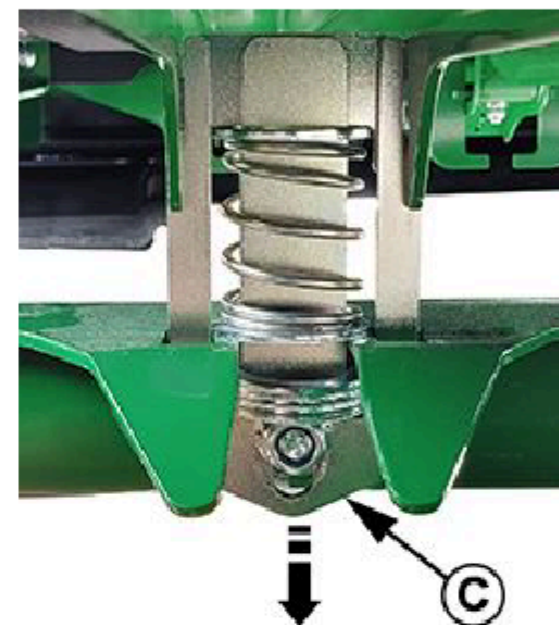

r2c13ue.1727965655636 -19-17 ИЮЛЯ 25-1/1

CC67634—UN—16.II.25

CC67637—UN—23.II.III.25 r.

CC67635—OH—16.II.III.25 r.

Снимите и установите приводной ремень ролика подачи сетки

Снимите приводной ремень ролика подачи сетки следующим образом:

1. Полностью втяните привод сетки вместе с монитором.
2. Откройте крышку системы подачи сетки.
3. Слегка приоткройте заслонку, чтобы ослабить давление на ленты пресс-подборщика.
4. Снимите крепежный винт ролика заслонки № 9 (A) и шайбу (B).
5. Снимите распорное кольцо (C).
6. Отпустите рычаг тормоза (E).
7. Снимите приводной ремень (D).
8. Выполните процедуру снятия в обратном порядке, чтобы установить приводной ремень обратно на место.

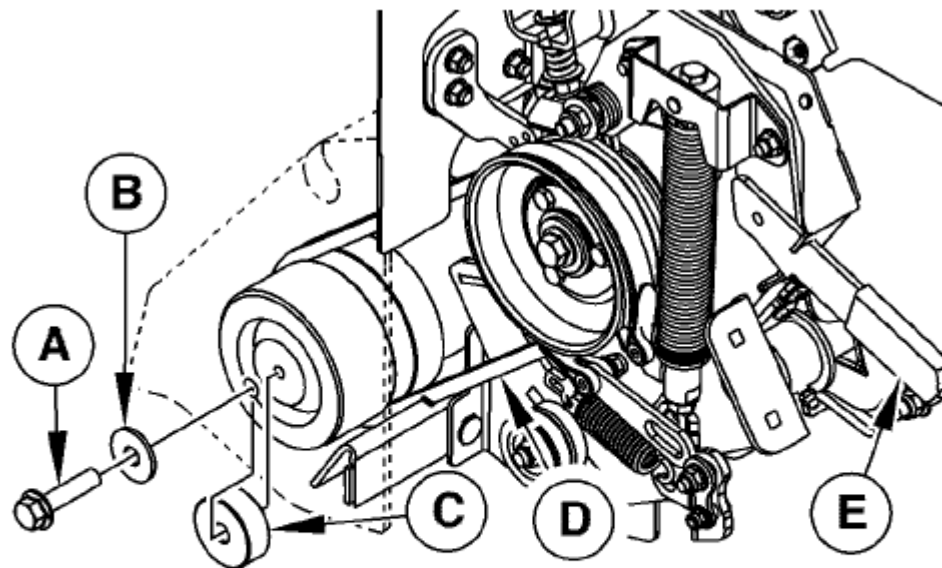

A—Screw
B—Washer
C—Spacer Ring

D—Belt
E—Brake Lever

CC657660—JUN—21JAN25

r2c13ue, 1737456957985 -19-21JAN25-1/1

Снимите и установите сетчатый нож

ВНИМАНИЕ: Во избежание травм надевайте при обращении с сетчатым ножом используйте перчатки.

1. Отметьте положение режущей кромки ножа для повторной установки.
2. Откройте крышку для крепления сетки.
3. Полностью выдвиньте сетевой привод и отсоедините вилку привода.
4. Выверните крепежные винты (A) ножа (B), затем извлеките нож (B) из кронштейнов.
5. Установите нож (B) на кронштейны в том же положении, что и перед снятием.
6. Установите и затяните винты с указанным моментом затяжки.

Спецификация

Сетчатое крепление ножа
Винт—момент затяжки.....55 Н·м

(40фунт.фут)

7. Снова подсоедините вилку привода и втяните привод. Закройте сетчатая обложка для переплета.

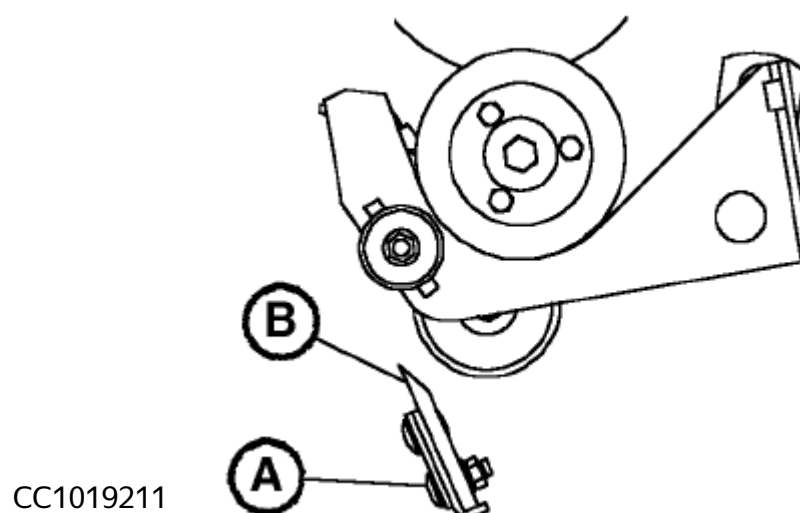

A—Крепежный винт

B—нож

ВАЖНО: Всегда выполняйте “Тест 1” крепления сетки процедура проверки устройства после установки сетчатый нож, см. раздел Проверка ножей и контроножей Положение (тест 1) в этом разделе.

NB02380,00004FC -19-09OCT17-1/1

CC1019211—JUN—19FEB01

Заточите нож для переплета

⚠ ВНИМАНИЕ: Во избежание травм надевайте при обращении с ножом используйте перчатки.

1. Удалите остатки со скошенного края.
2. Прикрепите нож к скамье или столу.
3. Выпилите скошенную кромку, сохраняя угол 25 °.
4. Держите заточенную кромку прямой в пределах 1 мм (0,04 дюйма).



EB336—OCH—18DEC91

R2C13UE, 1747730563117 -19-20 МАЯ 25-1/1

Снимите вязущие материалы, обернутые вокруг Подающих роликов

⚠ ВНИМАНИЕ: Избегайте травм из-за запутывания в движущихся роликах. Отключите ВОМ и выключите выключите трактор перед проведением технического обслуживания.

Если сетка наматывается на резиновый рулон:

1. Откройте крышку для крепления сетки.
2. Отпустите тормоз подающего рулона.

ВАЖНО: Не срезайте сетчатый материал с резинового рулона. Любые порезы резины ножом покрытие рулонов может привести к более частому наматыванию рулонов и может потребоваться замена рулона. Снимите сетчатый материал с рулон для подачи. Разрежьте сетчатый материал.

3. Снимите и выбросьте весь обернутый материал, включая все веревочки, скобы и т.д.

4. Протрите подающие ролики и проверьте, нет ли налипшего материала. При необходимости рулон можно промыть водой с мылом. НИКОГДА не используйте растворители для очистки резиновых подающих роликов. Дайте рулету высохнуть перед проведением нити или повторной оберткой



EB305—UN—12MAR17

r2c13ue,1733392004473 -19-17FEB25-1/1

Отрегулируйте Рампу для выгрузки тюков

1. Припаркуйте пресс-подборщик на ровном месте.
2. Проверьте, соответствует ли расстояние (E) спецификации. Если это не так, действуйте следующим образом...

Спецификация

Выгрузка тюков
 Расстояние между втулками..... 48,5—51,5 мм
 (1,9—2 дюйма)

3. Отрегулируйте контргайку (A), чтобы получить указанное расстояние (E).

A—контргайка
 B—втулка
 C—пружина
 D—рампа для выгрузки тюков
 E—расстояние

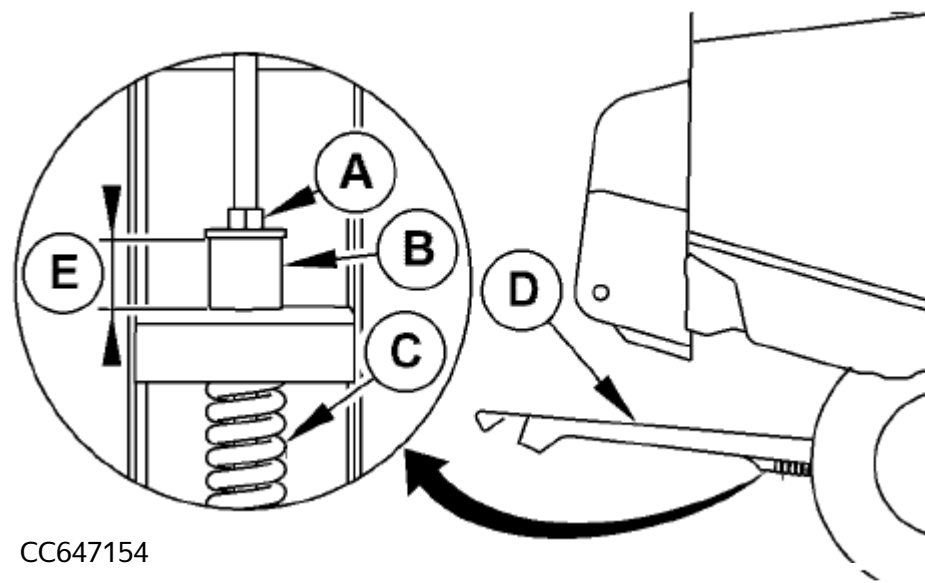

CC647154

CC647154—UN—21OCT24

r2c13ue, 1728042785438 -19-21OCT24-1/1

Снимите и установите колесо

1. Включите стояночный тормоз и / или включите трансмиссию ПРИПАРКУЙТЕСЬ, заглушите двигатель трактора и выньте ключ.
2. Слегка ослабьте колесные гайки.
3. Установите домкрат (A) закройте наклейку (B) под осью, как показано.
4. Поднимите колесо с земли с помощью домкрата (A).
5. Установите подставку для крепления пресс-подборщика.
6. Снимите колесные гайки и колесо.

7. Установите новое колесо и гайки. Слегка затяните гайки вручную.

8. Снимите подставку, опустите пресс-подборщик и снимите домкрат (A).

9. Затяните колесные гайки по диагонали следующим образом спецификация:

Спецификация

Крутящий момент колесной гайки..... 270 Н-м
 (200 фунт-фут)

10. Проверьте уровень накачки шин. См. раздел "Накачка шин" в разделе "Подготовка машины"

ВАЖНО: Всякий раз, когда колесо снимается и устанавливается, проверяйте момент затяжки колесной гайки на указанные интервалы указаны в разделе Период обкатки.



CC1035369

CC1035369—UN—11OCT11

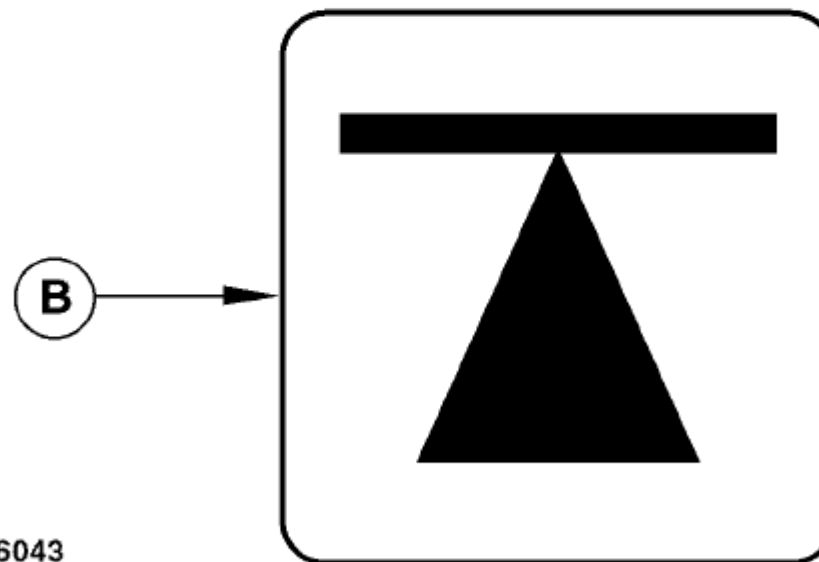

CC576043

CC576043—UN—26JUN23

A—Jack

B—Jack Point Decal

R2C13UE, 1744897762414 -19-17APR25-1/1

Repair Gauge Wheel

If gauge wheel fixing screw (A) is loosened for standard or caster gauge wheel repair, replace fixing screw (A).

Tighten gauge wheel fixing screw to the following specification:

	Specification
Gauge Wheel Fixing Screw—Torque.....	110 N·m (81 lb.-ft.)

A—Gauge Wheel Fixing Screw

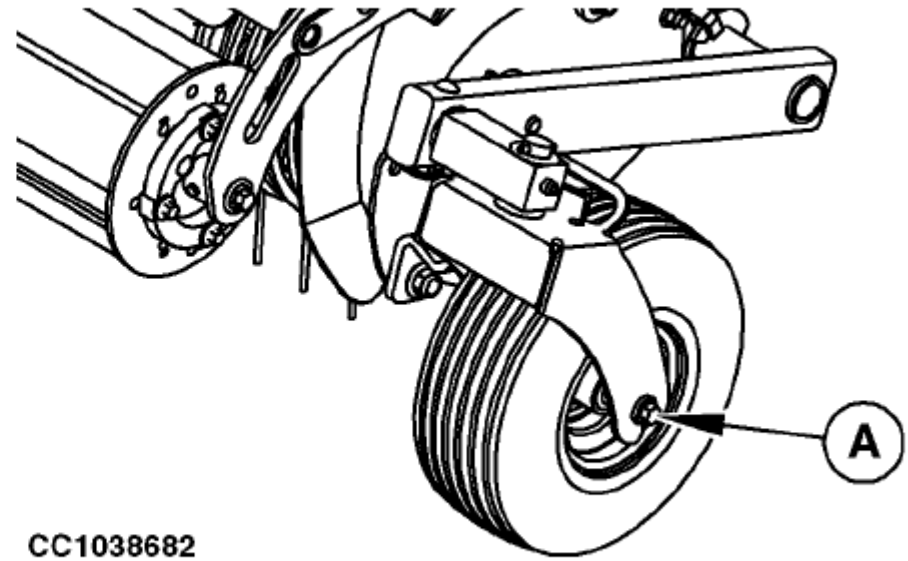

CC1038682

Caster Gauge Wheel Shown

r2c13ue,RepairGaugeWheel -19-06JUN25-1/1

CC1038682—UN—14NOV12

Служба машинного обслуживания

Предупреждающие экраны

ВАЖНО: Предупреждающий экран, занимающий весь экран, используется для информирования о критических неисправностях системы, требующих полное внимание оператора.

Монитор поддерживает предупреждающие сообщения для информирования об определенном поведении или ошибках системы. Предупреждающие экраны позволяют контролировать работу системы проблемы. Экран выполнен следующим образом:

1. Символ (D) и соответствующий звуковой сигнал определяют важность предупреждения:

- Символ (A) указывает на то, что устройство обнаружило серьезная неисправность, требующая немедленных действий. Немедленно прекратите процесс прессования.
- Символ (B) указывает на то, что машина обнаружила проблема, требующая принятия мер. Машина может быть повреждена или значительно снизить производительность, если ее не обслуживать или не ремонтировать.
- Символ (C) указывает, что машина обнаружила неисправность в системе или компоненте. Машина может продолжать работать без повреждений. Однако это может повлиять на некоторые характеристики. Эти предупреждения экраны, в большинстве случаев, отображаются в виде баннера и не требуют немедленных действий от оператора.

2. Название (E) указывает на блок управления, который выдал предупреждающий экран.

3. Диагностический код неисправности (DTC) состоит из номер подозрительного параметра (F) и режим сбоя идентификатор (G). Это код независимого языка который помогает определить детали для активного предупреждения.

Обратитесь к списку диагностических кодов неисправностей, чтобы узнать конкретные эксплуатационная проблема и рекомендуемые меры по ее устранению Экшен. Смотрите Список диагностических кодов неисправностей в этом Раздел.

4. Название (H) помогает определить важность и причину предупреждения и кратко определить область неисправность.

Описание (I) предоставляет более подробную информацию о причине о предупреждении и возможных действиях по исправлению.

5. Нажмите кнопку (K), чтобы получить доступ к страницам вкладок обслуживания.

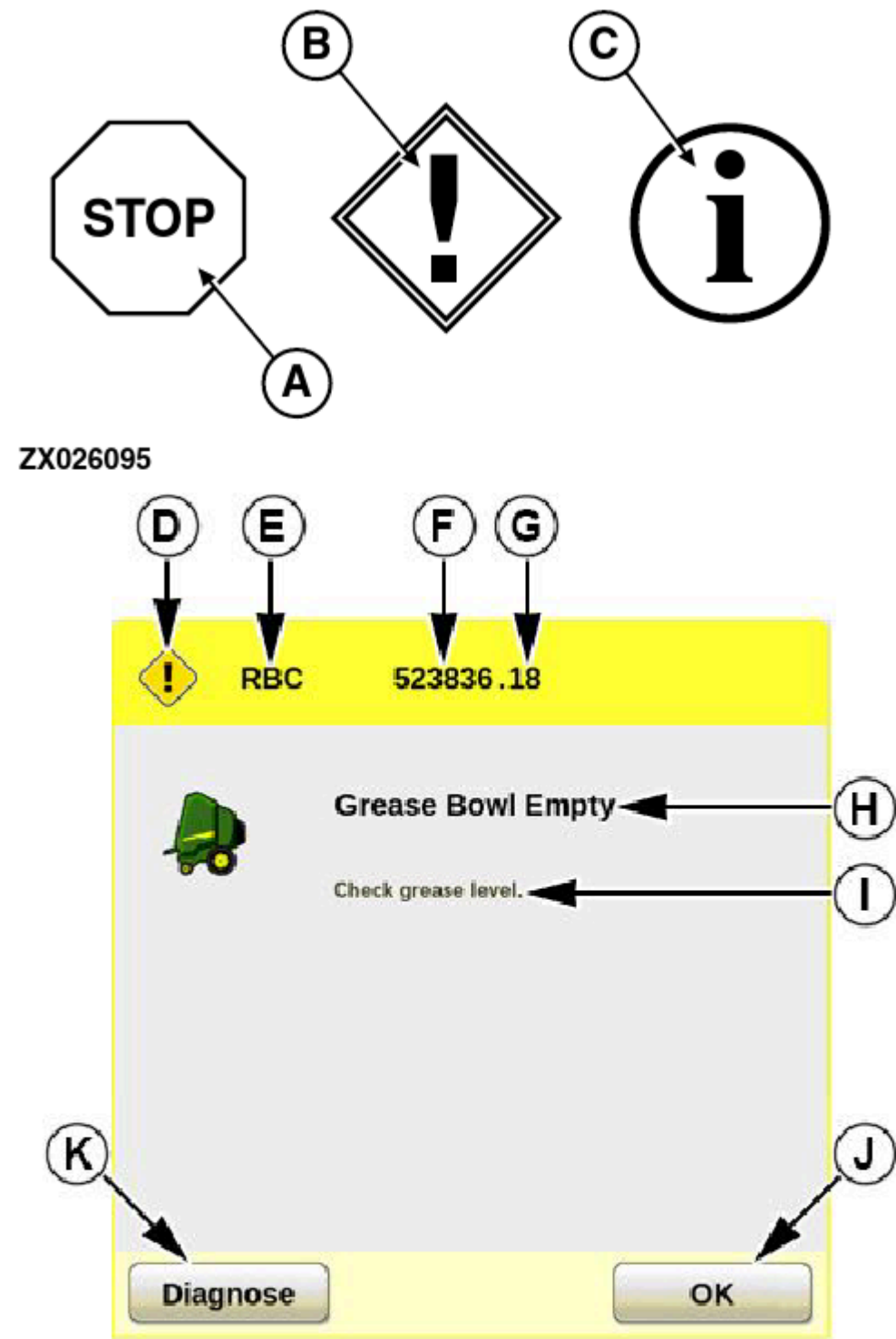

ZX026095

ZX026095 —UN—19JUN01

CC656412 —UN—26MAY25

- | | |
|----------------------------|--|
| A—Stop Alert Symbol | G—Failure Mode Identifier |
| B—Service Alert Symbol | H—Diagnostic Trouble Code Name |
| C—Information Symbol | I— Diagnostic Trouble Code Description |
| D—Warning Symbol | J— OK Button |
| E—Control Unit Name | K—Diagnostic Button |
| F—Suspect Parameter Number | |

6. Экран предупреждения автоматически исчезнет, когда машина обнаружит исправление неисправности или если оператор нажмет кнопку (J).

t181334,1738155091046 -19-29JUL25-1/1

Недавние проблемы

CC656335 —UN—26MAY25

Обновлена история диагностических кодов неисправностей (DTC) каждый раз, когда на экране монитора появляется новый DTC.

Можно сохранить до 50 DTC, которые отображаются в хронологическом порядке. Если необходимо сохранить 51-й DTC, то самый старый DTC удаляется.

1. На главной странице выберите кнопку Меню компьютера.



Продолжение на следующей странице

t181334,1738155122917 -19-25 ИЮЛЯ 25-1/5

2. На странице меню машины выберите Реализовать Кнопка Сервисного центра.

CC656413 — OOH — 26 МАЯ 25 г.



t181334,1738155122917 -19-25 ИЮЛЯ 25-2/5

3. Выберите кнопку вкладки Коды неисправностей.

CC656414 — OOH — 26 МАЯ 25 г.



t181334,1738155122917 -19-25JUL25-3/5

4. Каждый модуль уже содержит информацию о кодах неисправностей доступно на экране предупреждения. Однако также доступны статус (D), произошла последняя тьюковка (E) и количество происшествий (F)

Статус (D) показывает, активен DTC или неактивен.

Число (E) показывает последний номер тьюка, при котором отображается DTC.

Счетчик (F) показывает количество срабатываний DTC.

Нажмите кнопку (G), чтобы очистить все коды.

ПРИМЕЧАНИЕ: Если DTC не удастся очистить, сначала устраните неполадки.



CC656416 — UN — 26 МАЯ 25
CC656416 — UN — 26 МАЯ 25

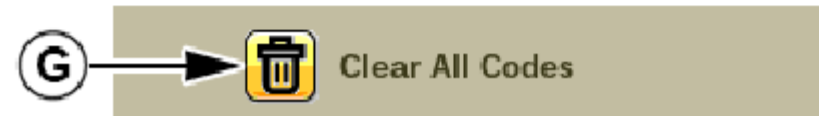

CC656415 — UN — 25JUL25

A — предупреждающий символ.

B — **Диагностический код неисправности Имя**

C — диагностический код неисправности

D — диагностический код неисправности
Статус

Количество вхождений в электронный тьюк

F — диагностический код неисправности
Счетчик

Кнопка G — Очистить все коды

Продолжение на следующей странице

t181334, 1738155122917 -19-25JUL25-4/5

5. Выберите модуль DTC для отображения диагностической неисправности страница сведений о коде.

Страница сведений о DTC содержит подробную информацию о DTC.

DTC (A) показывает диагностический код неисправности.

Название (B) показывает блок управления, который выдал DTC.

Статус (C) показывает, активен DTC или нет.

Счетчик (D) показывает, сколько раз появляется DTC.

Название (E) помогает определить важность и причину DTC и кратко определяет область неисправности.

Описание (F) содержит более подробную информацию о причине DTC и возможные действия по исправлению.

Последние появления тьюков (G) показывают все номера тьюков там, где отображается DTC.

6. Нажмите кнопку (H), чтобы закрыть информацию о DTC.

Нажмите кнопку (I), чтобы перейти на страницу вкладки сервиса.

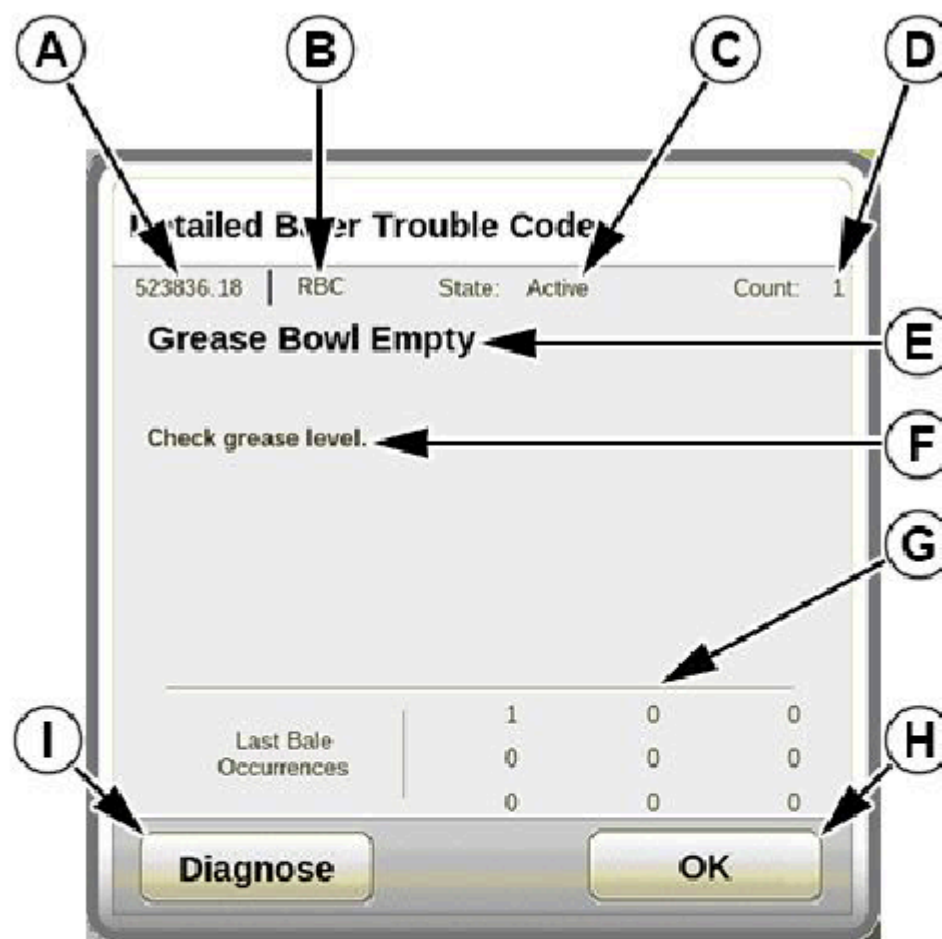

CC656417 —UN—26MAY25

A—Diagnostic Trouble Code
 B—Control Unit Name
 C—Diagnostic Trouble Code Status
 D—Diagnostic Trouble Code Counter
 E—Diagnostic Trouble Code Name

F—Diagnostic Trouble Code Description
 G—Last Bale Occurrences
 H—OK Button
 I— Diagnostic Button

t181334,1738155122917 -19-25JUL25-5/5

Список диагностических кодов неисправностей

В следующей таблице показана часть диагностической неисправности коды (DTC). Для получения дополнительной информации о DTC см. соответствующий DTC на странице "Код неисправности" на вкладке "Код неисправности". Смотрите Недавние проблемы в этом разделе.

Номера подозрительных параметров и индикаторы режима отказа (SPN.FMI) приведены в следующей таблице :

ПРИМЕЧАНИЕ: Каждый раз, когда отображается диагностический код неисправности (DTC) об исполнительном механизме (электромагнитном клапане, двигателе и т.д.) , соответствующий компонент отключен до следующего цикла подачи питания.

SPN.FMI	Описание	Комментарий
RBC 3781.07	Поверхностная обмотка без подачи	Сетка не натягивается на тюк. Проверьте прокладку сетки или замените рулон сетки. Смотрите раздел Загрузка рулона в разделе Подготовка машины. Проверьте датчик сетки. Смотрите раздел Проверка электрических компонентов машины в этом разделе. Проверьте регулировку датчика среза сетки. Смотрите раздел Регулировка датчика среза сетки S4 в разделе обслуживания.
RBC 3781.14	Поверхностная обмотка не разрезана	Остановите BOM. Выдвиньте, а затем уберите привод обвязки, чтобы вручную разрезать сетку. Проверьте положение ножа для сетки. См. раздел Проверка положения ножа и контрножа (тест 1) в разделе "Обслуживание". Заточите сетчатый нож. См. раздел "Заточка обвязочного ножа" в разделе "Обслуживание".
RBC 3782.07	Шпагат не подается	Замените шарики для шпагата. Проверьте прокладку шпагата. См. Раздел Загрузка ящиков для шпагата и направление шпагата из ящика для шпагата в шпагатные кронштейны при подготовке секции станка. Откалибруйте привод для шпагата. См. В разделе калибровка сетей привязку привода У1 в этом разделе. Проверить сетей шкив датчика. Вижу машина Испытания электрических компонентов в этом разделе. Проверьте регулировку датчика натяжного шкива. Смотрите раздел Регулировка датчиков натяжного шкива S8 и S9 в разделе обслуживания.

Несколько кодов неисправности идентифицируются как разомкнутая цепь или короткое замыкание схема. Эти коды неисправностей могут быть устранены только путем проверки

жгуты проводов и разъемы машины. Смотрите соответствующее техническое руководство.

t81334,1751375663472 -19-01SEP25-1/1

Электрические компоненты испытательной машины

CC656335 —UN—26MAY25

ВНИМАНИЕ: Эта машина оснащена автоматическим последовательным с фиксированными положениями; машина может показаться, что она остановлена и неожиданно запускается снова.



Во избежание травм, вызванных неожиданным движением:

- Припаркуйте машину на ровной поверхности.
- Отключите BOM.
- Включите стояночный тормоз трактора и / или переведите коробку передач в положение "стоянка".
- Установите все трансмиссии трактора в нейтральное положение.
- Подождите, пока все движущиеся части остановятся.
- **Перед проведением испытания убедитесь, что в рабочей зоне машины нет людей или посторонних предметов.**

ВАЖНО: Отключение датчиков или переключателей может привести к потере функциональности и снижению производительности.

На странице "Сервис" можно выполнить тестирование и диагностику электрических компонентов машины.

Информацию о расположении электрических компонентов машины см. в разделе Расположение Электрические компоненты машины в разделе Сервисное обслуживание.

1. На главной странице выберите кнопку Меню машины.

t181334,1739195981673 -19-29 ИЮЛЯ 25-1/7

2. На странице меню машины выберите Инструмент Кнопка Сервисного центра.

CC656413 —OON—26 МАЯ 25



t181334,1739195981673 -19-29 ИЮЛЯ 25/2/7

3. Выберите кнопку вкладки Сервис.

CC656418 —OON—26 МАЯ 25

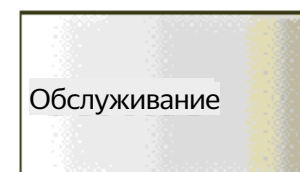

Продолжение на следующей странице

t181334,1739195981673 -19-29 ИЮЛЯ 25-3/7

4. Режим управления датчиками, переключателями и клапанами:

CC656423—UN—26MAY25

Режим управления датчиками и клапанами используется для выполнения следующих функций:

- Включение или выключение датчиков и переключателей.
- Выдвигайте или втягивайте приводы крепления.
- Активируйте или деактивируйте электромагнитные клапаны.

a. На странице вкладки сервис найдите датчик и модуль режима управления клапаном. Затем выберите Редактировать кнопка (A).

b. Обратите внимание на предупреждение на экране. Строго следуйте инструкциям по технике безопасности.

c. Выберите кнопку (C), чтобы подтвердить активацию управления режим. Нажмите кнопку (B), чтобы отменить и вернуться к предыдущая страница.

A—Кнопка редактирования
B—Кнопка отмены

C—кнопка ОК

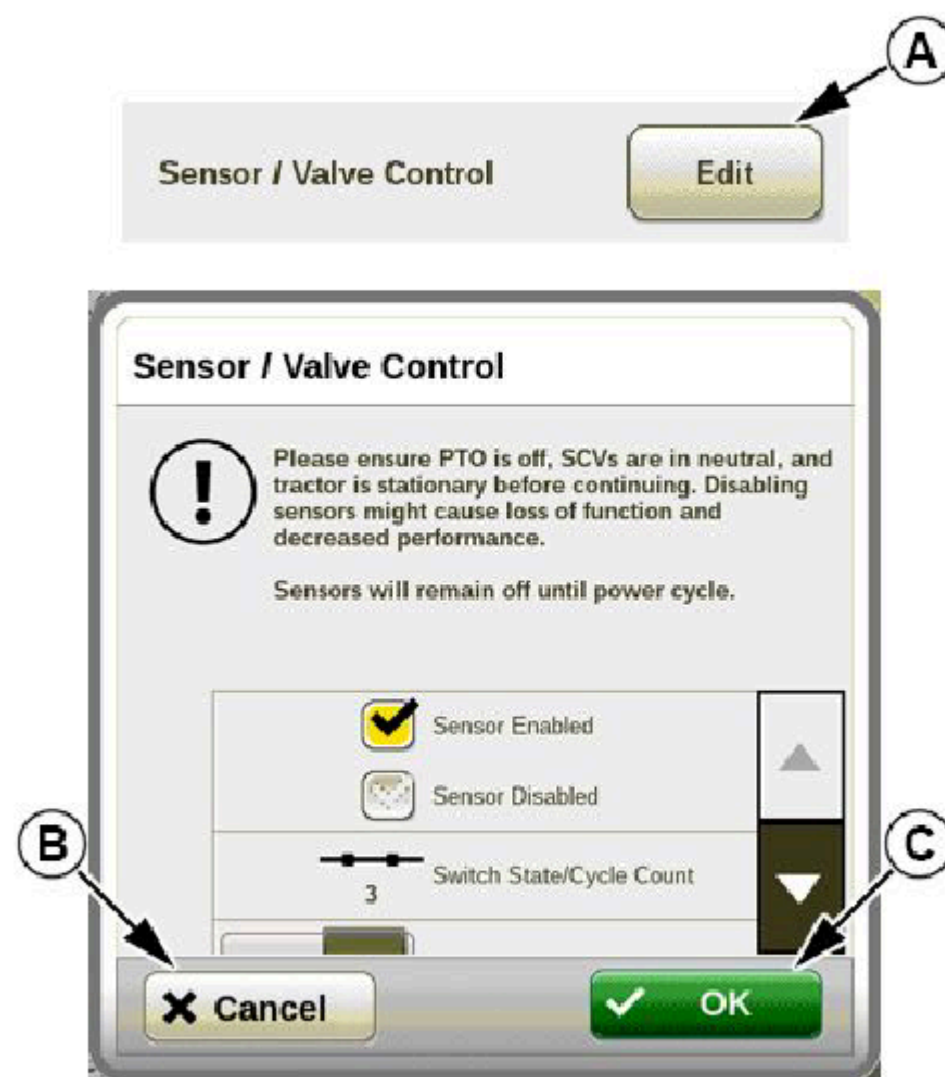

CC656423—UN—26MAY25

t181334,1739195981673 -19-29JUL25-4/7

5. Напряжение машины:

На странице сервисной вкладки найдите напряжение питания модули.

Два модуля показывают включенное и непереключаемое напряжение напряжение питания, подаваемое трактором.

Два модуля отображают напряжение питания датчика, подаваемое блоком управления машиной.

Переключаемое напряжение питания	12,79 В
Невключенное питание Напряжение	12,77 В
Напряжение питания датчика 1	4,99 В

CC656419—UN—26MAY25

Продолжение на следующей странице

t181334,1739195981673 -19-29 ИЮЛЯ 25-5/7

6. Датчики и переключатели:

На странице сервисной вкладки найдите нужный датчик или модули переключения.

ПРИМЕЧАНИЕ: Отображаемая информация зависит от типа датчика.

а. Описание:

- Флажок (А) включает или отключает датчик или переключатели (доступны только при включенном датчике и клапане включен режим управления).
- Символ (В) показывает текущее состояние датчика или переключателя (деактивирован или активирован).
- Счетчик (С) показывает количество изменений состояния датчика или переключателя.
- Индикатор (D) показывает скорость вращения. В единицей измерения является число оборотов в минуту (об/мин).
- Индикатор (E) показывает напряжение, поступающее с датчика (потенциометр или датчик давления). Единицей измерения является вольт (В).
- Индикатор (F) показывает давление, измеренное соответствующим датчиком давления. Единицей измерения является бар (bar).

б. Процедуры тестирования:

Убедитесь, что все датчики и мишени чистые. Проверьте убедитесь, что расстояние между датчиком и целью правильное. Активируйте датчик, поместив кусок стали перед датчиком. Счетчик (С) увеличивает каждый время включения или деактивации датчика.

Примечание: Светодиод, расположенный на задней панели некоторых датчиков загорается при включении датчиков.

Если тест не прошел успешно:

- Проверьте работоспособность контактов разъема. Если тест не в порядке, замените неисправные разъемы.
- Замените неисправный датчик другим аналогичным датчиком на машине (предпочтительно на датчике чистой подачи или датчик скорости вращения пресс-подборщика). Если проверка не прошла Исправьте жгут проводов.

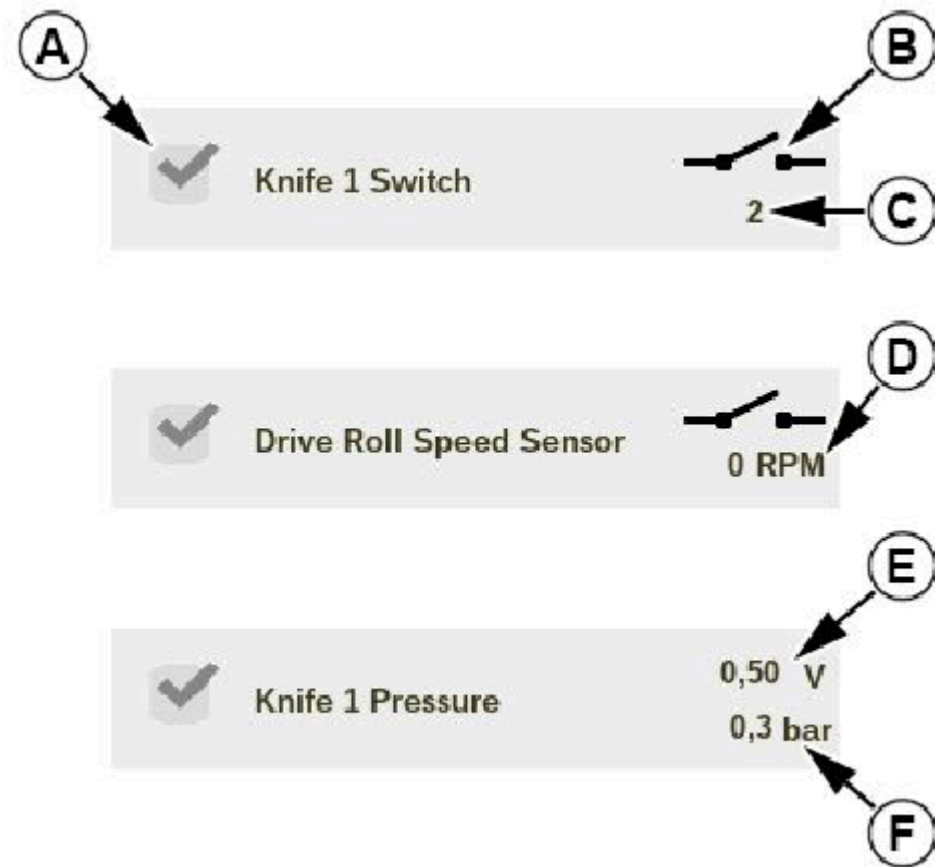

А—Включить или отключить
Флажок
В—Символ состояния
С—счетчик состояния

D—индикатор скорости вращения
E—индикатор напряжения
F—индикатор давления

с. Отключать или включать датчики или переключатели:

Установите флажок (А), чтобы включить датчик или переключатель. Снимите флажок (А), чтобы отключить датчик или переключатель.

В случае выхода из строя датчика или выключателя отключите его для продолжения работы в ухудшенном режиме. Для некоторых датчики, когда датчик отключен, программное обеспечение отреагирует так, как будто система работает нормально.

ПРИМЕЧАНИЕ: Датчик останется отключенным до следующего цикла подачи питания.

Некоторые датчики являются критически важными и не могут быть отключены.

Продолжение на следующей странице

t181334,1739195981673 -19-29 ИЮЛЯ 25-6/7

CC656420—UN—26MAY25

7. Приводы и электромагнитные клапаны:

На странице сервисного обслуживания найдите нужный привод или модули электромагнитных клапанов.

ПРИМЕЧАНИЕ: Отображаемая информация зависит от привод или электромагнитный клапан.

а. Описание:

- Кнопка (A) выдвигает привод крепления.
- Кнопка (B) втягивает привод крепления.
- Индикатор (C) показывает расчетное положение между втянутым и выдвинутым положением.
- Индикатор (D) показывает ток, потребляемый приводом или электромагнитным клапаном.
- Символ (E) показывает текущее состояние соленоида клапан (деактивирован или активирован).
- Тумблер (F) активирует электромагнитный клапан (только доступно, если включен режим управления датчиком и клапаном). Индикаторы и символы отображаются красным цветом при возникновении ошибки в компоненте. Проверьте соответствующие коды неисправностей. Смотрите Последние проблемы в этом разделе.

б. Процедуры тестирования:

- Установите переключатель (F) в положение ВКЛ, чтобы активировать соленоид клапан. Установите переключатель (F) в положение ВЫКЛ, чтобы деактивировать электромагнитный клапан.

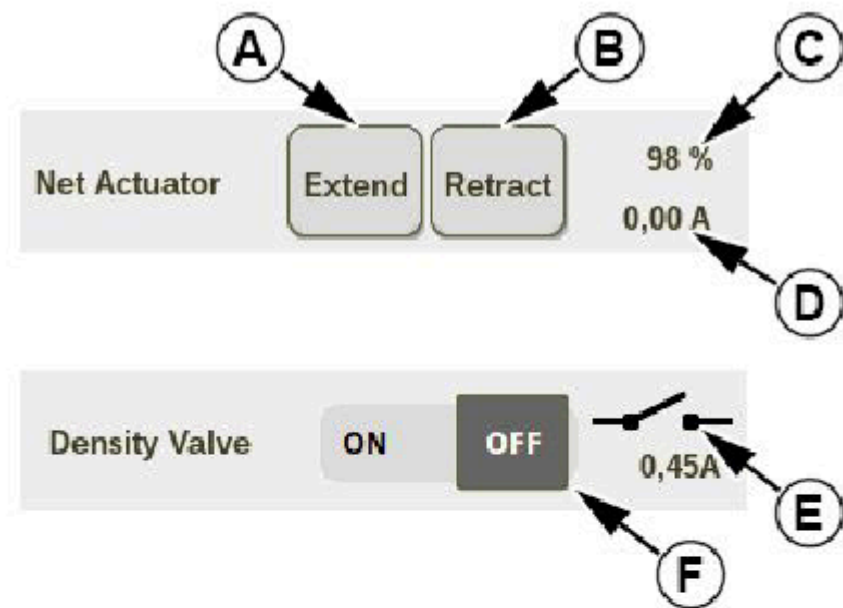

CC656421 —UN—26MAY25

- A—Extend Binding Actuator Button**
- B—Retract Binding Actuator Button**
- C—Binding Actuator Position Indicator**
- D—Current Consumption Indicator**
- E—Status Symbol**
- F—Solenoid Valve Toggle Bar**

If status symbol (E) is displayed in red and does not change form, the solenoid valve or harness is faulty. Check for the corresponding DTCs. See Recent Problems in this section.

†181334,1739195981673 -19-29JUL25-7/7

Потенциометр для калибровки диаметра тюков В8



ВАЖНО: Перед калибровкой диаметра рулона потенциометра убедитесь, что вращение пресс-подборщика датчик скорости правильно отрегулирован и активирован. См. раздел Регулировка скорости вращения пресс-подборщика Датчик В26 в разделе обслуживания и проверка — — Электрические компоненты машины в разделе

Машины — —
Раздел обслуживания приложений.

Точная настройка калибровки потенциометра диаметра тюка

Потенциометр диаметра тюка выполняется автоматически калибровка. Однако, в зависимости от упаковываемого урожая, измеренный диаметр рулона может не соответствовать желаемый диаметр, скорректированный на мониторе.

Точность измерения диаметра рулона по сравнению с рулоном диаметр, указанный на дисплее, влияет на количество сетки, нанесенной на тюк:

- Если диаметр тюка больше диаметра рулона показанное на экране фактическое количество сетки, нанесенной на тюк, будет меньше ожидаемого.
- Если диаметр тюка меньше диаметра рулона показанное на экране фактическое количество сетки, нанесенной на тюк, будет больше, чем ожидалось.

Монитор можно точно настроить для получения реального размера тюка диаметр указан следующим образом:

1. Отрегулируйте целевой диаметр рулона в соответствии с желаемым диаметром рулона. Смотрите раздел "Регулировка диаметра рулона" в разделе "Эксплуатация" — — "Применение машины".

ПРИМЕЧАНИЕ: Для первой калибровки рекомендуется не превышать 1,4 м (55,12 дюймов) для V452M и 1,5 м (59,1 дюйма) для V462M, чтобы избежать негабаритных тюков.

2. Сформируйте рулон, стараясь достичь желаемого диаметра рулона с запасом в 3 см (1,2 дюйма). Перед выгрузкой рулон, запишите текущий диаметр рулона значение.

3. Измерьте средний диаметр рулона.

ПРИМЕЧАНИЕ: Чтобы измерить средний диаметр рулона, измерьте расположите рулон горизонтально и вертикально с обоих концов. Сложите четыре измерения вместе и разделите на 4, чтобы определить средний диаметр рулона.

4. Сравните текущий диаметр рулона, указанный ранее зарегистрированный, и измеренный диаметр рулона.

- Если разница составляет менее 3 см (1,2 дюйма), рулон потенциометр диаметра правильно откалиброван. НЕТ требуются дополнительные действия.
- Если разница составляет более 3 см (1,2 дюйма), тюк потенциометр диаметра откалиброван неправильно. Продолжайте процедуру точной калибровки тюка потенциометр диаметра.

5. На главной странице выберите кнопку Меню машины.

6. На странице меню оборудования выберите
Инструмент
Кнопка сервисного обслуживания.

CC656413 —UN—26 МАЯ 25 г.



t181334,1738157484886 -19-25 ИЮЛЯ 25-2/12

7. Выберите кнопку вкладки Калибровка.

CC656424 —ООН—26 МАЯ 25 г.

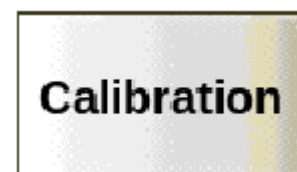

t181334,1738157484886 -19-25 ИЮЛЯ 25/3/12

8. На странице вкладки калибровка найдите
диаметр рулона модуль калибровки.

CC674577 —ООН—26 МАЯ 25 г.

Нажмите кнопку (A), чтобы начать процедуру калибровки.

Диаметр рулона
Калибровка
потенциометра Кнопка

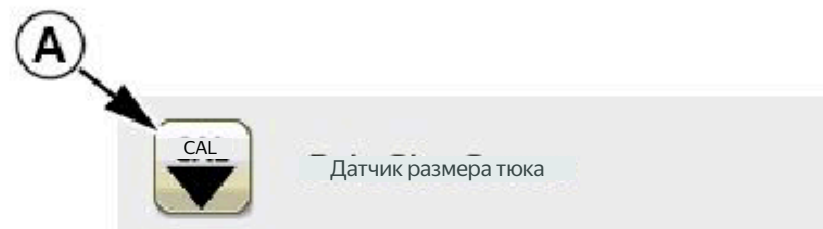

t181334, 1738157484886 -19-25JUL25-4/12

9. Выберите поле ввода (A) и введите среднее
значение рулона
диаметр, определенный на шаге 3.

10. Нажмите кнопку (C), чтобы подтвердить
измеренный диаметр рулона

Нажмите кнопку (B), чтобы отменить калибровку.

A—измеренный диаметр
рулона Поле ввода
B—Кнопка "Отмена"

C—Кнопка "Далее"



CC674578 —UN—26MAY25

Продолжение на следующей странице

t181334,1738157484886 -19-25ИЮЛЯ25-5/12

11. Монитор подает звуковой сигнал и отображает подтверждение экран, когда потенциометр диаметра тюка правильно откалиброван. Нажмите кнопку (A), чтобы сохранить новое значение калибровка.

Если потенциометр диаметра тюка откалиброван неправильно на мониторе отображается сообщение о сбое калибровки экран. Нажмите кнопку (B), чтобы подтвердить и повторить процесс калибровки.

12. Сделайте кипу, чтобы проверить калибровку диаметра кипы, соблюдайте осторожность, чтобы достичь целевого диаметра рулона с запасом в 3 см (1,2 дюйма). Перед разгрузкой рулона запишите текущее значение диаметра рулона.

13. Сравните текущий диаметр рулона, указанный ранее зарегистрированный, и измеренный диаметр рулона.

- Если разница составляет менее 3 см (1,2 дюйма), рулон потенциометр диаметра правильно откалиброван. НЕТ требуются дополнительные действия.
- Если разница составляет более 3 см (1,2 дюйма), тук потенциометр диаметра откалиброван неправильно. Повторите процедуру, описанную в шаге 5.

Если процедура повторяется три раза., это необходимо для сброса калибровки потенциометра диаметра рулона.

—Кнопка Сохранения

В—Кнопка отмены



Страница успешной калибровки

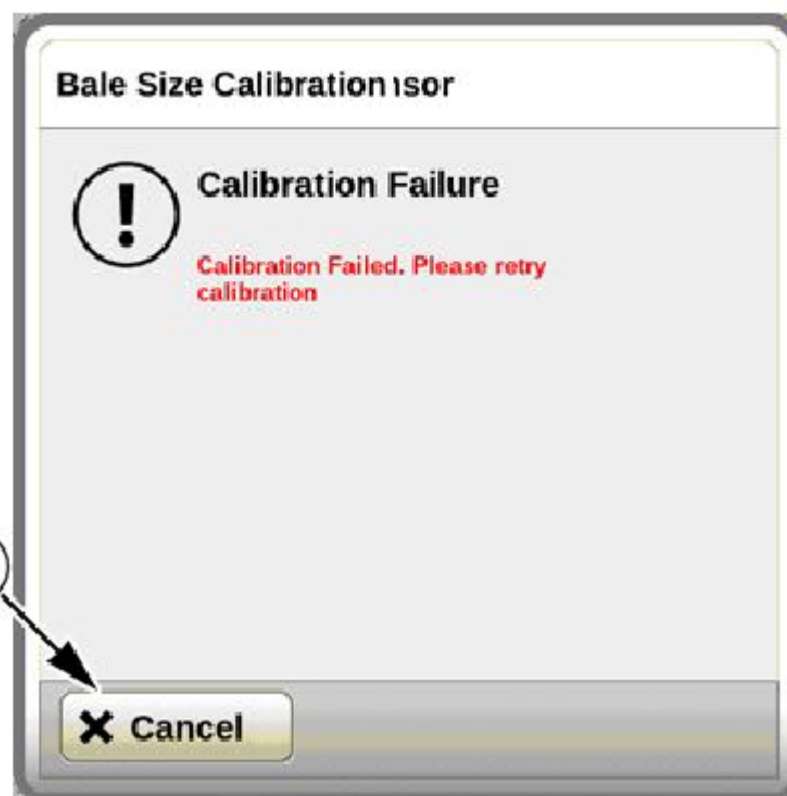

Страница сбоя калибровки

t181334,1738157484886 -19-25JUL25-6/12

CC674678—UN—26MAY25

CC674677—UN—27MAY25

Сброс калибровки потенциометра диаметра рулона

CC656335 —UN—26MAY25

ВАЖНО: Камера машины должна быть пустой и задняя заслонка закрыта при повторной установке тюка калибровка потенциометра формы. Функция soft core должна быть отключена.



Если калибровка потенциометра диаметра тюка выполнена неправильно после трех попыток точной настройки необходимо выполнить сброс калибровка до заводских настроек. Действуйте следующим образом:

1. На главной странице выберите кнопку Меню компьютера.

Продолжение на следующей странице

t181334,1738157484886 -19-25 ИЮЛЯ 25-7/12

2. На странице меню машины выберите Инструмент Кнопка обслуживания.

CC656413 —UN—26 МАЯ 25 г.



t181334,1738157484886 -19-25 ИЮЛЯ 25-8/12

3. Выберите кнопку вкладки Калибровка.

CC656424 —ООН—26 МАЯ 25 г.

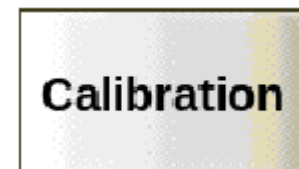

t181334,1738157484886 -19-25 ИЮЛЯ 25/9/12

4. На странице вкладки калибровка найдите диаметр рулона модуль калибровки.

CC674577 —ООН—26 МАЯ 25 г.

—Диаметр тюка
Калибровка
потенциометра Кнопка

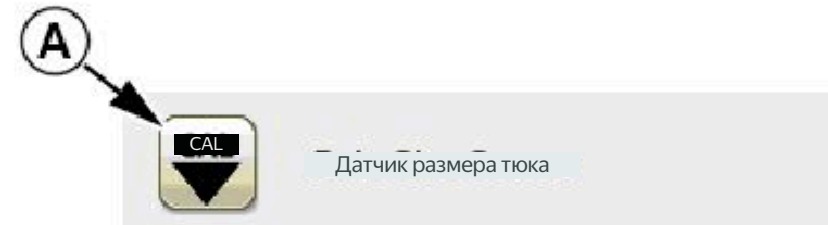

t181334, 1738157484886 -19-25JUL25-10/12

5. Выберите кнопку (A) для сброса к заводским настройкам.

—Сброс к заводским
настройкам Кнопка

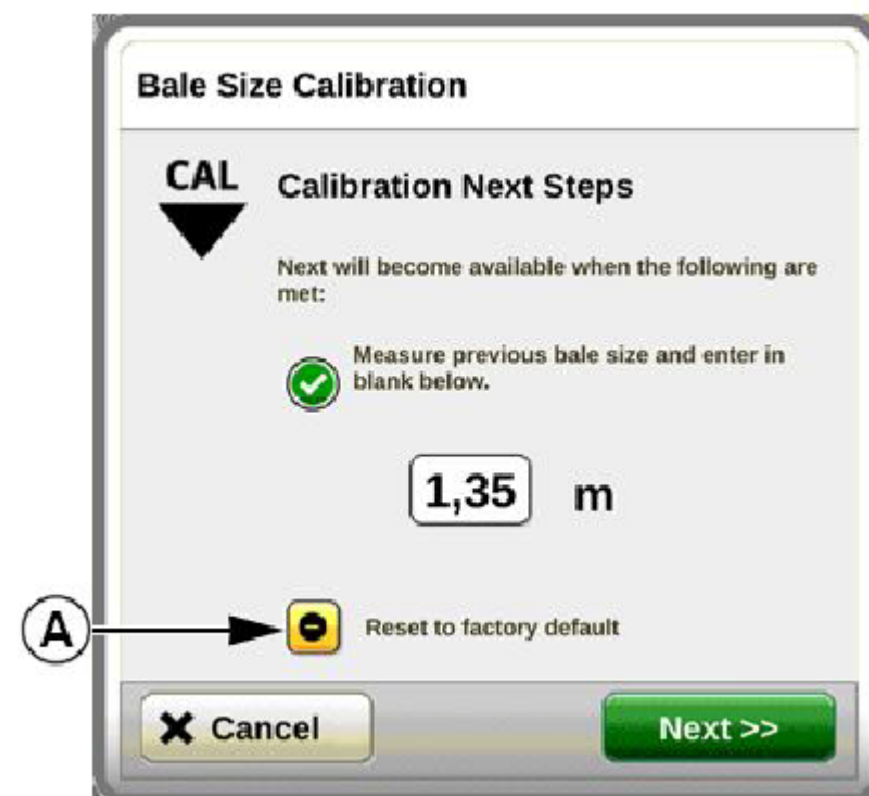

CC674580 —UN—26МАЯ25

Продолжение на следующей странице

t181334,1738157484886 -19-25ИЮЛЯ25-11/12

6. Нажмите кнопку (A), чтобы сохранить заводскую калибровку.

7. Включите ВОМ на номинальной частоте вращения.

8. Откройте и закройте заслонку 11 раз.

9. Сделайте кипу, чтобы проверить калибровку диаметра рулона, соблюдая осторожность, чтобы достичь целевого диаметра рулона с запасом в 3 см (1,2 дюйма). Перед разгрузкой рулона запишите текущее значение диаметра рулона.

10. Сравните текущий диаметр рулона, указанный ранее зарегистрированный и измеренный диаметр рулона.

- Если разница составляет менее 3 см (1,2 дюйма), значит, диаметр тюка потенциометр диаметра правильно откалиброван. НЕТ необходимы дополнительные действия.
- Если разница составляет более 3 см (1,2 дюйма), значит, рулон потенциометр диаметра откалиброван неправильно. Повторите процедуру точной настройки для получения точного значения откалибруйте потенциометр диаметра рулона.
- Если после этих процедур калибровка по-прежнему некорректна, проверьте потенциометр диаметра рулона, его кронштейн, стержень и жгут проводов. Смотрите соответствующее техническое руководство.

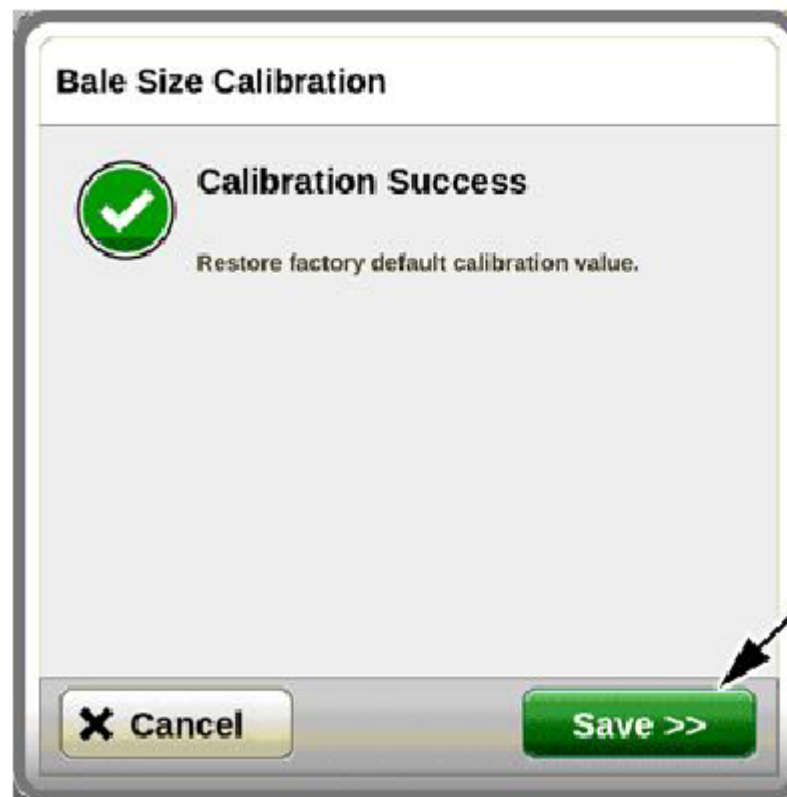

CC674581 — UN—26MAY25

Кнопка "Сохранить"

tl81334, 1738157484886 -19-25 ИЮЛЯ 25-12 / 2

Откалибруйте потенциометры формы тюка В5 и В7

CC656335 — OOH—26 МАЯ 25 г.

ВАЖНО: Индикаторы формы рулона не отображают информацию, когда камера машины пуста.



ВАЖНО: Перед калибровкой формы рулона потенциометры, убедитесь, что вращение пресс-подборщика датчик скорости отрегулирован правильно.

Точно отрегулируйте калибровку потенциометра формы рулона

Если форма рулона не соответствует отображаемой форме рулона индикаторы формы, выполните следующие действия:

1. На главной странице выберите кнопку Меню машины.

tl81334, 1738157568567 -19-25 ИЮЛЯ 25/12

2. На странице меню машины выберите Инструмент Кнопка сервисного обслуживания.

CC656413 — OOH—26 МАЯ 25 г.



Продолжение на следующей странице

tl81334, 1738157568567 -19-25 ИЮЛЯ 25-2/12

3. Выберите вкладку Калибровка.

CC656424 —UN—26 МАЯ 25 г.

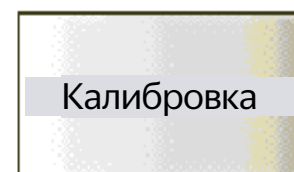

t181334, 1738157568567 -19-25 ИЮЛЯ 25-3/12

4. Выполните калибровку рулона неправильной формы отрегулируйте или, при необходимости, выполните обе калибровки формы рулона.

CC674663 —UN—26 МАЯ 25 г.

На странице вкладки калибровка найдите соответствующий модуль калибровки потенциометра формы рулона.

Нажмите кнопку (A), чтобы начать процедуру калибровки.

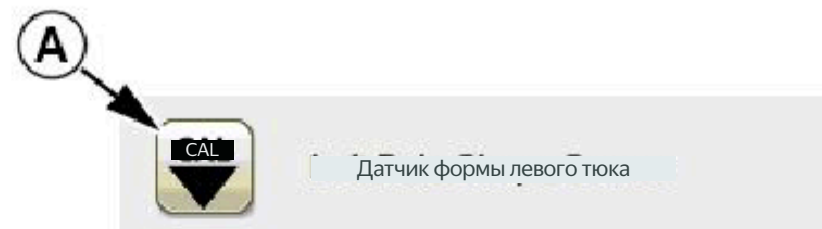

—Левая форма рулона
Калибровка потенциометра
Кнопка

t181334, 1738157568567 -19-25 ИЮЛЯ 25 г.-4/12

5. Выберите кнопку (A), чтобы получить доступ к калибровке формы рулона страница ручной настройки.

A—калибровка формы рулона
Кнопка ручной настройки

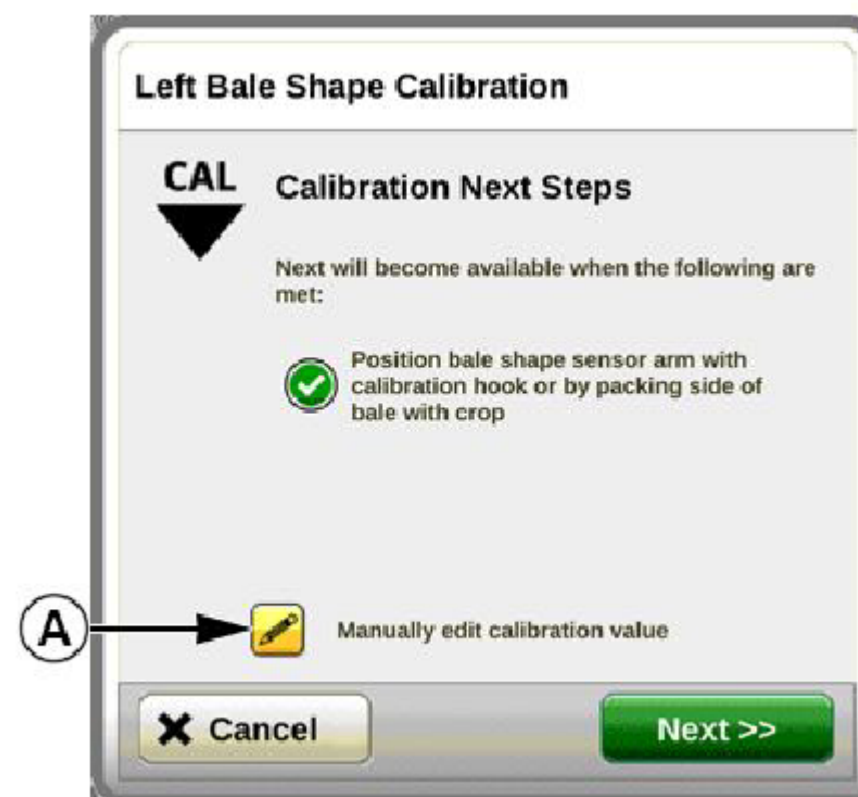

CC674663 —UN—26 МАЯ 25 г.

Продолжение на следующей странице

t181334,1738157568567 -19-25 ИЮЛЯ 25-5/12

6. Нажмите кнопки (A) или (B) один раз, чтобы добавить или удалить одну полосу на индикаторе формы тюка.

Отрегулируйте калибровку до тех пор, пока индикатор формы тюка не станет на один штрих от верха, когда ленты натянуты.

Нажмите кнопку (D), чтобы сохранить настройку калибровки.

Нажмите кнопку (C), чтобы отменить настройку калибровки.

7. Скрутите новый тюк в соответствии с индикатором формы рулона графики.

8. Проверьте графики индикатора формы рулона на мониторе перед извлечением тюка сравните его с настоящим тюком форма.

- Если все в порядке, процедура завершена.
- Если не в порядке, может потребоваться повторить процедуру.

Если после трех повторений все еще не в порядке, необходимо сбросить калибровку до заводских настроек.

A—кнопка "Минус"
B—кнопка "Плюс"

C—кнопка "Отмена"
D—кнопка "Далее"

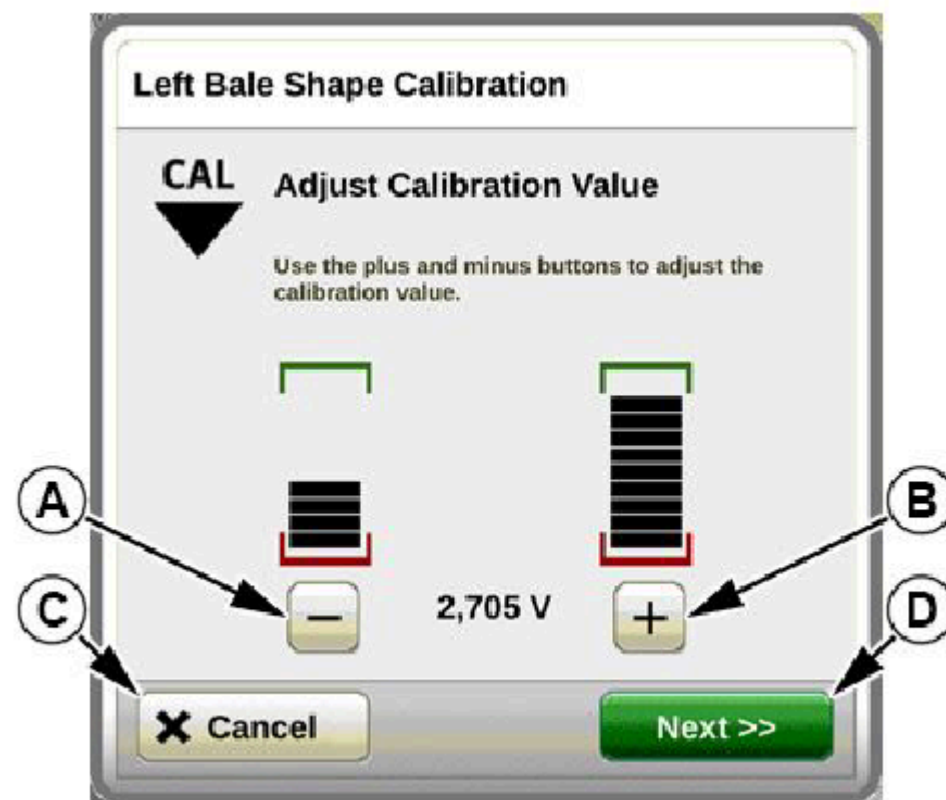

CC6574674—UN—26MAY25

t181334,1738157568567 -19-25 ИЮЛЯ 25-6/12

Сброс калибровки потенциометра формы рулона

CC656335 —UN—26MAY25

Если необходим сброс калибровки до заводских настроек, выполните эту процедуру для обоих потенциометров формы рулона:

ПРИМЕЧАНИЕ: Сбросьте калибровку до заводских настроек, если:

- При замене потенциометров формы рулона.
- Если индикаторы формы рулона и реальная форма рулона по-прежнему не совпадают после трех регулировок.



1. На главной странице выберите кнопку Меню компьютера.

t181334,1738157568567 -19-25 ИЮЛЯ 25-7/12

2. На странице меню машины выберите Инструмент Кнопка обслуживания.

CC656413 —UN—26MAY25



t181334, 1738157568567 -19-25JUL25-8/12

3. Выберите кнопку на вкладке Калибровка.

CC656424 —UN—26MAY25

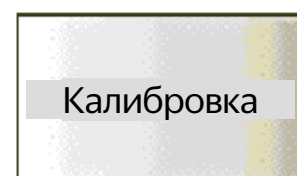

Продолжение на следующей странице

t181334,1738157568567 -19-25 ИЮЛЯ 25-9/12

4. На странице вкладки калибровка найдите соответствующий модуль калибровки потенциометра формы рулона.

Нажмите кнопку (A), чтобы начать процедуру калибровки.

A—форма левого тюка
Калибровка потенциометра
Кнопка

CC674663 —UN—26MAY25

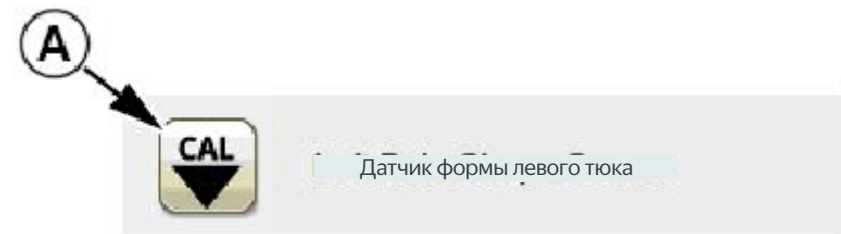

ti81334, 1738157568567 -19-25JUL25-10/12

5. Отображается требование (A) после запроса на установите рычаг (D) с универсальным инструментом (E) и рамку (F).

Нажмите кнопку (C), чтобы перейти к левой форме тюка калибровка.

Нажмите кнопку (B), чтобы отменить процедуру калибровки.

A—Требования к калибровке
B—Кнопка отмены
C—кнопка далее

D—рычаг датчика формы тюков
E—универсальный инструмент
F—рама станка



CC674665 —UN—26MAY25

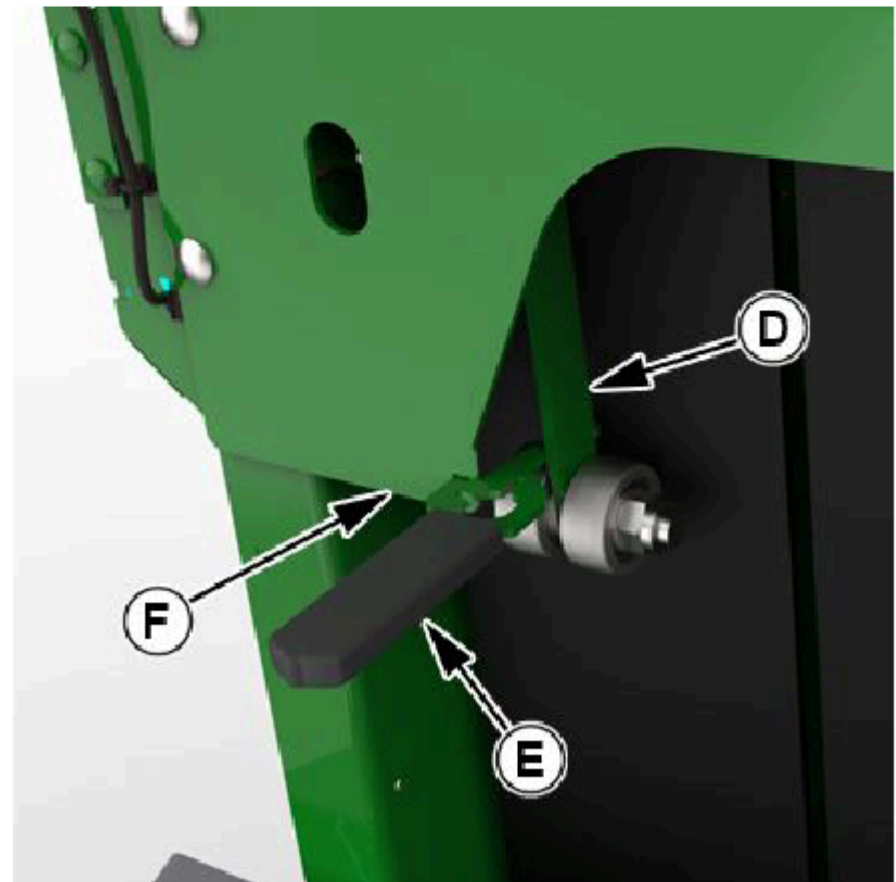

CC674674 —UN—08JUL25

Продолжение на следующей странице

ti81334, 1738157568567 -19-25ИЮЛЯ25-11/12

б. Монитор подает звуковой сигнал и отображает подтверждение экран, когда потенциометр формы левого тюка правильно откалиброван. Нажмите кнопку (А), чтобы сохранить новый калибровка.

Если потенциометр формы левого тюка откалиброван неправильно на мониторе отображается сообщение о сбое калибровки экран. Нажмите кнопку (В), чтобы подтвердить и повторить процесс калибровки.

Если калибровка снова не удалась, проверьте, отремонтируйте или замените потенциометр.

—Кнопка Сохранения.

В—Кнопка отмены

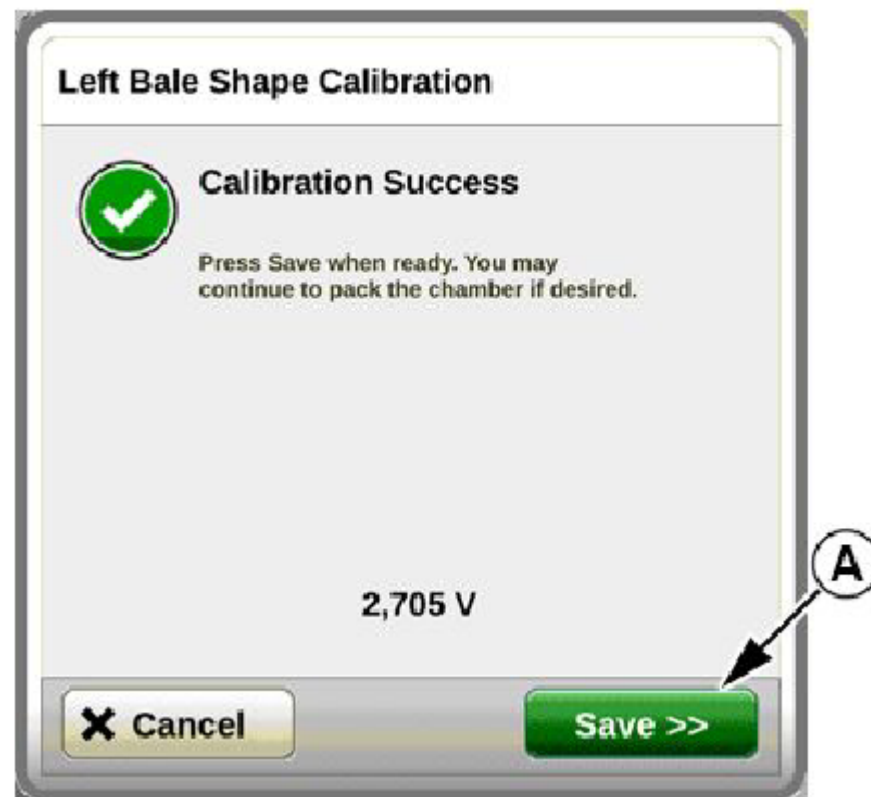

Страница успешной калибровки

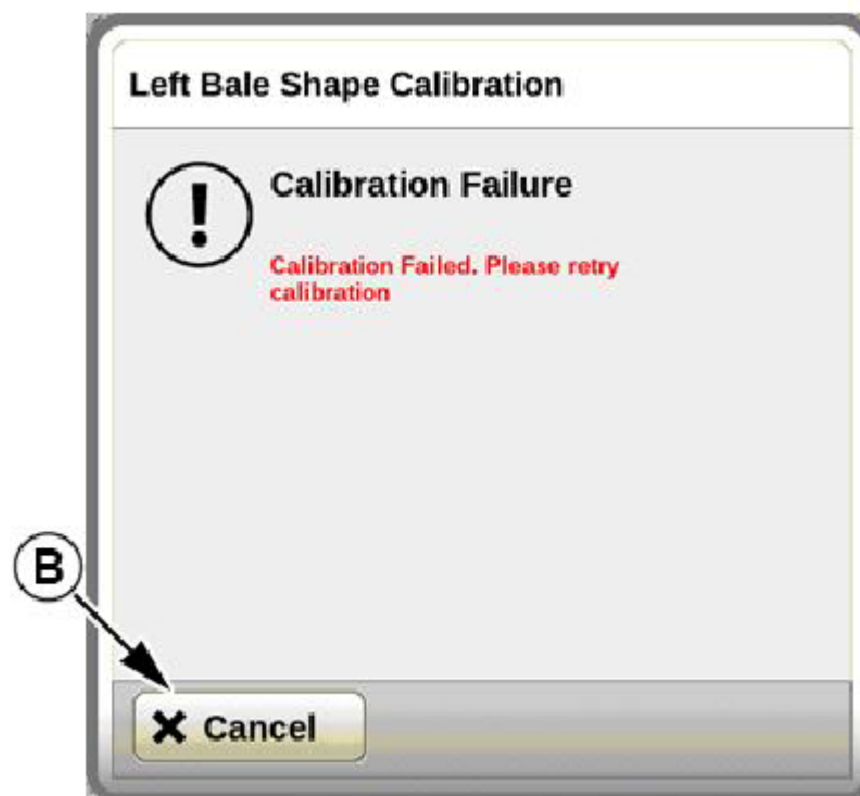

Страница сбоя калибровки

CC674667-UN-26MAY25

CC674675-UN-27MAY25

tl81334,1738157568567 -19-25ИЮЛЯ25-12/12

Откалибровать привод для обвязки шпагатом Y1

CC656335 —UN—26MAY25

Калибровку привода обвязки шпагатом необходимо выполнять каждый раз после обновления программного обеспечения или регулировки положения рычага обвязки шпагатом.



ВНИМАНИЕ: Эта машина оснащена автоматическим управлением последовательность с фиксированными положениями; машина может показаться, что машина остановлена и неожиданно запускается снова.

Во избежание травм, вызванных неожиданным движением:

- Припаркуйте машину на ровной поверхности.
- Отключите ВОМ.
- Включите стояночный тормоз трактора и / или переведите коробку передач в положение "стоянка".
- Подождите, пока все движущиеся части остановятся.

ПРИМЕЧАНИЕ: Калибровка привода обвязки шпагатом невозможна доступна, если система обвязки шпагатом не выбрана или не установлена на машине.

Для калибровки привода обвязки шпагатом выберите систему обвязки шпагатом. Смотрите раздел Выбор системы обвязки в разделе "Эксплуатация машины".

1. На главной странице выберите кнопку Меню машины.

t181334, 1738157650556 -19-25JUL25-1/6

2. На странице меню машины выберите Инструмент Кнопка Сервисного центра.

CC656413 —UN—26MAY25



t181334, 1738157650556 -19-25JUL25-2/6

3. Выберите кнопку вкладки Калибровка.

CC656424 —UN—26MAY25

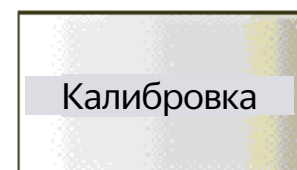

t181334, 1738157650556 -19-25JUL25-3/6

4. На странице вкладки калибровка найдите обвязку шпагатом модуль калибровки привода.

Выберите кнопку (A), чтобы начать процедуру калибровки.

—Калибровка обвязки шпагатом Кнопка

CC656425 —UN—26MAY25



continued on next page

t181334, 1738157650556 -19-25JUL25-4/6

5. На дисплее появится запрос на выключение ВОМ и выбор кнопка (B) для запуска калибровки обвязки шпагатом привод.

Нажмите кнопку (A), чтобы отменить калибровку шпагата привод обвязки.

Во время калибровки на мониторе отображается, что калибровка выполняется. Привод для обвязки шпагатом выдвигается и отводит рычаги шпагата.

A—Кнопка отмены.

B—Кнопка Далее.

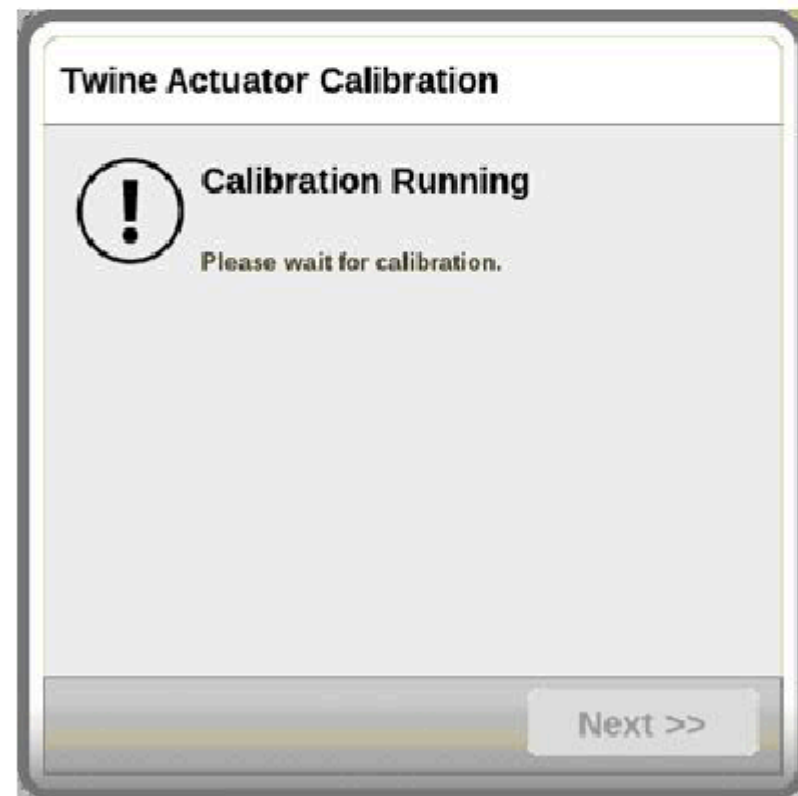
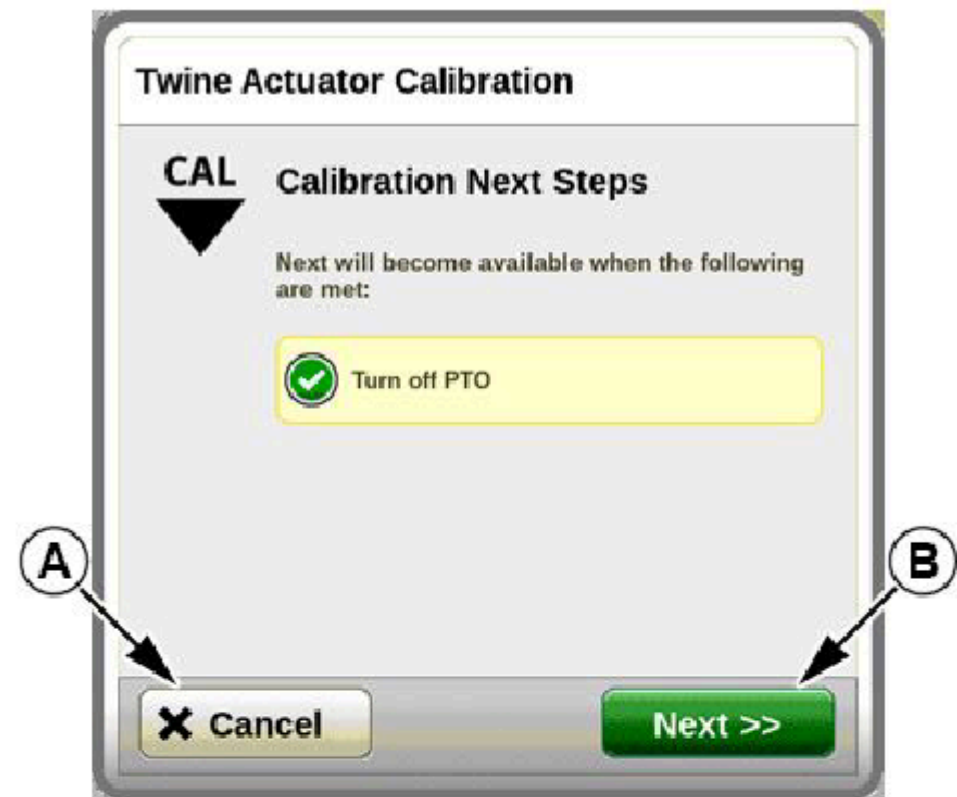

CC656426 —UN—26MAY25

CC656427 —UN—26MAY25

Продолжение на следующей странице

t181334,1738157650556 -19-25ИЮЛЯ25-5/6

6. Монитор непрерывно подает звуковой сигнал в течение 3 секунд и отображает экран подтверждения выполнения обвязки шпагатом привод правильно откалиброван. Нажмите кнопку (А), чтобы подтвердить калибровку.

Если привод шпагата откалиброван неправильно, на мониторе отобразится экран ошибки калибровки. Выберите нажмите кнопку (В) для подтверждения, а затем повторите калибровку процесс.

Если калибровка снова не удалась, проверьте, отремонтируйте или замените привод, электропроводку или разъем.

А—Кнопка сохранения

В—Кнопка отмены

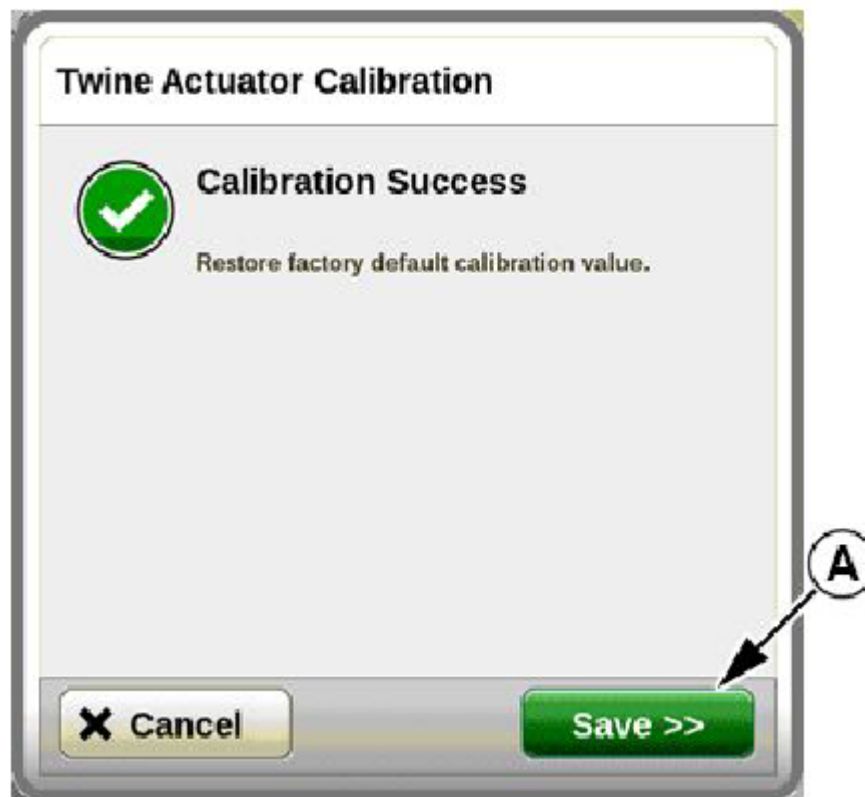

Страница успешной калибровки

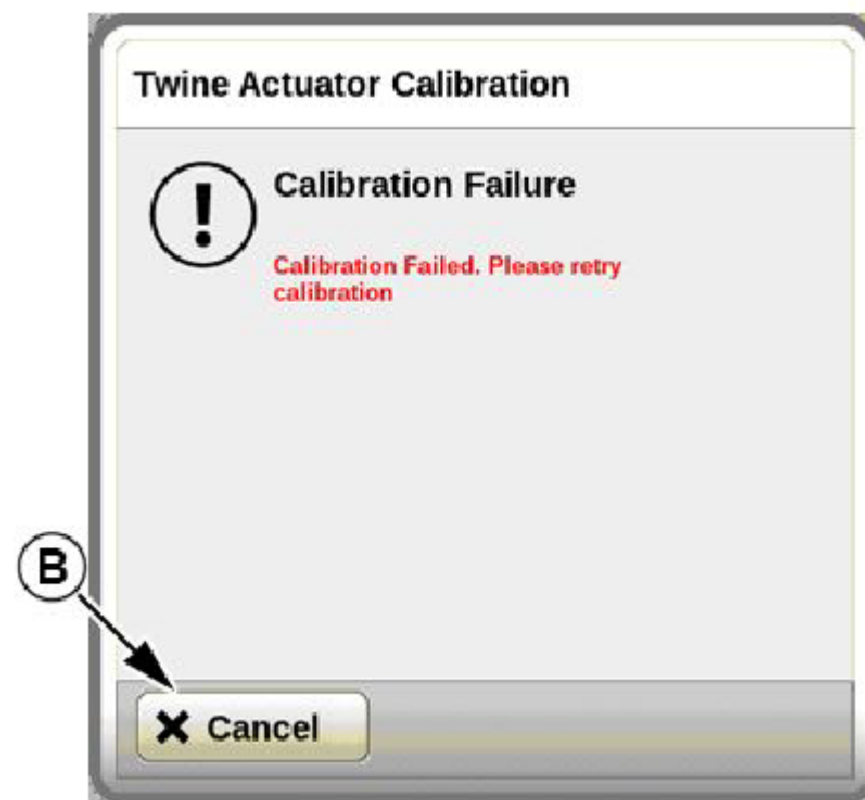

Страница сбоя калибровки

CC65428-UN-26MAY25

CC65428-UN-26MAY25

tl81334,1738157650556 -19-25ИЮЛЯ25-6/6

Откалибруйте датчик влажности А6

CC656335 —UN—26 МАЯ 2015 г.



ВНИМАНИЕ: Эта машина оснащена автоматическим управлением последовательность установки в исходное положение; может показаться, что машина неожиданно останавливается и перезапускается.



Для предотвращения травм, вызванных неожиданным движением:

- Припаркуйте машину на ровной поверхности.
- Отключите ВОМ.
- Включите стояночный тормоз трактора и / или переведите коробку передач в положение "стоянка".
- Установите все приводы трактора в нейтральное положение.
 - Дождитесь остановки всех движущихся частей.

Калибровку датчика влажности необходимо выполнять каждый раз после обновления программного обеспечения датчика влажности, замены датчика влажности или DTC, который указывает, что датчик не откалиброван.

1. На главной странице выберите кнопку Меню устройства.

t181334, 1738157657995 -19-25 ИЮЛЯ 2015 г.-1/7

2. На странице меню устройства выберите Инструмент Кнопка Сервисного центра.

CC656413 —ООН—26 МАЯ 25 г.



t181334, 1738157657995 -19-25 ИЮЛЯ 25/2/7

3. Нажмите кнопку вкладки "калибровка".

CC656424 —ООН—26 МАЯ 25 г.

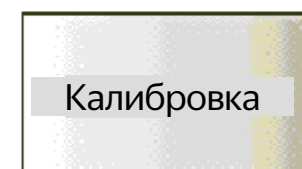

t181334, 1738157657995 -19-25JUL25-3/7

4. На странице вкладки "калибровка", найдите влаги модуль калибровки датчика.

Нажмите кнопку (а) для начала процедуры калибровки.

**Датчик Влажности
Кнопка калибровки**

CC656430 —UN—26MAY25

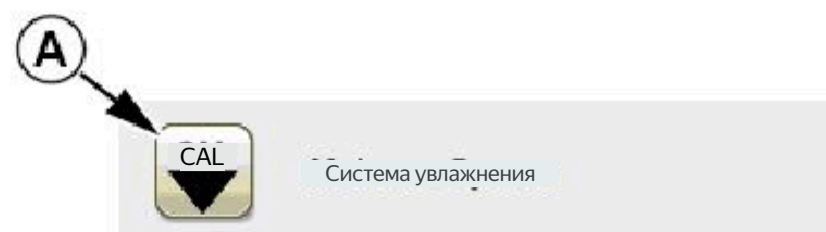

Продолжение на следующей странице

t181334, 1738157657995 -19-25 ИЮЛЯ 25-4/7

5. Начните калибровку датчика влажности, следуя подсказкам на дисплее для выполнения следующих действий требования:

- Датчик влажности должен быть прогрет перед калибровкой. После зажигания датчик влажности может прогреваться до 5 минут.
- Ворота полностью открыты и заперты. Чтобы запереть ворота, см. раздел "Запорная заслонка" в разделе "Эксплуатация машины"—Общие положения Назначение.

Нажмите кнопку (B), чтобы перейти к датчику влажности калибровка.

Нажмите кнопку (A), чтобы отменить процедуру калибровки.

A—Кнопка отмены

B—Кнопка далее



CS656431 UN-26MAY25
CS656431-26MAY25

Продолжение на следующей странице

t181334,1738157657995 -19-25 ИЮЛЯ 25-5/7

б. Убедитесь, что датчик влажности чистый. При необходимости очистите см. раздел "Очистка датчика влажности А6 в процессе эксплуатации" Раздел.

Нажмите кнопку (В), чтобы начать процедуру калибровки.

Нажмите кнопку (А), чтобы отменить процедуру калибровки.

Во время калибровки на мониторе отображается, что калибровка выполняется.

А—Кнопка отмены

В—Кнопка Далее

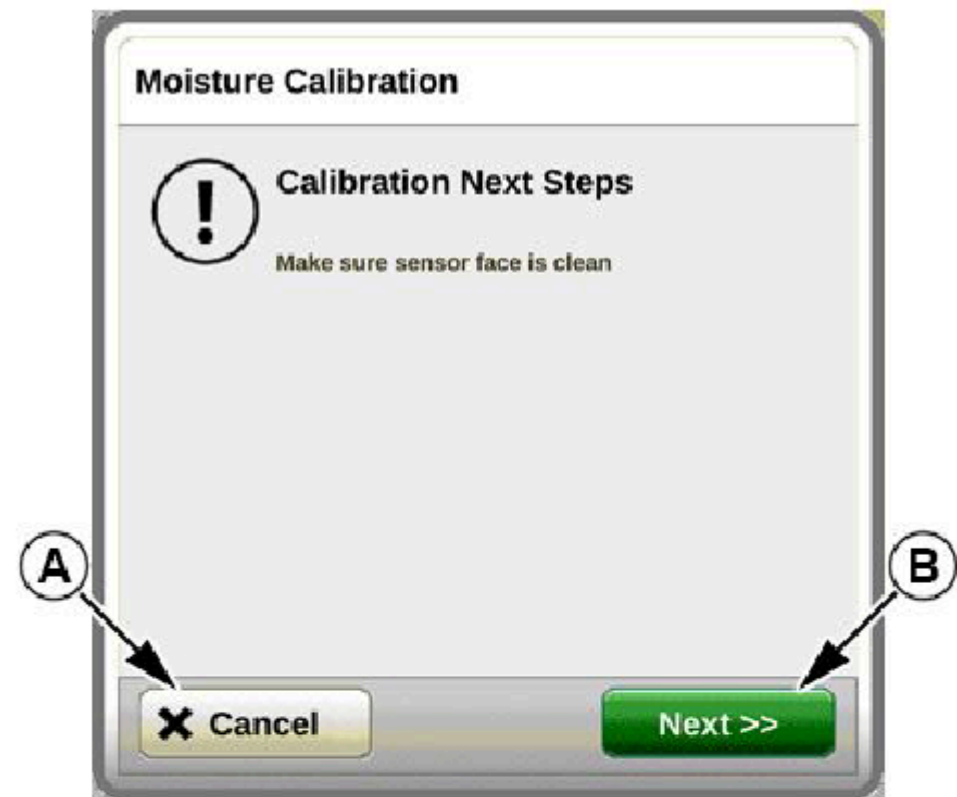

CC656432 —UN—26MAY25

CC656433 —UN—26MAY25

Продолжение на следующей странице

t181334,1738157657995 -19-25 ИЮЛЯ 25-6/7

7. Монитор подает непрерывный звуковой сигнал в течение 3 секунд и отображает экран подтверждения, когда датчик влажности датчик правильно откалиброван. Нажмите кнопку (A), чтобы подтвердить калибровку.

Если датчик влажности откалиброван неправильно, на мониторе отображается экран ошибки калибровки. Нажмите кнопку (B), чтобы подтвердить и повторить процесс калибровки.

Если калибровка снова не удалась, проверьте, отремонтируйте или замените датчик.

A—кнопка сохранения

B—Кнопка отмены



Страница успешной калибровки

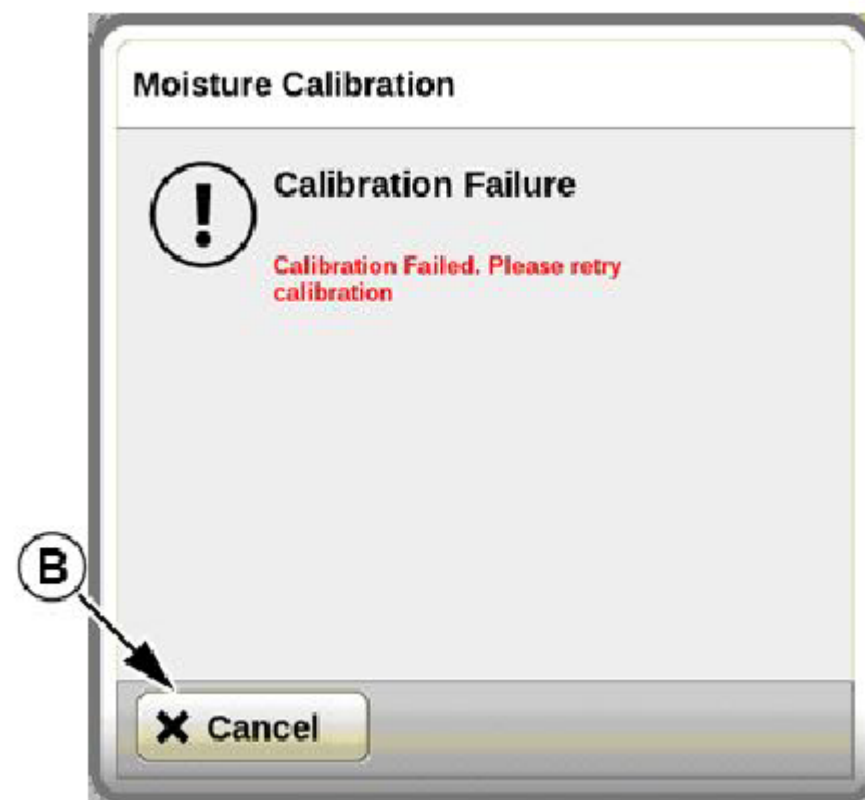

Страница сбоя калибровки

tl81334, 1738157657995 -19-25JUL25-7/7

CC65634—UN—26MAY25

CC65635—UN—26MAY25

Отрегулируйте чувствительность к форме тюка

CC656335—UN—26MAY25

Чувствительность к форме тюка можно регулировать от низкой до высокой.

1. На главной странице выберите кнопку Меню машины.



tl81334,1738157774807 -19-25JUL25-1/3

2. На странице меню машины выберите пресс-подборщик Кнопка Настройки.

CC656341—UN—26 МАЯ 25 г.



Продолжение на следующей странице

tl81334,1738157774807 -19-25 ИЮЛЯ 25 г.-2/3

3. На странице настроек пресс-подборщика найдите форму рулона модуль чувствительности.

Выберите кнопку (А или С), чтобы отрегулировать форму рулона чувствительность от низкой до высокой. Индикатор (В) устанавливается в зависимости от чувствительности.

А—кнопка "Минус"
В—индикатор чувствительности

С—кнопка "Плюс"

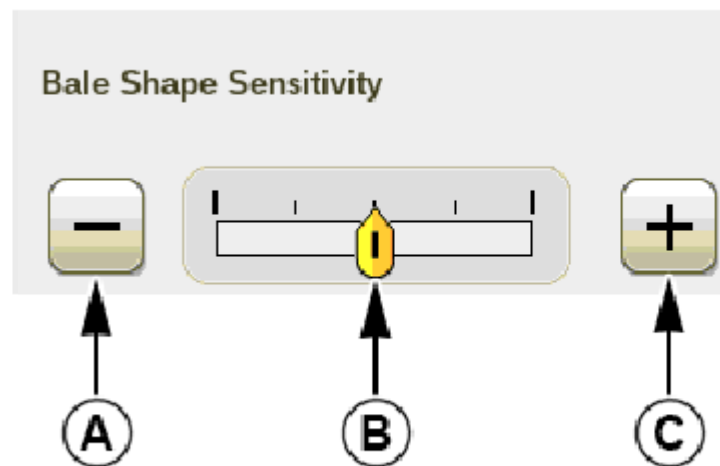

CC656436 —UN—26MAY25

t181334, 1738158675963 -19-29AUG25-3/3

Автоматическая система смазки пластичной смазкой (если Оборудована)

CC656335 —UN—26MAY25

Автоматическая система смазки пластичной смазкой обеспечивает смазку обрабатывайте с разными интервалами. При необходимости вводите консистентную смазку цикл смазки также можно запустить вручную.



ПРИМЕЧАНИЕ: Подробное описание автоматической системы смазки консистентной смазкой см. в разделе Автоматическая Общая информация о системе смазки пластичной смазкой (Если она оснащена насосом резервуарного типа) в Разделе "Смазка и техническое обслуживание".

1. На главной странице выберите кнопку Меню машины.

t181334, 1738158675963 -19-29AUG25 25 г. -1/4

2. На странице меню машины выберите пресс-подборщик Кнопка Настройки.

CC656341 —UN—26MAY25



t181334, 1738158675963 -19-29AUG25-2/4

3. Отрегулируйте автоматическую систему смазки консистентной смазкой:

CC656437 —UN—29AUG25

- а. На странице настроек пресс-подборщика найдите консистентную смазку модуль времени включения смазки. Выберите поле ввода (А) и установите консистентную смазку время включения смазки от 1 до 5 минут.
- б. На странице настроек пресс-подборщика найдите консистентную смазку модуль интервала смазки. Выберите поле ввода (В) и установите консистентную смазку - с интервалом от 15 до 180 минут.

ПРИМЕЧАНИЕ: Начальные заводские настройки составляют 3 минуты для ввода поле (А) и 15 минут для поля ввода (В).

А—Включение смазки консистентной смазкой
Поле ввода времени

В—Интервал смазывания пластичной смазкой
Поле ввода



CC671450 —UN—29 ИЮЛЯ 25 г.

Продолжение на следующей странице

t181334, 1738158675963 -19-29AUG25-3/4

4. Запустите цикл смазки пластичной смазкой вручную:

CC656439 —UN—26MAY25

На странице настроек пресс-подборщика найдите консистентную смазку модуль цикла смазки.

Нажмите кнопку (А), чтобы запустить цикл смазки консистентной смазкой. Цикл смазывания консистентной смазкой будет длиться в течение времени, определенного в настройках времени включения смазки.

Во время цикла смазки нажмите кнопку (В), чтобы остановить цикл смазывания консистентной смазкой.

А—Начать смазывание консистентной смазкой
Кнопка цикла

Консистентная смазка В—Stop
Кнопка включения



CC656440 —UN—26MAY25



t181334,1738157844005 -19-25 ИЮЛЯ 25-4/4

Функция интервала обслуживания

CC656335 —UN—26MAY25

Функция интервала обслуживания помогает оператору понять, когда машина нуждается в техническом обслуживании на различные устройства. Функция состоит из счетчиков. А доступно всего 10 счетчиков, некоторые из которых предварительно заполнены, а остальные можно настроить.



Дополнительную информацию о интервале обслуживания любого устройства смотрите в разделе Смазка и техническое обслуживание.

1. На главной странице выберите кнопку Меню устройства.

t181334,1738157844005 -19-25 ИЮЛЯ 25-1/6

2. На странице меню машины выберите Инструмент Кнопка Сервисного центра.

CC656413 —UN—26 МАЯ 25



t181334,1738157844005 -19-25JUL25-2/6

3. Выберите кнопку на вкладке Интервал обслуживания.

CC675323 —UN—05JUN25



Продолжение на следующей странице

t181334,1738157844005 -19-25 ИЮЛЯ 25-3/6

4. Каждый счетчик можно отредактировать, нажав кнопку (E).

Название (A) показывает название интервала обслуживания счетчик. Он также указывает операцию, которую необходимо выполнить. Для дополнительной информации смотрите в разделе Смазка и техническое обслуживание Раздел.

Счетчик (B) показывает прошедший интервал обслуживания. Когда счетчик достигает целевого значения (C), монитор отображает аварийное сообщение для информирования оператора.

Счетчик (C) показывает целевой интервал обслуживания.

ПРИМЕЧАНИЕ: Единица измерения счетчиков (B и C)

зависит от единицы измерения (D).

Символ (D) показывает единицу измерения, используемую для подсчета продолжительности для каждого интервала обслуживания. Единица измерения указана в часах работы, заполненных тюках или ножах для предварительной резки набор включен.

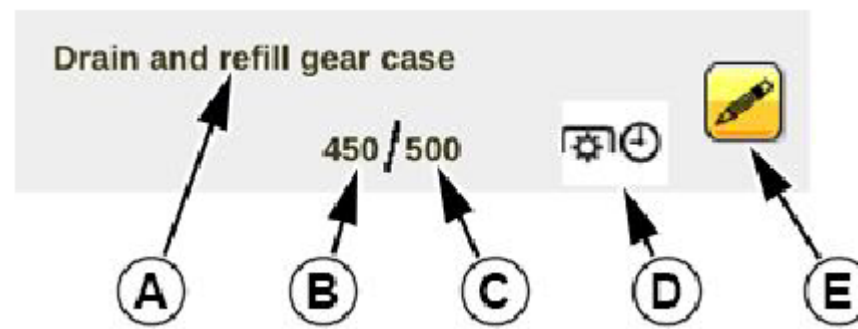

A—Счетчик интервалов обслуживания Имя

B—истекший интервал обслуживания Счетчик

C — целевой интервал обслуживания Счетчик

D — Единица измерения интервала обслуживания

-Кнопка редактирования счетчика

t181334,1738157844005 -19-25JUL25-4/6

CC675325—UN—05JUN25

5. Нажмите кнопку (A), чтобы добавить новый счетчик интервалов обслуживания.

CC675325—UN—05JUN25

ПРИМЕЧАНИЕ: Кнопка (A) недоступна, если уже есть 10 счетчиков интервалов обслуживания.

A—Добавить интервал обслуживания Кнопка счетчика



Продолжение на следующей странице

t181334,1738157844005 -19-25 ИЮЛЯ 25/5/6

6. Нажмите кнопку (F), чтобы сбросить счетчик (E).

7. Выберите Название (A), чтобы изменить название счетчика.

Выберите примечание (C), чтобы изменить примечания.

8. Выберите счетчик (B), чтобы установить целевой интервал обслуживания счетчик.

9. Выберите в раскрывающемся списке (G) и выберите соответствующий подразделение:

- Выберите единицу измерения (I), чтобы подсчитать каждый тюк, обработанный машиной.
- Выберите единицу измерения (J), чтобы подсчитать часы работы машины.
- Выберите единицу (K) для подсчета каждого тюка, обработанного предварительной резкой набор ножей 1.
- Выберите единицу (L) для подсчета каждого тюка, обработанного предварительной резкой набор ножей 2.

10. Нажмите кнопку (D), чтобы удалить счетчик.

11. Нажмите кнопку (H), чтобы подтвердить изменения.

A—счетчик интервалов обслуживания
Имя

B — целевой интервал обслуживания
Счетчик

C — счетчик интервала обслуживания
Примечание

D—Кнопка удаления

E — истекший интервал обслуживания
Счетчик

F—Сброс истекшего времени обслуживания
Кнопка счетчика интервалов

G—единица измерения интервала обслуживания
Раскрывающийся список

H—кнопка ОК

I—Блок для подготовки тюков

J—Блок часов работы

K—Тюки, подготовленные с помощью предварительной резки
Набор ножей 1 единица

L—Тюки, подготовленные с помощью предварительной резки
Набор Ножей 2 Штуки

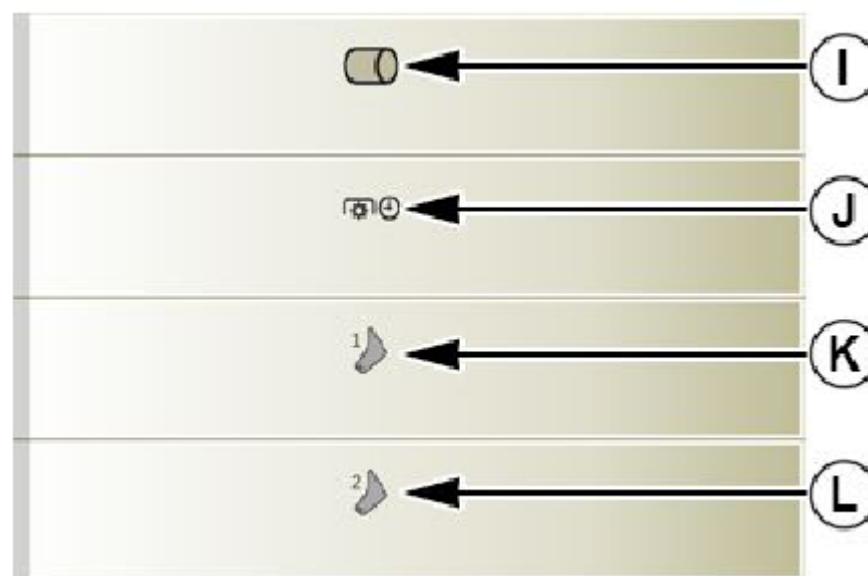

t181334.1738157844005 -19-25JUL25-6/6

CC675326—UN—05JUN25

CC675327—UN—05JUN25

Настройка звука будильника

CC656335 —UN—26MAY25

Звуки будильника настраиваются и могут быть протестированы.

1. На главной странице выберите кнопку Меню устройства.



t181334.1733407558211 -19-11JUL25-1/5

2. На странице меню машины выберите Реализовать Кнопка Компоновки.

CC656390 —UN—26MAY25



Продолжение на следующей странице

t181334.1733407558211 -19-11 ИЮЛЯ 25-2/5

3. Выберите кнопку вкладки Звук.

CC656393 —UN—26MAY25

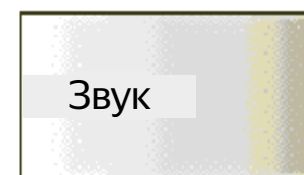

t181334,1733407558211 -19-11 ИЮЛЯ 25/3/5

4. Установите звуковой сигнал.:

CC656394 —UN—26MAY25

Звуковой сигнал, издаваемый терминалом, может быть понижен до более глубокого тона.

Установите флажок (A), чтобы использовать более глубокий тон. Снимите флажок (A), чтобы использовать более высокий тон.



—Переключатель понижения тона

t181334,1733407558211 -19-11JUL25-4/5

5. Включите или отключите звуки будильника:

Нажмите кнопку (A), чтобы отключить звук соответствующий сигнал тревоги. Выберите кнопку (B), чтобы включить звук соответствующего сигнала тревоги.

ПРИМЕЧАНИЕ: Можно отключить только определенные звуки сигнала тревоги. Звуки будильника, которые невозможно отключить на нем нет кнопки.



6. Протестируйте звуки будильника:

Выберите кнопку (C), чтобы прослушать и протестировать звук будильника.

ПРИМЕЧАНИЕ: Для регулировки громкости звука используйте настройку монитора.

Дополнительную информацию о мониторе см. в руководстве по эксплуатации монитора.

A—Отключить звук будильника
Кнопка
B—Включить
кнопку звука будильника

—Кнопка проверки звука будильника

t181334,1733407558211 -19-11 ИЮЛЯ 25/5

Переключите приложение аппарата из текущего Отображать на другом устройстве

CC656335 —OON—26 МАЯ 25

При подключении нескольких дисплеев, можно переключить приложение машины с текущего дисплея на другое.

1. На главной странице выберите кнопку Меню машины.



t181334,1738157831969 -19-29JUL25-1/4

2. На странице меню машины выберите Реализовать Кнопка Компонетки.

CC656390 —UN—26MAY25



Продолжение на следующей странице

t181334,1738157831969 -19-29 ИЮЛЯ 25-2/4

3. Нажмите кнопку (A), чтобы переключить приложение устройства с текущего отображения на другое.

Нажмите кнопку (B), чтобы получить доступ к расширенным настройкам.

A—Переключиться на другой дисплей B—Кнопка дополнительных настроек Кнопка

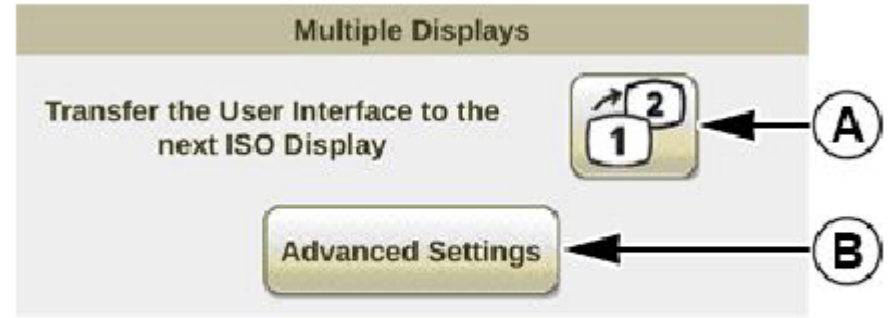

CC656478 —UN—18APR25

t81334,1738157831969 -19-29JUL25-3/4

Выберите поле ввода (A) и установите максимальное время, в течение которого приложение компьютера выполняет поиск предпочтительного дисплея перед подключением к следующему доступному дисплею.

Выберите кнопку (B) для подтверждения дополнительных настроек.

A—Поле ввода максимального времени B—кнопка ОК

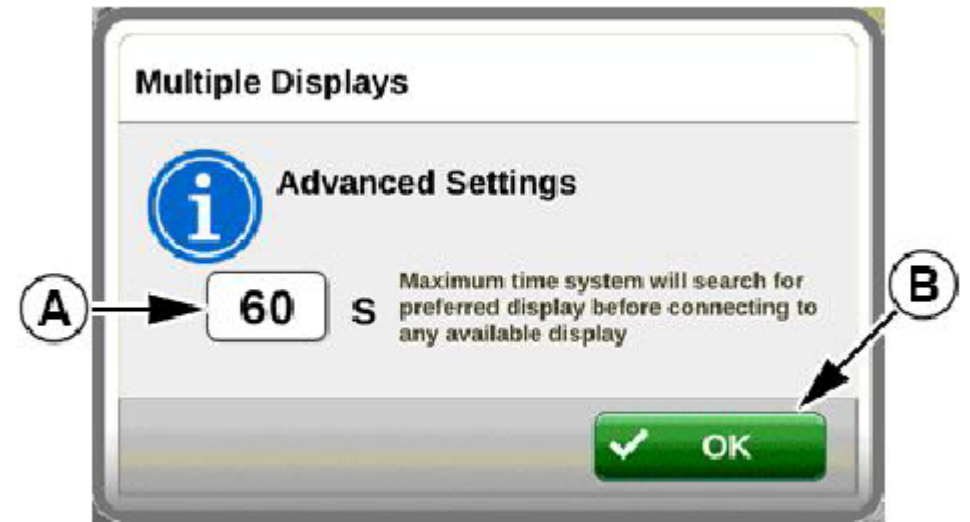

CC656479 —UN—11JUN25

t81334,1738157831969 -19-29 ИЮЛЯ 25-4/4

Хранение

Подготовьте пресс-подборщик к хранению

Снимите рулоны для обвязки и храните их в прохладном и сухом месте.

Ослабьте натяжение ленты.

Тщательно очистите пресс-подборщик внутри и снаружи. Мусор и грязь впитывает влагу и вызывает появление ржавчины.

Тщательно очистите обвязочную раму (рамы).

ВАЖНО: Если сетчатое обвязочное устройство будет храниться в течение длительного периода времени, избегайте использования резины деформация подающего ролика при отпускании подачи давление на подающий ролик и установка тормоза подающего ролика в незапертое положение. Положите лист картона между подающими роликами по всей их ширине.

ПРИМЕЧАНИЕ: Если для очистки используется мойка высокого давления пресс-подборщик, не направляйте воду под давлением на подшипники или электрические компоненты.

Заточите и смажьте ножи.

Убедитесь, что все ролики работают свободно. Если один из них трудно вращается, снимите его, очистите корпус подшипника и при необходимости замените подшипник.

Тщательно смажьте всю машину. Смотрите раздел "Смазка" и техническое обслуживание. Этот избыток смазки будет собирать влагу и защищать подшипники от влажности.

Смажьте открытые штоки цилиндров консистентной смазкой, чтобы предотвратить появление коррозии. Нанесите несколько капель масла на все точки поворота и рычаги.

Нанесите тонкий слой смазки на резьбу всех регулировочных болтов.

Смажьте защитные трубки линии электропередачи (A) в начале зимнего сезона для предотвращения замерзания.

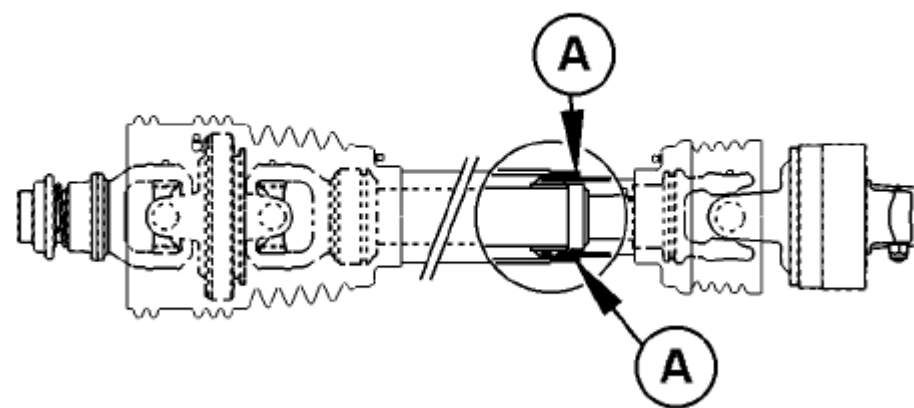

CC652865

A—Защитная трубка

Все детали, с которых была стерта краска, должны быть окрашены или покрыты маслом.

Очистите все цепи. Тщательно высушите и смажьте жирным маслом.

Защитите электрические разъемы от коррозии с помощью достаточного количества жидкости.

Составьте список необходимых запасных частей и закажите их.

Храните пресс-подборщик в сухом защищенном месте. При хранении на улице накройте водонепроницаемым материалом.

Блокируйте пресс-подборщик, снимая нагрузку с шин. НЕ сдувайте шины. Если шины подвергаются воздействию света, смазки и масла, накройте их для защиты.

r2c13ue, 1733487686788 -19-06DEC24-1/2

Чтобы избежать неожиданного изменения геометрии рамы, необходимо рекомендуется использовать домкрат под навесным устройством, как показано на рисунке.

ВАЖНО: Никогда не используйте подставку для домкрата во время зимнего хранения.



CC568712

CC568712—UN—03APR23

r2c13ue, 1733487686788 -19-06DEC24-2/2

Подготовка к началу сезона

Проверьте функции безопасности, см. раздел Ежегодно: Проверка функций безопасности в разделе Сервис.

Проверьте и заполните картер редуктора до уровня заглушки. Смотрите Ежедневно: Проверять уровень масла в картере редуктора в разделе "Смазка" и "Техническое обслуживание".

Смажьте всю машину. Смотрите раздел Смазка и Техническое обслуживание. Эта смазка вытеснит всю скопившуюся влагу из подшипников.

Проверьте правильное давление воздуха в шинах. Смотрите раздел Накачка шин в Подготовка секции машины.

Затяните все гайки и винты. Смотрите раздел обслуживания.

При наличии проверьте все крючки для ремня, затем замените по мере необходимости. Смотрите раздел Установка крючков для ремня в разделе обслуживания.

При наличии замените все штифты для соединения ремней. Смотрите раздел "Установка ремней" в разделе "Сервисное обслуживание".

Проверьте регулировку пресс-подборщика, как описано в разделе "Сервисное обслуживание" Раздел.

Ознакомьтесь с данным руководством по эксплуатации.

Убедитесь, что контрольный монитор работает должным образом.

Протрите подающие ролики (В) и проверьте, нет ли налипшего материала. При необходимости ролики можно промыть водой с мылом. НИКОГДА не используйте растворители для очистки резинового подающего ролика.

Нанесите тальк на резиновый подающий ролик.

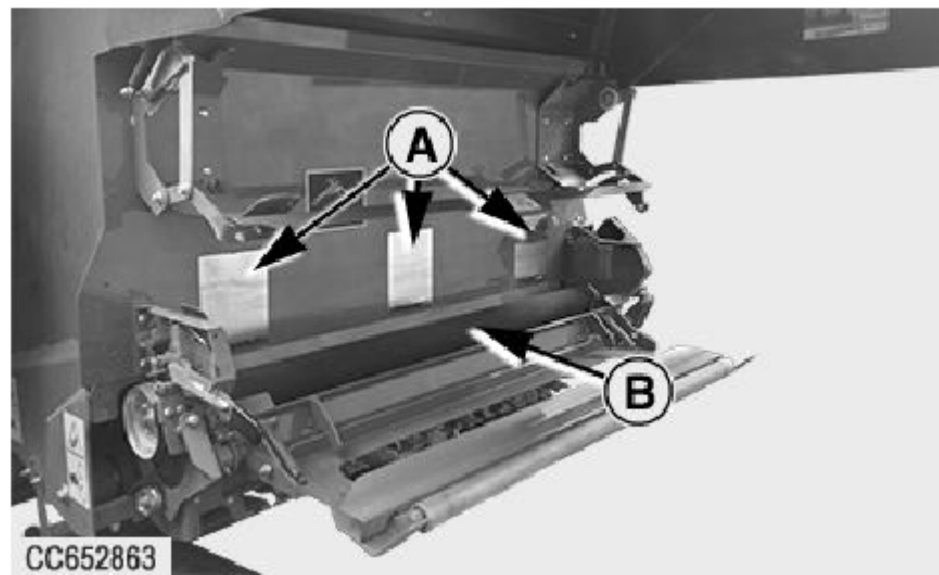

А—Опоры для рулонов со стальной сеткой

Б—Подающие ролики

Проверьте участки, которые будут соприкасаться с рулоном сетки. Эти участки должны быть чистыми и гладкими, чтобы предотвратить наматывание сетки на рулон с резиновым покрытием. Удалите излишки пыли или обрезков материал с подающих роликов (В) и рулон сетки из нержавеющей стали поддерживайте (А) сухой тканью.

Проверьте регулировку крепления сетки, в основном рулона подачи сетки давление. См. раздел Проверка устройства для привязки сетки в эксплуатации Раздел.

Убедитесь, что нож для сетки острый.

zlvxplw, 1727186603563 -19-27 ИЮНЯ 25-1/1

CC652863—UN—21NOV24

Технические характеристики

Технические характеристики круглого пресс-подборщика V452M

Размер камеры для тюков

Диаметр камеры для тюков...	от 0,9 до 1,65 м (от 35,4 до 65 дюймов)
Ширина камеры для тюков...	1,21 м (48 дюймов)

Пресс-подборщик

Вес при транспортировке пустой....	4350 кг (9590 фунтов)
Длина, ворота закрыты....	5,37 м (211,4 дюйма)
Длина, ворота открыты....	5,50 м (216,5 дюйма)
Высота, ворота закрыты (с шинами 620/40 R22.5)...	3,01 м (118,5 дюйма)
Высота, ворота открыты (с шинами 620/40 R22.5)...	3,86 м (152 дюйма)
Ширина (с шинами 620/40 R22.5)...	2,97 м (117 дюймов)

Вес без учета расходных материалов может варьироваться в зависимости от оборудования.

Звукосниматель

Ширина звукоснимателя...	2,20 м (86,6 дюйма)
Ширина (между наружными зубьями)...	1,92 м (75,6 дюйма)
Зубчатые планки...	10 (2 x 5)
Количество зубьев...	150
Расстояние между зубьями...	66 мм (2,6 дюйма)
Диаметр съемника (Cam Track Premium)...	340 мм (13,4 дюйма)
Диаметр съемника (стандарт без кулачков)...	318 мм (12,5 дюйма)

Устройство для предварительной резки с 15 ножами (при наличии)

Количество ножей...	15
Расстояние между ножами...	68 мм (2,7 дюйма) (с включенными 15 ножами)

Устройство для предварительной резки с 25 ножами (при наличии)

Количество ножей...	25
Расстояние между ножами...	40 мм (1,6 дюйма) (при задействованных 25 ножах)

Тормозная система (при наличии)

Тип...	Гидравлический или пневматический
--------	-----------------------------------

Разное

Частота вращения вала отбора мощности...	540 об/мин (пресс-подборщики с коробкой передач 540 об/мин)
Защита привода...	Кулачковая муфта отключения
Линия электропередачи...	Линия электропередачи с постоянной скоростью
Максимальная масса трактора...	10000 кг (22050 фунтов)
Минимальная мощность трактора...	82 кВт (110 л.с.) при ВОМ
Тип шины...	15/55-17 134 A8 500/50-17 140 A8 500/55-20 150 A8 620/40R22.5 148D
Язычок...	Регулируется

Продолжение на следующей странице

r2c13ue, 1739194907553 -19-29AUG25-1/2

Уровень шума

Максимальный уровень звука в соответствии с EN1553; метод измерения в соответствии с ISO3744 (среднее значение)...

85 дБ(А)

r2c13ue, 1739194907553 -19-29 ABГУСТА 25/2

Технические характеристики круглого пресс-подборщика V462M**Размер камеры для тюков**

Диаметр камеры для тюков...	от 0,9 до 1,85 м (от 35,4 до 73 дюймов)
Ширина камеры для тюков...	1,21 м (48 дюймов)

Пресс-подборщик

Вес при транспортировке пустой...	4450 кг (9810 фунтов)
Длина при закрытых воротах...	5,37 м (211,4 дюйма)
Длина при открытых воротах...	5,75 м (226,3 дюйма)
Высота, ворота закрыты (с шинами 500/55 - 20)...	3,21 м (126,4 дюйма)
Высота, ворота открыты (с шинами 500/55 - 20)...	4,21 м (165,7 дюйма)
Ширина (с шинами 500/55 - 20)...	2,97 м (117 дюймов)

Вес без учета расходных материалов может варьироваться в зависимости от оборудования.

Подборщик

Ширина подборщика...	2,20 м (86,6 дюйма)
Ширина (между внешними зубьями)...	1,92 м (75,6 дюйма)
Зубчатые планки...	10 (2 x 5)
Количество зубьев...	150
Расстояние между зубьями...	66 мм (2,6 дюйма)
Диаметр съемника (Cam Track Premium)...	340 мм (13,4 дюйма)
Диаметр съемника (стандарт без кулачков)...	318 мм (12,5 дюйма)

Устройство для предварительной резки с 15 ножами (при наличии)

Количество ножей...	15
Расстояние между ножами...	68 мм (2,7 дюйма) (с включенными 15 ножами)

Устройство для предварительной резки с 25 ножами (при наличии)

Количество ножей...	25
Расстояние между ножами...	40 мм (1,6 дюйма) (при задействованных 25 ножах)

Тормозная система (При наличии)

Тип...	Гидравлический или пневматический
--------	-----------------------------------

Разное

Частота вращения вала отбора мощности...	540 об/мин (пресс-подборщики с редуктором 540 об/мин)
Защита привода...	Кулачковая муфта отключения
Линия электропередачи...	Линия передачи с постоянной частотой вращения
Максимальная масса трактора...	10000 кг (22050 фунтов)
Минимальная мощность трактора...	82 кВт (110 л.с.) при ВОМ
Тип шины...	15/55-17 134 A8 500/50-17 140 A8 500/55-20 150 A8 620 /40R22.5 148D
Выступ...	Регулируется

Уровень шума

Максимальный уровень шума в соответствии с EN1553; метод измерения в соответствии с ISO3744 (среднее значение)...

85 дБ (А)

r2c13ue,1739194916828 -19-29AUG25-2/2

Декларация соответствия ЕС: пресс-подборщики круглого сечения V452M и V462M

Deere & Company
Молин, Иллинойс, США

Лицо, подписавшее этот сертификат, заявляет, что:

Тип машины: Пресс-подборщик круглого сечения

Модели: V452M и V462M

По серийным номерам: 1CCV452MASH259001- 1CCV462MASH259001-
1CCV452MASN259001- 1CCV462MASN259001-
1CCV452MASP259001- 1CCV462MASP259001-

выполняет все соответствующие положения и основные требования Директивы:

Директива	Количество	СПОСОБ СЕРТИФИКАЦИЯ
Директива по оборудованию	2006/42/ЕС	Самосертификация

Продукт соответствует следующим стандартам и /или другим нормативным документам:

EN ISO 4254-1

EN ISO 4254-11 + A1

Стороной в Европейском сообществе, уполномоченной составлять технический файл конструкции, является:

John Deere Walldorf GmbH and Co. KG
Служба поддержки клиентов
Imrehstraße 3
D-69190 Вальдорф, Германия
EUConformity@JohnDeere.com

Настоящая декларация соответствия выдается исключительно под ответственность производителя.

CE _



CC014332-UN-24JUN21

Место подачи декларации: Арк-ле-Грей, Франция

Дата подачи декларации: 1 февраля 2025 года

Производственное подразделение: John Deere Арк-ле-Грей, Франция

Name: Frédéric PERROTIN

Title: Engineering Manager

oucc005,1742291599224 -19-18MAP25-1/1

Декларация соответствия Великобритании: пресс-подборщики круглого сечения V452M и Пресс-подборщик круглого сечения V462M

Deere & Company
Молин, Иллинойс, США

Лицо, подписавшее этот сертификат, заявляет, что:

Тип машины: Пресс-подборщик круглого сечения

Модели: V452M и V462M

По серийным номерам: 1CCV452MASH259001- 1CCV462MASH259001-
1CCV452MASN259001- 1CCV462MASN259001-
1CCV452MASP259001- 1CCV462MASP259001-

выполняет все соответствующие положения и основные требования следующим правилам Великобритании :

Постановление	Количество	СПОСОБ СЕРТИФИКАЦИЯ
Правила поставки оборудования (техника безопасности) 2008	S.I. 2008/1597	Самосертификация

Продукт соответствует следующим стандартам и/или другим нормативным документам:

EN ISO 4254-1 EN ISO 4254-11 + A1

Стороной, уполномоченной составлять технический файл конструкции, является:

John Deere Ltd
Харби-Роуд
Лангар
Ноттингемшир
NG13 9HT
Великобритания
EUConformity@JohnDeere.com

Настоящая декларация соответствия выдается исключительно под ответственность производителя.



Место декларирования: Арк-ле-Грей, Франция

Дата декларирования: 1 февраля 2025 г.

Производственное подразделение: John Deere Арс-ле-Грей, Франция

Имя: Frédéric PERROTIN

Титул: Engineering Manager

oucc005,1748439083182 -19-28МАЯ25-1/1

Евразийский экономический союз

Эта информация относится только к продукции, на которую нанесен Знак соответствия ЕАС государств-членов Евразийского экономического союза .

Производитель:

Deere & Company, Молин, Иллинойс, США.

Наименование уполномоченного представителя в Евразийском Экономическом союзе:

Товарищество с ограниченной ответственностью "Евразийская группа Казахстан" (Eurasia Group Казахстан)

Адрес уполномоченного представителя:

Город Астана, микрорайон Караоткель, улица Казанат, корпус 1/1, 4 этаж



Маркировка ЕАС

Для получения технической поддержки обратитесь к своему дилеру.

Дата изготовления указана в маркировке продукта на табличке с серийным номером или рядом с ней.

DX, EAC, KZ -19-10MAY23-1/1

TS1738—UN—26APR16

Серийный номер

Табличка с серийным номером

Серийный номер, идентифицирующий машину, выбит на заводская табличка с серийным номером, идентифицирующая продукт....

Эти цифры и буквы необходимы при заказе запасные части для машины или навесного оборудования.

Чтобы убедиться, что эти цифры у вас под рукой, введите соответствующий серийный номер в таблице, представленной под иллюстрацией.

R2c13UE, 1747731401813 -19-09JUL25-1/1

Описание таблички с серийным номером.

В соответствии с местными правилами машина оснащается одной из следующих идентификационных номерных табличек:

Идентификационная номерная табличка продукта

- | | |
|---|-------------------------------------|
| A—Вариант | F—год выпуска модели |
| B—Идентификационный номер | G—максимальная нагрузка на ось 2 |
| C—максимальная нагрузка на сцепное устройство | H—максимальная нагрузка на ось 1 |
| D—обозначение | I— Максимально допустимый общий Вес |
| E—Год выпуска | |

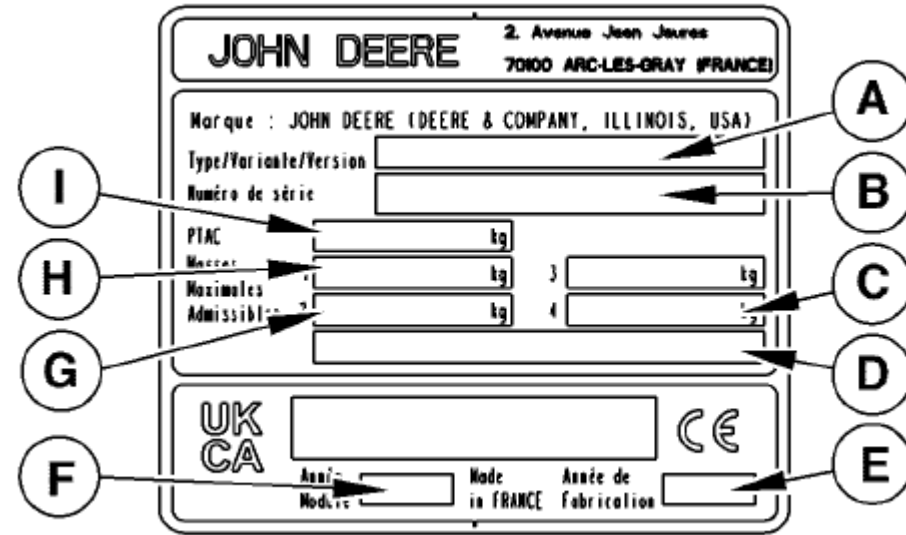

CC657719 —UN—27FEB25

r2c13ue,1740645492293 -19-27FEB25-1/3

European Vehicle Identification Number Plate

- | | |
|---|---|
| A—EU Type Approval Number | F—Model Year |
| B—Identification Number | G—Designation |
| C—Vertical Load (S) on Coupling Point | H—Technically Permissible Maximum Mass for Axle 1 |
| D—Technically Permissible Maximum Mass for Axle 2 | I— Technically Permissible Maximum Laden Mass |
| E—Year of Construction | J— European Vehicle Category |

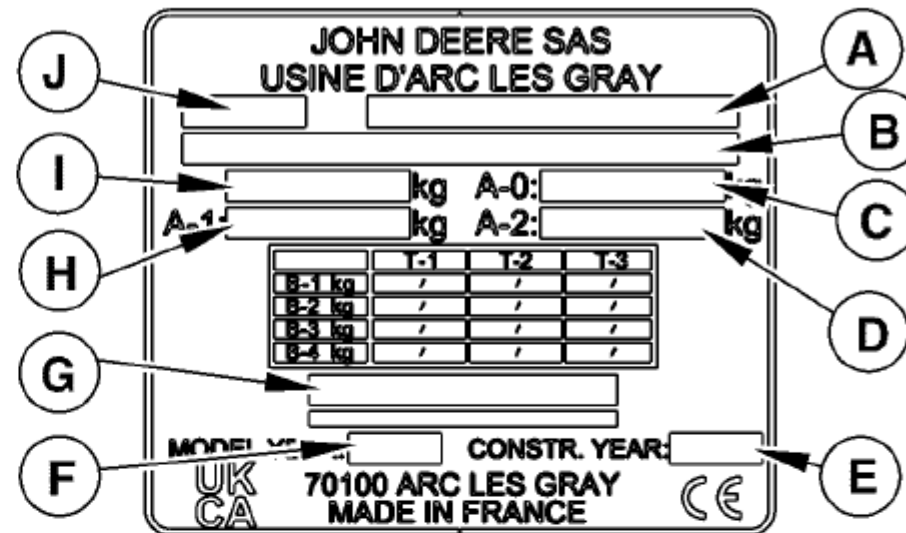

CC657721 —UN—27FEB25

r2c13ue,1740645492293 -19-27FEB25-2/3

Eurasian Economic Union Vehicle Identification Number Plate

- | | |
|-------------------------|-------------------------------------|
| A—Variant | F—Model Year |
| B—Identification Number | G—Maximum Load on Axle 2 |
| C—Maximum Load at Hitch | H—Maximum Load on Axle 1 |
| D—Designation | I— Maximum Permissible Total Weight |
| E—Year of Production | |

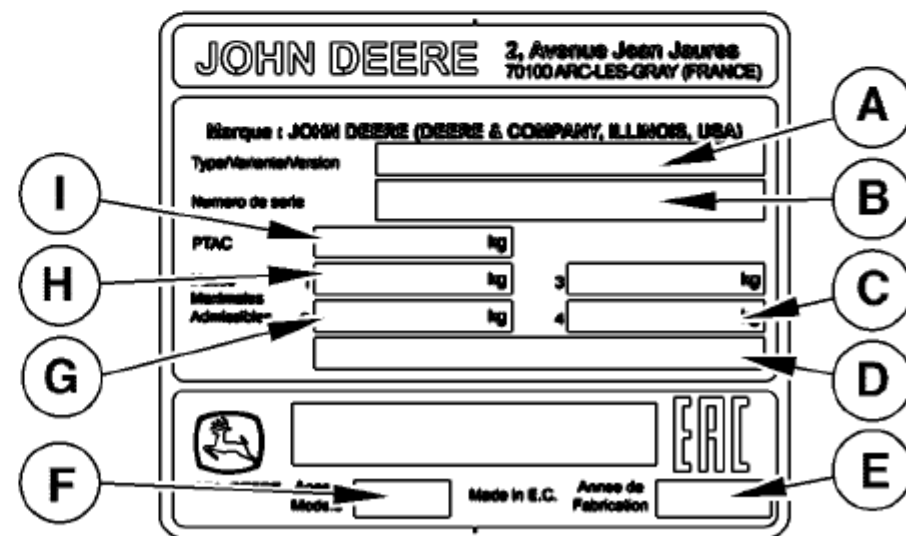

CC657720 —UN—27FEB25

r2c13ue,1740645492293 -19-27FEB25-3/3

Идентификационный номер машины



Идентификационная табличка круглого пресс-подборщика расположена с правой стороны пресс-подборщика, за откидным защитным экраном.

Запишите серийный номер в таблице ниже.

R2C13UE, 1743751648923 -19-06MAY25-1/1

CC65777—JUN—04APR25

Сохраните документ, подтверждающий право собственности

1. Сохранить в надежном месте до даты инвентаризации всех продуктов и компонентов серийный номер.
2. Регулярно проверять, что опознавательные таблички не удалено. Сообщайте о любых фактах взлома в правоохранительные органы и заказывайте дубликаты номерных знаков.
3. Другие шаги, которые вы можете предпринять:
 - Пометьте свою машину вашей собственной системой нумерации - Возьмите цветные фотографии с нескольких ракурсов каждого машина

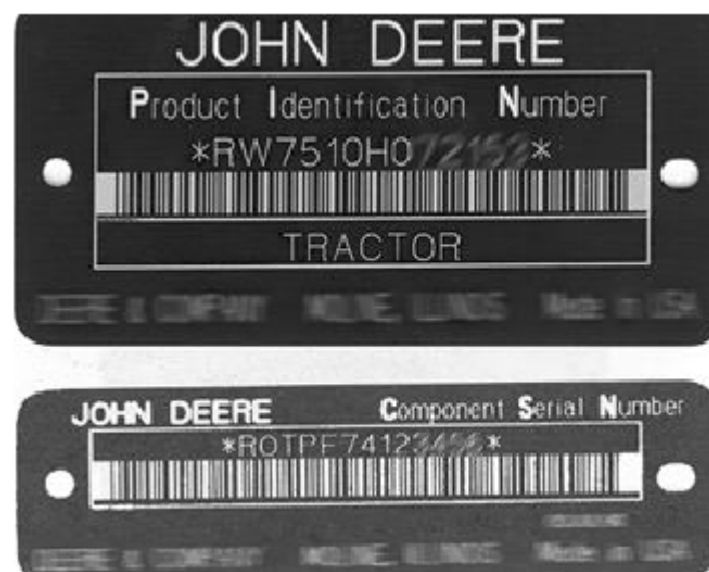

DX,SECURE1 -19-18NOV03-1/1

TS1680—JUN—09DEC03

Сохранить Машин Безопасной

1. Установить приборы в антивандальном исполнении.
2. Когда машина находится на хранении:
 - Опустите оборудование на землю
 - Установите колеса в максимально широкое положение, чтобы затруднить погрузку сложно
 - Извлеките все ключи и батарейки
3. При парковке в помещении размещайте крупногабаритное оборудование перед выходами и запирайте складские помещения.
4. При парковке на открытом воздухе храните его на хорошо освещенной и огороженной территории.
5. Обращайте внимание на подозрительную активность и сообщайте о любых кражах немедленно в правоохранительные органы.
6. Уведомляйте своего дилера John Deere о любых убытках.

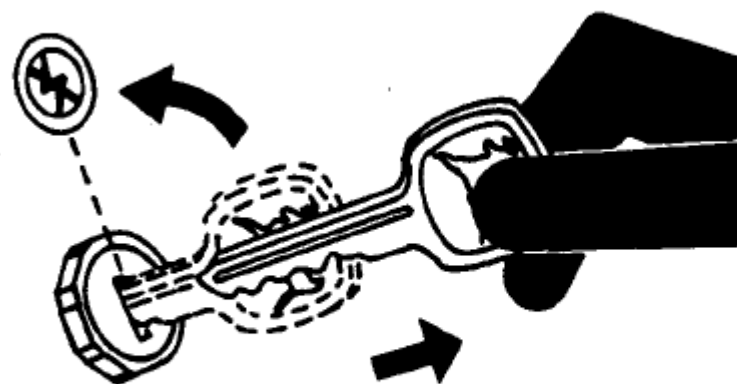

DX,SECURE2 -19-18NOV03-1/1

TS230—JUN—24MAY89

Доступна сервисная литература John Deere

Техническую информацию

Техническую информацию можно приобрести в John Deere. Публикации доступны в печатном виде или на компакт-диске.

Заказы можно оформить с помощью одного из следующих способов:

- Магазин технической информации John Deere:
www.JohnDeere.com/TechInfoStore
- Позвоните по телефону 1-800-522-7448
- Обратитесь к своему дилеру John Deere

Доступная информация включает в себя:

В КАТАЛОГАХ ЗАПЧАСТЕЙ перечислены сервисные запчасти, доступные для вашей машины и иллюстрации в разрезе, которые помогут вам определить правильные детали. Это также полезно при сборке и демонтаж.



TS189—UN—17JAN89

DX, SERVLIT -19-07DEC16-1/4

РУКОВОДСТВА ОПЕРАТОРА, содержащие информацию о безопасности, эксплуатации, техническом обслуживании и сервисной информации.



TS191—UN—02DEC88

DX, SERVLIT -19-07DEC16-2/4

ТЕХНИЧЕСКИЕ РУКОВОДСТВА с изложением сервисной информации для вашей машины. Включены спецификации, проиллюстрированные процедуры сборки и разборки, расход гидравлического масла схемы и электрические подключения. Некоторые продукты имеют отдельные руководства по ремонту и диагностике. Некоторые компоненты, такие как двигатели, доступны в отдельном техническом руководстве по компонентам.



TS224—UN—17JAN89

Продолжение на следующей странице

DX, SERVLIT -19-07DEC16-3/4

ОБРАЗОВАТЕЛЬНАЯ ПРОГРАММА, включающая пять книг обширная серия книг с подробной базовой информацией независимо от производителя:

- Серия сельскохозяйственных грунтовок охватывает технологии в сельском хозяйстве и скотоводстве.
- Серия "Управление фермерским бизнесом" рассматривает "реальные" проблемы и предлагает практические решения в областях маркетинга, финансирования, выбора оборудования и соблюдения нормативных требований.
- Руководства по основам сервисного обслуживания покажут вам, как ремонтировать и обслуживать внедорожную технику.
- Руководства по основам эксплуатации машин объясняют возможности и настройки машины, как повысить производительность машины и способы устранения ненужных операций в полевых условиях.
- Руководства по основам компактного оборудования содержат инструкции по обслуживанию оборудования вплоть до мощность 40 лошадиных сил BOM.



TS1663-JUN-10OCT17

DX, SERVLIT -19-07DEC16-4/4

Указатель

	Страница		Страница
А			
Доступ		После первых 50 часов работы	
		Проверьте и отрегулируйте тормозную систему... Картер коробки передач...	... 32-2 ... 32-1
		После первых 500 тюков	
		Проверьте тормоз рулона подачи сетки.....	32-2
Аккумулятор		Бачок воздушного тормоза	
Обслуживание...	... 55-3	Проверить и слить.....	45-18
Аккумуляторы		Пневматические тормоза	
Техническое обслуживание.....	45-9, 45-28, 45-29	Подсоедините...	...25-11
Активировать		Отсоедините...	... 27-3
Аварийный контроль плотности давления...	... 55-17	Звуковой сигнал	
Регулировка		Настройте...	... 57-28
Автоматическая система смазки консистентной смазкой...	... 57-25	По мере необходимости	
Плотность рулона...	... 37-8	Очистите рулоны камеры для тюков.....	45-9
Диаметр рулона...	... 37-8		... 45-9
Рампа для выгрузки рулона...	... 55-69	При необходимости	
Удлинитель ramпы для выгрузки рулона...	... 20-20	Очистите фильтры гидравлической муфты...	... 45-8
Датчик ramпы для выгрузки рулона...	... 20-20	Очистите Фильтр Масляного Бачка.....	45-7
Чувствительность к форме рулона...	... 37-8	Заправить автоматическую консистентную смазку	
Датчик скорости вращения пресс-подборщика...	... 55-69	Системный резервуар...	... 45-8
Сцепное устройство шарового типа...	... 55-48	Заправить резервуар системы смазки цепи	
Нижний стартовый валик (№ 1) Со скребком.....	... 55-31	Multiluber ...	45-7
Кисти...	...55-11	Прикрепить	
Тяга...	... 15-1	Машину к трактору...	... 25-2
Датчик опускания пола...	... 55-44	Крепление	
Защелка ворот...	... 55-46	Отключить стояночный тормоз машины (если он установлен)...	25-12
Датчики защелки ворот...	... 55-46	Предохранительная цепь.....	25-5
Нижний скребок для задних ворот (№ 9)...	... 55-41	Установка и отсоединение	
Главная приводная цепь...	... 55-8	Подсоедините пневматические тормоза...	...25-11
Обвязка сеткой...	... 37-12	Подсоедините гидравлические тормоза...	...25-11
Натяжение обвязки сеткой...	... 35-10	Подсоедините телескопическую трансмиссию к трактору	
Датчик чистой подачи...	... 55-47	Вал отбора мощности...	... 25-4
Расход масла...	... 45-6	Навесное оборудование	
Ориентация камеры...	... 55-48	Найти...	... 40-1
Нижние крышки приемника...	... 35-6	Автоматическая система смазки консистентной смазкой	
Приводная цепь приемника...	... 55-8	Консистентная смазка...	... 45-2
Пружины поплавок приемника...	... 35-5	Автоматическая система смазки консистентной смазкой	
Колесики датчика приемника...	... 35-5	Регулировка...	... 57-25
Датчики положения ножей предварительной резки...	... 55-44	Отвода Консистентной смазки...	... 55-10
Давление ножей предварительной резки...	... 37-31	Общая информация.....	45-4
Приводная цепь роторного питателя...	... 55-9	Ручной запуск...	... 57-25
Цепь привода роликов стартера...	... 55-9	Устранение неполадок...	... 50-20
Пружина натяжного рычага...	... 55-17	Автоматический запуск	
Язычок...	... 20-5	Цикл привязки...	... 37-20
Отслеживание ремней...	... 55-30	Автоматический режим крышки багажника	
Подача SCV трактора...	... 15-2	Настройка...	... 38-10
Обвязка шпагатом...	... 37-16	Описание...	... 38-9
Положение привода...	... 55-52	В	
Скребок для шкива...	... 55-55	Тюк	
Натяжная пластина...	... 55-54	В случае засорения...	... 35-9
Зажим натяжной пластины...	... 55-53	Плотность тюка	
Длина отрезка шпагата...	... 55-57	Отрегулировать...	... 37-8
Система обвязки шпагатом...	... 55-48	Потенциометр диаметра тюка	
Верхний стартовый ролик (№ 3) Скребок...	... 55-40	Калибровка...	... 57-9
Валок компрессора валка...	... 35-7	Рампа выгрузки тюка	
Дефлектор валка компрессора валка...	... 55-15	Регулировка.....	55-69
После первых 10 часов работы			
Крутящий момент колесной гайки...	... 32-1		

Продолжение на следующей странице

	Страница	Страница
Удлинители рамп для выгрузки тюков		Потенциометры формы тюка... .. 57-13
Отрегулируйте..... 20-20		Датчик влажности..... 57-21
Функция документирования тюков		Привод для обвязки шпагатом... .. 57-18
Настройка...	... Камера 25-10	Подсоединить жгут проводов... .. 25-9
Функция влажности рулона		Отсоединить жгут проводов..... 27-4
Управление...	... 37-23	Видео-приложение..... 37-38
Индикаторы формы рулона		Уход
Формирование рулона...	... 37-28	Устройство для обвязки сетки... .. 20-10
Потенциометры формы рулона		... Колеса колесного типа 57-13
Калибровка...		Установка
Чувствительность к форме рулона		Рабочее положение..... 20-9
Настройка..... 57-24		Транспортное положение..... 30-5
Пресс-подборщик		Цепь
Прикрепляется к трактору...	... 25-2	Отрегулируйте Главную Приводную цепь..... 55-8
Гидравлическая система пресс-подборщика		Отрегулируйте ... 55-8
Подсоединить к трактору...	... 25-5	Отрегулируйте Приводную цепь Роторного питателя..... 55-9
Отсоединить от трактора...		Отрегулируйте Приводную цепь Стартера... .. 55-9
Шаровой-Тип сцепного устройства		Каждые 50 часов проверяйте Натяжение..... 45-13
Отрегулируйте...	... 55-4	Система смазки цепи
Перед каждым использованием пресс-подборщика...	... 35-1	Выпускной насос..... 55-10
Направляющие ремня		Система смазки цепи
Проверьте износ...	... 45-24	Трудности..... 50-19
Ремни		Проверка
Установка...	... 55-29	... давление Натяжение приводного ремня..... 55-63
Извлечение...	... 55-18	подающего ролика 55-18... .. Положение
Ремонт...		направляющей сетки 45-28... .. 55-61
Замена проводов...		Ножи для предварительной резки... .. 45-10
Цикл обвязки		... 37-20 Функции безопасности... .. 45-25
Автоматический запуск...	... 37-21	Накачка шин... .. 20-1
Ручной запуск...		Крутящий момент Колесной гайки... .. 20-20
Обвязочное устройство		Проверьте устройство для обвязки сетки... .. 55-58
Заточите обвязочный нож...	... 55-68	Проверьте тормоз рулона подачи сетки
Обвязочный нож		Каждые 3000 тюков..... 45-28
Заточите...	... 55-68	Ежегодная... .. 45-28
Обвязочные материалы вокруг подающих роликов... Режим запуска обвязки	... 55-68	Чистка
Выберите...	... 37-19	Датчик влажности... .. 55-47
Система обвязки		машины..... 35-1
Выберите...	... 37-11	Очистите рулоны тюковой камеры... .. 45-9
Стравливание		Очистите ленточные крюки и проволоку..... 45-9
Автоматическая система смазки консистентной смазкой...	... 55-10	Закрыть
Насос системы смазки цепи...	... 55-10	Дверь..... 30-4 Боковая
Значения крутящего момента болтов и винтов		дверь..... 30-4, 35-3
Метрические...	... 55-1	Расположение компонентов
Скребок для нижнего пускового ролика (№ 1) Отрегулируйте..... 55-31		Электрическая часть... .. 55-42
Период обкатки		Настройка
Обкатка пресс-подборщика..... 32-1		Звуковой сигнал тревоги... .. 57-28
Период внедрения		Автоматический режим работы задней двери... .. 38-10
После первых 50 часов работы...	... 32-1	Функция документирования тюков..... 25-10
Подшипник ступицы колеса..... 32-1, 45-21		Режим управления воротами... .. 38-5
Кисти		Виджеты главной страницы машины..... 37-6
Отрегулируйте..... 55-11		Режим Регулирования скорости трактора..... 38-6
		Режим Помощи при отключении от сети..... 38-8
		Контакты
		Воздушные Тормоза..... 25-11
		Гидравлический тормоз... .. 25-11
Калибровка		Предохранительная цепь... .. 25-5
Потенциометр диаметра тюка...	57-9	К гидравлической системе трактора... .. 25-5

Продолжение на следующей странице

	Страница		Страница
Защелка ворот			
Отрегулируйте...	... 55-46		
Датчики защелки ворот			
Отрегулируйте...	... 55-46	Подставка для домкрата	
Запорный клапан ворот...	... 35-4	Использование...	... 20-2
Калибровочное колесо			
Ремонт...	... 55-70	К	
Картер редуктора			
Слейте воду...	... 32-1	Ключевое описание	
Слейте и долейте...	... 45-22	Применение машины...	... 37-4
Уровень масла...	... 45-17	Положение ножа и контрножа	
Трансмиссионная смазка...	... 45-3	Проверка...	... 55-58
Оригинальные запчасти John Deere...	... 55-3		
Консистентная смазка			
Автоматическая система смазки консистентной смазкой...	... 45-2	Список	
Консистентная смазка для смазки...	... 45-2	Диагностический Код Неисправности.....	57-4
Консистентная смазка для смазки.....	45-2	Найдите компоненты	
Рекомендации по формированию хорошего тюка...	35-8	Электрический...	... 55-42
		Замок	
		Ворота...	... 35-4
		Трактор SCV...	... 15-2
Значения крутящего момента оборудования		Нижний ролик задних ворот (№ 9) Скрепером	
Метрический...	... 55-1	Отрегулируйте...	... 55-41
Гидравлический аккумулятор		Смазочный материал	
Обслуживание...	... 55-3	Смешивание.....	45-4
Гидравлические Тормоза		Хранение смазочных материалов.....	45-4
Контакты...		Смазочные материалы, безопасность.....	45-3
Отсоедините...	... 25-17	Смазка и техническое обслуживание	
Гидравлическую муфту		По мере необходимости.....	45-9
Очистите фильтры...	... 45-8	Каждые 100 часов	
Гидравлические шланги		Шпунтовая рама и сцепное устройство.....	45-19
Замените...	... 45-29	Каждые 30 часов	
Гидравлические шланги		Сетевая привязка разворачивается...	... 45-12
Подсоедините к трактору.....	25-5	Каждые 50 часов	
Отсоединить от трактора...	... 27-6	Защелки ворот...	... 45-16
Магазин...	... 27-6	Смазывайте дверные петли, гидравлические	
Максимальное рабочее давление в гидравлике...	... 05-9	Цилиндры и штифты датчиков формы тюков...	45-15
		Смазывайте шарниры наборов ножей и	
Вид идентификации.....	00-1	Цилиндры откидного пола.....	45-14
Установить		Телескопическая Трансмиссия...	... 45-13
Ремни...	... 55-29	Соблюдайте интервалы обслуживания.....	45-1
Жгут проводов кабины...	... 15-4	Ежегодно.....	45-27
Колесики с колесной формулой		Шпунтовая Рама и Сцепное устройство.....	45-19
Рабочее положение...	... 20-9	Смазка и техническое обслуживание	
Приводной ремень подающего ролика сетки.....	55-67	По Мере Необходимости.....	45-7, 45-8
Сетчатый Нож...	... 55-67	Автоматическая Заправка консистентной смазкой	
Роликовый скребок № 2...	... 55-31	Резервуар системы.....	45-8
Колеса стандартной калибровки		Каждые 10 часов	
Рабочее положение...	... 20-8	Смазывайте пресс-подборщик без автомата	
Телескопическая трансмиссия.....	25-3	Система смазки консистентной смазкой...	... 45-11
Крючки для ремня Безопасности.....	55-24	Смазывайте калибровочные колеса подборщика	
		(При наличии)...	... 45-12
		Каждые 100 часов	
		Тормозные Валы.....	45-21
		Каждые 50 часов.....	45-12

Продолжение на следующей странице

	Страница		Страница
Проверьте натяжение цепи...	... 45-13	Ручной запуск	
Удлинительный вал...	... 45-23	Автоматическая система смазки консистентной смазкой...	... 57-25
Нижний приводной ролик ремня (со вторым приводным роликом)...	45-17	Цикл закрепления...	... 37-21
Каждые 500 часов...	... 45-23	Значения крутящего момента метрических болтов и винтов...	... 55-1
Проверяйте износ направляющих ремня...	... 45-24	Смешивание смазочных материалов...	... 45-4
Корпус редуктора...	... 45-22	Датчик влажности	
Каждые 6 лет...	... 45-29	Калибровка...	... 57-21
Предотвращайте возгорание...	... 45-9	Датчик влажности	
Два раза в год		Очистка...	... 55-47
Проверяйте шины...	... 45-22	Универсальный инструмент...	... 55-11
Еженедельно...	... 45-17, 45-18		
Ежегодно...	... 45-23, 45-28	N _	
Тормозные валы...	... 45-21		
Проверьте износ направляющих ремня безопасности...	... 45-24	Почти полная функция сигнализации	
Очистите, проверьте и смажьте ось		Работать..... 37-9	
Компоненты...	... 45-27	Сеть	
Коробка передач...	... 45-22	Трудности с оборудованием для обвязки..... 50-12	
Износ сцепного устройства...	... 45-25	Привязка к сети	
Износные пластины...	... 45-27	Настройка...	... 37-12
		Устройство для обвязки сетки	
		Уход...	... 20-10
		Процедура проверки - Общие сведения...	... 55-58
Машина		Натяжение обвязки сетки	
Отсоединение от трактора...	... 27-1	Отрегулируйте...	... 35-10
Угол наклона машины		Ролик подачи сетки	
Установка...	... 20-4	Приводной ремень...	... 55-67
Применение машины		Тормоз ролика подачи сетки...	... 55-64
Доступ...	... 37-1	Датчик подачи сетки	
Ключевое описание...	... 37-4	Отрегулируйте...	... 55-47
Единицы измерения...	... 37-1	Положение направляющей сетки	
Отображение приложения машины		Проверьте...	... 55-66
Устранение неполадок..... 50-20		Нож для сетки	
Функция автоматизации машины		Снимите...	... 55-67
Описание 38-1 ... 38-1	Рулон сетки	
Описание дисплея...	38-1	Забора о...	... 20-10
Режим автоматизации машины		Рулон сетки	
Выберите...	... 38-4	Загрузка...	... 20-11
Электрические компоненты машины		Перезагрузка...	... 37-14
Проверьте...	... 57-5	Пропускайте сетку через подающие ролики...	... 20-11
Индикаторы машины		Выберите...	... 20-10
Управляйте...	... 37-37		
Главная страница машины		Расход масла	
Описание дисплея...	... 37-2	Отрегулируйте...	... 45-6
Виджеты на главной странице машины		Открыть	
Настройка...	... 37-6	Боковая дверца...	... 35-3
Страница меню машины		Работает	
Описание дисплея...	... 37-6	Функция увлажнения тюков..... 37-23	
Машина с режимом автоматической откидной двери		Подсветка машины...	... 37-37
Управление...	... 38-9	Машина с автоматическим режимом откидывания крышки багажника..... 38-9	
Машина с функцией автоматизации		Машина с функцией автоматизации...	... 38-3
... 38-3		Функция сигнализации, близкая к полной..... 37-9	
Безопасная эксплуатация...	... 38-1	Программная функция...	... 37-10
Главная приводная цепь		Безопасная эксплуатация	
Регулировка...	... 55-8	Машина с функцией автоматизации...	... 38-1
Техническое обслуживание			
Аккумуляторы..... 45-9, 45-28, 45-29			
Формирование тюка			
Индикаторы формы тюка...	... 37-28		

Продолжение на следующей странице

Страница	Страница
Управление пресс-подборщиком	Установите режимы работы кулачкового захвата гусеницы... 20-6
Отрегулируйте отклонитель валков валкового компрессора... 55-15	Подкачайте шины... 20-1
Управление машиной	Используйте домкрат... 20-2
Отрегулируйте валковый компрессор..... 35-7	Используйте колесные упоры... 20-3
Опции	Подготовка трактора
Дисплей... 15-3	Установите дисплей на ISOBUS Совместимый
Жгут проводов дисплея... 15-3	Трактор John Deere... 15-5
Ориентация камеры	Предотвращение пожара... 45-9
Регулировка... 55-48	Общие положения... 05-8
	Предотвращение пожара при каждой услуге... 55-2
Р	ВОМ
Припаркуйте машину	Подсоедините телескопическую трансмиссию... 25-4
Транспортировка... 30-5	Отсоедините телескопическую трансмиссию... 27-7
Подборщик	Выберите скорость... 15-2
Отрегулируйте нижние упоры... 35-6	
Поднимать или опускать... 35-4	R _
Функция подъема или опускания... Отсоедините... 37-29	Поднимать или опускать
Цепь привода подборщика	Звукосниматель... 35-4
Отрегулируйте... 55-8	Функция поднятия или опускания
Пружины поплавок подборщика	Звукосниматель... 37-29
Отрегулируйте... 35-5	Недавние проблемы
Колеса с датчиком подбора	Диагностический код неисправности... 57-1
Отрегулируйте... 35-5	Перезагрузите
Зуб подборщика	Рулон сетки... 37-14
Замените... 55-15	Снимите
Поворотный шпагатный ящик	Верхний стартовый рулон (№ 2) скребком..... 55-33
Управление... 55-7	Заменить
Ножи для предварительной резки	Проволочные ленты... 45-28
Заточите... 55-14	Ножи для предварительной резки... 55-12
Ножи для предварительной резки	Обвязка шпагатом
Проверьте... 45-10	Нож... 55-56
Замените... 55-12	Втянуть или зацепить
Функция ножей для предварительной резки	Функция Ножей для предварительной резки..... 37-30
Втяните или зафиксируйте... 37-30	Скребок для Рулона № 2
Датчики положения ножей для предварительной резки	Установка... 55-31
Отрегулируйте... 55-44	Магазин... 55-35
Давление ножей перед нарезкой	Положение рулона № 9
Отрегулируйте... 37-31	Проверьте... 55-62
Подготовка	Приводную цепь роторного питателя
Начало сезона..... 60-2	Отрегулируйте... 55-9
Подготовить ремень	Пресс-Подборщик круглого сечения
Новый ремень со шнуровкой... 55-20	Точки подвешивания... 55-4
Подготовить ремень: Ремкомплект ремня... 55-22	Протяните ленты через пресс-подборщик... 55-28
Подготовьте пресс-подборщик к хранению... 60-1	
Подготовка машины	S
Отрегулируйте удлинители рампы для выгрузки тюков... 20-20	Безопасность
Отрегулируйте язычок... 20-5	Способность оператора..... 05-3
Уход за устройством для обвязки сетки... 20-10	Вращающиеся трансмиссии, оставайтесь на расстоянии... 05-4
Уход за рулоном сетки... 20-10	Безопасное техническое обслуживание, практика..... 05-10
Уход за клубком шпагата... 20-16	Надежно закрепите машину..... 05-9
Проверьте крутящий момент колесной гайки..... 20-20	Шины, безопасное обслуживание..... 05-7
Узел для шпагата... 20-18	Функции безопасности
Загрузите коробки для шпагата... 20-17	Проверьте..... 45-25
Хранение сетчатых материалов... 20-10	Безопасность, избегайте жидкостей под высоким давлением
Выберите рулон сетки... 20-16	Избегайте жидкостей под высоким давлением... 05-10
Выберите шпагат...	

Продолжение на следующей странице

	Страница		Страница
Безопасность, смазочные материалы.....	45-3	Функция мягкой сердцевины	
Выберите		Эксплуатация...	... 37-10
Режим запуска обвязки...	... 37-19	Технические характеристики	
Система обвязки...	...37-11	Пресс-подборщик V452M...	... 65-1
Режим автоматизации машины...	... 38-4	Пресс-подборщик V462M...	... 65-3
Датчик		Колеса стандартного калибра	
Определение зоны обнаружения...	... 55-43	Установить	
Серийный номер		Рабочее положение...	... 20-8
Табличка...	... 70-1	Транспортное положение...	... 30-4
Серийные номера		Цепь привода стартера	
Идентификационный номер машины...	... 70-2	Отрегулировать...	... 55-9
Описание пластины...	... 70-1	Хранение	
Обслуживание		Подготовка к началу сезона...	... 60-2
Включите аварийный контроль плотности и давления...	55-17	Подготовьте пресс-подборщик...	... 60-1
Отрегулируйте		Магазин	
Пружину натяжного рычага...	... 55-17	Скребок для Рулона № 2...	... 55-35
Отрегулируйте датчик рампы выгрузки тюков.....	... 55-48	Телескопическая Трансмиссия.....	27-7
Отрегулируйте датчик скорости вращения пресс-подборщика...	... 55-45	Поворотная планка	... 55-60
Отрегулируйте щетки...	...55-11	Переключение приложения машины	
Отрегулируйте датчик опускного пола...	... 55-44	С текущего дисплея на другой...	... 57-29
Отрегулируйте датчики защелки ворот...	... 55-46		
Отрегулируйте тормоз ролика подачи сетки...	... 55-64	Т	
Отрегулируйте датчик подачи сетки...	... 55-47	Телескопическая Трансмиссия	
Отрегулируйте отслеживание ремней...	... 55-30	Контакты...	... 25-4
Идентификацию цепи пресс-подборщика...	... 55-6	Отключить...	... 27-7
Нумерацию рулонов пресс-подборщика...	... 55-5	Установить...	... 25-3
Перед каждым обслуживанием...	... 55-2	Магазин...	... 27-7
Прокачивайте насос системы смазки цепи...	... 55-10	Телескопическая Опора Трансмиссии...	... 25-4
Проверяйте свободное движение вытяжной штанги...	... 55-60	Натяжной рычаг	
Проверяйте положение ножа и контрножа...	... 55-58	Отрегулируйте пружину...	... 55-17
Проверяйте устройство для крепления сетки...	... 55-58	Проверьте	
Проверяйте тормоз подающего ролика сетки...	... 55-64	Электрические компоненты машины...	... 57-5
Проверяйте давление подающего ролика сетки...	... 55-61	Накачка шин	
Проверьте положение рулона № 9...	... 55-62	Проверьте...	... 20-1
Процедура проверки устройства для обвязки сетки...	... 55-58	Шины, безопасное обслуживание.....	05-7
Приводной ремень рулона подачи сетки...	... 55-67	Язык	
Поворотные коробки для шпегата...	... 55-7	Настроить...	... 20-5
Предотвращение возгорания...	... 55-2	Крутящий момент диаграмм	
Снимите и установите сетчатый нож...	... 55-67	Метрическая...	... 55-1
Снимите и установите колесо...	... 55-69	Эвакуатор пресс-подборщика по дорогам общего пользования...	... 30-1
Удалите связующие материалы вокруг подающих рулонов...	55-68	Трактор	
Ремонтные ленты...	... 55-18	Дышло...	... 15-1
Отремонтировать калибровочное колесо...	... 55-70	Скорость вом трактора	
Заменить зуб подборщика...	... 55-15	Выберите...	... 15-2
Функция интервала обслуживания...	... 57-26	Трактор ВСК	
Интервалы обслуживания...	... 45-1	Регулировка Потока...	... 15-2
Установить		Замок...	... 15-2
Режимы работы подборщика кулачковой гусеницы...	... 20-6	Режим регулирования скорости трактора	
Угол наклона машины...	... 20-4	Настройка...	... 38-6
Семиполосное соединение с гнездом прицепа		... -3	
Отсоединить...	... 27-5	Торговые марки...	
		Семиполосное соединение с гнездом	
Нож для обвязки...	... 55-68	Колесных дисков колесного типа.....	30-5
Ножи для предварительной резки...	... 55-14	Колеса стандартного размера...	... 30-4
Боковая дверца		Транспортировка	
Закрыть...	... 30-4	Машина на грузовике...	... 30-2
Сигнальные слова, понятные...	... 05-1	Припаркуйте машину.....	30-5

Продолжение на следующей странице

	Страница	Страница
Транспортировка и парковка		
Закройте боковые двери...	... 30-4	W
Устранение неполадок		
Автоматическая система смазки консистентной смазкой...	... 50-20	Предупреждающие экраны
Качество тьюков...	... 50-5	Диагностический код неисправности..... 57-1
Система смазки цепи...	... 50-19	Еженедельно..... 45-17
Трудности с подачей...	... 50-1	Крышка Ступицы колеса..... 45-18
Общие трудности с пресс-подборщиком...	... 50-7	Колесо
Отображение применения машины...	... 50-12	Проверьте Крутящий момент гайки..... 45-20
Трудности с оборудованием для обвязки сеток...	... 50-20	Проверить стояночный тормоз... .. 45-20
Трудности с самовывозом...	... 50-1	Крутящий момент гайки..... 32-1
Трудности с эксплуатацией силосного оборудования...	... 50-11	Удаление и установка..... 55-69
Трудности с оборудованием для обвязки шпагатом...	... 50-16	Подшипник ступицы колеса
Два раза в год		После первых 10 часов... Ежегодно... .. 32-1
Шины...	... 45-22	Колесные упоры
Шпагат		Используйте..... 20-3
Трудности с оборудованием для обвязки...	... 50-16	Валок компрессора Валковой валки
Уход за клубком шпатага...	... 20-16	Отрегулируйте..... 35-7
Узел...	... 20-18	Дефлектор рулона компрессора Валковой валки
Грузовые ящики...	... 20-17	Отрегулируйте..... 55-15
Проложите путь от коробки для шпатага к кронштейну для шпатага...	... 20-19	Размер Валка..... 35-3
Выберите...	... 20-16	Жгут проводов
Обвязку шпагатом		Контакты... .. 25-7
Отрегулируйте...	... 37-16	Отключиться... .. 27-5
Положение привода...	... 55-52	Итоги работы
Скребок для шкива...	... 55-55	Счетчики..... 37-33
Натяжная пластина...	... 55-54	
Зажим натяжной пластины...	... 55-53	
Установите центральный стартовый рулон (№ 2) шпатага		Y_
Дефлектор...	... 55-36	
Замените		Ежегодно
Нож...	55-56	Проверяйте Износ направляющих ремня..... 45-24
Привод для обвязки шпагатом		Проверьте чистый тормоз подающего ролика... .. 45-28
Откалибруйте...	... 57-18	Проверьте стояночный тормоз... .. 45-20
Длину среза шпатага		Проверьте крутящий момент колесной гайки... .. 45-20
Отрегулируйте...	... 55-57	Очистите, проверьте, и Смажьте Компоненты оси... 45-27
Датчики шкива шпатага		Слейте и заправьте картер редуктора... .. 45-22
Отрегулируйте...	... 55-43	Износ сцепного устройства... .. 45-25
Систему обвязки шпагатом		Опора домкрата... .. 45-23
Отрегулируйте..... 55-48		Замените провода ремня... .. 45-28
		Износостойкие пластины..... 45-27
Единицы измерения		
Применение машины..... 37-1		
Отсоедините от сети		
Датчик...	... 37-32	
Режим помощи при отсоединении		
Настройка...	... 38-8	
Скребок для верхнего стартового ролика (№ 2)		
Удалить..... 55-33		
Верхний стартовый валик (№ 3) со скребком		
Отрегулируйте...	... 55-40	
Использование		
Дышловой щит..... 15-1		
V		
Виртуальный Терминал..... 37-1		

Сервис John Deere поможет вам не отрываться от работы

Запчасти John Deere

Мы помогаем свести к минимуму время простоя, устанавливая оригинальные запчасти John Deere в ваших руках в кратчайшие сроки.

Вот почему мы поддерживаем большой и разнообразный инвентарь, чтобы опережать ваши потребности.



DX, IBC, A-19-04JUN90-1/1

TS100—UN—23AUG88

Нужные инструменты

Высокоточные инструменты и испытательное оборудование позволяют нашему сервисному отделу быстро находить неисправности и устранять их экономить ваше время и деньги.



DX, IBC, B-19-04JUN90-1/1

TS101—UN—23AUG88

Хорошо обученные технические специалисты

Обучение сервисных техников John Deere никогда не заканчивается.

Учебные школы проводятся регулярно, чтобы убедиться, что наши персонал знает ваше оборудование и способы его обслуживания.

Результат?

Опыт, на который вы можете рассчитывать!



DX, IBC, C-19-04JUN90-1/1

TS102—UN—23AUG88

Оперативное обслуживание

Наша цель - обеспечить оперативный и эффективный уход тогда, когда вы этого хотите и там, где вы этого хотите.

Мы можем произвести ремонт у вас дома или у нас, в зависимости от обстоятельств: обращайтесь к нам, полагайтесь на нас.

СЕРВИСНОЕ ПРЕВОСХОДСТВО JOHN DEERE: мы будем рядом когда мы вам понадобится.



DX, IBC, D-19-04JUN90-1/1

TS103—UN—23AUG88

Сервис John Deere поможет вам не отрываться от работы

Сервис John Deere поможет вам не отрываться от работы

