



ПРЕССЫ-ПОДБОРЩИКИ F440E/F450E

РУКОВОДСТВО ОПЕРАТОРА ПРЕССЫ-ПОДБОРЩИКИ F440E/F450E 5FBD613 (Ноя-16) Русский

John Deere GmbH & Co. кг
Portfolio Extension Region 2

DEERE & COMPANY
Moline, Illinois

Все права защищены



Предисловие

Внимательно ПРОЧИТАТЬ ДАННОЕ РУКОВОДСТВО, чтобы уяснить правильный метод эксплуатации и правильно выполнять техническое обслуживание. Таким образом, можно избежать несчастных случаев или повреждения оборудования.

Данное руководство и предупредительные знаки, расположенные на машине, доступны также на других языках (обратиться к поставщику **John Deere** для заказа).

НАСТОЯЩЕЕ РУКОВОДСТВО ДОЛЖНО СЧИТАТЬСЯ неотъемлемой частью машины и должно сопровождать ее на момент продажи.

РАЗМЕРЫ в этом руководстве выражены как в метрической десятичной системе, так и в англосаксонской. Используйте исключительно оригинальные запасные части и правильные крепежные элементы. Метрические и дюймовые устройства крепления могут потребовать использования специальных ключей (метрических или дюймовых).

ПРАВАЯ И ЛЕВАЯ СТОРОНА машины определяются, если смотреть по ходу движения оборудования.

ИДЕНТИФИКАЦИОННЫЕ НОМЕРА ПРОДУКТА (P.I.N.) указаны в разделе Технические Характеристики или Идентификационные Номера. Точно записать все номера, чтобы облегчить поиск машины в случае угона. Эти цифры должны быть сообщены дилеру, когда вы заказываете детали. Идентификационные коды должны храниться в надежном месте, не вместе с системой.системе.

ПЕРЕД ПОСТАВКОЙ МАШИНЫ дистрибьютор проводит проверку перед поставкой. По истечении первых 100 часов работы предусмотреть постпродажную инспекцию с дистрибьютором, чтобы гарантировать наилучшие эксплуатационные показатели.

ЭТА МАШИНА БЫЛА РАЗРАБОТАНА исключительно для стандартных сельскохозяйственных или аналогичных работ (ПРЕДУСМОТРЕННАЯ ЭКСПЛУАТАЦИЯ). Любая другая эксплуатация будет считаться непредусмотренной эксплуатацией. Завод-изготовитель снимает с себя какую-либо ответственность за несчастные случаи и/или ущерб, вызванный несоответствующей эксплуатацией, ответственность за последствия этих событий будет нести исключительно пользователь. Также тщательно соблюдение режима работы, регулярности работ по техобслуживанию и ремонтных работ, указанных заводом- изготовителем — основной элемент в сфере предусмотренной эксплуатации.

ДАННЫЙ ПРЕСС-ПОДБОРЩИК ДОЛЖЕН ИСПОЛЬЗОВАТЬСЯ, проходить техобслуживание и ремонт только силами персонала, который знаком с его особенностями и правилами техники безопасности (предотвращение несчастных случаев). Всегда следует соблюдать правила по предотвращению несчастных случаев, все общие правила техники безопасности и здравоохранения на рабочем месте и правила дорожного движения.

Все несанкционированные изменения, внесенные в этом пресс-подборщике освобождают производителя от любой ответственности за какой-либо ущерб или травмы.

ПОКУПАТЕЛЯМ ПОДЕРЖАННОЙ МАШИНЫ рекомендуется связаться с дилером компании **John Deere** по данному региону, чтобы сообщить серийный номер машины. Это позволит компании **John Deere** сообщить новому владельцу о возможных усовершенствованиях изделия или любую другую целесообразную информацию..

Перевод оригинальных инструкций.

Вся информация, иллюстрации и техническая спецификация, приведенные в настоящем руководстве основываются на самой последней информации, доступной на момент публикации. Компания-производитель оставляет за собою право вносить какие-либо изменения без обязательства уведомлять о них.

Проверка перед поставкой

Осмотр перед доставкой - это услуга, которую компания John Deere рекомендует выполнить дистрибьюторам машины перед поставкой клиенту. Он включает в себя монтаж, регулировку и контроль. Услуга гарантирует, что машина будет доставлена клиенту в хорошем состоянии, и что клиент будет полностью удовлетворен эксплуатационными характеристиками с самого начала.

Перед доставкой машины выполнены следующие проверки , регулировка и операции:

- 1. Все пресс-масленки были наполнены консистентной смазкой.
- 2. Был проверен уровень масла в коробке шестерен и был долил (при необходимости).
- 3. Накачка шин была проверена и отрегулирована.
- 4. Все болты и гайки были затянуты с указанным моментом.
- 5. Удален жир с ножа сетепрорезателя.
- 6. Кабель аккумуляторной батареи монитора был подключен правильно.
- 7. Был выполнен цикл испытания.
- 8. Задняя дверь открывает и закрывается беспрепятственно.
- 9. Устройство предварительной резки правильно работает.
- 10. Монитор работает правильно.
- 11. Переключатели и датчики были отрегулированы правильно.
- 12. Гидравлический клапан правильно отрегулирован.
- 13. Была проведена проверка утечек в гидравлические трубы и соответствующие соединения.
- 14. Проверено правильное напряжение цепной подвески.
- 15. Была проведена правильность натяжения и смазки цепей.
- 16. Краска и наклейки гладкие и чистые.

- 17. Руководство должно быть передано оператору клиента.
- 18. Должны быть переданы другие документы (в случае необходимости разрешение для движения по общественным дорогам ЕС).
- 19. Оператор должен хорошо быть знаком с мерами предосторожности, требующимися для управления машиной.
- 20. Оператору известно о необходимости регулировки гидравлического клапана дилером в случае, когда трактор имеет отличный расход масла от 25 л/мин

Дата:

Подпись дистрибьютора или его технического специалиста:

ОГЛАВЛЕНИЕ

ВИДЫ МАШИН	1	Требования к электроцепи и питанию пресса-подборщика рулонного	4
ОБЩИЕ ПРАВИЛА ТЕХНИКИ БЕЗОПАСНОСТИ		ПОДГОТОВКА ПРЕССА-ПОДБОРЩИКА	1
Необходимая информация для обеспечения безопасности	1	Отталкиватель тюка	1
Ознакомление с терминологией сигналов	1	Обвязка	2
Придерживайтесь правил техники безопасности	2	Проволочный обмотчик	2
Безопасная эксплуатация пресса-подборщика	3	Выбор бечёвки	2
Защита людей и животных	4	Объединение с помощью шкотового узла (пластиковая бечевка)	2
Подготовка к аварийной ситуации	4	Объединение с помощью прямого узла (бечевка Sisal)	2
Использовать защитную одежду	4	Загрузка обмотчика простой бечевкой	3
Привыкайте работать в безопасности	5	Загрузка обмотчика двойной бечевкой	4
Безопасное техобслуживание машины	6	СЕТОЧНЫЙ переплетчик	6
Держитесь далеко от вращающихся компонентов трансмиссии	6	Выбор катушки сетки	6
Предохранительный стопор обмотчика сеткой	7	Уход за катушкой сетки	6
Управление лезвиями обмотчика	7	Уход за устройством обмотки сеткой	6
Опасности, связанные с жидкостью под высоким давлением	8	Загрузка переплетного устройства сетки	7
Соблюдение максимальной скорости транспортировки	8	Накачка шин	11
Контроль балласта, расстояния между колесами и накачки шин	9	Накачка подборочных колес	11
Используйте фонари и предохранительные устройства	9	ПРИСОЕДИНЕНИЕ И ОТСОЕДИНЕНИЕ	1
Линии электропередач	9	Присоединение	1
Источники питания должны быть далеко от труб жидкости под давлением	9	Регулировка дышла	2
В случае чрезвычайной ситуации	10	Регулировка дышла/ буксирной серьги	3
Снятие краски перед сваркой или нагревом	10	Регулировка ступицы колеса	4
Стопор безопасности борта	11	Крепление к трактору	6
Максимальное рабочее гидравлическое давление	11	Предохранительная цепь (обязательна во Франции)	7
Картер	12	Подсоединение телескопического вала к валу РТО трактора	8
Безопасность карданного вала	13	Предохранительные наклейки на карданном валу	9
Безопасность трансмиссии подбора	13	Подсоединение к гидравлической системе трактора	10
Безопасность передачи питания	13	Подключение гидравлических шлангов для поднятие крышки подборщика	10
Опора карданного вала	13	Подключение семиконтактного разъема для прицепа	11
Цепь безопасности карданного вала	13	Установка и соединение кабелей пресса к монитору	12
Опора и направление держателей стержней	13	ОТСОЕДИНЕНИЕ	13
Стояночные клинья	14	Отсоединение телескопического вала/ карданного вала ВОМ трактора	13
Поддержка машины должным образом	15	Смена положения телескопического вала/ карданного вала	13
Избегайте использование струй под высоким давлением, направленных на предохранительные наклейки	15	Систематизация шлангов	13
Избегайте направления струй под высоким давлением на цилиндры	15	Отсоединение от трактора	13
Утилизировать отходы должным образом/ заботиться об экологии	16	ТРАНСПОРТИРОВКА И ПАРКОВКА	1
ПРЕДОХРАНИТЕЛЬНЫЕ НАКЛЕЙКИ	1	Буксировка пресс-подборщика рулонного по общественным дорогам	1
Предохранительные символы/ значки	1	ДЫШЛО ПРЕССА-ПОДБОРЩИКА	1
Руководством оператора	1	Запуск в условиях безопасности	1
Ремонт и техобслуживание	1	Обкатка	2
Крышка поднята	2	Подготовка продукции	2
Предохранительная блокировка крышки	2	Размеры валка	2
Открытие крышки	2	Подготовка сена для прессования	2
Органы вращения	3	Подготовка силоса для прессования	2
Гидравлическая система	4	Подготовка сена для упаковки	2
Опасность сдавливания/ пореза	4	Регулировка стандартного подборщика (pick-up)	3
Предохранительный стопор (только с обмотчиком сеткой)	4	Грабли	3
Крепежные винты рамы дышла	5	Плотность тюка	4
Крепежные винты крепежной пластины	5	Подача продукции	4
ПОДГОТОВКА ТРАКТОРА	1	Ширина валка одинакова с шириной сборщика	4
Регулировка дышла	2	Узкий валок	4
Регулировка крепления сверху	2	Валки средней ширины	4
Выбор режима РТО трактора	3	Тюк сухой, гладкой продукции короткого формата	5
Установка опоры для блока (ласточкин хвост)	4	Использование рулонного пресс-подборщика для стеблей кукурузы	5

Использование рулонного пресс-подборщика для силоса и влажной продукции	5	Гидравлическая система	3
Раскупорка/ ручное опорожнение продукции.....	6	ТЕХОБСЛУЖИВАНИЕ	1
Регулировка проволочного обмотчика.....	7	Оригинальные запасные части.....	1
Регулировка сеточного переплетчика.....	8	Сварные швы (один раз в год).....	2
Стопор безопасности борта	10	Замена частей гидравлической системы.....	2
Формование тюка	11	Затяжка болтов (ежегодно)	2
Обвязка и разгрузка тюка	12	Дышло пресса-подборщика.....	2
Съёмщики тюка (дополнительный комплект)	13	Таблица моментов затяжки.....	3
Обнуление механического счетчика тюков.....	13	Натяжение цепи (через каждые 30 дней работы)	4
ИСПОЛЬЗОВАНИЕ УСТРОЙСТВА УПРАВЛЕНИЯ “ELECTRIC CONTROL”	1	Регулирование автоматических натяжных устройств ...	4
Система управления “Electric Control”	1	Регулирование ручных натяжных устройств.....	4
Кнопка включения.....	1	Натяжение цепи транспортировочного ролика (левая сторона)	5
Кнопка проволочного обмотчика	1	Натяжение транспортировочного ролика (правая сторона)5	5
Кнопка сеточного переплетчика.....	1	Натяжение цепи сгибающего устройства(с левой стороны):	5
Индикатор	1	Натяжение цепи мотовила подборщика (с левой стороны):	6
Работа с проволочным обмотчиком	2	Натяжение цепи мотовила подборщика (с правой стороны)	6
Работа обмотчика сеткой.....	2	Пластинчатый транспортер	7
ПРИЛОЖЕНИЯ	1	Размыкание	7
Комплекующие	1	Замена предохранительного винта мотовила	8
КОМПЛЕКТ	1	Замена предохранительных винтов трансмиссии подачи	8
СМАЗКА И ТЕХНИЧЕСКОЕ ОБСЛУЖИВАНИЕ ...1		Замена уборочных зубцов	9
Смазка и техобслуживание в условиях техники безопасности машины	1	Регулировка кулачков мотовила	10
Соблюдать предусмотренные интервалы проведения технического обслуживания	1	Заточка лезвия	11
Выполнение смазки и техобслуживания	1	Электрические и электронные компоненты.....	12
Консистентная смазка	2	После первых 30 часов работы	12
Масло высокой вязкости для шестеренных коробок	2	Проверки, выполняемые один раз в сутки.....	12
Масла для цепей Multiluber	3	Внеплановое техническое обслуживание	12
Альтернативные и синтетические смазочные материалы	3	РАЗМЕЩЕНИЕ УСТРОЙСТВА НА ХРАНЕНИЕ/ СКЛАДИРОВАНИЕ МАШИНЫ	1
Хранение смазочных материалов.....	3	Подготовка пресс-подборщика к постановке в гараж / Очистка	2
Альтернативные и синтетические смазочные материалы	3	Подготовка пресс-подборщика к работе / До выхода на поле3	3
Смешивание смазочных материалов.....	3	ТЕХНИЧЕСКИЕ ХАРАКТЕРИСТИКИ	1
Регулировка автоматической смазки цепей	4	Размеры пресса-подборщика	1
Бак	4	Вес	1
Фильтр (ежегодно)	4	Подбор	2
Уровень масла в коробке передач (30 рабочих дней).....	5	Блок транспортировки.....	2
Слив и наполнение коробки шестерен(ежегодно)	6	Обвязка	2
Слив масла	6	Характеристики тюка.....	2
Долив масла (ежегодно).....	7	Требования к трактору.....	3
Гибкие гидравлические трубы (ежегодно)	7	Карданные валы	3
Операции смазки	8	Пневматические шины.....	3
Точки смазывания (30 рабочих часов).....	8	Характеристики пневматических шин.....	3
Смазка кулачков (10 рабочих часов)	8	Характеристики системы управления “Electric Control”	4
Смазка карданного вала (30 рабочих часов).....	9	Уровень шума	4
Смазка цепей вручную (10 рабочих часов)	9	Декларацией о соответствии ЕС.....	5
Колеса и шины (30 рабочих дней)	10	СЕРИЙНЫЕ НОМЕРА / ИЕНТИФИКАЦИЯ	1
Демонтаж / монтаж колес.....	11	Описание табличек с серийными номерами:.....	1
УСТРАНЕНИЕ НЕПОЛАДОК	1	Идентификационный номер пресса-подборщика	1
Подача	1	Защита от взлома	2
Формирование тюка	2		
Обвязка	2		
Кардан	3		

ВИДЫ МАШИН



Пресс-подборщик модель: **F450E**

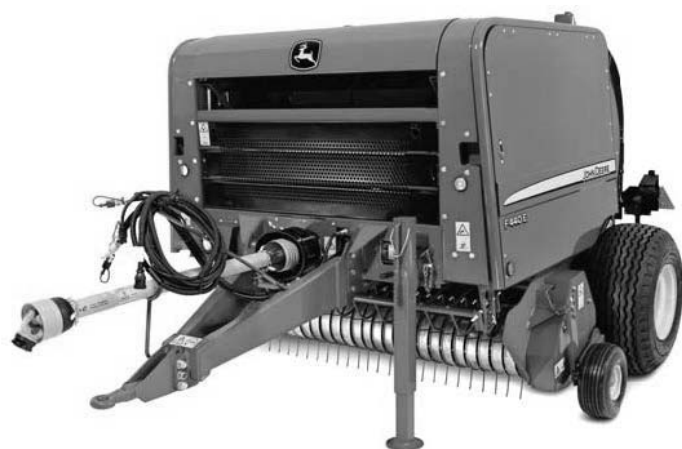

Пресс-подборщик модель: **F440E**

ОБЩИЕ ПРАВИЛА ТЕХНИКИ БЕЗОПАСНОСТИ

Помимо стандартов, указанных в настоящем руководстве, необходимо соблюдать общие инструкции техники безопасности и предотвращения несчастных случаев, действующих в стране использования машины.

Эта машина была спроектирована и произведена для обеспечения максимальной безопасности при работе. Соблюдение этих условий техники безопасности является обязательным для пользователя.

Т.о., внимательно прочтите настоящее руководство, особенно, раздел правил техники безопасности, обращая особое внимание на операции, которые могут быть чрезвычайно опасными; чтение руководства во время работы нецелесообразно.

John Deere снимает с себя любую ответственность за несоблюдение правил техники безопасности и предупреждения описанных ниже травм.

Кроме того, компания-производитель снимает с себя какую-либо ответственность за ущерб, причиненный в результате неправильного использования пресса-подборщика или изменений, внесенных без разрешения.

Необходимая информация для обеспечения безопасности

Это знак внимания с целью обеспечения безопасности.

Если вы видите этот символ на машине или в руководстве, обращайтесь внимание на потенциальную опасность несчастных случаев.

Соблюдайте правила техники безопасности и выполняйте рекомендуемые для безопасности операции.



Ознакомление с терминологией сигналов

Со знаком безопасности используются также сигнальные слова: ОПАСНОСТЬ, ПРЕДУПРЕЖДЕНИЕ или ВНИМАНИЕ.

Слово ОПАСНОСТЬ указывает на наиболее рискованные ситуации.

Знаки ОПАСНОСТЬ и ПРЕДУПРЕЖДЕНИЕ расположены около опасных зон.

Меры предосторожности идентифицируются знаками ВНИМАНИЕ.

Надпись ВНИМАНИЕ в этом руководстве также привлекает внимание к сообщениям безопасности.

 **ОПАСНОСТЬ**
ПРЕДУПРЕЖДЕНИЕ
ВНИМАНИЕ!

Придерживайтесь правил техники безопасности

Перед вводом машины в эксплуатацию:

- Научиться правильно использовать машину и элементы управления. Не разрешать эксплуатацию необученным лицам.
- Периодически проверяйте целостность блока в комплекте: все устройства безопасности и защиты.
- Внимательно прочитайте все сообщения о безопасности, приведенные в руководстве и предохранительные знаки, наклеенные на машину.

Содержать предупредительные знаки в хорошем состоянии. Заменить отсутствующие или поврежденные знаки безопасности.

Проверьте, чтобы новые компоненты оборудования и запчасти для ремонтных работ были дополнены необходимыми предохранительными знаками. Запасные предохранительные знаки можно получить у дистрибьютора компании **John Deere**. (Запчасти и компоненты, полученные у другого поставщика могут содержать иную информацию по технике безопасности, не приведенную в настоящем руководстве).

- Все предохранительные устройства должны быть установлены и закреплены в соответствии с требованиями производителя, и запрещено вносить в них изменения. • Поддерживайте машину в правильном рабочем состоянии.
 - Все предохранительные устройства должны быть установлены и закреплены в соответствии с требованиями производителя. Какие-либо изменения, внесенные без разрешения, могут нарушить работу и/или безопасность машины и оператора.

В случае, если вы не поняли каких-либо положений руководства и вам требуется помощь, рекомендуем обратиться в компанию **John Deere**.

ВАЖНО:

- **Не используйте управление, трубопроводы и другие выступающие части машины в качестве поручней.**
- **Установите, используйте и снимите карданный вал, придерживаясь информации и правил техники безопасности для использования карданного вала, представленные в руководстве, прилагаемом производителем, которые поставляются с самим карданным валом.**
- **Категорически запрещается перевозить людей или животных на машине и на тракторе.**



ВНИМАНИЕ!!

Категорически запрещено эксплуатировать пресс-подборщик тем, кто не прочел и не понял того, что описано в данном руководстве.

Безопасная эксплуатация пресса-подборщика

ВНИМАНИЕ!!

- **Никогда не оставляйте машину без присмотра во время работы.**
- **Не оставляйте трактор без присмотра с работающим двигателем.**
- **Не допускайте использование машины со стороны детей или неуполномоченных лиц, или нездоровых лиц, и необладающих удостоверением водителя, соответствующей категории.**

Перед эксплуатацией машины всегда проверяйте состояние дороги и общие условия безопасности машины.

ВНИМАНИЕ!!

Перед входом в рабочую зону машины, всегда выполняйте следующие операции:

- Отключите отбор мощности (РТО).
- Остановить двигатель трактора.
- Извлеките ключ основного переключателя.
- Спустите гидравлическое давление.
- Вставьте клинья под колеса.
- Включите стояночный тормоз трактора.
- дождитесь полной остановки всех движущихся частей.
- Выключите систему управления “Electric Control”.

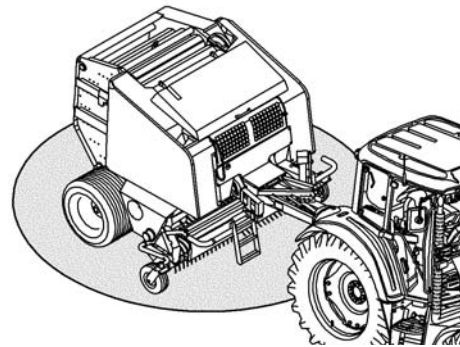

Во время работы машины категорически запрещено приближаться к ее корпусу, прикасаться к движущимся частям или вставить между ними. Лицо, руки и ноги должны всегда находиться далеко от органов движения, придерживайтесь безопасного расстояния.

ВНИМАНИЕ!!

Чтобы избежать серьезных или смертельных травм в результате затягивания в машину. НЕ пытайтесь подавать вручную, стоя на ногах или при помощи любого другого предмета, продукт или бечевку или сетку в пресс-подборщик рулонный или очищать зону подачи **ВО ВРЕМЯ РАБОТЫ ПРЕССА-ПОДБОРЩИКА РУЛОННОГО.**

Машина подает продукт намного быстрее, чем выпускает его.

В случае закупорки продукта в зоне подачи:

- Остановить трактор, достать ключ из щитка приборов и подождать до полной остановки всех движущихся органов.
- Выключите систему управления “Electric Control”.

Защита людей и животных

Не позволяйте посторонним проходить или останавливаться рядом с работающей машиной.

Во время работ посторонние лица, звери или домашние животные должны находиться далеко от рабочей зоны.

Подготовка к аварийной ситуации

Будьте готовы к возможному пожару.

Под рукой имейте огнетушитель и аптечку.

Всегда под рукой имейте номера телефонов экстренного вызова: скорой, медицинской помощи, больницы, пожарников.



Использовать защитную одежду.

Во время работы надевайте подходящую одежду.

Надевайте достаточно прилегающую одежду и защитную одежду, подходящую для данного типа работ, никогда не используйте просторную одежду, которая может зацепиться за механизмы и движущиеся органы машины.

Подвяжите длинные волосы.



Во время работ по техобслуживанию и ремонтных работ требуется надевать следующие защитные средства:

- защитные перчатки;
- защитную обувь;
- щиток и/или защитные очки.

Для безопасной работы требуется полное внимание оператора. Во время использовании машины не надевать наушники для радио или музыки.

Длительное воздействие шума может привести к повреждению или потере слуха. Для защиты от сильного и неприятного шума используйте соответствующие защитные устройства шума, например, наушники или беруши.

В случае проведения работ по техобслуживанию, которые могут провоцировать образование пыли или вредных веществ для вашей дыхательной системы, рекомендуется надевать соответствующие СИЗ,

Привыкайте работать в безопасности

Перед началом работ выучить процедуры техобслуживания. Зона всегда должна быть чистой и сухой.

Руки, ноги и одежда всегда должны быть далеко от движущихся частей.



Не выполняйте смазки, ремонтных работ или настройки, если машина движется.

Отключите все органы трансмиссии движения и запустите управления для сброса давления.

- **Опустите оборудование на землю.**
- **Остановите двигатель.**
- **Извлеките ключ зажигания.**
- **Дайте машине остыть.**

Надежно закрепите все компоненты машины, которые должны быть подняты для проведения техобслуживания. Все компоненты должны быть в хорошем состоянии и правильно установлены.

Незамедлительно устраните повреждения.

Заменить изношенные или поврежденные части.

Удалите накопление смазки, масла или мусора.

На самоходных средствах, перед тем как выполнить регулировку электрических устройств или сварку на машине, отсоединить кабель массы от батареи.

На буксируемом оборудовании перед проведением работ на электрических компонентах или выполнении сварки на машине отключите электрические кабели от трактора.

Безопасное техобслуживание машины

Уберите назад длинные волосы. Во время работ на машине или подвижных компонентах не надевайте галстуки, распахнутую одежду или цепочки. Если эти предметы будут затянуты в машину, это может привести к серьезным повреждениям.

Снимите кольца и другие ювелирные украшения, чтобы избежать короткого замыкания или затягивания в подвижные компоненты машины.

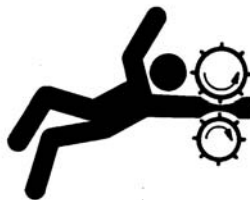

Держитесь далеко от вращающихся компонентов трансмиссии.

Запутывание за вращающиеся валы может привести к серьезным несчастным случаям, даже к смерти.

Проверяйте, чтобы всегда была установлена защита трактора и приводного вала и, чтобы вращающиеся компоненты проворачивались свободно.

Надевайте прилегающую одежду. Остановите двигатель и дождитесь пока вал трансмиссии РТО не остановится, только после этого можно выполнять настройки, подключения или очистку оборудования, управляемого РТО.



Радиус действия машины

Радиус действия машины должен считаться опасной зоной. Перед запуском машины убедитесь, чтобы вокруг рабочей зоны не было людей или животных; в противном случае необходимости остановить машину и очистить рабочую зону от посторонних.

Пользователь пресса отвечает перед третьими лицами за любой ущерб, причиненный в пределах радиуса работы машины.

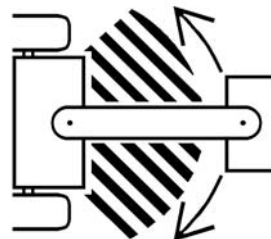

Опасность выталкивания/ разгрузки тюков

Не стойте за машиной, задняя дверь может открыться и тюк вытолкнется.



Сбрасывайте тюки на плоскую поверхность или в соответствующем месте, в случае наличия склонов.



Предохранительный стопор обмотчика сеткой



Перед операцией на обмотчике, блокировать предохранительный стопор, чтобы предотвратить сдавливание или ампутацию рук.

Рычаг, который должен использоваться для работы (блокировки или разблокировки) предохранительного стопора расположен на левой стороне машины (внутри боковой панели).

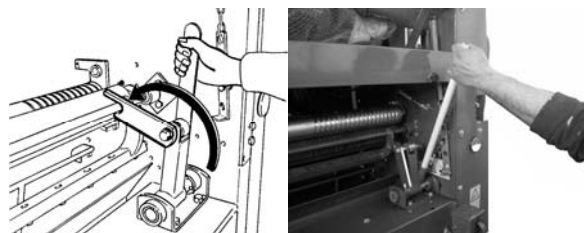

НИКОГДА НЕ РАБОТАТЬ НА ОБМОТЧИКЕ СЕТКОЙ, ЕСЛИ РЫЧАГ ВСТАВЛЕН В ТРУБУ ПРЕДОХРАНИТЕЛЬНОГО СТОПОРА.

После работы предохранительного стопора (блокировка или разблокировка) всегда переводить рычаг в специальное место с левой стороны машины (внутри боковины), когда он не используется.

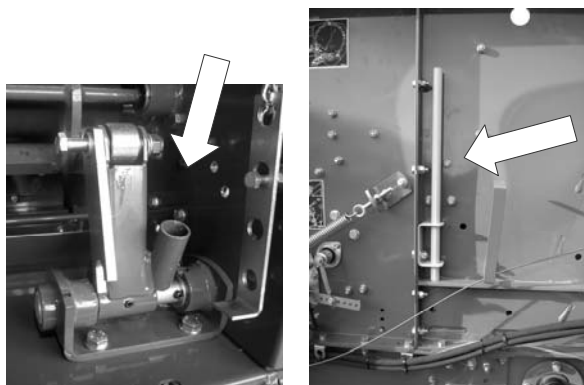

Управление лезвиями обмотчика

Предотвращать несчастные случаи.

Во время управления лезвиями обмотчика надевать защитные перчатки.



Опасности, связанные с жидкостью под высоким давлением

Брызги жидкости под давлением могут проникать под кожу и вызывать серьезные повреждения.

Чтобы избежать несчастных случаев перед отключением гидравлических труб или других труб, спустите давление. Затяните все штуцеры перед нагнетанием давления.

Используйте кусок картона для определения утечек. Защитить руки и тело от выброса жидкости под высоким давлением. В случае несчастных случаев, незамедлительно обращайтесь к врачу.

Если жидкость попадает под кожу необходимо в течение нескольких часов удалить ее хирургическим путем, чтобы избежать образования гангрены. Медицинский персонал, который не знаком с этим типом травмы, должен обратиться к соответствующей медицинской документации.



Гидравлические разъемы всегда должны быть очень чистыми; для предотвращения загрязнения или повреждения, всегда после использования должны устанавливаться защитные пластиковые колпачки, поставляемые в комплекте запчастей.

Проверяйте и заменяйте поврежденные трубы и штуцебры; каждый шланг должен быть заменен через 5 лет с даты, указанной на шланге.

Соблюдение максимальной скорости транспортировки

ВАЖНО: Никогда не перемещайтесь по общественным и/или частным дорогам, если в камере пресса-подборщика есть тюк.

Всегда опустошайте камеру перед тем, как покинуть поле и убедитесь в том, что задняя дверь закрыта и заблокирована.

Перед буксировкой машины, уберите парковочные ножки в положение транспортировки.

ВНИМАНИЕ: Максимальная скорость транспортировки определяется в ПДД страны использования и возможностью этого приспособления.

В случае перемещения по общественным дорогам необходимо всегда соблюдать ПДД.

Во время буксировки этого приспособления на скорости транспортировки не превышать вес-брутто (РТАС).

Некоторые тракторы способны функционировать на большей скорости по сравнению с максимальной скоростью транспортировки этого приспособления. Независимо от максимальной скорости, которую может достигать трактор, используемый для буксировки этого приспособления, не превышать максимальную скорость транспортировки приспособления.

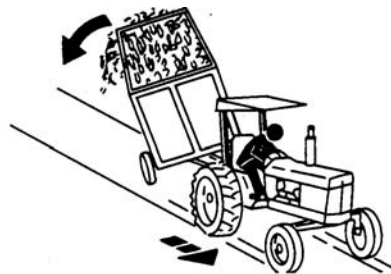

ВНИМАНИЕ: Превышение максимальной скорости транспортировки приспособления может вызывать:

- потерю контроля узла трактор/приспособление
- сокращение торможения или его полное отсутствие
- повреждение шин приспособления
- повреждение конструкции или компонентов
- оборудования

В случае буксировки груза на поверхности в плохом состоянии, на поворотах или на склонах, нужно действовать с чрезвычайной аккуратностью, снижая скорость.

Контроль балласта, расстояния между колесами и накачки шин

Проверьте, чтобы балласт, расстояние между колесами и накачка шин соответствовали типу трактора и гарантировали правильную стабильность машины при любых условиях, особенно при использовании на холмистой местности или в сложных дорожных условиях. Смотрите руководство оператора трактора.

Используйте фонари и предохранительные устройства

Предотвращайте столкновения с другими участниками дорожного движения, медленными тракторами с установленным образованием или прицепами и самоходными машинами. Часто проверяйте автомобили, которые движутся сзади, особенно перед поворотом и используйте поворотники.

Используйте передние фонари, мигалки и поворотники и днем, и ночью. Соблюдайте правила дорожного движения в отношении освещения средства и различных сигналов. Свет и различные сигнальные устройства всегда должны быть хорошо заметны.

Заменяйте или ремонтируйте устройства освещения и/или сигнализации, если они повреждены или утеряны.



Линии электропередач

Будьте очень осторожны, сохраняйте минимальную безопасную дистанцию при работе вблизи линий передачи электроэнергии; машина произведена в основном из металла, так что если она вступает в контакт с линией питания или разряд происходит между линией и машиной, оператор может быть поражен электрическим током с летальным исходом.

Если необходимо работать вблизи линий передачи электроэнергии, обратитесь в соответствующие распределительные органы.

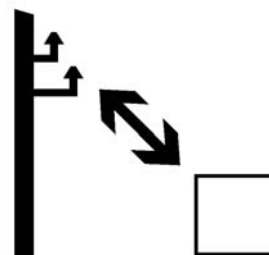

Источники питания должны быть далеко от труб жидкости под давлением

Нагрев труб, содержащих жидкость под давлением, может вызывать разбрызгивание возгораемого пара, который может вызвать серьезные ожоги работающего лица или персонала в прилегающей рабочей зоне.

Во время сварочных работ, пайки или использования свободного огня не нагревайте зоны, расположенные рядом с трубами жидкости под давлением или другими воспламеняющимися материалами. Нагрев зоны сразу же за наконечником пламени может вызвать случайный взрыв труб под давлением.



В случае чрезвычайной ситуации

ВНИМАНИЕ!! ОПАСНОСТЬ НЕСЧАСТНОГО СЛУЧАЯ

Регулярно удаляйте накопленный продукт, чтобы уменьшить риск возникновения пожара и предотвратить материал от скручивания механическими органами машины.

Если тюк загорелся:

1. Незамедлительно вытолкните тюк.
2. Сместите трактор и пресс-подборщик как можно дальше от воспламеняющегося материала, проверив, чтобы ветер не направлял огонь к машине.
3. Поднимите заднюю дверь и установите фиксатор.

Для тушения возгорания используйте водный огнетушитель под давлением или альтернативный источник воды.



Снятие краски перед сваркой или нагревом

Избегайте дыма или пыли, которые могут быть потенциально опасными.

Нагрев краски во время сварочных работ или в результате использования пламени может провоцировать опасный газ.

Перед нагревом:

- Снимите краску в области приблизительно 100 мм в диаметре вокруг места, которое нужно нагревать. Если невозможно снять краску, перед нагревом или сваркой надевайте утвержденный респиратор.
- Не вдыхайте пыль, когда обдираете краску. Используйте утвержденный респиратор.
- Если используется растворитель или средство для снятия краски смойте остатки с использованием воды и мыла перед началом сварочных работ. Контейнеры с краской, ацетоном или другим воспламеняющимся материалом должны находиться вне зоны проведения работ.

Перед началом сварки или нагрева дайте парам разойтись в течение, по крайней мере, 15 минут.

Не используйте хлорсодержащие растворители в зонах проведения сварочных работ.

Выполняйте все работы в хорошо проветриваемом месте, где есть выход у токсичных выбросов и пыли.

Утилизируйте краску и растворители соответствующим образом.



Стопор безопасности борта

Перед осуществлением работы на пресс-подборщике или вокруг него с поднятой крышкой, заблокировать оба штока домкрата (один справа, другой слева) с помощью специальных стопоров, вставив предохранительный штифт.

Не забудьте вынуть оба предохранительных стопора крышки перед её закрытием, чтобы не нанести тяжелый ущерб структуре машины!

Во избежании несчастных случаев, соблюдать должное расстояние от крышки в то время, как она опускается или поднимается.

Перед задействованием крышки убедиться, что поблизости никого нет.

Удалить посторонние объекты от машины.

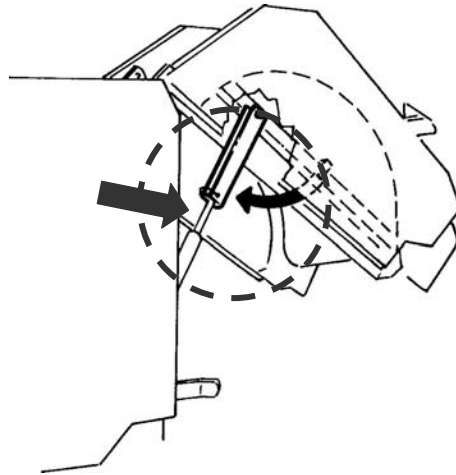

ВАЖНО: Убедитесь, что спускной шлюз закрыт, зрительно проверив указатель давления между желтым и зеленым сектором, указывающий на давление 80÷130 бар (8000÷13000 кПа)

Если при закрытии крышки и при работе трактора на низком количестве оборотов превышает заданное рабочее давление, необходимо отрегулировать гидравлический клапан.

Для выполнения этой операции обратитесь к вашему дистрибьютору.

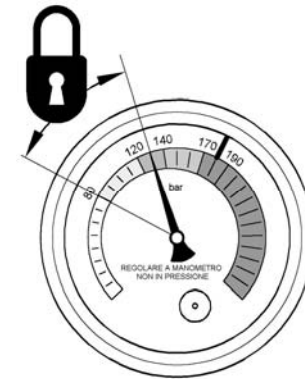

Максимальное рабочее гидравлическое давление

Пресс-подборщик разработан для максимального гидравлического рабочего давления 19 000 кПа (190 бар).

Не подсоединять пресс-подборщик к трактору, который обеспечивает максимальное гидравлическое давление более 190 бар (19 000 кПа).

Трактор должен иметь расход масла 25 л/мин.

Если расход трактора больше и во время работы обнаруживаются проблемы превышения значения заданного давления, необходимо отрегулировать гидравлический клапан.

Для выполнения этой операции свяжитесь с вашим дистрибьютором.

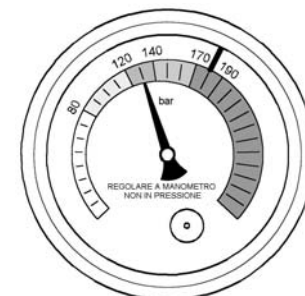

макс давление = 190 бар (19 000 кПа)

Картер

Машина оснащена колпаком; они служат для защиты оператора от механических движущихся частей и для ремонта механических частей в результате случайного попадания инородных тел.

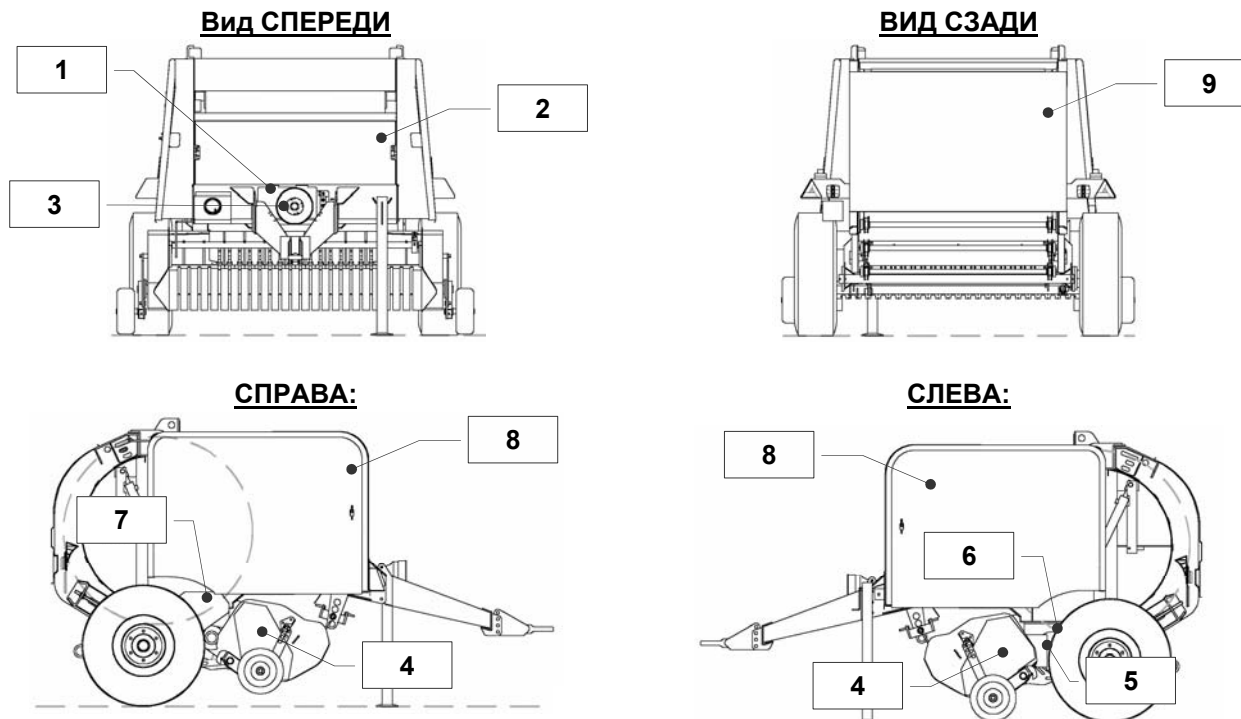

- 1) Защитный картер распределительной коробки.
- 2) Передний картер.
- 3) Защитный кожух карданного вала/ распределительной коробки.
- 4) Картер подбора (правый и левый).
- 5) Картер блока сбора (слева).
- 6) Картер большого валка
- 7) Картер передачи/питания
- 8) Боковые картеры (справа и слева).
- 9) Задний картер крышки багажника.

На передних боковых картерах предусмотрен предохранительный затвор, который обеспечивает идеальное закрытие колпака на машины с тем, чтобы избежать открытие колпака во время работы и транспортировки.

Для его открытия используйте ключ на 13 мм.



ВНИМАНИЕ!!

Перед снятием одного из защитных колпаков:

- Остановите машину.
- Выключите трактор и извлеките ключ из приборной панели трактора.

Безопасность карданного вала

Каждый карданный вал оснащен системой безопасности, которая защищает механические компоненты от повышенного пускового момента и максимального крутящего момента:

- РУ = с ограничителем схватывающего вращающего момента.
- SB = с болтом сдвига.



Безопасность трансмиссии подбора

На трансмиссии устройства подбора установлено предохранительное устройство с болтом сдвига против возможных перегрузок и инородных тел.

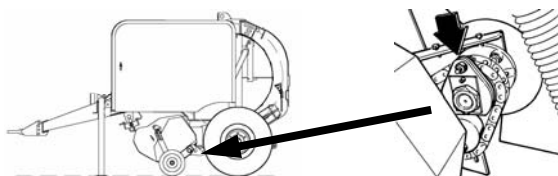

Безопасность передачи питания

При движении трансмиссии к устройству подачи, установлены два срезных болта, для предотвращения перегрузок и попадания посторонних предметов.

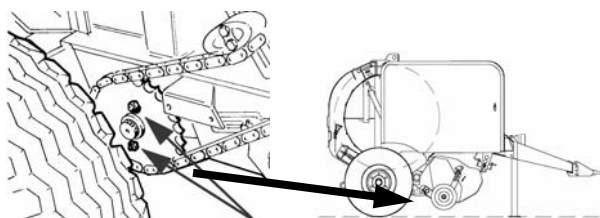

Опора карданного вала

Служит для опоры карданного вала, когда он не подключен к трактору, чтобы избежать его повреждения.

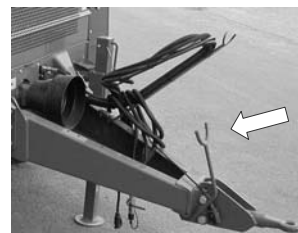

Цепь безопасности карданного вала

Служит для предотвращения вращения карданного вала во время работы; крепится к дышлу.

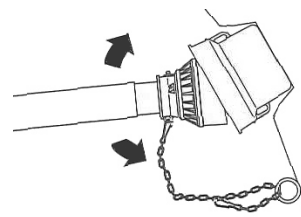

Опора и направление держателей стержней

Служит для опоры гидравлических труб, электрических кабелей и проводки.

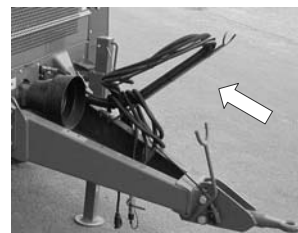

Стояночные клинья.

Это устройство, расположенное под шинами, позволяет заблокировать машину и избежать возможных случайных смещений во время простоя и каждый раз, когда машину необходимо заблокировать для ремонтных работ, техобслуживания или очистки.

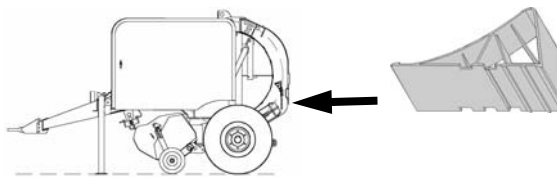

Поддержка машины должным образом

перед выполнением вмешательств на машине всегда опускать на землю комплектующее или оборудование.

Обеспечивайте соответствующую опору, если работы требуют подъема машины, оборудования.

Опорные гидравлические устройства в поднятом состоянии могут опускаться или подниматься из-за утечек.

Для опоры машины не используйте шлакблоки, кирпич или другой материал, который может разрушиться под постоянной нагрузкой. Никогда не работайте, если машина опирается только на один домкрат. Всегда выполняйте инструкции, приведенные в настоящем руководстве.

В случае использования оборудования или дополнительных приспособлений вместе с машиной всегда придерживайтесь мер предосторожности, приведенных в руководстве оператора на оборудование или комплектующее.



Избегайте использование струй под высоким давлением, направленных на предохранительные наклейки.

Избегайте использование струй под высоким давлением, направленных на предохранительные наклейки.

Вода под давлением может повредить наклейки или содействовать их отклеиванию. Избегайте использование струй под высоким давлением, направленных непосредственно на предохранительные наклейки.

Незамедлительно наклейте наклейки, если они отклеились или были повреждены. Запасные наклейки можно получить у дистрибьютора компании **John Deere**.

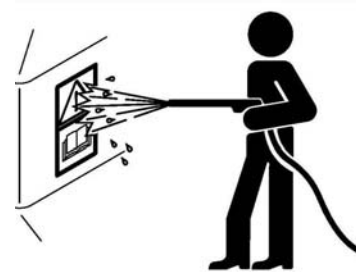

Избегайте направления струй под высоким давлением на цилиндры.

ода под давлением может повредить цилиндры.

Избегайте направления струй под высоким давлением непосредственно на цилиндры.



Утилизировать отходы должным образом/ заботиться об экологии.

ВНИМАНИЕ: Уважайте действующие в вашей стране законы относительно использования и ликвидации продукта, используемого в работе, обслуживании и чистке машины.

Неправильная утилизация отходов может повлиять на окружающую среду и экологическую систему. Элементы, используемые для оснащения компанией **John Deere**, отходы которых чрезвычайно опасны — это масла, дизельное топливо, охлаждающая и тормозная жидкость и жидкость для фильтров и барьеров.



ВНИМАНИЕ: Для слива жидкости используйте герметичные контейнеры. Не используйте контейнеры для пищевых или питьевых продуктов, которые могут привести к заблуждению и, следовательно, потреблению содержимого.

Не сливайте подобные вещества на землю, в канализацию или в водоемы.

Хладагенты для кондиционеров воздуха, в случае рассеивания наружу, могут изменить атмосферу. Рекомендуется восстановить и переработать хладагент для кондиционирования воздуха квалифицированными центрами, особенно, когда это установлено стандартами.

Выбрасывать оставшийся упаковочный материал в контейнеры для дифференцированных отходов

ВНИМАНИЕ: Для правильной утилизации или переработки отходов, обратитесь в соответствующие органы.

ПРЕДОХРАНИТЕЛЬНЫЕ НАКЛЕЙКИ

Предохранительные символы/ значки

На машине наклеены наклейки с важными сообщениями для личной безопасности, цель которых — привлечь внимание оператора к правилам техники безопасности и безопасности для здоровья на рабочем месте, а также к возможным опасным ситуациям на работе и при техобслуживании.

Эти предупредительные сигналы характеризуются черными и красными пиктограммами на желтом фоне.

Они должны быть всегда чистыми и разборчивыми, и должны заменяться незамедлительно в случае повреждения и/или отклеивания.

В случае если вам нужно заменить или покрасить детали, на которые были наклеены предохранительные, крайне важно потом восстановить их в изначальном виде.

С этой целью на каждой наклейке приведен код для заказа их в Службе запчастей; закажите эти наклейки в нашей службе, указав необходимый код.

ВНИМАНИЕ: Для получения всей серии предохранительных сигнальных наклеек закажите их в нашей службе Запчастей, указав код: “5FB7Z00077 = Предохранительные наклейки ЕС”

На следующих страницах показаны и описаны все наклейки предохранительных сигналов, имеющиеся на прессе-подборщике.

Внимательно прочитайте значение предохранительных сигналов и объясните их своим сотрудникам и всем тем лицам, которые могут приблизиться к машине во время работы и техобслуживания.

Внимательно прочитайте значение предохранительных сигналов и объясните их своим сотрудникам и всем тем лицам, которые могут приблизиться к машине во время работы и техобслуживания.

Руководством оператора

код 5FB7500185

Перед запуском в эксплуатацию перед началом каждого сезона и перед проведением каких-либо работ на машине, внимательно прочитайте и храните в легкодоступном месте настоящее руководство по эксплуатации и техобслуживанию

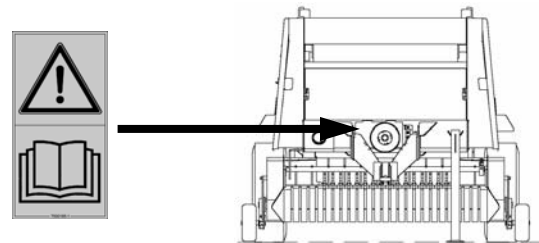

Ремонт и техобслуживание

код 5FB7500186

ОСТОРОЖНО! Перед началом каких-либо работ на машине для проведения техобслуживания или ремонтных работ, выключите двигатель трактора, извлеките ключ из приборной панели и внимательно прочитайте информацию, представленную в настоящем руководстве.

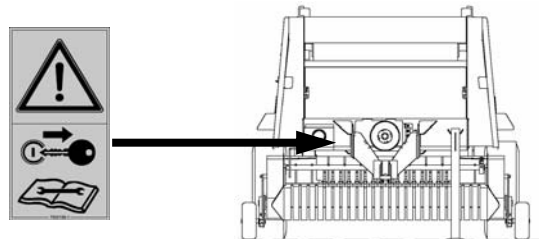

Крышка поднята

код 5FB7500198

ВНИМАНИЕ! Не стойте под дверью, когда она поднята, если не были использованы соответствующие предохранительные стопоры, чтобы избежать раздавливания.

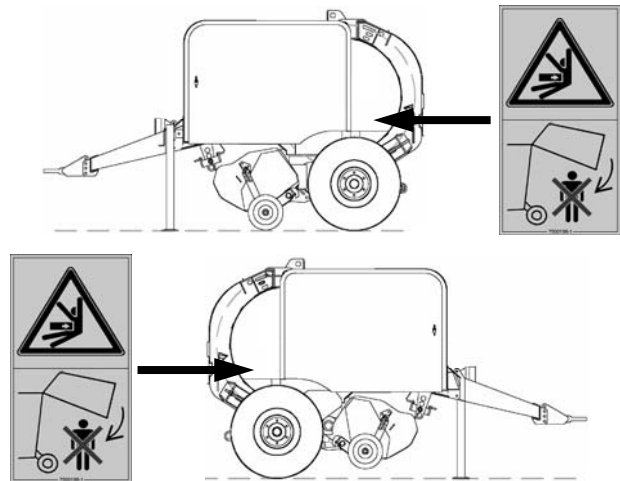

Предохранительная блокировка крышки

код 5FB7500194

ВНИМАНИЕ! Перед входом в камеру формирования туюков для выполнения работ или с другой целью необходимо заблокировать гидравлические домкраты при помощи соответствующих предохранительных стопоров, чтобы избежать раздавливания.

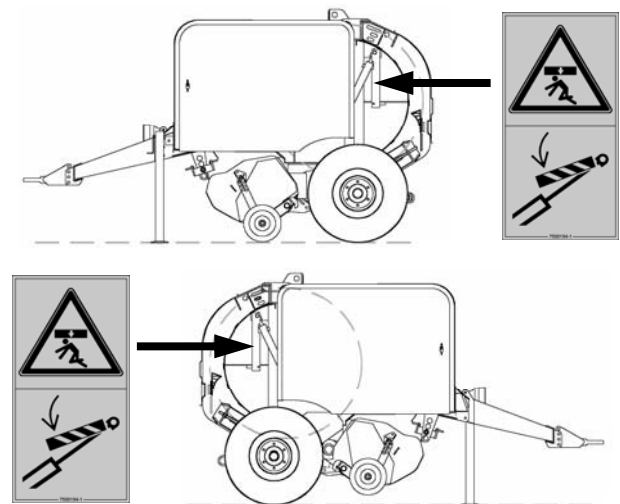

Открытие крышки

код 5FB7500197

ВНИМАНИЕ! Не стойте за машиной, чтобы избежать возможности раздавливания при резких маневрах.

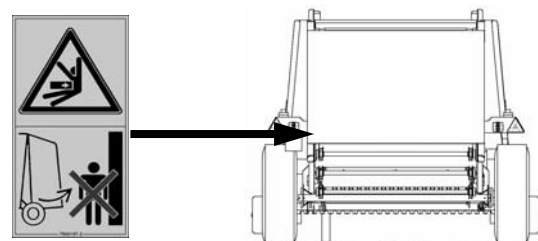

Подача

код 5FB7500207

ВНИМАНИЕ! ВНИМАНИЕ! Никогда не подключайте к питанию и не снимайте материал вручную перед устройством подбора, пока движение не будет остановлено, иначе может произойти затягивание верхних конечностей и нанесение серьезных травм человеку.

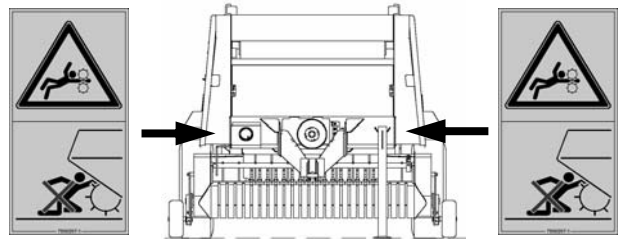

Органы вращения

код 5FB7500203

ВНИМАНИЕ! Перед выполнением любых работ подождать до полной остановки всех частей машины и предотвратить с помощью соответствующих средств, нежелательное движение.

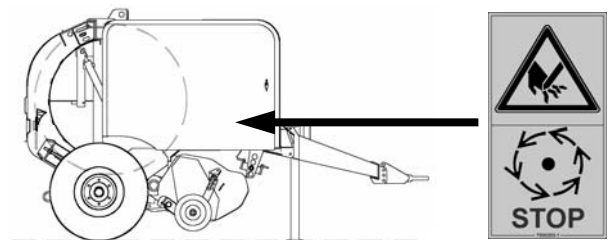
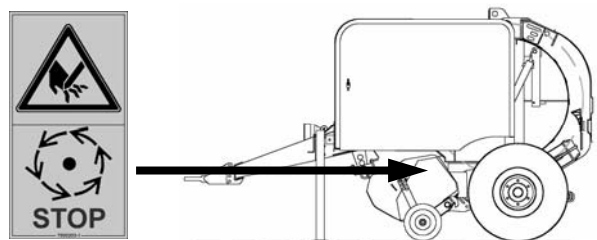
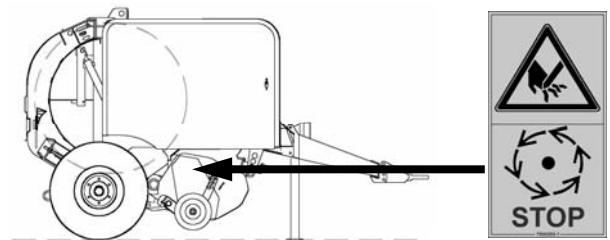
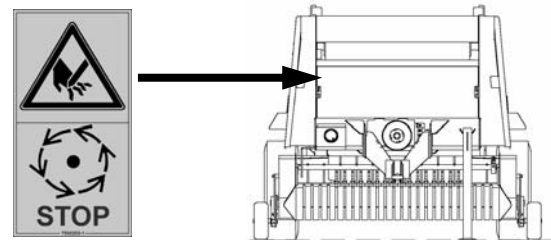

изнутри

Количество оборотов ВОМ

код 5FB7500187

ОСТОРОЖНО! Машина предназначена для тракторов с отбором мощности до 540 об/мин и направлением вращения.

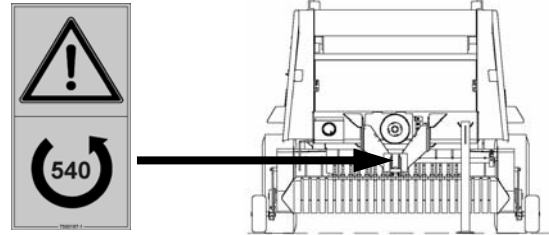

Гидравлическая система

код 5FB7500208

ВНИМАНИЕ! Перед началом работы на гидравлической системе, см. Руководство оператора.

Масло под давлением может вызывать серьезные инфекции

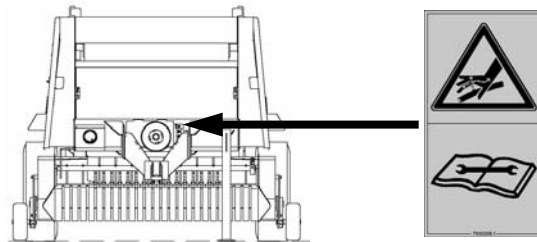

Опасность сдавливания/ пореза

код 5FB7500221

ВНИМАНИЕ! Никогда не приближаться к машине, т.к. это может привести к раздавливанию или порезу нижних конечностей в результате воздействия веса или опускания машины.

Держитесь на безопасном расстоянии.

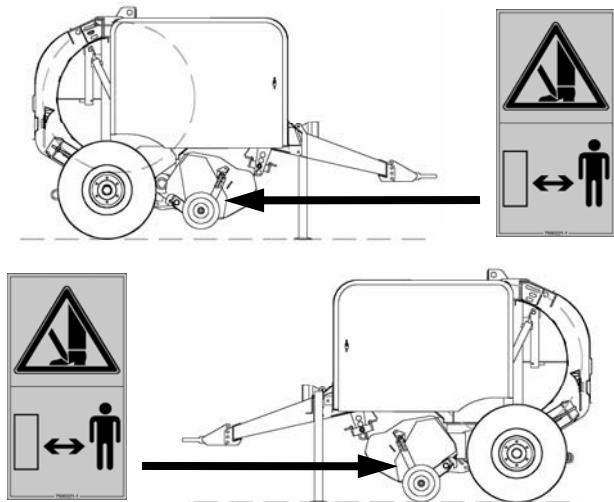

Предохранительный стопор (только с обмотчиком сеткой)

код 5FB7500320

ВНИМАНИЕ! Если вы убираете защитные устройства с целью осуществления вмешательства, следует проложить предохранительный стопор в механизм, чтобы предотвратить сдавливание или ампутацию верхних конечностей из-за динамической нагрузки.

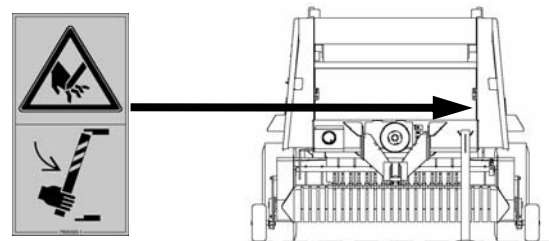

Крепежные винты рамы дышла

код 5FB75P0207

Перезатянуть крепежные винты рамы дышла во время предусмотренных операций.

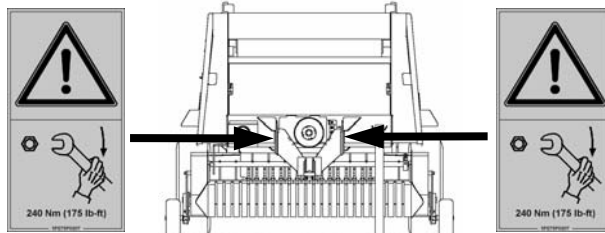

Крепежные винты крепежной пластины

код 5FB75P0208

Перезатянуть крепежные винты крепежной пластины во время предусмотренных операций.

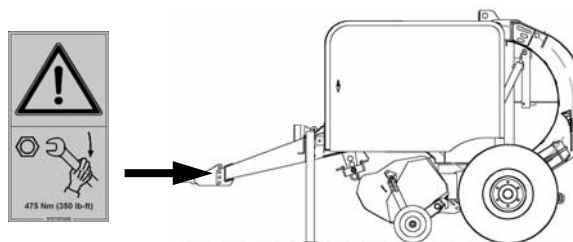

ПОДГОТОВКА ТРАКТОРА



ВНИМАНИЕ!!

Операции по зацеплению к трактора могут быть опасными; обращайтесь особое внимание при выполнении этих операций.

Используйте трактор имеющий соответствующие характеристики для буксировки используемой машины.

Проверьте, чтобы на машине не было никаких размещенных предметов, а также людей и/или животных в непосредственной близости от нее.

Дышло машины поставляется с шарнирной буксировочной серьгой.

ВНИМАНИЕ! Перед регулировкой дышла, проверьте, чтобы:

- накачка шин была правильной;
- задняя дверь была закрыта.

Регулировка дышла

ВНИМАНИЕ: Перед присоединением пресса-подборщика, отрегулируйте тяговую штангу. Установите все защитные приспособления.

Машина выходит с завода с крюком для трактора в стандартной комплектации.

При необходимости, возможно использование расширителя Р для зацепления к вашему трактору в пределах лимита.

Отрегулировать удлинитель тяговой штанги согласно следующим требованиям:

- между концами вала РТО и осью отверстия шкворня сцепного устройства дышла
(A) = расстояние 300 мм (12 д)
- между осью РТО и верхней поверхностью дышла
(B) = расстояние 160÷290 мм (6÷11 д)
- между землей и верхней поверхностью дышла
(C) = расстояние 450 мм (18 д)

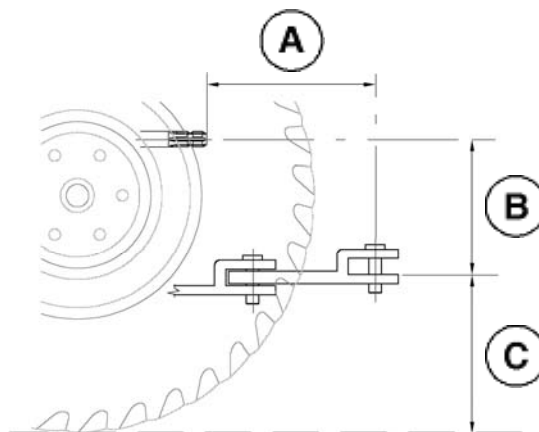

A = 300 мм (12 д)
B = 160÷290 мм (6÷11 д)
C = 450 мм (18 д)

Регулировка крепления сверху

Можно зацепить пресс-подборщик рулонный также за тракторы при помощи устройства буксировки "ВВЕРХУ" в допустимых пределах в соответствии с рис.

Чтобы это можно было сделать необходимо адаптировать дышло пресса-подборщика к креплению "А" трактора.

Отрегулировать крепление сверху в соответствии со следующими характеристиками:

- между концами вала РТО и осью отверстия шкворня сцепного устройства дышла
(A) = максимальное расстояние 200 мм (8 д)
- между осью РТО и верхней поверхностью дышла
(B) = минимальное расстояние..... 200 мм (8 д)
- между землей и верхней поверхностью дышла
(C) = расстояние 800÷1050 мм (31÷41 д)

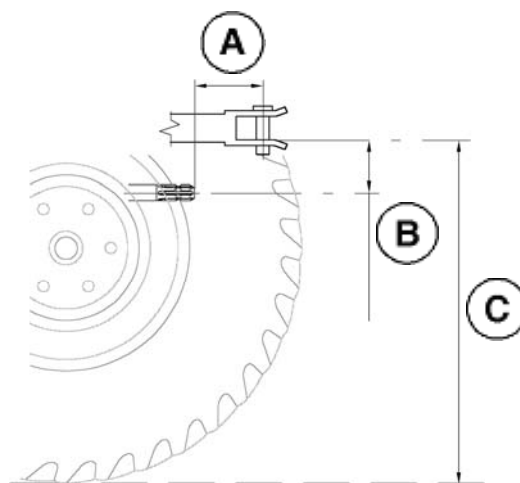

A макс = 200 мм (8 д)
B мин. = 200 мм (8 д)
C = 800÷1050 мм (31÷41 д)

⚠ ВНИМАНИЕ!!

Разрешено использовать крепление сверху при размере 800÷1050 мм (31÷41 д)

⚠ ВНИМАНИЕ!!

В ИТАЛИИ ЗАПРЕЩЕНО ИСПОЛЬЗОВАНИЕ КРЕПЛЕНИЯ ВВЕРХУ ИЗ-ЗА ДВИЖЕНИЯ ПО ДОРОГАМ!

Для движения по дорогам необходимо восстановить дышло машины со стандартным креплением!

Выбор режима РТО трактора

Для выбора режима РТО трактора см. этикетку, наклеенную на переднюю часть пресса-подборщика рулонного.

Направление вращения должно соответствовать направлению на предохранительной наклейке.

Пресс-подборщик рулонный с режимом РТО при 540 об/мин.:

Размер вала ВОМ трактора должен быть 3,5 см (13/8 д).

См. руководство оператора трактора, чтобы установить вал РТО соответствующим образом и отрегулировать режим РТО.

ВНИМАНИЕ: Остановите РТО во время изменения направления конца валка и в случае прохождения поворотов с очень узким углом.



Установка опоры для блока (ласточкин хвост)

Закрепите ласточкин хвост стабильным образом внутри кабины трактора.

Установите ласточкин хвост в кабине трактора так, чтобы до блока управления можно было легко добраться, чтобы он был хорошо виден и был под рукой у оператора.

Блок управления после этого соединяется с ласточкиным хвостом во время работы.



Требования к электроцепи и питанию пресса-подборщика рулонного

При неработающем тракторе отсоедините провод заземления аккумулятора, после чего соедините питающий кабель трактора "СТ" с зажимами аккумулятора 12В, соедините красный провод (+) с положительным полюсом, а черный провод (-) - с отрицательным.

Установите массовый кабель на место.

ВАЖНО! Будьте осторожны, чтобы не нарушить полярность:

- кабель КРАСНЫЙ "+" (положительный)
- кабель ЧЕРНЫЙ "-" (отрицательный)

Некоторые питающие кабели могут быть коричневыми или голубыми. В этом случае коричневый кабель положительный (+), а голубой - отрицательный (-).

Закрепите кабель питания трактора "СТ" вдоль трактора, так, чтобы разъем СОВО был расположен на высоте буксировочной серьги или рядом с РТО.

ВНИМАНИЕ: Обращайте внимание на то, чтобы кабель питания трактора, после того, как он подключен к кабелю машины, не сталкивался с РТО и не мешал рабочим маневрам.

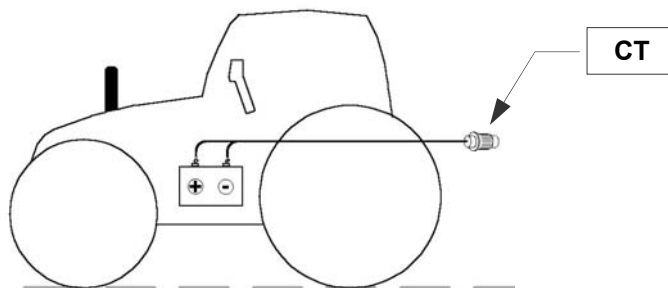

ПОДГОТОВКА ПРЕССА-ПОДБОРЩИКА

Отталкиватель тюка

Используется с целью облегчить устранение выходящего тюка из радиуса закрытия заднего борта.

Не рекомендуется использовать на наклонных участках местности.

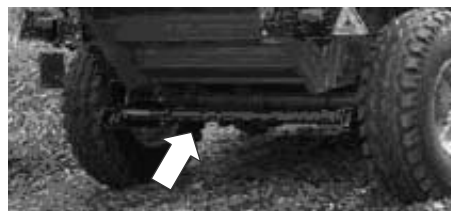

Обвязка

Рулонный пресс-подборщик может быть оснащен тремя видами обвязочных устройств:

- Обмотка одинарным шпагатом
- Обмотка двойным шпагатом
- СЕТОЧНЫЙ обмотчик.

Обмотчик шпагатом и упаковщик сеткой могут быть одновременно установлены на машину.

Проволочный обмотчик.

Выбор бечёвки

Для получения лучших результатов рекомендуется использовать бечёвку типа "пропилен", от 500 до 750, или растительную бечёвку от 200 до 400 м/кг.

Устройство связывания вашего пресса-подборщика может работать и с другим типом бечевки.

Для правильных операций по упаковке важно использовать бечёвку хорошего качества.

С этой целью необходимо использовать прочную бечёвку, устойчивую к тяге, и однородного размера. Это также предотвращает разрыв же во время перемещения или транспортировки тюков.

Объединение с помощью шкотового узла (пластиковая бечевка)

ВАЖНО! Узел должен быть достаточно маленьким, чтобы пройти в направляющие и в кронштейн для бечевки.

Объединить бобины бечевкой с помощью шкотового узла, как показано.

A = Направление бечевки

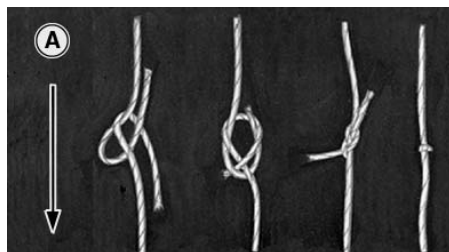

Объединение с помощью прямого узла (бечевка Sisal)

ВАЖНО! Узел должен быть достаточно маленьким, чтобы пройти в направляющие и в кронштейн для бечевки.

Объединить бобины с помощью прямого узла или прямого измененного, как показано.



Загрузка обмотчика простой бечевкой

ВНИМАНИЕ!!

Загрузка и отрезание бечевки для связывания должны осуществляться и отключенном двигателе и блоке управления.

ВНИМАНИЕ!!

Перед вмешательством на проволочном обмотчике убедиться, что:

1. кронштейн лезвия сетки находится в положении разгрузки;
2. узел рычажных механизмов отсоединен.

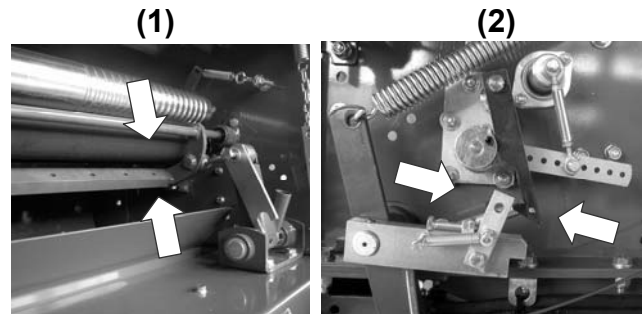

- Поднимите крышку и поместите катушку с бечевкой.
- Убедитесь, что начальная позиция каретки направления бечевки, как показано на рисунке.
- В противном случае, поверните рукой шкив "P" против часовой стрелки до получения правильного положения.

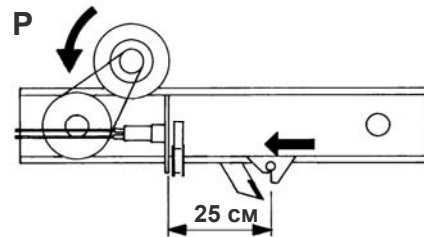

- Протяните шпагат через устройство обрезки шпагата, которое находится с левой стороны под держателем катушки, и обмотайте его вокруг большого скифа полтора раза, затем вставьте его между рефренными тянущими валиками и оставьте его свободно висеть на 15-20 см от последнего направляющего кольца шпагата.
- Соедините шпульки "А, В, С и D", друг с другом, привязывая внутренний конец шпульки к внешнему концу соседней шпульки.
- Убедитесь, что узлы прочные и не слишком большие для движения шпагата.

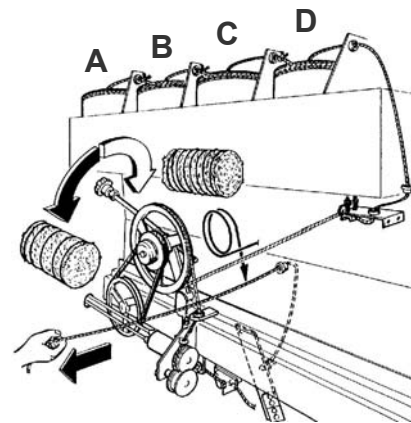

- Протяните шпагат через устройство обрезки шпагата, которое находится с левой стороны под держателем катушки, и обмотайте его вокруг большого скифа полтора раза, затем вставьте его между рефренными тянущими валиками и оставьте его свободно висеть на 15-20 см от последнего направляющего кольца шпагата.

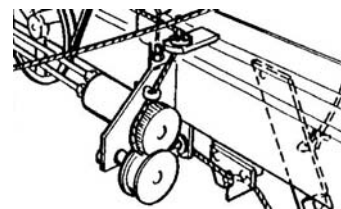

ВНИМАНИЕ!!

Не начинайте работать без защиты на своих местах.

Загрузка обмотчика двойной бечевкой.

⚠ ВНИМАНИЕ!!

Загрузка и отрезание бечевки для связывания должны осуществляться при отключенном двигателе и блоке управления.

⚠ ВНИМАНИЕ!!

Перед вмешательством на проволочном обмотчике убедиться, что:

1. кронштейн лезвия сетки находится в положении разгрузки;
2. узел рычажных механизмов отсоединен.

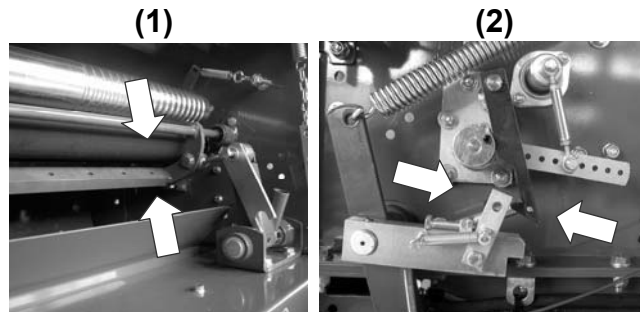

- Поднимите крышку и поместите катушку с бечевкой.
- Убедитесь, что начальная позиция каретки направления бечевки, как показано на рисунке.
- В противном случае, поверните рукой шкив "P" против часовой стрелки до получения правильного положения.
- Соедините между собой рулоны "А и В" и рулоны "С и D", соединив внутренний край рулона "А" с внешним краем рулона "В", и точно также в случае рулонов "С и D".
- Убедитесь, что узлы прочные и не слишком большие для движения шпагата.

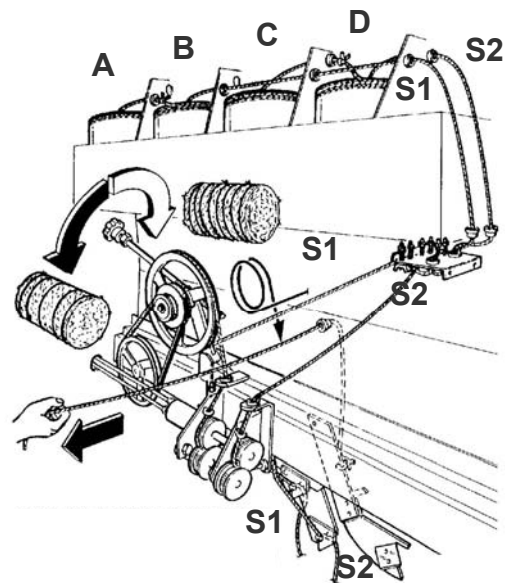
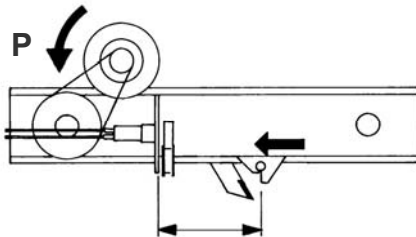

- Протяните бечевку через устройство обрезки бечевки, которое находится с левой стороны под держателем рулона.
- Возьмите бечевку "S1" и оберните полтора раза вокруг шкива "P", затем введите ее между рифлеными тянущими валиками и оставьте свободно висеть на 15-20 см (6-8 д) от последнего кольца направляющей бечевки.
- Возьмите бечевку "S2", вставьте между рифлеными тянущими валиками и оставьте свободно висеть на 15-20 см (6-8 д) от последнего кольца направляющей бечевки.

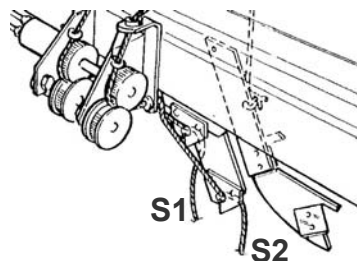

ВНИМАНИЕ!!

Не начинайте работать без защиты на своих местах.

СЕТОЧНЫЙ переплетчик.

Выбор катушки сетки

Пресс- подборщик предназначен для использования стандартного типа катушек.

Для получения лучших характеристик рекомендуется использовать катушки сетки 14÷16 гр./м

ВАЖНО! Могут использовать катушки сетки большей плотности. В этом случае необходимо убедиться в том, что устройство переплета с использованием сетки хорошо отрегулировано и ножи острые.

Диаметр D катушки сетки не должен быть более 30 см (11.8 дюймов).

A = Зона без сетки

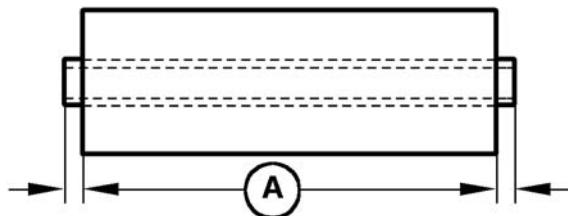

Уход за катушкой сетки

ВАЖНО! Защищайте катушку сетки от влажности и ударов. Не снимайте защитное покрытие до использования. Выступы могут привести к неустойчивой производительности и ухудшить сопротивление тьюков при непогоде. Не наклеивайте скотч непосредственно на сетку.

Складировать катушки в прохладном, сухом месте далеко от солнечных лучей.

Уход за устройством обмотки сеткой

Перед использованием пресса выполните следующие действия: тщательно очистите подающие ролики и проверьте, если есть липкие участки. НИКОГДА не используйте агрессивные чистящие средства, такие как нефть, бензин, растворители и аналогичные растворы на резиновых подающих роликах.

ВАЖНО! Не допускайте попадания талька на резиновый ролик.

Рекомендуется использовать:

- воду;
- воду с мылом.

Загрузка переплетного устройства сетки.

⚠ ВНИМАНИЕ!!

Перед установкой рулона сетки отключите ВОМ, установите стояночный тормоз, заглушите двигатель трактора и выньте ключ. дождитесь полной остановки всех движущихся частей.

⚠ ВНИМАНИЕ!!

Обращайте особое внимание на лезвие устройства обвязки во время любых работ поблизости.

Перед операцией на обмотчике, блокировать предохранительный стопор, чтобы предотвратить сдавливание или ампутацию рук.

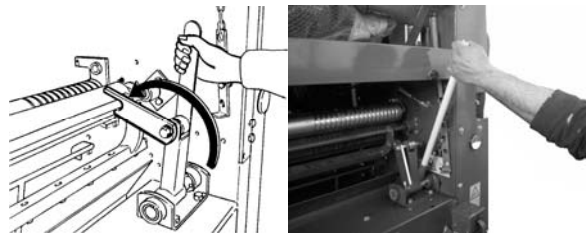

⚠ ВНИМАНИЕ!!

НИКОГДА НЕ РАБОТАТЬ НА ОБМОТЧИКЕ СЕТКОЙ, ЕСЛИ РЫЧАГ ВСТАВЛЕН В ТРУБУ ПРЕДОХРАНИТЕЛЬНОГО СТОПОРА.

После работы предохранительного стопора (блокировка или разблокировка) всегда переводить рычаг в специальное место с левой стороны машины (внутри боковины), когда он не используется.

- Откройте боковой левый картер и возьмите ручку.

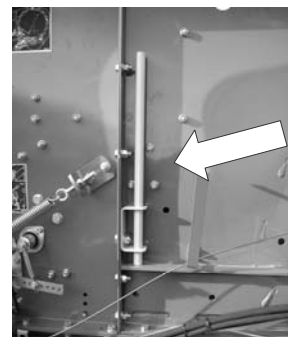

- Введите ручку в трубу предохранительного стопора.

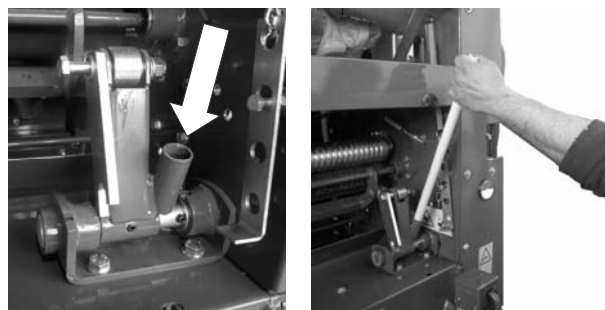

- Установите предохранительный тормоз и заблокируйте кронштейн лезвия обмотчика сеткой.

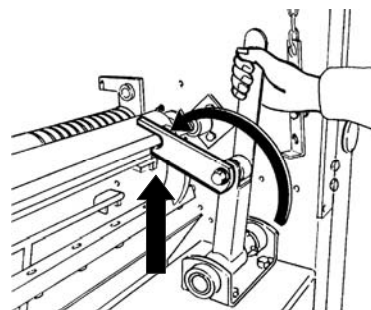

- Выньте ручку из трубы предохранительного стопора и поместите ее в специальное гнездо на левой стороне машины.

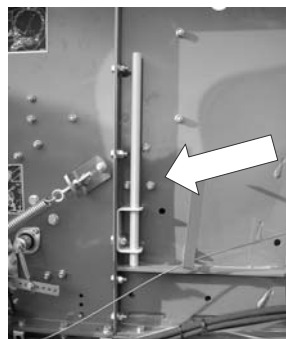

- Полностью поднимите крышку ящика с рулоном и обезопасьте ее в открытом положении с помощью специального предохранительного устройства.



- Отсоедините обе пружины стопора сетки и поднимите его.

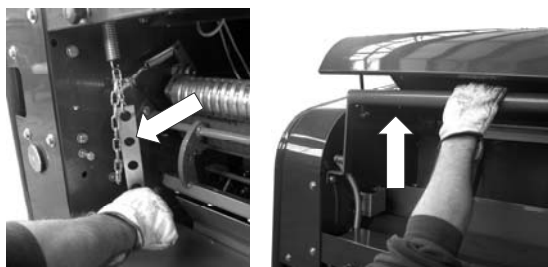

ВАЖНО! Перед установкой рулона сетки удалить с него весь упаковочный материал (скобы, лента и т.д.).

- Поместите рулон в соответствующий ящик, заботясь о том, чтобы сеть вытягивалась из нижней части ролика.



- Переплетите в косу края рулона сетки и вставьте между резиновым валиком "RG" и двумя гладкими роликами "R1" и "R2" (как указано на этикетке на машине).
- Проведите затем между ножом "C1" и контрножом "C2" и расправьте по всей ширине, оставляя висеть после контрножа "C2" примерно на 20 см (8 дюймов).

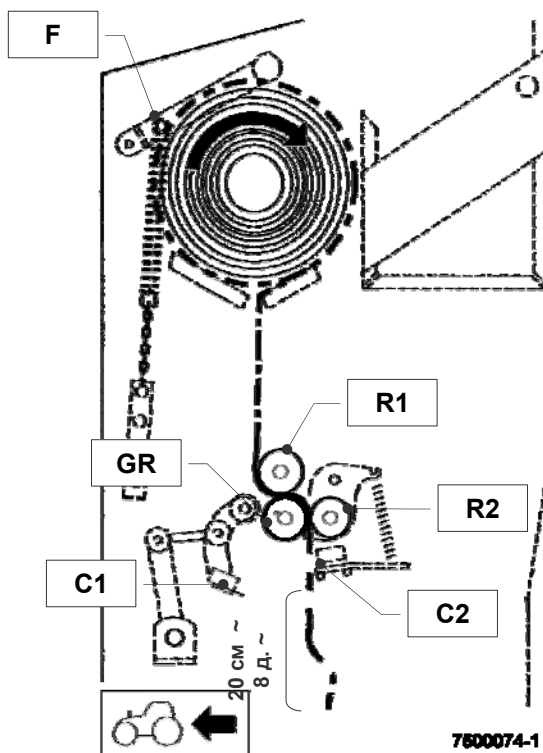

- Поставьте стопор сетки на рулон.

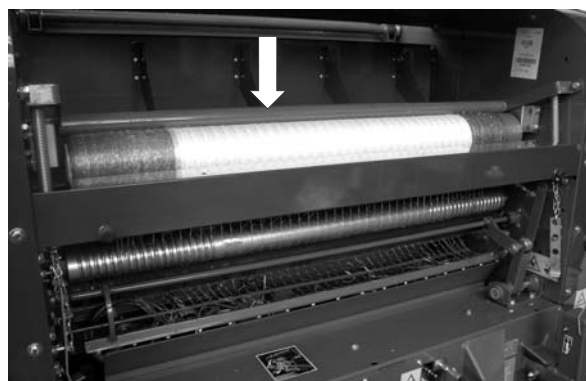

- Снова прицепите обе пружины стопора сетки.

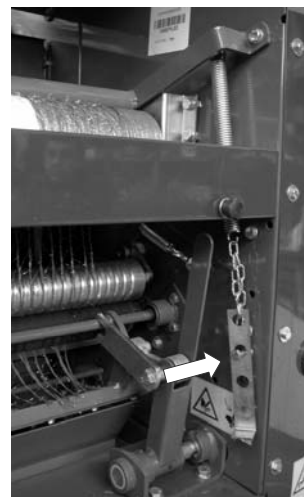

- Разблокировать специальное защитное устройство открытия ящика с рулоном и закрыть его.



- Снова возьмитесь за ручку на левой стороне машины.
- Снова ведите ручку в трубу предохранительного стопора.

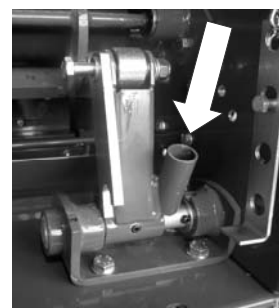
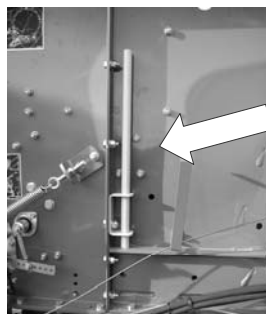

- Отключите предохранительный тормоз и разблокируйте кронштейн лезвия обмотчика сеткой.

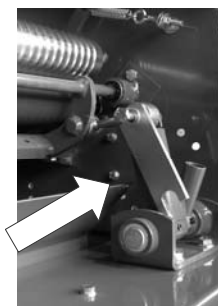

- Выньте ручку из трубы предохранительного стопора и поместите ее в специальное гнездо на левой стороне машины.

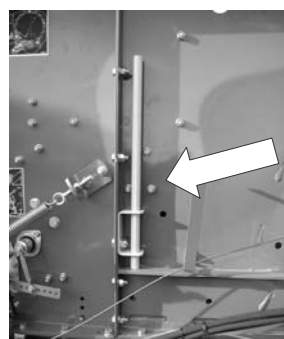

⚠ ВНИМАНИЕ!!

Не начинайте работать без защиты на своих местах.

ВАЖНО! Рекомендуется всегда удалять сетку из роликов подачи в конце дня. Это позволит предотвратить образование на резиновом ролике отложений материала, из которого состоит сетка, и из-за чего могут быть проблемы запуска. Убрать сетку из-по резинового ролика, когда пресс используется для обмотки бечевкой.

Накачка шин

**С максимальной скоростью движения 40 км/ч
(25 миль в час):**

- шины стандарт: 11.5/80-15. = 3,5 бар (350 кПа)
- шина по заказу: 400/60-15.5 = 3,5 бар (350 кПа)

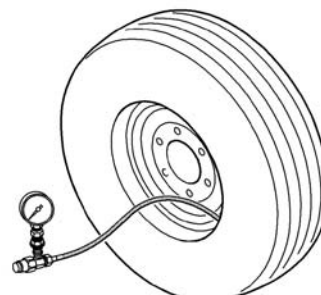

Накачка подборочных колес

- = 2,5 бар (250 кПа)

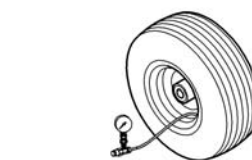

ПРИСОЕДИНЕНИЕ И ОТСОЕДИНЕНИЕ

Присоединение



ВНИМАНИЕ!!

Операции по зацеплению к трактора могут быть опасными; обращайтесь особое внимание при выполнении этих операций.

В любом случае обращайтесь особое внимание на все основные правила техники безопасности, приведенные в главе "Общие правила техники безопасности".

Используйте трактор имеющий соответствующие характеристики для буксировки используемой машины.

Проверьте, чтобы на машине не было никаких размещенных предметов, а также людей и/или животных в непосредственной близости от нее.

Дышло машины поставляется с шарнирной буксировочной серьгой.

Дышло пресса-подборщика рулонного может быть предназначено для устройства буксировки трактора, которое в свою очередь может быть "СТАНДАРТНОГО" типа или "ВЕРХНЕГО".

В любом случае буксировочная серьга должна быть всегда параллельна земле.

Регулировка дышла

Дышло машины может быть предназначено для трактора только в вертикальном положении.

Перевернутое оно может использоваться при креплении "ВВЕРХУ" трактора.

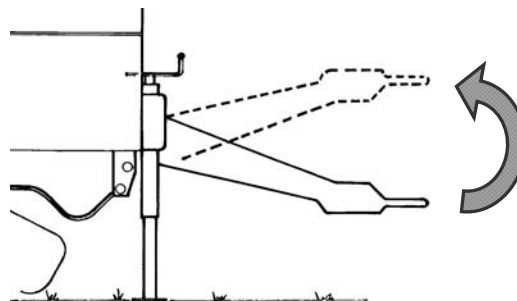

ВНИМАНИЕ!!

В ИТАЛИИ ЗАПРЕЩЕНО ИСПОЛЬЗОВАНИЕ КРЕПЛЕНИЯ ВВЕРХУ ИЗ-ЗА ДВИЖЕНИЯ ПО ДОРОГАМ!

Для движения по дорогам необходимо восстановить дышло машины со стандартным креплением!



ВНИМАНИЕ!!

Работы по регулировки дышла могут быть опасными; поэтому обращайтесь особое внимание при выполнении этих операций.

Чтобы избежать несчастных случаев, вызванных неожиданными движениями, хорошо установите машину на ровной и горизонтальной поверхности.

В любом случае обращайтесь особое внимание на все основные правила техники безопасности, приведенные в главе "Общие правила техники безопасности".

Отвинтить шесть винтов (три на стороне), которыми крепится дышло к раме машины.

Настройте положение дышла к креплению трактора, перемещая в различные отверстия и/или перевернув.



ВАЖНО!: вставить шесть винтов (три на каждой стороне) в отверстия на сторонах дышла, убедившись, что они находятся в тех же позициях.

Затяните снова шесть винтов (по три с каждой стороны), которые крепят раму к дышлу: 240 Нм (175 lb-ft)

Регулировка дышла / буксирной серьги

Буксировочная серьга может быть предназначена для крепления трактора и в положении карданного вала, ее можно отрегулировать по высоте или перевернуть.

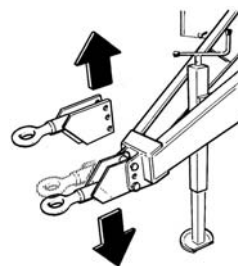

! ВНИМАНИЕ!!

Работы по регулировке тяговой штанги/ буксировочной серьги могут быть опасными; поэтому обращайтесь особое внимание при выполнении этих операций.

Чтобы избежать несчастных случаев, вызванных неожиданными движениями, хорошо установите машину на ровной и горизонтальной поверхности.

В любом случае обращайтесь особое внимание на все основные правила техники безопасности, приведенные в главе "Общие правила техники безопасности".

Отвинтить три винта, которыми тяговая штанга/буксирная серьга прикреплена к дышлу машины.

Затем настройте положение тяговой штанги/ буксирной серьги на креплении трактора, перемещая в различные отверстия и/или перевернув.



ВАЖНО! Буксировочная серьга должна быть всегда параллельна земле.

Снова затените три винта, которые крепят тяговую штангу / буксировочную серьгу: 475 Нм (350 lb-ft).

Регулировка ступицы колеса

При необходимости, возможно, приспособить высоту машины от земли, повернув ступицу колеса на пол оборота (180°).

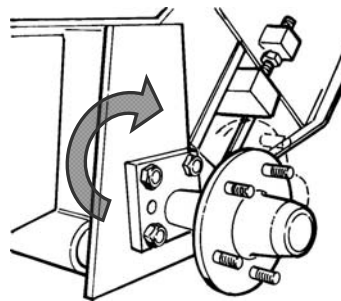

ВНИМАНИЕ!!

Работы по регулировки ступицы колеса могут быть опасными; поэтому обращайтесь особое внимание при выполнении этих операций.

Чтобы избежать несчастных случаев, вызванных неожиданными движениями, хорошо установите машину на ровной и горизонтальной поверхности.

В любом случае обращайтесь особое внимание на все основные правила техники безопасности, приведенные в главе "Общие правила техники безопасности".

ВАЖНО! Для регулировки высоты ступицы колеса необходимо использовать домкрат достаточной грузоподъемности, чтобы поднять машину.

Нагрузка машины на 1° ось:

- F440E = 1780 кг (3924 lb)
- F450E = 2030 кг (4475 lb)

Кроме того необходимо также снять шины машины.

Затем поместите клинья под колесами, чередуя их, в зависимости от того, какое колесо необходимо снять.



Затем поместите соответствующий домкрат и поднимите машину с одной стороны.



Отвинтите винты, которые крепят колесо, и снимите его.



Отвинтите винты, которые крепят ступицу колеса.

Отрегулируйте положение ступицы колеса по необходимости.

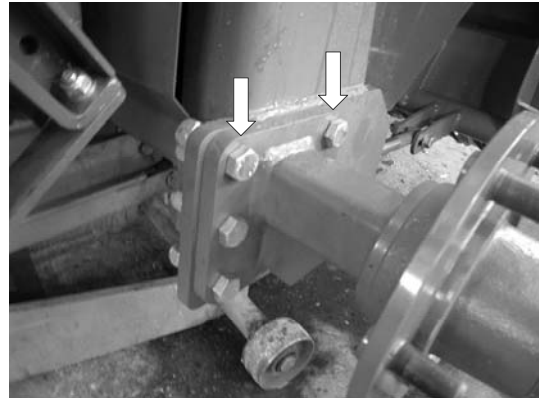

Снова затяните винты, которые крепят ступицу колеса к: 240 Нм (175 lb-ft)

Установите колесо и снова затяните винты, которыми оно прикреплено: 230 Нм (168 lb-ft)

ВАЖНО! Выполните ту же операцию также с противоположной стороны машины.
Отрегулируйте положение ступицы колеса таким же образом на обеих сторонах машины.

Крепление к трактору

- Зацепите машину за задний крюк трактора, проверив, чтобы машина была в стабильном и горизонтальном положении и, чтобы буксировочная серьга была на той же высоте, что и буксировочное устройство трактора.
- Поверните рукоятку "М" сервопривода "Р", чтобы опустить или поднять буксировочную серьгу, пока не будет достигнуто идеальное выравнивание с буксировочным устройством трактора.
- Установите шпильку "S" в буксировочную серьгу, закрепите ее при помощи предохранительной шпильки; поднимите после этого серводрышло "Р" при помощи рукоятки "М".

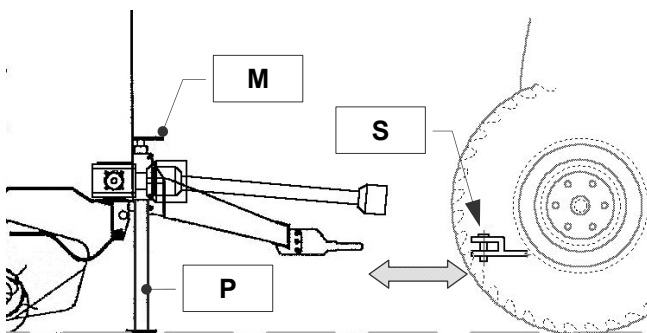

ВНИМАНИЕ! Убедитесь, что крышка закрыта по стрелке на манометре. Она должна находиться в желтом секторе и в зеленом секторе, и указывать на давление между 80 и 130 бар (8000 ÷ 13000 кПа)

Если при закрытии двери и при работе трактора на низком количестве оборотов превышает заданное рабочее давление, необходимо отрегулировать гидравлический клапан.

Для выполнения этой операции свяжитесь с вашим дистрибьютором.

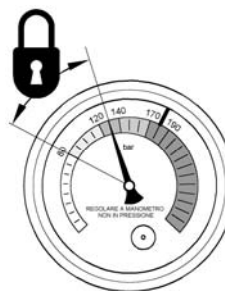

- После этого извлеките возможные клинья из-под колес.
- Установите штифт питания системы освещения для транспортировки машины по дорогам в разъем трактора и проверьте правильность работы всех поворотников, стояночных фонарей и стоп-сигналов.
- Проверьте, чтобы картеры были хорошо закрыты и зацеплены.
- Проверьте, чтобы устройство подбора находилось в положении "вверху".

ВАЖНО! В случае перемещения по общественным дорогам необходимо всегда соблюдать ПДД.

Вы можете осуществлять движение по дороге, имея техталон, и наклеив копию сертифицирующей таблички на соответствующее место машины.

Предохранительная цепь (обязательна во Франции)

Если машина оснащена предохранительной цепью, зацепите и закрепите цепь за трактор. Оставьте только достаточно ослабления для поворотов.

Цепь должна препятствовать дышлу биться о землю в случае, если пресс-подборщик случайно отсоединится от трактора.

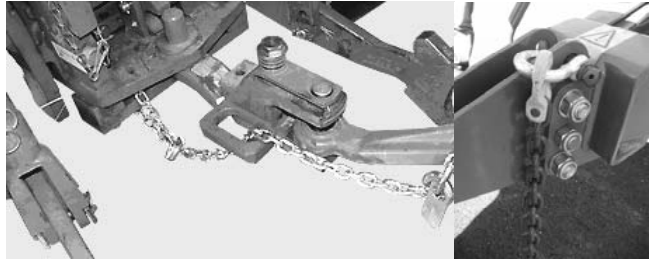

Подсоединение телескопического вала к валу РТО трактора



ВНИМАНИЕ!!

Карданный вал — это орган трансмиссии (машины) с маркировкой “СЕ”.

Каждый карданный вал поставляется с руководством по эксплуатации и техобслуживанию; необходимо тщательно соблюдать всю информацию и стандарты в области техники безопасности по использованию карданного вала, которые приведены в этом руководстве.

- Никогда не подсоединяйте телескопический вал, когда трактор запущен.
- Никогда не используйте металлический молоток для соединения или отсоединения телескопического вала от РТО.

ВНИМАНИЕ! Рифленные профили телескопического вала и РТО должны быть без краски, грязи, отсевки и заусенцев.

Обращайте особое внимание на подключение вала, проверяя, чтобы он был хорошо заблокирован на отборе мощности.

Соединение карданного вала со стороны трактора отмечено наклейкой, расположенной на самом валу.

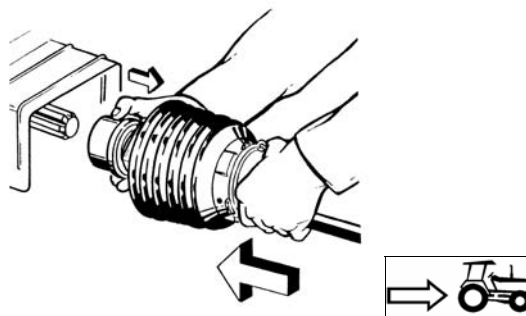

Проверьте, чтобы длина никогда не превышала минимального расстояния между машиной и трактором (опасность натекания).

Минимальный люфт должен составлять 4 см (1,6 дюймов).

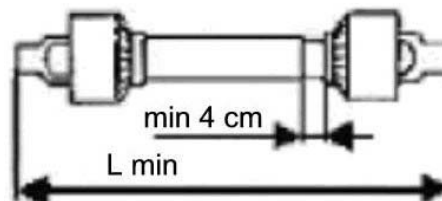

Когда карданный вал извлекается максимально при всех рабочих условиях телескопические трубы должны перекрываться, по крайней мере, на 1/3 их длины.

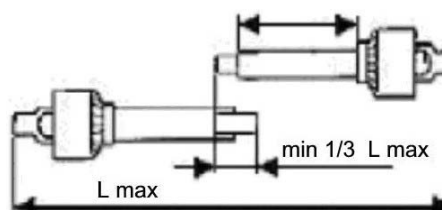

Перед началом работы:

- проверьте, чтобы предохранительные кнопки или винты были хорошо установлены в пазы отбора мощности, проверьте также, чтобы защита вращалась свободно, в противном случае смажьте ее;
- проверьте, чтобы на защитных приспособлениях были установлены соответствующие предохранительные цепи, препятствующие вращению защиты с карданным валом;
- часто проверяйте защитные кожухи и, если они не цельные, незамедлительно их замените на новые.



ВНИМАНИЕ!!

После любой работы по техобслуживанию, которая выполняется на карданном валу, всегда восстанавливайте защитные кожухи, расположенные на карданном валу.

Во время работы пресса-подборщика, установите опору карданного вала сбоку от дышла.

Компания John Deere не несет никакой ответственности за последствия несоблюдения вышеизложенных предупреждений.

Предохранительные наклейки на карданном валу

На карданном валу наклеены наклейки, привлекающие внимание оператора к соблюдению стандартов безопасности при использовании карданного вала.



Компания John Deere не несет никакой ответственности за последствия несоблюдения вышеизложенных предупреждений.

Подсоединение к гидравлической системе трактора

ВНИМАНИЕ!!

Максимальное рабочее давление в гидравлических шлангах пресса-подборщика составляет примерно 20 000 кПа (200 бар; 2900 фт/кв.д.). Чтобы избежать несчастных случаев, вызванных разбрызгиванием жидкости под давлением, перед подключением или отключением гидравлических шлангов или шлангов другой жидкости, остановите двигатель и спустите давление из гидравлической системы. Аккуратно затягивать все соединения, прежде чем повысить давление в системе.

ВНИМАНИЕ! Все гидравлические соединения должны быть чистыми, без пыли и без песка. Закрывайте отверстия заглушками до момента соединения. Инородные тела могут повредить гидравлическую систему.

ПРИМЕЧАНИЕ: Пресс-подборщик рулонный оснащен гидравлическими соединениями ISO.

Если они не соответствуют соединениям трактора, свяжитесь с вашим дистрибьютором компании **John Deere** для получения правильного крепления.

(A) = диаметр 23,66 ÷ 23,74 мм (0,931 ÷ 0,934 д.)

(B) = длина 24 мм (0,945 д.)

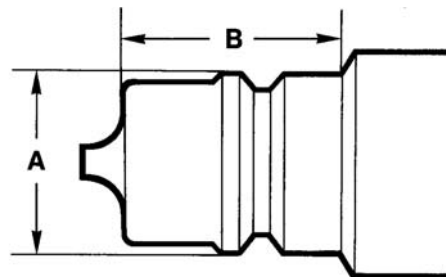

A = диаметр
B = ширина

Подключение гидравлических шлангов для поднятие крышки подборщика

Установите с усилием концы трубы в крепления трактора.

Для работы крышки подсоединить гидравлические шланги (A) крышки к гидравлическому распределителю с двойным эффектом. Когда рычаг гидравлического распределителя трактора перемещается назад, задняя дверь должна открыться.

Подсоединить гибкий шланг (B) для подъема сборщика к гидравлическому распределителю с одинарным эффектом. Когда рычаг гидравлического распределителя трактора перемещается назад, сборщик должен подняться.

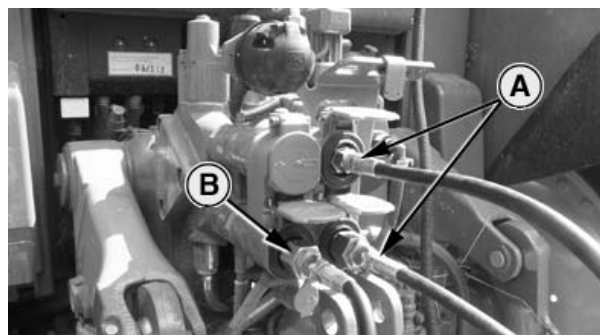

A = гибкие гидравлические шланги крышки
B = гибкие гидравлические шланги сборщика

ПРИМЕЧАНИЕ: Для подключения гидравлического гибкого шланга сборщика к рекомендуемому разъему, см. Руководство Оператора Трактора.

Перед подъемом подборщика:

- Установите рычаг крана остановки в положение "ОТКРЫТО" и потом поднимите его (положение транспортировки).
- После этого поверните кран в положение "ЗАКРЫТО", чтобы заблокировать его.

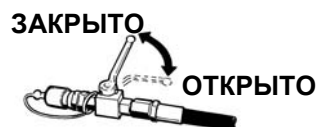

Подключение семиконтактного разъема для прицепа

Подключите шпильку для движения по дорогам к семиконтактному разъему трактора.

Электрический кабель фар для движения по дорогам этой машины соответствует требованиям стандарта ISO 1724.

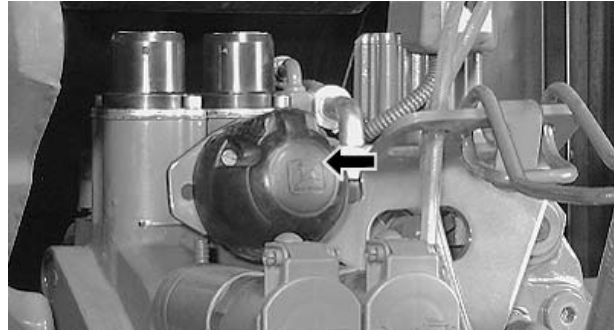

Контакт	Функция	Ссылка
1	Указатель направления влево	L (лев)
2	-	54G
3	масса	31
4	Индикатор направления вправо	R (пр)
5	Задний свет и габаритные огни справа	58R (пр)
6	Стояночные огни	54
7	Задний свет и габаритные огни слева	58L (лев)

Разъем для трактора с семь контактами

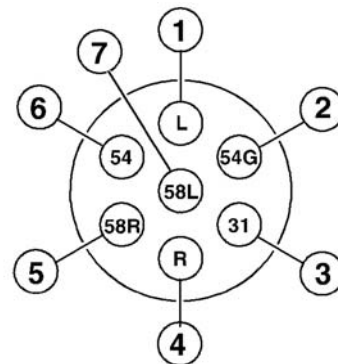

Установка и соединение кабелей пресса к монитору

Проверьте, чтобы у вас в наличии были следующие материалы, которые можно найти в коробке, поставленной с машиной.

- 1) Кабель питания
- 2) Терминал управления
- 3) Ласточкин хвост

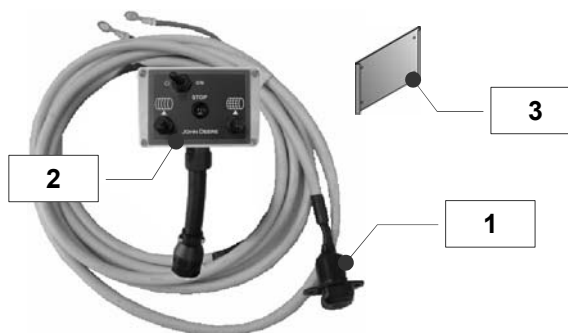

ВНИМАНИЕ: Проверьте, чтобы какие-либо кабели не находились на пути движения и не находились рядом с двигающимися органами.

Обращайте внимание на то, чтобы кабель питания трактора, после того, как он подключен к кабелю машины, не сталкивался с РТО и не мешал рабочим маневрам.

- Подключите вилку сигнального кабеля "CS" (оснащенного прямоугольным разъемом на 24 полюса) к штырю блока управления и затянуть кольцо. Поместите блок управления в «ласточкин хвост», ранее установленный в кабине.
- Соединить кабель питания машины "CM" с кабелем питания трактора "СТ". Проверить, что шпонка крышки коннектора с внутренним разъемом СОВО кабеля питания машины вставлена в отверстие коннектора СОВО с внешней резьбой кабеля питания трактора. Это позволит избежать случайного отключения двух кабелей с последующим отключением питания системы.
- После этого проверьте включение блока управления, нажав на соответствующую кнопку; если кабели были подключены правильно, терминал включится.

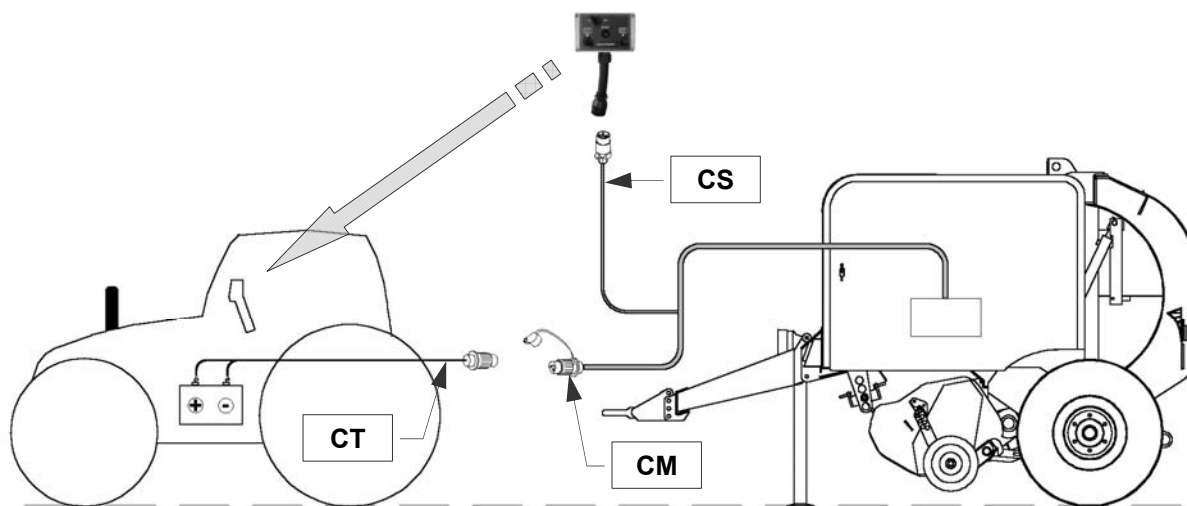

ОТСОЕДИНЕНИЕ

Отсоединение телескопического вала/ карданного вала ВОМ трактора

Отсоедините РТО, установив стояночный тормоз, остановите двигатель и извлеките ключ зажигания.

Для отсоединения должным образом телескопического вала от вала РТО, см. руководство оператора для телескопического вала.

Установите все защитные приспособления, если они были сняты.

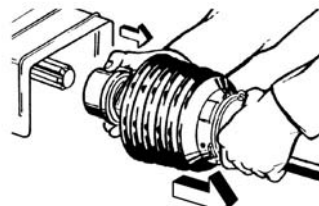

Смена положения телескопического вала/ карданного вала

Во время регулировки дышла пресса-подборщика рулонного для использования с буксировочным крюком трактора, установите опору так, как показано на рис с тем, чтобы можно было опереть телескопический вал на нее.

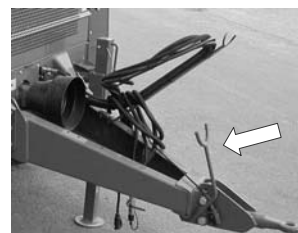

Систематизация шлангов



ВНИМАНИЕ!!

Брызги жидкости под давлением могут проникать под кожу и вызывать серьезные повреждения. Чтобы избежать несчастных случаев перед отключением гидравлических труб или других труб, спустите давление.

Отсоедините гидравлические шланги и установите колпачки на соединениях креплений.

Систематизируйте гидравлические шланги на соответствующей опоре с тем, чтобы они содержались в чистоте, и не контактировали с землей.

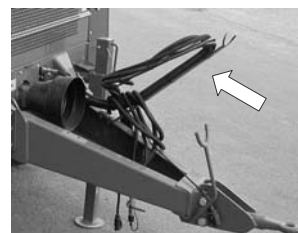

Отсоединение от трактора

Перед отсоединением пресса-подборщика рулонного от трактора:

- при помощи рукоятки "M" опустите серводышло до земли.
- Извлеките вилку "S" из буксировочной серьги и отгоните трактор от машины.

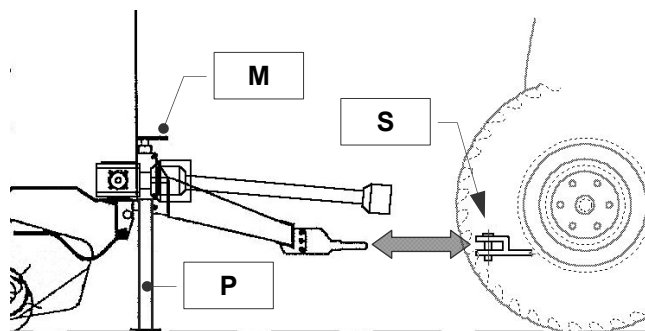

ТРАНСПОРТИРОВКА И ПАРКОВКА

Буксировка пресс-подборщика рулонного по общественным дорогам

⚠ ВНИМАНИЕ!!

Когда буксируется эта машина по общественным дорогам, рекомендуется использовать сигнальные огни и поворотники.

- Никогда не используйте машину в качестве средства транспортировки вещей и/или людей.
- Категорически запрещено буксировать пресс с тюками на борту.
- Категорически запрещено эксплуатировать машину во время буксировки.

⚠ ВНИМАНИЕ!!

Используйте с осторожностью при смещениях, если пресс-подборщик закреплен в качестве прицепа. Если вес пресса превышает вес трактора, необходимо снизить скорость. Во время транспортировки по дороге пресс-подборщик должен быть пустым.

ВНИМАНИЕ: При буксировке пресса не делайте резких поворотов. Если дышло ударилось о шину трактора это приведет к значительному ущербу.

ВНИМАНИЕ: Максимальная скорость движения по дорогам определяется местными ПДД и размером шин. См. параграф "Наачка шин" в разделе "Подготовка пресса-подборщика", чтобы определить максимальную дозволённую скорость для каждой шины и для пресса-подборщика.



ДЫШЛО ПРЕССА-ПОДБОРЩИКА

Запуск в условиях безопасности

ВНИМАНИЕ:

Перед выполнением этих проверок проверьте, чтобы рядом никого не было.

Все операции выполняются лишь одним оператором, который полностью должен прочитать и понять все части настоящего руководства, в частности, раздел посвященный безопасности.

Перед началом работ, проверьте, чтобы все оснащение и сама машины были в полном порядке, и чтобы все компоненты, которые подвергаются износу и ухудшению были полностью эффективны.

ВАЖНО: в первый раз с осторожностью запустите, проверив правильность работы всех механических компонентов и трансмиссии.



ВНИМАНИЕ!!

За исключением определенных устройств, перечисленных в настоящем руководстве оператора, операции по регулировке и подготовке к работе должны всегда выполняться при:

- Отключенном тракторе и извлеченном из приборной панели ключе.
- Отключенной машине и надежно заблокированной на земле.

После выполнения различных соединений, описанных в главе "Присоединение и отсоединение", оператор должен находиться внутри кабины трактора:

- Включить трактор, не включая ВОМ.
- Проверьте работу гидравлической системы; открытие и закрытие задней двери; поднимите и опустите подборщик (помните о том, что рычаг крана остановки должен находиться в положении "ОТКРЫТО", чтобы можно было поднять подборщик).
- Проверьте работу электрических подключений к терминалу: при помощи соответствующей кнопки включите систему управления "Electric Control".
- Проверить работу устройств освещения.
- Откройте спускной шлюз и убедитесь, что цепь пластичного транспортера остановилась.
- Закройте спускной шлюз и убедитесь, что цепь начала вращение вновь внутри камеры.
- Запустите РТО.

После того как выполнены проверки описанных выше операций и не выявлена никакая аномалия, можно начать выполнение работ.

Обкатка

Выполнение первых пятидесяти тюков можно считать периодом обкатки (то есть до того момента, пока краска

камеры сдавливания не станет гладкой).

Перед использованием обильно смажьте телескопические компоненты подключения к РТО.

ВНИМАНИЕ: Если во время работы происходит пробуксовка колес, отключить РТО и установить его на низком режиме, пока соединение снова не зацепится, а затем возобновить работу с РТО при номинальном режиме.

Подготовка продукции

Размеры валка

Круглые и равномерные правильной формы тюки достигаются путем формования валков одинаковой ширины со сборщиком или равными половине (или меньше) ширины сборщика.

Избегать формование валков средней ширины. Когда оператор перемещается в сторону одного из указанных размеров валка, чтобы направлять продукцию к выходу сборщика, продукция будет непрерывно подаваться по направлению к центру. Следовательно материал будет подаваться более концентрированным в центре тюка, чем с наружной стороны. В результате этого вырабатываются бочкообразные тюки с низкой плотностью снаружи и высокой плотностью в центре.

Подготовка сена для прессования

Продукцию для упаковки можно подготовить различными способами, в зависимости от предпочтений и имеющегося оборудования. Самые лучшие тюки формируются из нарезанного, кондиционированного материала, подготовленного в валки соответствующего размера с помощью валкообразователя. Это позволяет оператору следить за валком и управлять материалом в прессе соответствующим образом для производства компактных и равномерных тюков.

Технический процесс формования круглых тюков допускает уровень влажности продукции до 18%.

Если влажность слишком высокая, качество продукции будет ухудшаться.

Если влажность слишком низкая, будет происходить чрезмерное дробление и потеря материала.

Отрезать сырье как можно длиннее. Для многих типов материала большая длина облегчает упаковку и делает тюк более гладким и стойким к атмосферным воздействиям.

Не обрабатывать чрезмерно сырьевой продукт, особенно это касается люцерны и клевера.

Чрезмерное кондиционирование может привести к слишком быстрому высыханию листьев и их опаданию в местах, где они были повреждены (потери). Если тюки должны храниться снаружи, чрезмерное сжатие стеблей будет способствовать поглощению влаги. Также недостаточное кондиционирование может привести к ухудшению качества, особенно при обработке стеблей и толстых стеблей некоторых культур.

ПРИМЕЧАНИЕ: Чрезмерно сухая и скользкая продукция, такая как стебли кукурузы, некоторые травы и различные типы пшеничной соломы могут быть упакованы удовлетворительным способом, если продукция достаточно длинного формата, позволяющего эффективно связывать ее в тюки.

Подготовка силоса для прессования

Продукция может быть срезана с помощью обычного оборудования, такого как газонокосилки, косилки и сеноворошилки.

Сформовать равномерные валки. Предпочтительно плоский и компактный валок. Наилучший результат хранения достигается, когда прессованная продукция содержит 40 ÷ 50% сухого продукта.

Подготовка сена для упаковки

Если возможно, обеспечить, чтобы во время жатвы пшеницы солома не срезалась слишком мелко механизмом молотыбы комбайна. Если солома уже очень сухая и короткая, не перемещать валок перед его упаковкой. Компактный и правильного размера валок, изготовленный большим комбайном дает лучшие результаты по сравнению с малым.

Регулировка стандартного подборщика (pick-up)

ВНИМАНИЕ: Зубцы устройства подбора никогда не должны касаться земли; следовательно, отрегулируйте рабочую высоту подбора таким образом, чтобы зубцы сбора оставались поднятыми над землей минимум на 2÷3 см (1д).

Рабочие положения подборщика (pick-up) регулируются при помощи опорных боковых колес в предусмотренном положении, аналогичным способом с обеих сторон.

Отрегулировать рабочую высоту подборщика (pick-up):

Поднимите или опустите рабочую высоту подбора, сочетая положение штифта "S", расположенного на рычаг опорного колеса, установив в одно из отверстий, расположенных на опорной конструкции в соответствии с собственными требованиями к работе.



ОТКРЫТО



Для подъема или опускания подборщика (pick-up), необходимо привести в движение переключатель трактора, убедившись в открытии крана останова, расположенного рядом с быстроразъемным соединением (положение: "ОТКРЫТО").

ВНИМАНИЕ: Установите штифт "S" в том же положении с обеих сторон (справа и слева) устройства подбора.

Грабли

Проверить высоту граблей переднего дефлектора по отношению к полоскам подбора.

- Расположить грабли в нижнее отверстие "мин" в случае влажного сбора и малого валка.
- Расположить грабли в верхнее отверстие "макс" в случае сухого сбора и объемных валков.

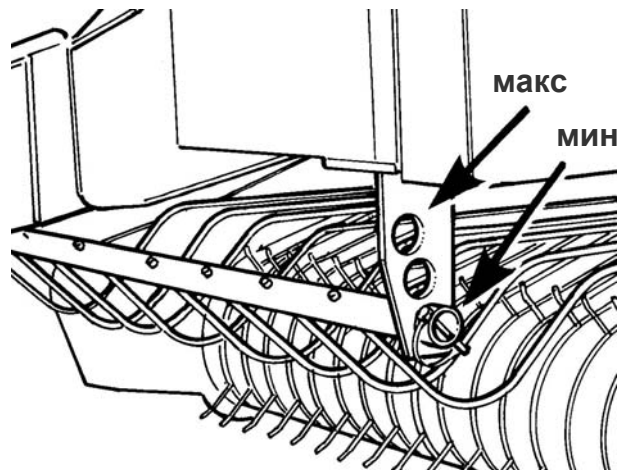

Плотность тюка

В зависимости от характеристик собираемого продукта, давление может быть увеличено для сухих продуктов и уменьшено для влажных продуктов.

Для этого поверните ручку “Р” на манометре **ТОЛЬКО ЕСЛИ МАНОМЕТР НЕ ПОД ДАВЛЕНИЕМ**, и установите желаемое давление, которое будет указано на “R”.

Если во время работы машина не достигает заданного рабочего давления (указанного ссылкой “R”), необходимо настроить гидравлический клапан.

Для выполнения этой операции свяжитесь с вашим дистрибьютором.

ВНИМАНИЕ: НИКОГДА НЕ ПРЕВЫШАЙТЕ ДАВЛЕНИЕ 190 бар (1900 кПа)

Превышение давления прессования сверх максимального предела приведет к повреждению машины!

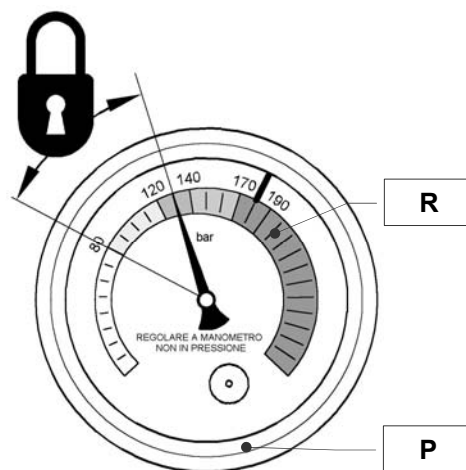

макс давление = 190 бар (19 000 кПа)

Подача продукции

Ширина валка одинакова с шириной сборщика

Данный валок является оптимальной ширины.

Валок должен быть равномерной плотности, с небольшим или отсутствующим выступом. Избыточный выступ (верхушка) приводит к образованию бочкообразных тюков.

Валки одинаковой ширины со сборщиком является наилучшими для производства, поскольку не требуют прохождения через змеевик или перевязку.

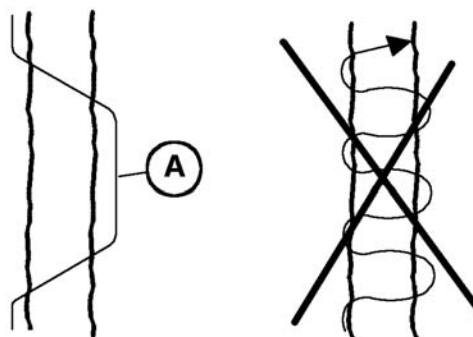

A = период подачи на линии

Узкий валок

Подавать продукцию на одну сторону конвейера в течение 6÷8 секунд. Затем изменить направление и подавать продукцию на другой стороне в течение такого же интервала времени. Уменьшить период подачи на линии (A) для тяжелых валков и увеличить для легких валков.

Полученные таким образом валки будут более равномерными, чем те, которые формируются с непрерывной направляющей змеевика трактора, как показано. Непрерывное смещение приводит к чрезмерному накоплению материала в центре тюка.

Валки средней ширины

Если возможно, избегать формование валков средней ширины.

Когда оператор перемещается в направлении зигзаг над валком данного типа, чтобы направлять продукцию к выходу сборщика, продукция будет непрерывно подаваться по направлению к центру. Следовательно, материал будет более концентрированным в центре тюка, чем по боковым сторонам. Результатом является формирование бочкообразных тюков.

Тюк сухой, гладкой продукции короткого формата

В случае засорения, необходимо попытаться выполнить одно из следующих действий:

- Поднять сборщик на максимальную высоту.
- Уменьшить режим РТО трактора.
- Уменьшить, при необходимости, плотность тюка.
- Увеличить ширину валков (соединить их по мере необходимости).
- Заменить поломанные зубцы сборщика.

Использование рулонного пресс-подборщика для стеблей кукурузы

Чтобы продлить срок службы зубцов сборки, стебли необходимо срезать до начала выполнения прессования.

Для увеличения загрузочного отверстия, сборщик необходимо опустить (зубцы не должны касаться земли).

Не объединять более шести рядов за раз, чтобы избежать засоров в зоне сборщика. Более высокая производительность может быть получена путем упаковки меньших валков на более высокой скорости подачи.

Убедиться в поддержании номинального режима РТО.

Использование рулонного пресс-подборщика для силоса и влажной продукции

Обязательно запускать формирование тюка со сборщиком, отцентрированным на валке.

Перед входом в валок, уменьшить обороты двигателя трактора до минимального значения. Выбрать передачу, обеспечивающую скорость подачи от 6 до 10 км/ч (46 миль в час) с РТО при номинальном режиме.

Для обеспечения постоянной подачи, убедиться, что буксирная штанга не касается валка.

Раскупорка/ ручное опорожнение продукции.

 **ВНИМАНИЕ!!**

НЕ ПОДВЕРГАТЬ ОПАСНОСТИ. Запрещено использовать какие-либо инструменты или ключи на валу при работающем двигателе трактора.

Запрещено удалять фураж из машины, когда последняя находится в движении.

Перед выполнением каких-либо операций по опорожнению:

- Остановить трактор, достать ключ из щитка приборов и подождать до полной остановки всех движущихся органов.
- Выключите систему управления “Electric Control”.
- Всегда удалять инструмент с вала сразу после завершения использования.

- 1) Выньте штекер "3", который крепит грабли, чтобы удалить остатки фуража из передней части .

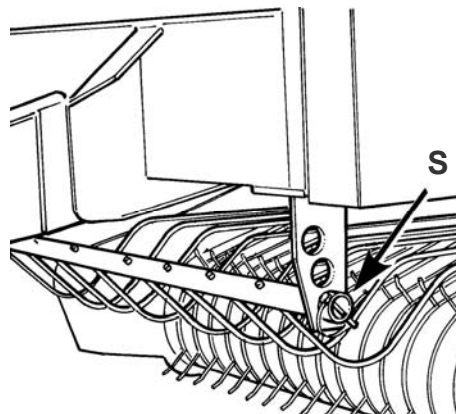

- 2) Поднимите спускной шлюз.
- 3) Заблокируйте оба штока домкратов с помощью специальных стопоров, введя также предохранительные шпильки.

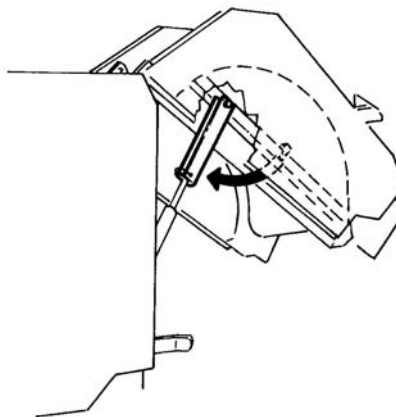

- 4) Затем удалите продукт внутри камеры образования тюка.

 **ВНИМАНИЕ!!**

Запрещено удалять фураж из машины, когда последняя находится в движении.

Регулировка проволочного обмотчика.

Расстояние обмотки от края тюка регулируется двумя стопорами, расположенными по бокам обмотчика.

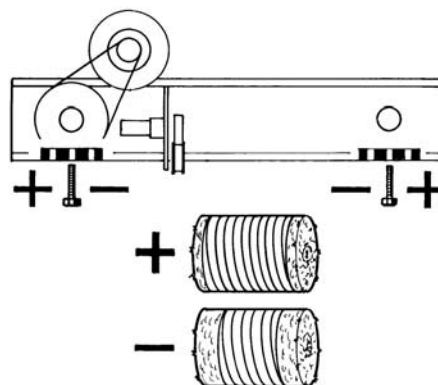

Обмотка тюка может быть более или менее плотной она регулируется шкивом изменяемого диаметра:

- Чтобы получить плотную обмотку, повернуть ручку "М" против часовой стрелки, в данном случае ремень расположится на наименьший диаметр.
- Чтобы получить более редкую обмотку, повернуть ручку "М" по часовой стрелке, в этом случае ремень установится на наибольшем диаметре.

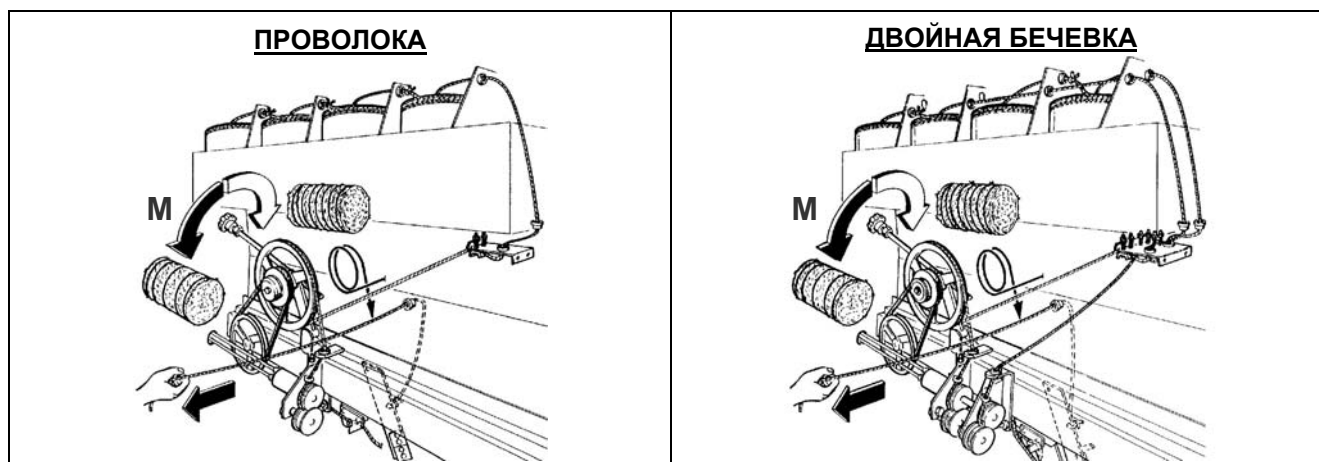

Можно, тем не менее, использовать все промежуточные положения, согласно потребностям.



ВНИМАНИЕ!!

Не начинайте работать без защиты на своих местах.

Регулировка сеточного переплетчика.

Рулон сетки можно затормозить должным образом, прицепив натяжитель пружин "Т" боковых пружин в одно из предусмотренных отверстий.

Если бобина слишком тормозится, тяговые ролики не смогут размотать сетку.

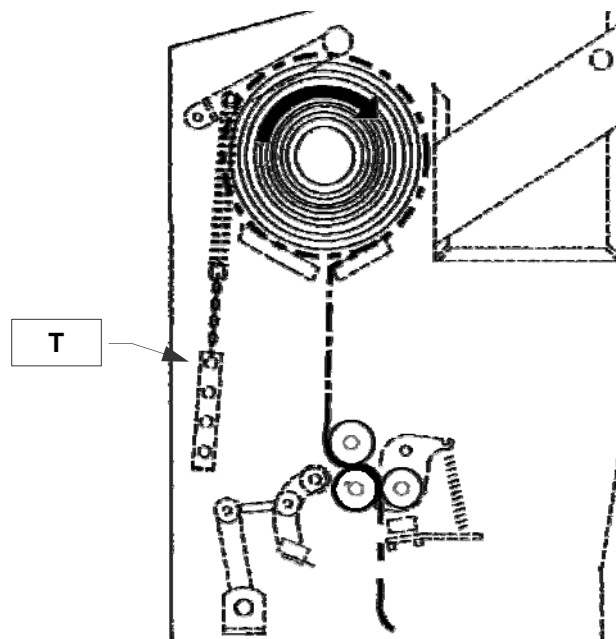

Для регулировки количества оборотов сетки, требуемых для обвязки тюка, необходимо открыть боковой левый картер и выбрать отверстие в соответствии с заданным количеством оборотов.

Даже контактное давление подающих роликов можно регулировать с помощью натяжителей пружины "М", размещенных по бокам:

- Если давление между роликами является чрезмерным, сеть будет иметь тенденцию к усадке по направлению к центру, и тюк не будут обернут по всей ширине,
- Если, наоборот, давление недостаточно, ролики не смогут размотать сетку.

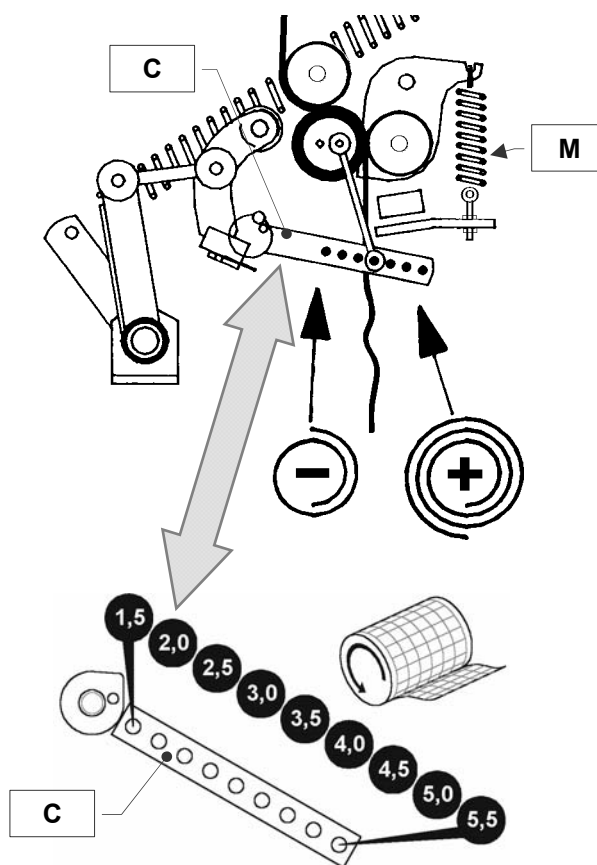

Если во время перевязки сетка не расправится полностью и останется слишкомцентрирована на тюке, рекомендуется удалить (1) или расположить (2) два стопора обмотчика по краям обмотчика, чтобы избежать разреза или разрыва сетки.

Установить или расположить два стопора для нового использования проволочного обмотчика.

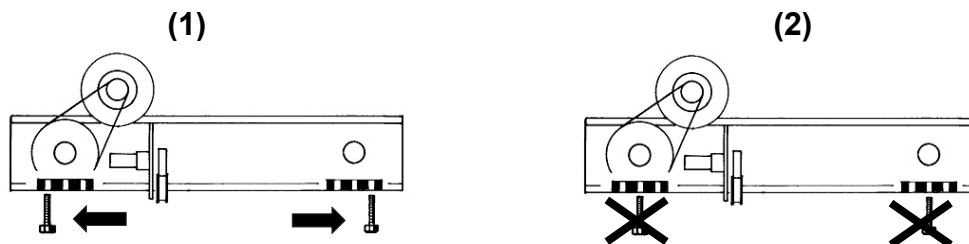

Если во время перевязки сетка не расправится полностью и останется слишкомцентрирована на тюке, желательно разместить устройство для расправки сетки в нижние отверстия, как показано на рисунке, чтобы избежать пореза или разрыва сетки.

Разместить устройство для расправки сетки в те же отверстия по обоим бокам машины.

Левый бок

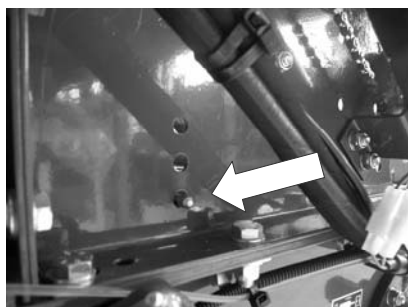

Правый бок

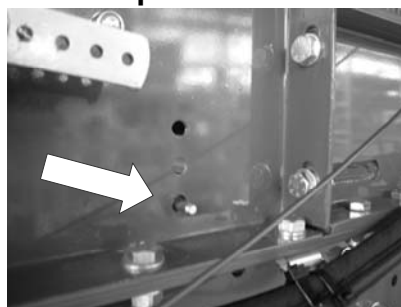

ВНИМАНИЕ!!

Не начинайте работать без защиты на своих местах.

Стопор безопасности борта

⚠ ВНИМАНИЕ!!

Перед осуществлением работы внутри или около пресса-подборщика с поднятой крышкой, заблокировать оба штока домкрата (один справа, другой слева) с помощью специальных стопоров, вставив предохранительный штифт.

В случае выполнения работ с открытым бортом обязательно соблюдать следующее правило техники безопасности.

Прежде чем покинуть машину закрыть борт.

ВНИМАНИЕ: Не забудьте вынуть оба предохранительные стопора крышки (один справа и один слева) перед её закрытием, чтобы не нанести тяжелый ущерб структуре машины!

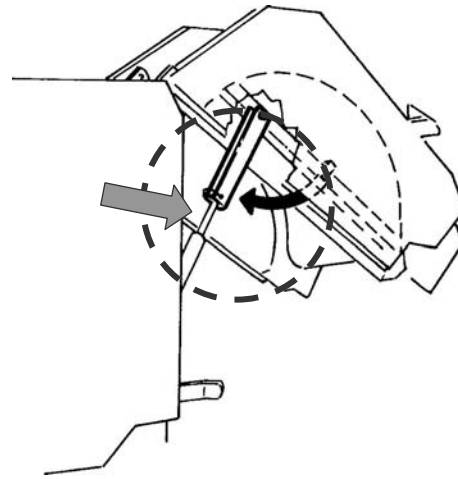

Формование тюка



НЕ ПОДВЕРГАТЬ ОПАСНОСТИ. Чтобы избежать затягивание в машину, что может вызвать несчастные случаи и привести даже к смерти:

- Не подавать вручную продукцию или бечевку в пресс-подборщик, а также опорожнять зону подачи, в то время как пресс-подборщик находится в движении. Машина подает продукт намного быстрее, чем выпускает его.
- Отключить ВОМ и остановить двигатель.

Перед началом работы проверьте, что рукоятки обвязывающих устройств (сеткой или шпагатом) находятся в состоянии покоя и соответствующее режущее устройство не загружено.

Необходимо разместиться на валке, открыть кран останова подборщика (pick-up) (положение "ОТКРЫТО") и опустить его.

ВНИМАНИЕ: Убедитесь, что спускной шлюз закрыт, зрительно проверив указатель давления между желтым и зеленым сектором, указывающий на давление 80130 бар (8000÷13000 кПа)

Проверить высоту граблей переднего дефлектора по отношению к полосам подбора, на основании ваших требований к работе.

Установите значение давления на основании ваших требований к работе.

ВНИМАНИЕ: НИКОГДА НЕ ПРЕВЫШАЙТЕ давление 190 бар (19000 кПа). Превышение максимального давления прессования может повредить машину!

Подключить РТО, запустить в работу трактор при номинальном режиме РТО, а затем запустить подачу рулонного пресс-подборщика, как описано в разделе "Подача продукции" в разделе "Использование пресса-подборщика".

Обвязка и разгрузка тюка

Когда тюк сформирован, на блоке управления загорается красная лампочка, сопровождаемая звуковым сигналом, так как черный указатель индикатора давления достигает красной отметки "К" (измеряйте давления, используя кнопку "Р") и нужно начать обмотку вручную.

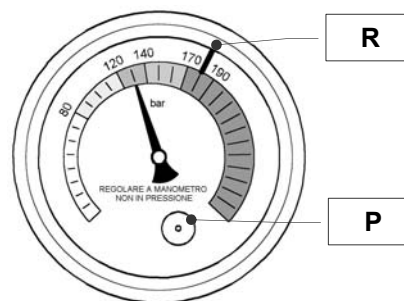

Далее, пока машина продолжает собирать продукт, нажать на кнопку обмотки, расположенную на терминале управления "Electric Control", в зависимости от типа используемого обмотчика, как описано в параграфах:

- Работа с проволочным обмотчиком
- Работа обмотчика сеткой.

Для очень коротких продуктов может понадобиться второй проход обмотки одной или двойной бечевкой.

- Потянуть трос "F", чтобы не порезать бечевку при первом проходе каретки направляющей бечевки "C" лезвием "L", и разрешить каретке выполнить второй проход.
- После первого прохода каретки от лезвия "L" отпустить трос "F", чтобы разрешить резку бечевки по завершении второго цикла обмотки.

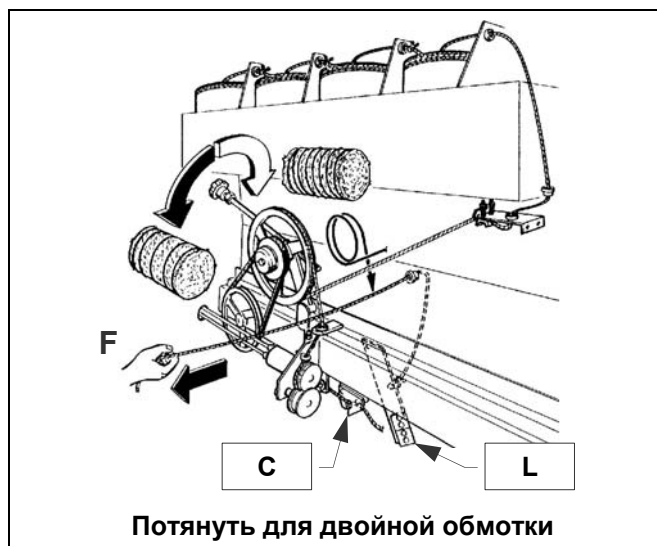

ВАЖНО! Стопор бечевки должен оказывать сопротивление продвижению бечевки примерно в 1 кг (2,2 фт), что можно получить, затянув или ослабив винты, прижимающие пружины.

После обвязки отсоедините карданный вал и откройте спускной шлюз.

Подключите карданный вал, чтобы вытолкнуть рулон на плоскую поверхность в стороне от людей, затем закройте спускной шлюз.

Когда спускной шлюз открыт, карданный вал отключается автоматически, отсоединением трансмиссии от цепи.

ВНИМАНИЕ: Убедитесь, что спускной шлюз закрыт, зрительно проверив указатель давления между желтым и зеленым сектором, указывающий на давление 80÷130 бар (8000÷13000 кПа)

Если при закрытии двери и при работе трактора на низком количестве оборотов превышает заданное рабочее давление, необходимо отрегулировать гидравлический клапан.

Для выполнения этой операции свяжитесь с вашим дистрибьютором.

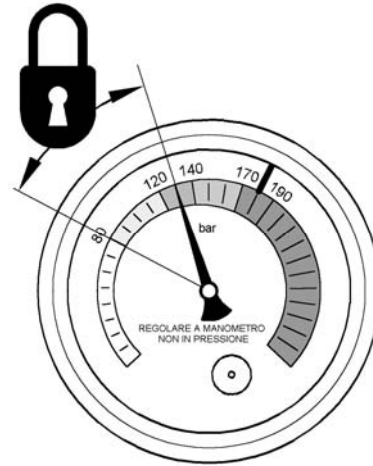

Съемщики тюка (дополнительный комплект)

Два съемщика тюков (код 5FBZJDP0019) могут быть установлены на спускной шлюз в положении "E" с обеих сторон.

Данные съемщики нужны для усиления выталкивания тюка при влажном продукте или силосе.

В других случаях, съемщики не функциональны и их не обязательно устанавливать.

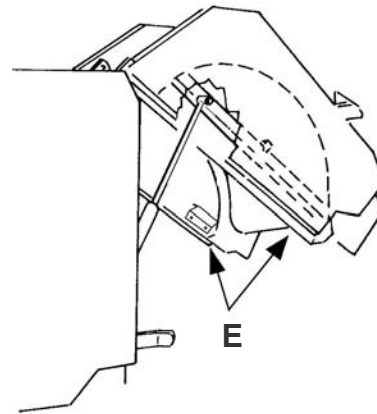

Обнуление механического счетчика тюков

Обнулить счетчик тюков с помощью ручки (A). Когда счетчик обнуляется, необходимо идеально выровнять цифры "0" (B), иначе счетчик будет неправильно работать.

A = ручка
B = цифры

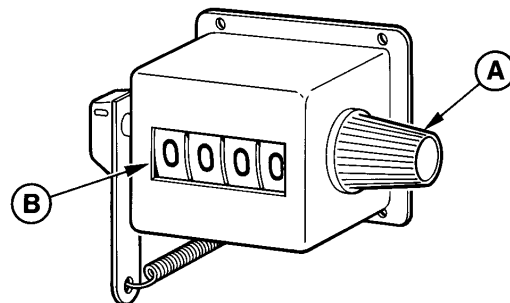

ИСПОЛЬЗОВАНИЕ УСТРОЙСТВА УПРАВЛЕНИЯ “ELECTRIC CONTROL”

Система управления “Electric Control”

Блок управления “Electric Control”, установленный в кабине трактора и находящийся под рукой оператора, обеспечивает доступ к различным функциям управления и обмотки тюка.

Блок управления обеспечен:

- индикатором для привлечения внимания,
- кнопками для активации различных устройств,
- акустическим сигнализатором,
- разъемом для подсоединения кабеля машины.



Кнопка включения

Кнопка включения, включает и выключает терминал.



Кнопка проволочного обмотчика

Кнопка проволочного обмотчика приводит в действие электродвигателя, который активирует ролики, держащие бечевку.



Кнопка сеточного переплетчика.

Кнопка сеточного обмотчика приводит в действие электродвигатель, который активирует ролики подачи сетки.



Индикатор

Индикатор включается, чтобы привлечь внимание вместе с акустическим уведомлением.



Работа с проволочным обмотчиком

- 1) Когда указатель давления достигает настройки (рулон сформирован) световой "СТОП" сигнал загорается, сопровождаясь звуковым сигналом.
- 2) В этот момент нажмите кнопку **Обмотка БЕЧЕВКОЙ** и держите ее, пока бечевка не вытянется вращением рулона в формировочную камеру.

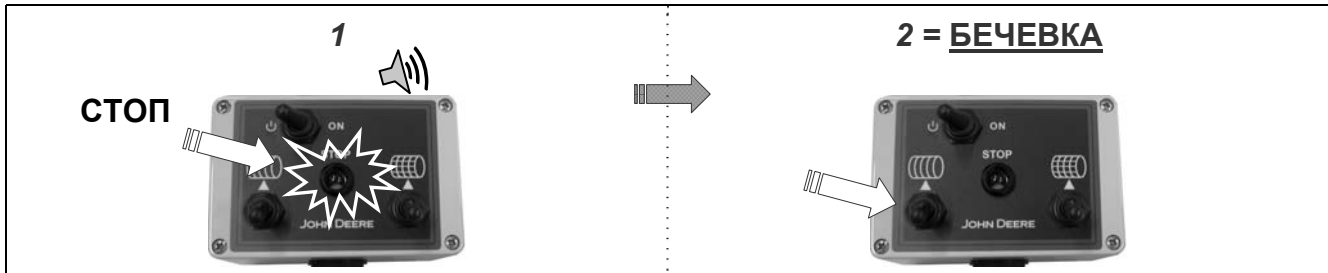

Дождитесь пока троллей закончить весь свой путь и шпагат обрежется.

Работа обмотчика сеткой.

- 1) Когда указатель давления достигает настройки (рулон сформирован) световой "СТОП" сигнал загорается, сопровождаясь звуковым сигналом.
- 2) В этот момент нажмите кнопку **Обмотка СЕТКОЙ** и держите ее, пока сетка не вытянется вращением рулона в формировочную камеру.

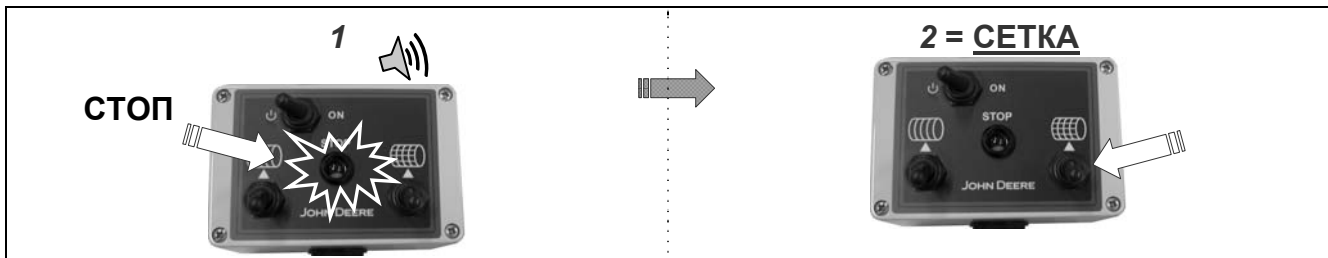

Обмотчик автоматически завершит цикл обмотки до резки сетки и останется готов к следующему..

ПРИЛОЖЕНИЯ

Для улучшения производительности и эксплуатационных показателей рулонного пресс-подборщика, можно воспользоваться серией комплектующих и комплектов для применения на машине по вашему требованию.

Следует обращаться к дилеру или в Отдел Запчастей для дополнительной информации в отношении комплектующих и/или комплектов, наилучшем образом подходящих к модели приобретенного рулонного пресс-подборщика.

Комплектующие

Это дополнительное оборудование, которое, при запросе в момент приобретения рулонного пресс-подборщика, устанавливаются на машине Компанией-Производителем:

- Сеточный переплетчик.
- Шины.

КОМПЛЕКТ

В их число входят дополнительные устройства, которые можно, при необходимости, приобрести и установить с помощью оператора. Подобные наборы поставляются с обязательными инструкциями по их установке и демонтажу, когда это необходимо, в зависимости от ваших рабочих потребностей:

- Отталкиватель тюка.
Служит для облегчения удаления тюка, когда он сбрасывается с радиуса закрытия заднего борта (рекомендуется для использования на склонах).
- Карданные валы.

СМАЗКА И ТЕХНИЧЕСКОЕ ОБСЛУЖИВАНИЕ

Смазка и техобслуживание в условиях техники безопасности машины

ВНИМАНИЕ: Регулярное и тщательное техобслуживание продлят срок службы вашей машины и гарантирует вашу безопасность.

ВНИМАНИЕ!!

Перед выполнением любой операции техобслуживания машины ознакомиться с правилами техники безопасности, содержащимися в разделе "Общие правила техники безопасности".

Для предотвращения несчастных случаев техническое обслуживание должно проводиться на машине, установленной на плоской и горизонтальной поверхности.

Запрещено выполнять смазку или техобслуживание на работающей машине. Операции технического обслуживания должны выполняться на остановленной машины со всеми рабочими органами в неподвижном состоянии.

Если машина соединена с трактором, включить стояночный тормоз последнего, остановить двигатель и вынуть ключ из замка зажигания. Всегда выключать систему управления "Electric Control".

Если машина не соединена с трактором, блокировать ее колеса.

Никогда не поднимайте машину над землей.

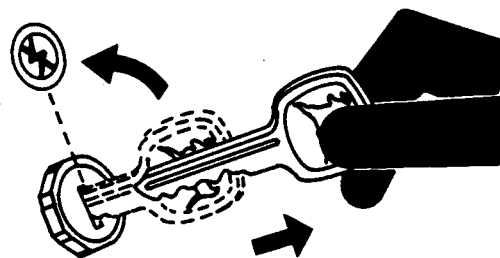

ВНИМАНИЕ!!

В случае необходимости проведения операций технического обслуживания при открытом борте или внутри рабочей камеры, блокировать борт с помощью устройства безопасности для стопора крышки.

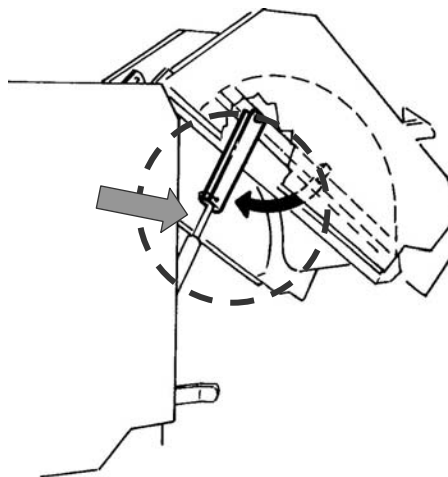

Соблюдать предусмотренные интервалы проведения технического обслуживания

Используя таймер трактора в качестве направляющей, выполнить техобслуживание с указанными на следующих страницах интервалами.

ВНИМАНИЕ: Указанные интервалы проведения технического обслуживания относятся к эксплуатации машины в нормальных условиях. Производить техническое обслуживание С БОЛЬШЕЙ ЧАСТОТОЙ в случае эксплуатации машины в тяжелых условиях.

Выполнение смазки и техобслуживания

Очистить соединения смазки перед использованием пистолета-смазчика. Немедленно заменить поломанные или недостающие соединения. Если новое соединение не получает смазку, удалить и проверить соединительные части.

Консистентная смазка

В зависимости от температуры помещения, предусмотренной в период эксплуатации, использовать консистентную смазку с соответствующим номером NLGI (консистенция).

Использовать предпочтительно смазку John Deere SD POLYUREA GREASE.

Рекомендуются также следующие смазки:

- John Deere HD LITHIUM COMPLEX GREASE
- John Deere HD WATER RESISTANT GREASE
- John Deere GREASE-GARD™

Можно использовать другие консистентные смазки, соответствующие следующему стандарту: Классификация NLGI Performance GC-LB

ВНИМАНИЕ: Некоторые типы загустителей смазки не совместимы с другими типами. Перед смешиванием различных типов смазки, обращаться к поставщику.

GREASE-GARD - это марка производства Deere & Company.

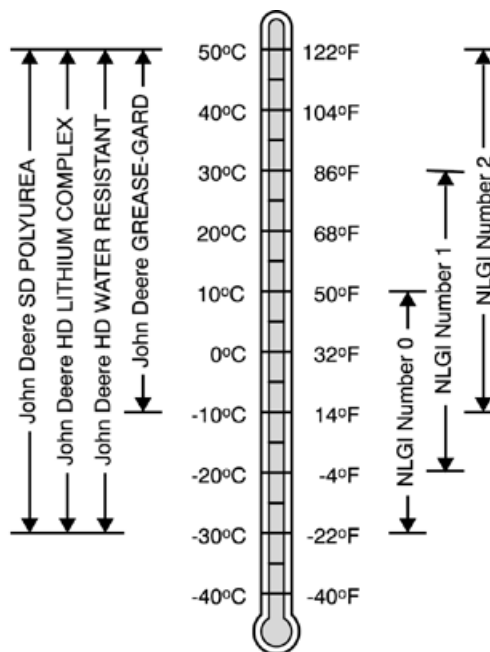

Масло высокой вязкости для шестеренных коробок

Использовать масло с вязкостью для требуемой температуры между одной заменой масла и другой.

Рекомендуется использовать масло John Deere HY-GARD™ (высокая вязкость).

Можно использовать также другие масла, соответствующие стандарту John Deere JDM J20C.

Рекомендуется использование масла низкой вязкости John Deere HY-GARD™ и BIO-HY-GARD™.

HY-GARD - это торговая марка Deere & Company

BIO-HY-GARD - это торговая марка Deere & Company

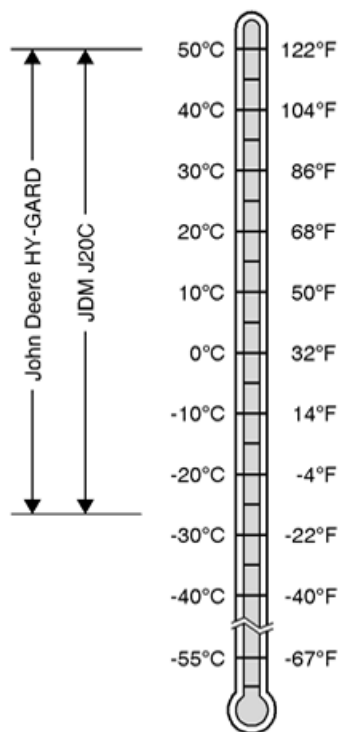

Масла для цепей Multiluber

Использовать масло, которое отвечает системе смазки цепей Multiluber: John Deere BIO-MULTILUBER-OIL¹

Можно использовать другие эквивалентные биоразлагаемые масла

ВНИМАНИЕ: для этого применения не использовать никогда минеральные масла.

ПРИМЕЧАНИЕ: Масло John Deere BIO-MULTILUBER-OIL доступно для приобретения у дилера John Deere.

- DC43300: BIO-MULTILUBER-OIL 5 литров
- DC44063: BIO-MULTILUBER-OIL 25 литров

¹ Масло John Deere BIO-MULTILUBER-OIL удовлетворяет или превышает требования к биоразлагаемости на 80% за 21 день, согласно методу испытания CEC-L-33-T-82. Не перемешивать масло BIO-MULTILUBER-OIL с минеральным маслом.

Альтернативные и синтетические смазочные материалы

Климатические условия в определенных географических районах могут потребовать смазочные материалы отличные от тех, которые перечислены в настоящем руководстве.

Некоторые типы охлаждающей жидкости или смазки могут быть недоступны в вашей зоне.

За консультациями и информацией необходимо обращаться к дилеру **John Deere**.

Синтетические смазочные материалы могут быть использованы при условии их соответствия требованиям производства.

Могут также использоваться продукты вторичной переработки, если смазка соответствует требованиям производства.

Хранение смазочных материалов

Оборудование эксплуатируется с максимальной эффективностью только при использовании чистых смазочных материалов.

При переливании смазочных материалов использовать чистые емкости. Хранить смазочные материалы и их контейнеры в зоне, защищенной от пыли, влаги и других источников загрязнения. Хранить контейнеры на боковой стороне, чтобы избежать накопление воды и грязи на крышке.

Убедиться, что все контейнеры должным образом маркируются с указанием на этикетке содержимого.

Правильно утилизировать все используемые контейнеры и возможные отходы смазочных материалов.

Альтернативные и синтетические смазочные материалы

ВНИМАНИЕ: Необходимо соблюдать законодательство вашей страны, действующее в отношении использования и переработки масел и/или смазок.

Оборудование эксплуатируется с максимальной эффективностью только при использовании чистых смазочных материалов.

При переливании смазочных материалов использовать чистые емкости. Хранить смазочные материалы и их контейнеры в зоне, защищенной от пыли, влаги и других источников загрязнения. Хранить контейнеры на боковой стороне, чтобы избежать накопление воды и грязи на крышке.

Убедиться, что все контейнеры должным образом маркируются с указанием на этикетке содержимого.

Правильно утилизировать все используемые контейнеры и возможные отходы смазочных материалов.

Смешивание смазочных материалов

Как правило необходимо избегать смешивания разных марок или типов масла. Производители смазочных материалов используют добавки для удовлетворения определенных требований и эксплуатационных качеств.

Смешивание различных масел может изменить функциональные характеристики указанных добавок и ухудшить характеристики смазки.

За консультациями и информацией необходимо обращаться к дилеру **John Deere**.

Регулировка автоматической смазки цепей

Рулонный пресс-подборщик снабжен автоматической системой смазки цепей.

Данная система срабатывает при каждом закрытии заднего борта посредством движения небольшого насоса.

Можно отрегулировать поток масла, регулируя непосредственно ход поршня Р на небольшом насосе.

Если количество масла на выходе недостаточно или чрезмерно, следует отрегулировать расстояние D, чтобы увеличить или уменьшить ход поршня небольшого насоса:

- Откройте левое боковое предохранительное устройство и передвиньте в положение, где вы сможете достать малый автоматический масляный насос, расположенный прямо под шарниром предохранительного устройства.
- Ослабьте два шестигранных болта "V" и выньте насос через отверстия, чтобы уменьшить или увеличить ход поршня "Р".

ЧЕМ МЕНЬШЕ ход поршня "Р," тем больше поток нагнетаемого масла, попадающего в циркуляцию в системе автоматической смазки цепей.

ЧЕМ БОЛЬШЕ ход поршня "Р", тем меньше поток нагнетаемого масла, попадающего в циркуляцию в системе автоматической смазки цепей.

МАКСИМАЛЬНЫЙ ДОПУСТИМЫЙ ХОД составляет минимум 10 мм

- МАКСИМАЛЬНО ДОПУСТИМЫЙ ХОД ПОРШНЯ СОСТАВЛЯЕТ МИНИМУМ 10 мм.** [3]

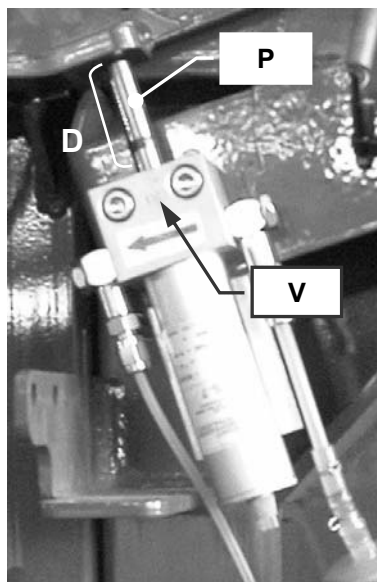

Бак

Проверяйте и периодически доливайте масляный резервуар автоматической системы смазки цепей:

- Открыть левый боковой картер.
- Открутите пробку Т, залейте масло в резервуар и верните пробку Т на место.

ЕМКОСТЬ МАСЛЯНОГО БАКА СОСТАВЛЯЕТ 1.5 ЛИТРОВ.

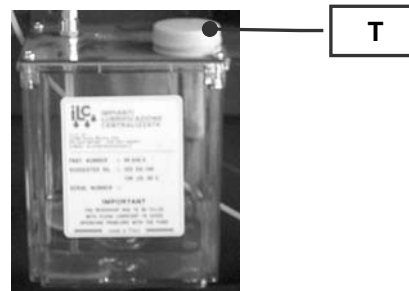

Фильтр (ежегодно)

Следует периодически проверять состояние фильтра системы автоматической смазки цепей.

В случае необходимости замените его:

- Открыть левый боковой картер.
- Открутить зажимы "F" и заменить фильтр на новый, равнозначной модификации.
- Снова закрутить 2 зажима "F".

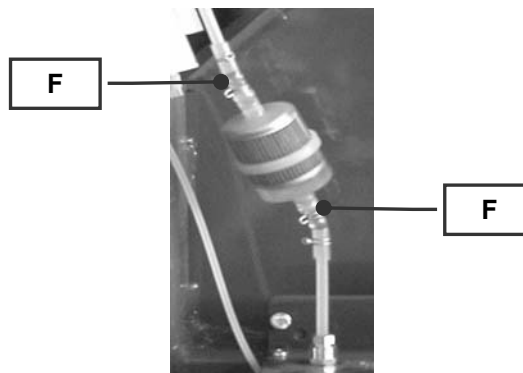

Уровень масла в коробке передач (30 рабочих дней)

ВНИМАНИЕ: Периодически проверять и контролировать уровень масла коробки передач в начале каждого рабочего сезона.

Не допускать переполнение в коробке шестерен, чтобы не вызывать перегрев и потерю масла.

Использовать масла, рекомендуемые John Deere.

В зависимости от типа коробки, установленной на вашей машине, регулярно проверяйте уровень масла в коробке передач через пробку, расположенную в задней части коробки, которая видна через заднее отверстие в передней поперечной балке машины.

Если масло вытекает из коробки, или находится на одном уровне с отверстием крышки, указывает, что уровень правильный.

Коробка типа COMER

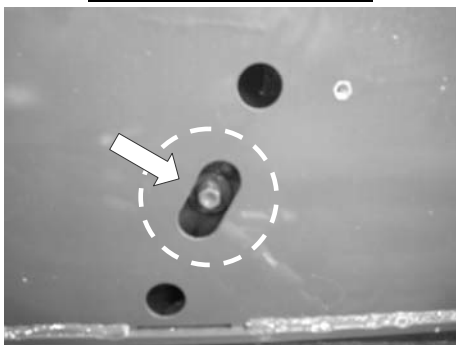

Коробка типа ВУРУ

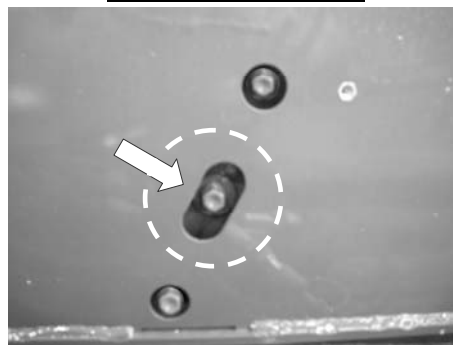

После проверки уровня масла внутри коробки передач, снова закрыть пробку.

Слив и наполнение коробки шестерен(ежегодно)

ВНИМАНИЕ: Заменить масло в коробке шестерен после первых 50 ч. работы, а затем в начале каждого сезона.

Не допускать переполнение в коробке шестерен, чтобы не вызывать перегрев и потерю масла.

Слить масло, пока оно еще в горячем состоянии (н-р, после использования машины).

Слив масла

1 метод (для коробки типа COMER):

- воспользоваться емкостью для сбора масла, которое будет сливаться,
- расположиться под машиной, отвинтить и снять пробку, расположенную в нижней части коробки.
- слить масло из коробки в емкость, подготовленную предварительно.
- После того как масло слито из коробки передач верните пробку на место, чтобы закрыть дренажное отверстие коробки.

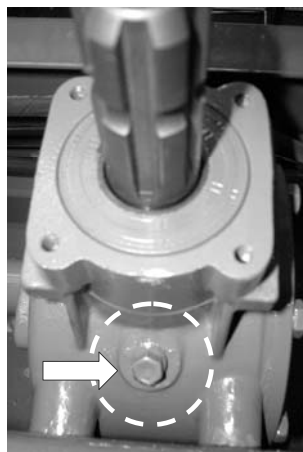

Второй метод (для коробки типа ВУРУ):

- воспользоваться емкостью для сбора масла, которое будет сливаться,
- Отверните и снимите пробку, расположенную в верхней части коробки, которая видна через заднее отверстие передней поперечной балки машины, и долейте масло в коробку.
- слить масло из коробки в емкость, подготовленную предварительно.
- После того как масло слито из коробки передач верните пробку на место, чтобы закрыть дренажное отверстие коробки.

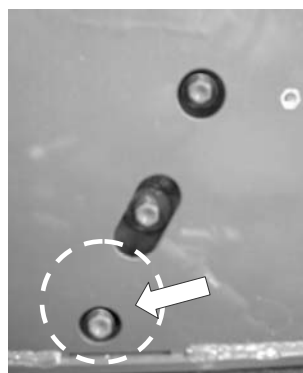

Долив масла (ежегодно)

ВНИМАНИЕ: Выполнить долив масла в начале каждого сезона.

Если количество масла в коробке передач недостаточное, необходимо выполнить долив масла.

НЕОБХОДИМОЕ КОЛИЧЕСТВО МАСЛА СОСТАВЛЯЕТ 1,1 КГ

В зависимости от типа коробки, установленной на вашей машине, доливайте масло следующим способом:

Первый метод (для коробки типа COMER):

- отверните винты и снимите защитный кожух коробки,
- отверните и снимите пробку, расположенную в верхней части коробки и долейте масло.
- После выполнения доливки масла внутрь коробки передач, очистить пробку и закрыть ее.
- Установить на место картер и прикрепить теми же винтами.

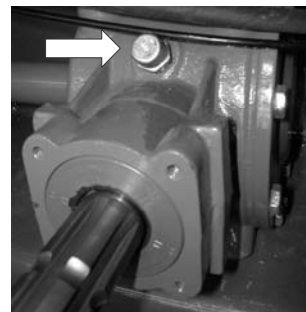

Второй метод (для коробки типа ВУРУ):

- Отверните и снимите пробку, расположенную в верхней части коробки, которая видна через заднее отверстие передней поперечной балки машины, и долейте масло в коробку.
- После выполнения доливки масла внутрь коробки передач, очистить пробку и закрыть ее.

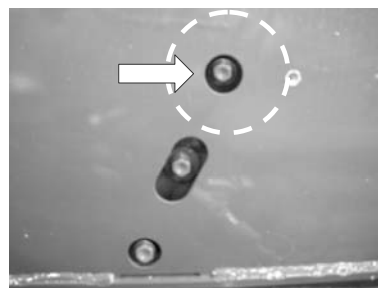

Гибкие гидравлические трубы (ежегодно)

ВНИМАНИЕ: Проверять состояние гидравлических труб в начале каждого сезона.

Если рабочие условия являются неблагоприятными, проверку необходимо выполнять чаще.



ВНИМАНИЕ: Из-за износа/старения резины, гибкие гидравлические трубы рекомендуется заменять каждые 5 лет.

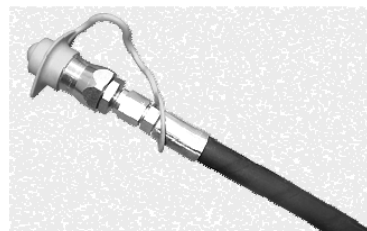

Операции смазки

ВНИМАНИЕ: Все нижеописанные операции должны в обязательном порядке выполняться в начале и в конце сезона.

Во время выполнения смазки необходимо обязательно соблюдать требования, указанные в главе “Техобслуживание и настройки”.

Точки смазывания (30 рабочих часов)

Смазывать и помаслить каждую предусмотренную точку, указанную специальными наклейками: “7500214”, имеющиеся на машине.

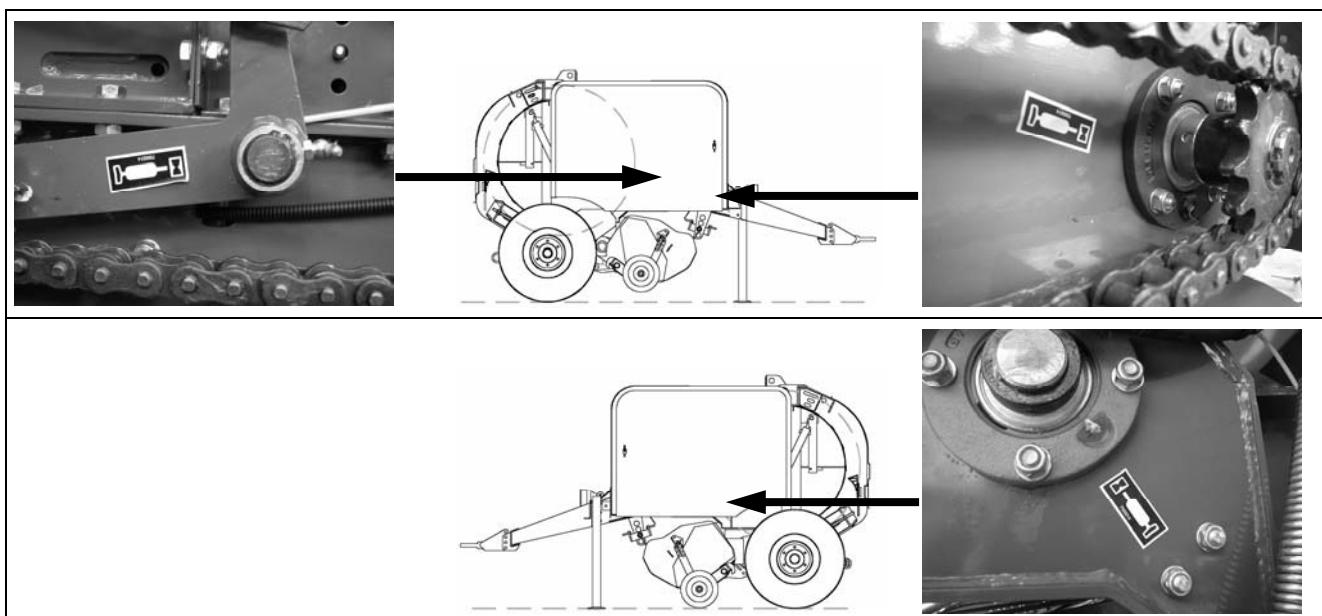

Смазка кулачков (10 рабочих часов)

- Открутить болты и снять защитный картер, расположенный с правой стороны устройства подборщика.
- Ввести смазку в соответствующее отверстие для смазки кулачка подборщика (pick-up).

После завершения операции, повторно установить защитный кожух и привинтить его.

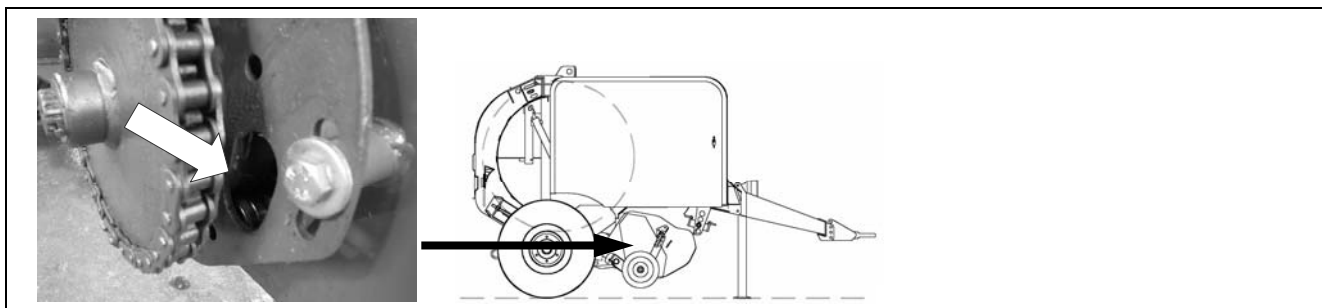

Смазка карданного вала (30 рабочих часов)

Смазывать и промасливать карданный вал согласно инструкций, содержащихся в руководстве по эксплуатации и техобслуживанию, которое к нему прилагается.

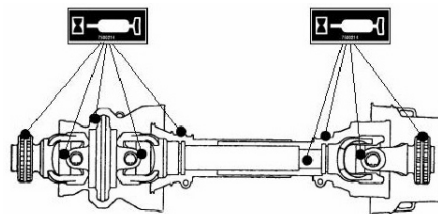

Смазка цепей вручную (10 рабочих часов)

Все цепи, которые не смазываются системой автоматической смазки, необходимо смазывать вручную, используя раствор, состоящий из масла и жировой смазки.

Такие цепи необходимо периодически проверять и смазывать, особое внимание следует уделять приводным цепям подборщика.

ВНИМАНИЕ: Для выполнения ручной смазки цепей передачи подборщика необходимо удалить соответствующие защитные картеры.

После завершения смазки установить на место защитные картеры и снова затянуть.

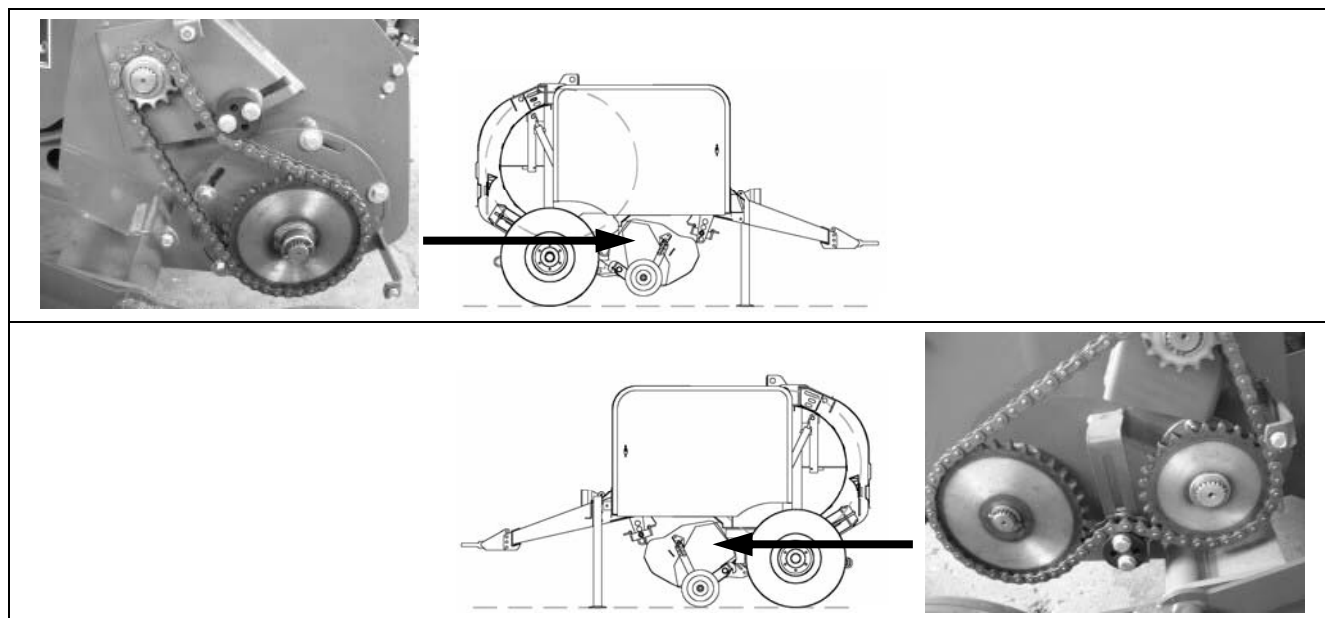

Открыть боковой правый картер и смазать цепь передачи сеточного обмотчика.

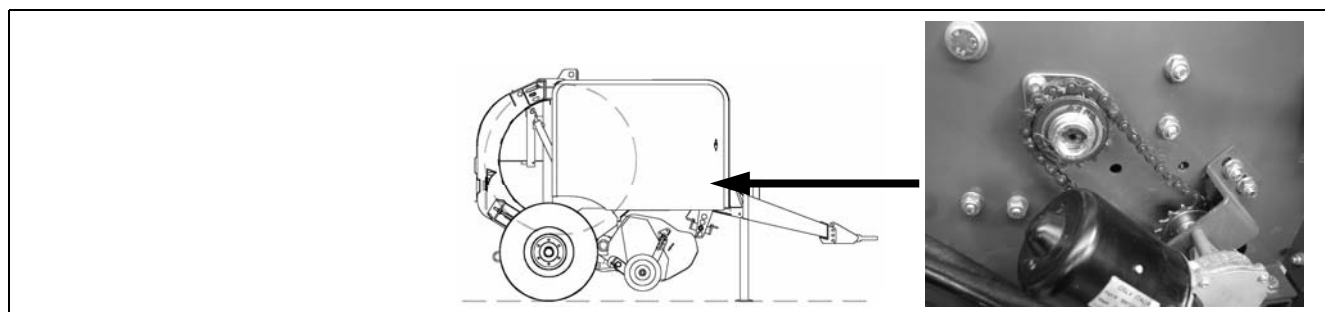

Колеса и шины (30 рабочих дней)

ВНИМАНИЕ: Ремонт колес и шин должен выполняться квалифицированным и специализированным персоналом, оснащенным соответствующим оборудованием.

Периодически проверять давление в шинах с учетом типа шин, установленных на приобретенной машине.

ВНИМАНИЕ: Периодически проверять степень затяжки гаек ступиц колес, которое должно составлять 250 Нм (168 фунтов/фут²;))

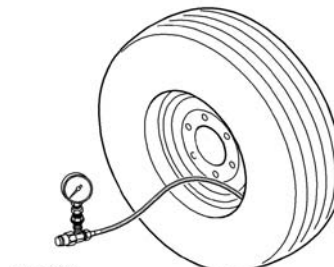

- Снять колеса и очистить подшипники.
- Смазать консистентной смазкой John Deere GREASE-GARD.
- Установить и отрегулировать подшипники.
- Затянуть гайки со следующими значениями: 230 Нм (168 lb-ft)

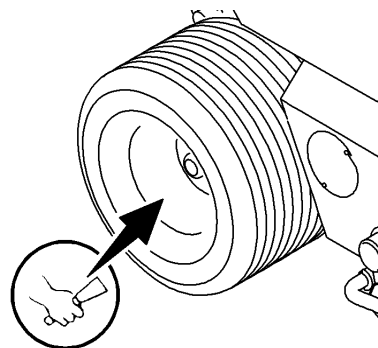

Демонтаж / монтаж колес**ВНИМАНИЕ!!**

Работы по демонтажу/ монтажу колеса могут быть опасными; поэтому обращайтесь особое внимание при выполнении этих операций.

Чтобы избежать несчастных случаев, вызванных неожиданными движениями, хорошо установите машину на ровной и горизонтальной поверхности.

В любом случае обращайтесь особое внимание на все основные правила техники безопасности, приведенные в главе "Общие правила техники безопасности".

ВАЖНО! Для демонтажа / монтажа колеса необходимо использовать домкрат достаточной грузоподъемности, чтобы поднять машину.

Нагрузка машины на 1° ось:

- F440E = 1780 кг (3924 lb)
- F450E = 2030 кг (4475 lb)

В зависимости от демонтируемого колеса, расположить стопорные клинья под колесами.



Затем поместите соответствующий домкрат и поднимите машину с одной стороны.



Отвинтите шесть винтов, которые крепят колесо, и снимите его.



Установите колесо и снова затяните шесть винтов, которыми оно прикреплено: 230 Нм (168 фт/кв.фт)

УСТРАНЕНИЕ НЕПОЛАДОК

В данных таблицах приведены самые вероятные и распространенные проблемы, с которыми вы можете столкнуться во время работы.

В случае, если проблему не удастся решить с помощью предложенных решений, необходимо обратиться к Торговому представителю или напрямую в Отдел Техподдержки, где можно будет получить требуемые технические рекомендации для решения проблемы.

Подача

ПРОБЛЕМА	ВОЗМОЖНАЯ ПРИЧИНА	СПОСОБ УСТРАНЕНИЯ
Сборочный узел вращается, но не транспортер.	Крышка не закрыта.	Воздействовать на гидравлическую систему и закрыть крышку.
	Регистр разъединения необходимо отрегулировать.	Отрегулировать винт под правым домкратом крышки.
Подборщик не поднимается и не опускается.	Шарнир опоры подборщика не смазан	Смазать шарнир опоры.
Накопления в отверстии подачи.	Слишком крупные и неровные валки или слишком высокая скорость продвижения.	Изменить ширину валков или собирать медленнее.
	Сбор валка слишком боковой.	Собирать, равномерно перемещаясь с одной стороны на другую.
	Слишком низкое количество оборотов.	Работать на 540 г/1'
Зубцы собирателя разбрасывают фураж.	Скорость собирателя слишком высокая по сравнению со скоростью работы.	Увеличить скорость работы.
		Уменьшить количество оборотов РТО трактора.
Зубцы собирателя обгоняют собираемый фураж.	Скорость собирателя слишком низкая по сравнению со скоростью работы.	Уменьшить скорость работы.
		Увеличить количество оборотов РТО трактора.
Сборщик не собирает полностью валок.	Слишком широкий валок.	Снова сформировать валок, немного сжав его.
Собиратель не собирает плоские валки.	Слишком высокий собиратель.	Опустить сборщик с помощью переключателя трактора.
		Отрегулировать положение опорных колес сборщика.
Собиратель соскальзывает и останавливается.	Сломан предохранительный болт.	Уменьшить объем валка, разделив его на две части.
		Приподнять собиратель, отрегулировав положение опорных колес.
		Устранить помеху и заменить предохранительный болт.
Неудовлетворительный сбор продукта.	Зубцы сборщика сломаны или отсутствуют.	Заменить зубцы.

Формирование тюка

ПРОБЛЕМА	ВОЗМОЖНАЯ ПРИЧИНА	СПОСОБ УСТРАНЕНИЯ
Чрезмерный шум передачи.	Ослаблены или сухие цепи.	Смазать цепи.
Тюк плохо сформирован или конической формы.	Питание в основном с одной стороны.	Собирать, равномерно перемещаясь с одной стороны на другую.
Цепи подпрыгивают на зубцах шестерней.	Устройства натяжения ослаблены.	Натянуть цепи, отрегулировав устройства натяжения.
	Шестерни или цепи изношены.	Заменить шестерни или цепи.

Обвязка

ПРОБЛЕМА	ВОЗМОЖНАЯ ПРИЧИНА	СПОСОБ УСТРАНЕНИЯ
Бечевка выбегает с тюка.	Боковые ограничители бечевки расположены слишком снаружи.	Расположить ограничители внутри.
Бечевка не забирается тюком.	Обмотка началась без продукта на сборочном механизме подборщика.	Собирайте всегда с продуктом на подборщике.
	Стопор бечевки слишком затянут.	Ослабить должным образом зажимы стопора бечевки.
Бечевка тянется от тюка, но каретка направляющей бечевки не двигается.	Ремень передачи проскальзывает.	Смазать подвижные части переменного шкива.
Проволока не режется.	Лезвие устройство отрезания износилось.	Перевернуть или заменить лезвие устройства резки.
	Проволока не доходит до лезвия устройства резки.	Отрегулировать винты остановки плеча держателя лезвия.
Сетка плохо распределен по тюку.	Сетка с слишком крупными ячейками.	Используйте стандартную сетку.
	Неправильный ход сетки.	Проверить, что сетка вставлена правильно.
	Стопор катушки неправильный.	Воздействовать на боковые пружинные устройства натяжения.
	Чрезмерное или недостаточное давление между роликами.	Воздействовать на боковые пружинные устройства натяжения.
Сетка разрывается или намотана на ролики запуска.	Проверить на отсутствие заусенцев и грязи на роликах.	Очистить ролики.
	Убедитесь, что нет остатков материала или липких участков на роликах.	Очистить ролики водой с мылом.
	Сетка не распределяется полностью и остается больше на внутренней части тюка.	Расположить устройство расправки в нижние отверстия (с обеих сторон).
Удалить или расположить стопоры проволочного обмотчика по краям обмотчика.		

Кардан

ПРОБЛЕМА	ВОЗМОЖНАЯ ПРИЧИНА	СПОСОБ УСТРАНЕНИЯ
Проскальзывания сцепления.	Слишком тяжелый или слишком большой диаметр тюка.	Уменьшить вес или диаметр тюка.
	Диски сцепления изношены.	Заменить диски (Выполнить операции, описанные в руководстве кардана).
Ломается предохранительный болт.	Слишком тяжелый или слишком большой диаметр тюка.	Уменьшить вес или диаметр тюка.

Гидравлическая система

ПРОБЛЕМА	ВОЗМОЖНАЯ ПРИЧИНА	СПОСОБ УСТРАНЕНИЯ
Задний борт не закрывается.	См. стрелку на манометре.	Она должна находиться в желтом секторе и в зеленом секторе, и указывать на давление между 80÷130 бар.
	В зоне закрытия борта остался фураж.	Удалить фураж.
	Обратный ход гидравлической системы был отключен с трактора.	Проверить быстроразъемное соединение обратного хода гидравлической системы и правильно включить его.
Гидравлическая система не работает.	Гидравлические выходы не были активированы.	Активировать с трактора вспомогательные гидравлические выходы.
	Гидравлические трубы не подключены надлежащим образом во вспомогательные разъемы трактора.	Проверить быстроразъемные соединения со вспомогательными разъемами трактора и правильно подключить их.
	Недостаточный приток гидравлического масла.	Проверить и при необходимости, восстановить уровень гидравлического масла в соответствующем баке трактора.
	Насос изношен или поврежден (низкое давление).	Отремонтировать или заменить гидравлический насос трактора.
	Накопление грязи в гидравлической системе.	Выполнить прокачку системы и чистить фильтры гидравлического масла, если необходимо.
	Манометр сломан.	Заменить манометр или его капиллярную трубку.
	Утечка масла из гидравлических цилиндров.	Заменить уплотнения цилиндров.
	Утечка масла из гидравлической системы.	Проверить трубы и затянуть гидравлические соединения, если необходимо.
Давление.	Во время работы машина не достигает заданного значения давления.	Отрегулировать гидравлический клапан. Для выполнения этой операции свяжитесь с вашим дистрибьютором.
	Во время работы машина превышает заданное значение давления.	Отрегулировать гидравлический клапан. Для выполнения этой операции свяжитесь с вашим дистрибьютором.

ТЕХОБСЛУЖИВАНИЕ

ВНИМАНИЕ: Все нижеописанные операции должны в обязательном порядке выполняться в начале и в конце сезона.

ВНИМАНИЕ!!

Перед выполнением любой операции техобслуживания машины ознакомиться с правилами техники безопасности, содержащимися в разделе "Общие правила техники безопасности".

Для предотвращения несчастных случаев техническое обслуживание должно проводиться на машине, установленной на плоской и горизонтальной поверхности.

Не проводить техническое обслуживание на машине во время езды. Операции технического обслуживания должны выполняться на остановленной машине со всеми рабочими органами в неподвижном состоянии.

Если машина соединена с трактором, включить стояночный тормоз последнего, остановить двигатель и вынуть ключ из замка зажигания. Всегда выключать систему управления "Electric Control".

Если машина не соединена с трактором, блокировать ее колеса.

Никогда не поднимайте машину над землей.

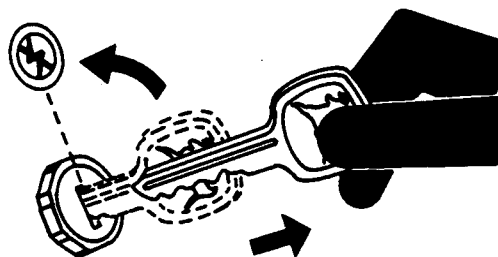

ВНИМАНИЕ!!

В случае необходимости проведения операций технического обслуживания при открытом борте или внутри рабочей камеры, блокировать борт с помощью устройства безопасности для стопора крышки.

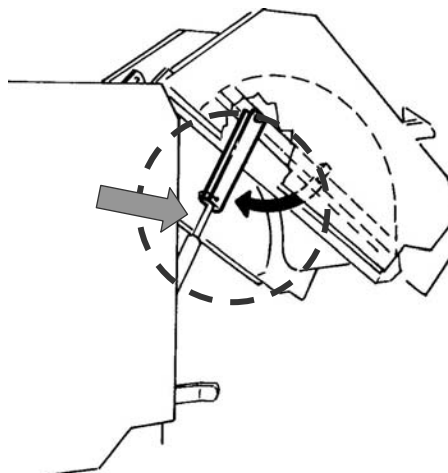

Оригинальные запасные части

ВНИМАНИЕ: ИСПОЛЬЗОВАТЬ ТОЛЬКО ОРИГИНАЛЬНЫЕ ЗАПАСНЫЕ ЧАСТИ.

Оригинальные запчасти John Deere выполнены с учетом требований и характеристик машин John Deere.

Запасные части, выпускаемые другими изготовителями не были проверены и одобрены компанией John Deere. Использование таких частей на машинах John Deere может привести к нарушению работоспособности и безопасности машины.

Чтобы избежать этого риска, использовать только оригинальные запчасти John Deere.

Сварные швы (один раз в год)** ВНИМАНИЕ!!**

ОПАСНОСТЬ ПОЖАРА! Никогда не проводите сварные работы на прессе-подборщике, если внутри камеры есть тюк.

Перед выполнением сварочных работ на вашем прессе-подборщике:

- Остановить трактор, достать ключ из щитка приборов и подождать до полной остановки всех движущихся органов.
- Отсоединить все электрические и электронные системы.
- Выключите систему управления.

Замена частей гидравлической системы** ВНИМАНИЕ!!**

Выброс гидравлической жидкости под давлением может стать причиной серьезных травм.

Прежде чем отсоединить трубы гидравлической системы, стравливать давление из нее. Аккуратно затягивать все соединения, прежде чем повысить давление в системе.

Для определения утечек жидкости использовать кусок картона.

Защитить руки и тело от выброса жидкости под высоким давлением.

Перед проведением работ на компонентах гидравлической системы обязательно стравливать давление.

ВНИМАНИЕ: Для демонтажа или подключения гибких шлангов использовать два ключа с тем, чтобы не деформировать шланги.

В случае поражения струей жидкости под высоким давлением незамедлительно обратит к врачу. В случае проникновения жидкости под кожу ее необходимо удалить хирургическим способом в течение нескольких часов во избежание возникновения гангрены. Врачебный персонал, не имеющий опыта в лечении травм такого вида, должен обращаться к специалисту.

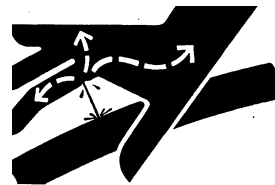
**Затяжка болтов (ежегодно)**

ВНИМАНИЕ: Все детали, закрепляемые при помощи винтов/болтов должны быть затянуты в соответствии со значениями, указанными в таблице "Таблица моментов затяжки", если не указано иное.

ВНИМАНИЕ: Проверить степень затяжки после первых 3 часов работы или после производства новой машиной 10 тюков.

ДЛЯ ДАННОЙ МАШИНЫ ЗНАЧЕНИЕ "8.8" ЯВЛЯЕТСЯ СТАНДАРТНЫМ МИНИМАЛЬНЫМ ЗНАЧЕНИЕМ ЗАТЯЖКИ.

Диаметр болтов и момент затяжки для качества материалов определяется в соответствии со стандартом DIN ISO 898.

Дышло пресса-подборщика

Один раз в год осуществлять затягивание болтов крепления рамы дышла с моментом затяжки 240 Нм (175 фт/кв.фт).

Ежегодно затягивать винты, крепящие буксирную серьгу тяги с моментом 475 Нм (350 фт/кв.фт).

Таблица моментов затяжки

Болт Ø	Класс 4.8				Класс 8.8 или 9.8				Класс 10.9				Класс 12.9			
	Смазка		Сухая		Смазка		Сухая		Смазка		Сухая		Смазка		Сухая	
Размеры	N m	lb-in	N m	lb-in	N m	lb-in	N m	lb-in	N m	lb-in	N m	lb-in	N m	lb-in	N m	lb-in
M6	4.7	42	6	53	8.9	79	11.3	100	13	115	16.5	146	15.5	137	19.5	172
M8	11.5	102	14.5	128	22	194	27.5	243	32	23.5	40	29.5	37	27.5	47	35
M10	23	204	29	21	43	32	55	40	63	46	80	59	75	55	95	70
M12	40	29.5	50	37	75	55	95	70	110	80	140	105	130	95	165	120
M14	63	46	80	59	120	88	150	110	175	130	220	165	205	150	260	190
M16	100	74	125	92	190	140	240	175	275	200	350	255	320	235	400	300
M18	135	100	170	125	265	195	330	245	375	275	475	350	440	325	560	410
M20	190	140	245	180	375	275	475	350	530	390	675	500	625	460	790	580
M22	265	195	330	245	510	375	650	480	725	535	920	680	850	625	1080	800
M24	330	245	425	315	650	480	820	600	920	680	1150	850	1080	800	1350	1000
M27	490	360	625	460	950	700	1200	885	1350	1000	1700	1250	1580	1160	2000	1475
M30	660	490	850	625	1290	950	1630	1200	1850	1350	2300	1700	2140	1580	2700	2000
M33	900	665	1150	850	1750	1300	2200	1625	2500	1850	3150	2325	2900	2150	3700	2730
M36	1150	850	1450	1075	2250	1650	2850	2100	3200	2350	4050	3000	3750	2770	4750	3500

Приведенные выше значения имеют общий характер и определены с учетом устойчивости винта или болта. Данные значения НЕ следует использовать в случае предписания другого момента затяжки или другой процедуры затягивания для специального назначения. Указания для затягивания винтов и болтов из нержавеющей стали, а также гаек швеллерных кронштейнов приведены в соответствующей специфической инструкции. Затягивание пластиковой вставки или блокировочных гаек зафальцованной листовой стали осуществляется в сухом состоянии с моментом затяжки, указанным в таблице, если иное не указано для данного случая.

Предохранительные штифты срезаются при воздействии на них определенных нагрузок. Для их замены использовать штифты с идентичными характеристиками и классом. Винты должны быть заменены использованием винтов такого же класса или выше. При использовании винтов высшего класса, затягивание должно выполняться с моментом затяжки, предусмотренным для первоначальных винтов. Следить за тем, чтобы болты имели чистую резьбу и точно заходили в соответствующие отверстия. По мере возможности наносить слой смазки как на оцинкованные, так и не оцинкованные болты (за исключением стопорных гаек, болтов и гаек колес), если иное не указанное для определенного случая.

^a "Со смазкой" означает покрытый слоем смазочного материала (например, моторное масло), крепежные детали с фосфатным или масляным покрытием или крепежные детали M20 или больше с цинковым покрытием.

^b "В сухом состоянии" означает нормальный или оцинкованный болт без смазки или крепежные детали M6 по M18 с цинковым покрытием.

Натяжение цепи (через каждые 30 дней работы)

ВНИМАНИЕ: Проверять степень натяжения передаточных цепей на регулярные интервалы времени, а также работу автоматических натяжных устройств, если они предусмотрены.

Значение “F” натяжения цепей должно составлять 5÷10 мм (2÷4 д).

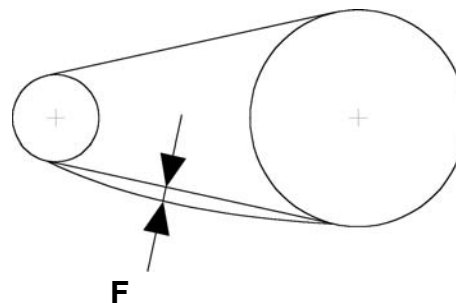

Регулирование автоматических натяжных устройств

Натяжение роликовых цепей машины регулируется автоматически с помощью пружинных натяжных устройств; проверять правильность натяжения цепей на регулярные интервалы времени и восстановить его, если необходимо.

Проверить работу автоматических натяжных устройств.

Проверка и регулировка натяжения цепей осуществляется следующим образом:

- открыть правый боковой картер
- воздействовать на гайку, чтобы отрегулировать напряжение цепи.
- Закройте правый боковой картер.

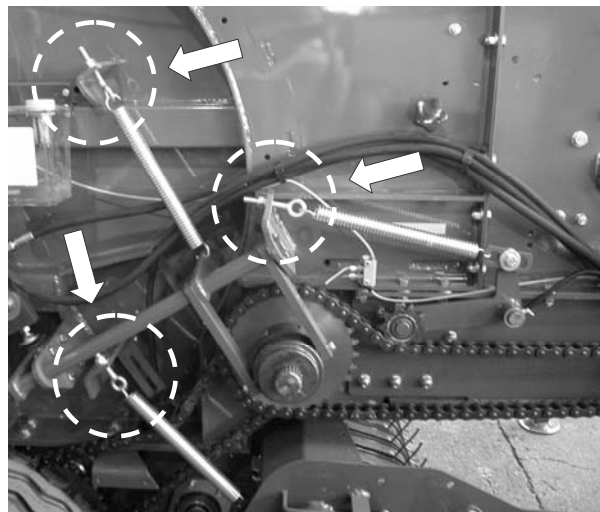

Регулирование ручных натяжных устройств

Некоторые роликовые цепи машины натягиваются устройствами натяжения, регулировка которых осуществляется вручную; проверять правильность натяжения цепей на регулярные интервалы времени и восстановить его, если необходимо.

Чтобы проверить и отрегулировать натяжение цепей, открыть боковой правый и левый картеры (закреть картеры по завершении регулировки).

Натяжение цепи транспортировочного ролика (левая сторона)

- Ослабьте винты и снимите защитный картер, расположенный на левой стороне.
- Ослабьте три винта “V” и при помощи молотка отрегулируйте натяжение цепи, сместив легкими ударами устройство натяжения вверх.
- После регулировки вновь затянуть три винта “V”.
- Установить защитный картер на место и закрепить его.

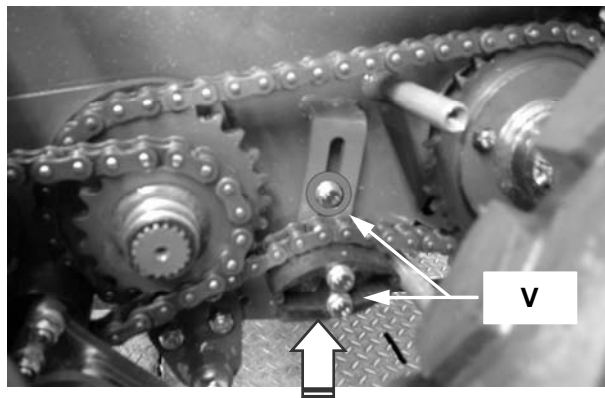

Натяжение транспортировочного ролика (правая сторона)

- Ослабьте три винта “V” и при помощи молотка отрегулируйте натяжение цепи, сместив легкими ударами устройство натяжения вниз.
- После регулировки вновь затянуть три винта “V”.

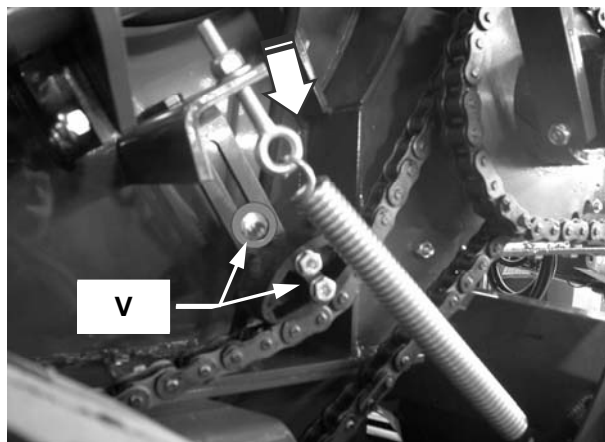

Натяжение цепи сгибающего устройства(с левой стороны):

1. Ослабьте винты и снимите предохранительные устройства, расположенные на левой стороне.
2. Ослабьте два винта “V”.
3. С помощью молотка регулировать натяжение цепи, постукивая на натяжное устройство вниз.

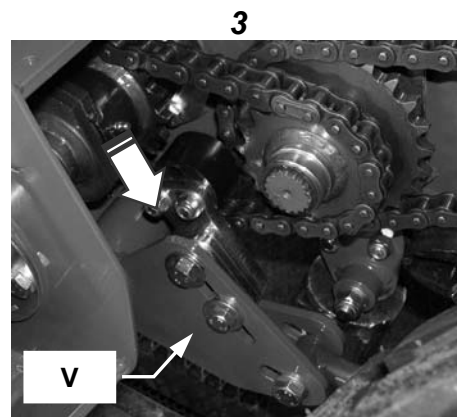
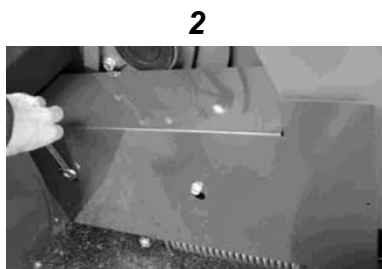

- После регулировки вновь затянуть два винта “V”.
- Установить защитный картер на место и закрепить его, затянув винты.

Натяжение цепи мотовила подборщика (с левой стороны):

- Открутить болты и снять защитный картер, расположенный с левой стороны устройства подборщика.
- Ослабьте два болта “V” и при помощи молотка отрегулируйте натяжение цепи, сместив легкими ударами устройство натяжения вверх.
- После регулировки вновь затянуть два винта “V”.
- Установить защитный картер на место и закрепить его.

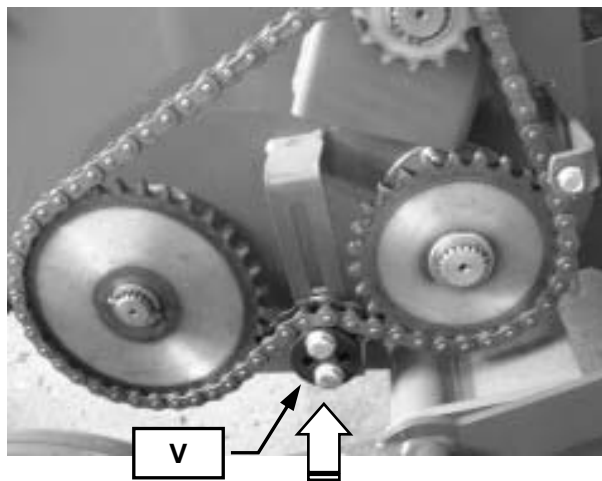

Натяжение цепи мотовила подборщика (с правой стороны)

- Открутить болты и снять защитный картер, расположенный с правой стороны устройства подборщика.
- Ослабьте два болта “V” и при помощи молотка отрегулируйте натяжение цепи, сместив легкими ударами устройство натяжения.
- После регулировки вновь затянуть два винта “V”.
- Установить защитный картер на место и закрепить его.

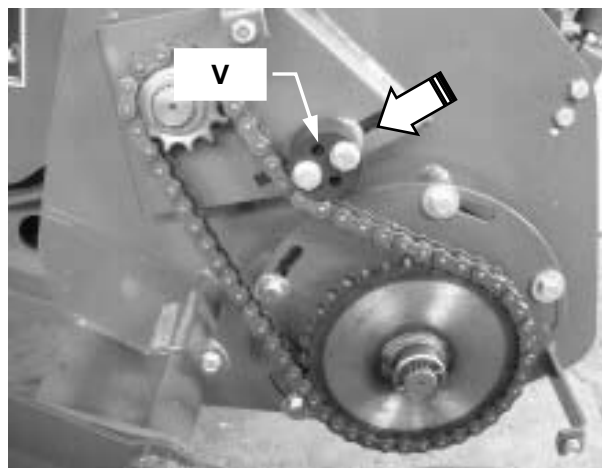

Пластинчатый транспортер

ВНИМАНИЕ: Перед выполнением регулировки запустить машину на несколько минут. Выключить машину и подождать остановки всех подвижных органов.

ВНИМАНИЕ: Когда машина пуста, выполнить регулировку пружин, регулирующих натяжение главного транспортера. Регулировки должны быть одинаковыми на обеих пружинах (с правой и с левой стороны машины).

- Закрутить гайку "d".
 - Проверить, что расстояние указано (между направляющими втулками пружины "А" и "В") в 225 мм

ВНИМАНИЕ: Величина сжатия должна быть одинаковой на обеих, правой и левой, пружинах!

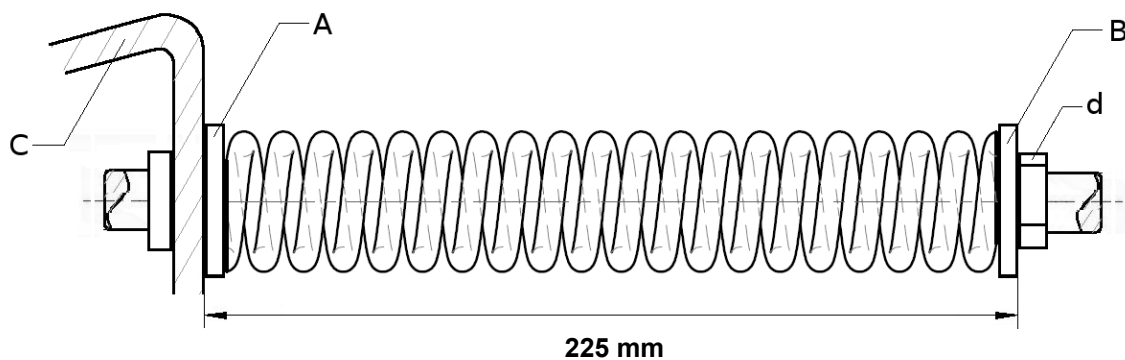
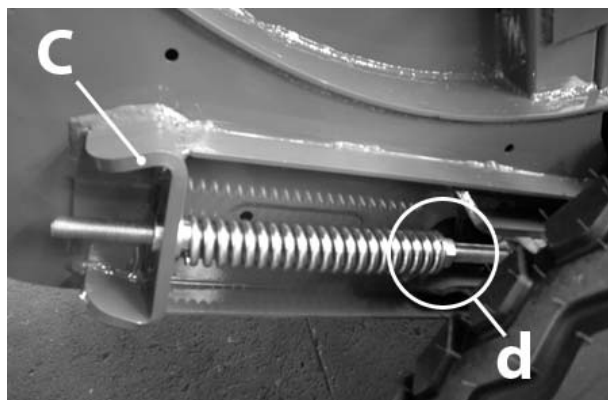

Размыкание

Отрегулировать размыкание транспортера при открытой крышке, оставляя просвет 5 мм (0,2 д) между зубьями.

Для этого воспользоваться винтом "V", расположенным под правым домкратом открытия крышки.

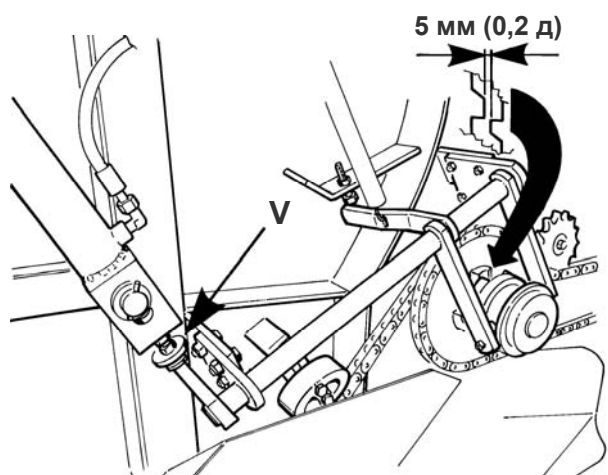

Замена предохранительного винта мотовила

В случае срезания предохранительного болта мотовила его необходимо заменить следующим образом: **болт “В” ТЕ М8Х 45-10.9 UNI5738 – DIN 960** (неоцинкованный, частично с резьбой).

- Ослабьте винты и потяните предохранительные устройства, расположенные на левой стороне.
- Снять болт и убедиться, что в органах трансмиссии не остались куски срезанного болта.
- Выровняйте предохранительные отверстия, повернув ручную шнек; установите новый болт и затяните его.

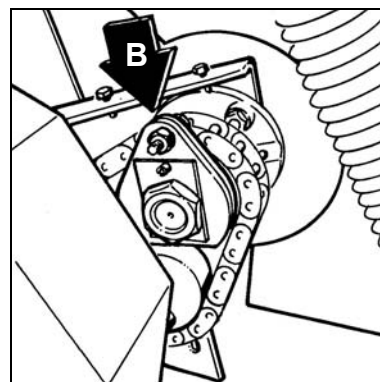
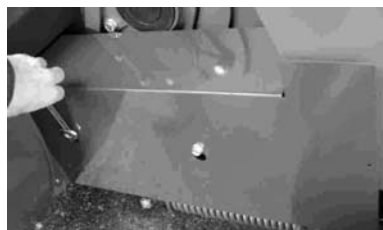

- • Снова установите предохранительный картер и затяните винты.

Замена предохранительных винтов трансмиссии подачи

При разрушении болтов, расположенных на предохранительном устройстве трансмиссии приемника, они заменяются болтами аналогичного качества: **болты “В” ТЕ М8Х 40-8.8 UNI5737**.

- Открыть правый боковой картер.
- Ослабьте винты и потяните предохранительные устройства, расположенные на левой стороне.
- Снять болт и убедиться, что в органах трансмиссии не остались куски срезанного болта.
- Выровняйте предохранительные отверстия, повернув ручную зубчатое колесо; вставьте новые болты и затяните.
- Снова установите предохранительный картер и затяните винты.
- Закройте правый боковой картер.

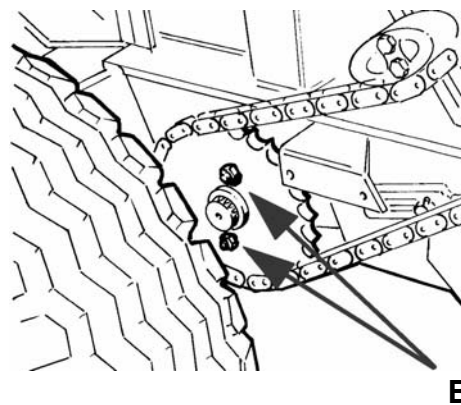

Замена уборочных зубцов

- Открутить четыре болта V (два сверху и два снизу) крепления полосы "F" в соответствии с зубцом, подлежащим замене, вынуть полосу и пропустить головку болтов "V" через отверстие в гнезде, расположенном на полосе.

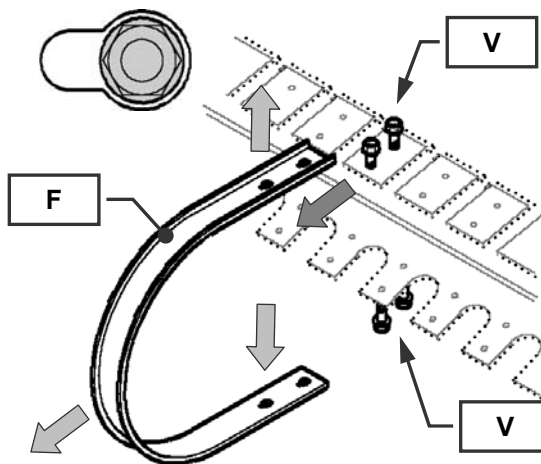

- Открутить болт "B", извлечь зубец "D" с соответствующей вставкой "Т".
- Заменить зубец "D" новым зубцом такого же типа.
- Закрепить зубец с помощью вставки "Т" и болта "В".

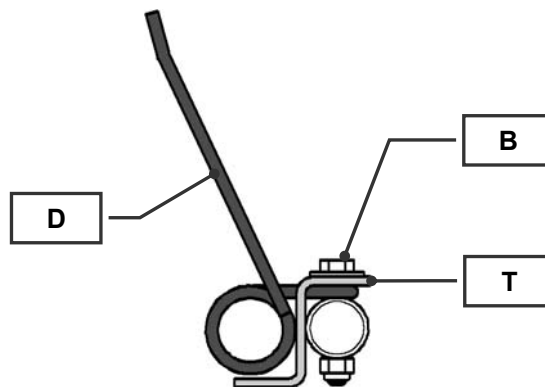

- Установить полосу "F" на место между болтами "V" и прижать ее к болту.
- Затянуть 4 болта "V" при соблюдении момента затяжки 15 Нм (11 lb/ft).

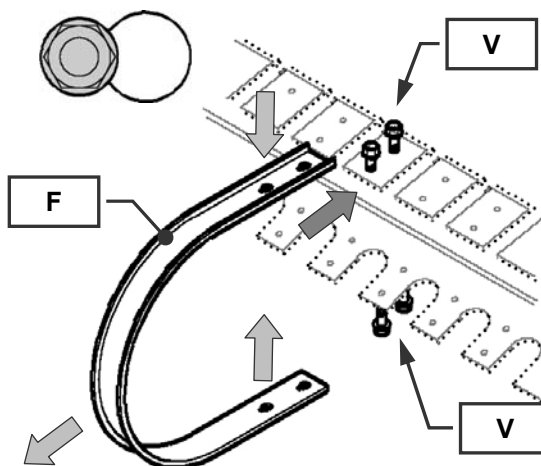

Регулировка кулачков мотовила

Отрегулировать положение выпуска продукта зубца устройства подбора, отрегулировав кулачки, расположенные справа устройства подбора.

- Открутить болты и снять защитный картер, расположенный с правой стороны устройства подборщика.
- Открутить четыре болта “V” крепления кулачков.



Регулировать положение кулачка, повернув его так, чтобы подвести или отвести зубец устройства подбора от узла передачи.

Повернуть кулачок в положение:

A = для подвода зубца к узлу подбора.

B = чтобы отвода зубца от узла подбора.

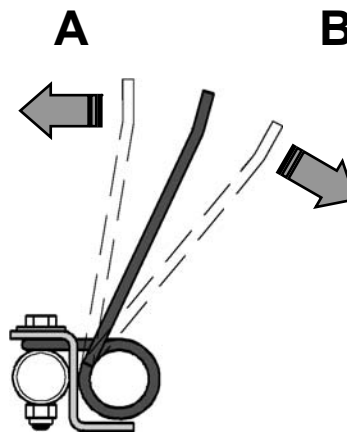
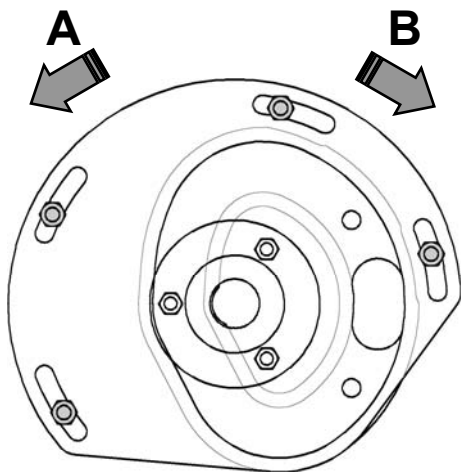

- После регулировки вновь затянуть два винта “V”.
- Установить защитный картер на место и закрепить его.

Заточка лезвия

Если бечевка не режется, заточить лезвие ножа только на резачке, как указано на рисунке.

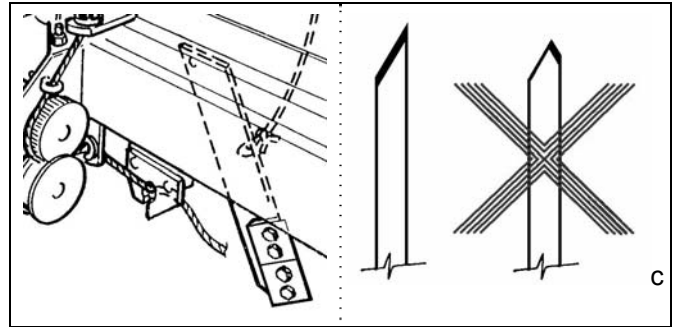

ВНИМАНИЕ: Обращайте особе внимание на лезвие устройства обвязки

Электрические и электронные компоненты

- Проверьте кабели электрической системы и устройств управления на предмет отсутствия повреждений.
- Проверить, что все разъемы, вилки и кабельная проводка не были загрязнены отложениями земли или продукта.
- Проверить лампочки системы освещения и заменить их, если необходимо.

ВНИМАНИЕ: После производства первых 200 тьюков, проверить машину, как описано в приведенных выше пунктах.

После первых 30 часов работы

ВНИМАНИЕ: Каждая новая машина должна подвергаться контролю после первых 30 часов работы, при этом, необходимо проверять следующее:

- Правильность затяжки всех болтовых соединений.
- Натяжение всех приводных цепей.
- Отсутствие утечек масла на всех компонентах гидравлической системы.
- Давление воздуха в шинах.
- Правильность смазывания компонентов трансмиссии.
- Использовать рекомендуемые смазочные материалы.
- Запасные части должны соответствовать требованиям, которые были определены **John Deere**.

Проверки, выполняемые один раз в сутки

ВНИМАНИЕ: Перед очередным использованием машины убедиться в отсутствии пятен масла на грунте; при наличии пятен масла машину НЕ СЛЕДУЕТ использовать.

Определить место утечки масла и только после определения степени повреждения обратится в авторизованный сервисный центр.

- Проверять ежедневно общее состояние машины: состояние износа зубчатых венцов, опорных и других подшипников, цепей, штифтов, валов и всех движущихся и вращающихся частей машины.

Внеплановое техническое обслуживание

ВНИМАНИЕ: В случае возникновения неисправностей или повреждения обращаться непосредственно к местному дилеру или в центр сервисного обслуживания **John Deere**.

РАЗМЕЩЕНИЕ УСТРОЙСТВА НА ХРАНЕНИЕ/ СКЛАДИРОВАНИЕ МАШИНЫ

ВНИМАНИЕ!!

Перед выполнением любой операции очистки машины ознакомиться с правилами техники безопасности, содержащимися в разделе "Общие правила техники безопасности".

Для предотвращения несчастных случаев техническое обслуживание должно проводиться на машине, установленной на плоской и горизонтальной поверхности.

Не проводить техническое обслуживание на машине во время езды. Операции технического обслуживания должны выполняться на остановленной машине со всеми рабочими органами в неподвижном состоянии.

Если машина соединена с трактором, включить стояночный тормоз последнего, остановить двигатель и вынуть ключ из замка зажигания. Всегда выключать систему управления "Electric Control".

Если машина не соединена с трактором, блокировать ее колеса.

Никогда не поднимайте машину над землей.

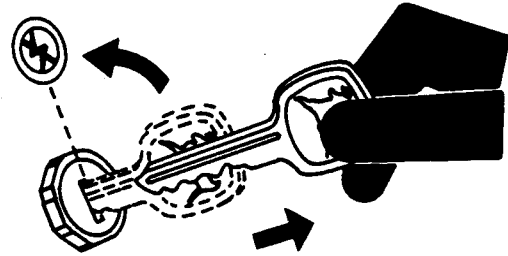

ВНИМАНИЕ!!

В случае необходимости проведения операций технического обслуживания при открытом борте или внутри рабочей камеры, блокировать борт с помощью устройства безопасности для стопора крышки.

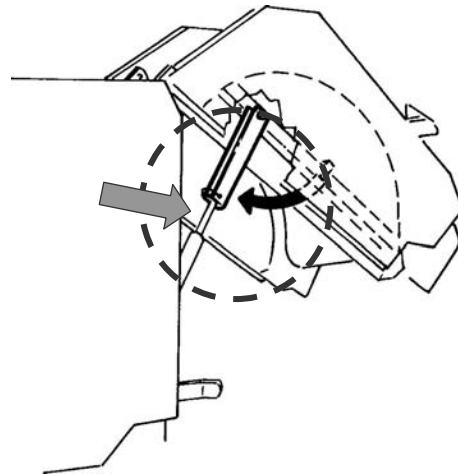

ВНИМАНИЕ: Если данные операции будут выполняться тщательно, то при возобновлении работы пользователь застанет оборудование в оптимальном состоянии.

В случае демонтажа машины следовать законам по защите окружающей среды и утилизации смазочных материалов, действующих в вашей стране.

Подготовка пресс-подборщика к постановке в гараж / Очистка

В конце сезона, или если предвидится длительный простой машины, необходимо выполнять следующие инструкции:

- Убедиться, что машина полностью разгружена.
- Стравливать давление из гидравлической системы.
- Поставить машину в закрытое и/или охраняемое место, чтобы предотвратить доступ неуполномоченных лиц.
- Поставить машину в сухое место, защищенное от воздействия атмосферных осадков, с ровной поверхностью, чтобы избежать нежелательных резких движений; подставить под колеса клинья.
- Убедиться, что все установленные на машине устройства защиты установлены в правильном положении.
- Покрыть пресс-подборщик пластиковым полотном.
- Удалить рулон сетки и катушки бечевки. Хранить его в соответствующем ящике в свежем и сухом месте. Эти коробки следует хранить в помещении, защищенном от возможного проникновения грызунов.

ВНИМАНИЕ: Осторожно обращаться с катушками проволоки и рулонами сетки во избежание травм.

- Аккуратно чистить внутреннюю и наружную частей машины.
Чистить трансмиссию двигателя от остатков проволоки, сетки или продукта во избежание повреждения подшипников и уплотнений.
Солома и грязь вызывают накопление влаги, способствуя образованию ржавчины.

ВНИМАНИЕ: В случае выполнения очистки водой под давлением не направлять струю воды на подшипники или на электрические компоненты.

Не использовать абразивные средства, растворители или спирт.

- Избегать попадания коррозионных химических агентов на цилиндры во избежание повреждения поверхностей поршней.
Смазывать все выступающие части штоков цилиндров и исполнительных электрических механизмов для их защиты от коррозии.
- Наносить по несколько капель масла на все шарнирные соединения и сочленения.
- Производить аккуратное смазывание всех предусмотренных точек; наносить антикоррозионный раствор, масло или пластичную смазку на все неокрашенные металлические части, а также на части, с которых сошла краска, чтобы защитить их от коррозии.
Смазывать ножи обвязочных устройств.
Наносить тонкий слой смазки на резьбовые участки всех регулировочных винтов.
- Покрасить или наносить масло на все части, на которых наблюдается повреждение лакокрасочного покрытия.
- Содержать в чистоте зубчатые колеса и цепи. Чистить цепи дизельным топливом. После очистки аккуратно высушить их и смазывать высоковязким маслом.
- Проверить, что все разъемы, вилки и кабельная проводка не были загрязнены отложениями земли или продукта; чистить их влажной тряпкой.
Защитить электрические разъемы от коррозии с помощью надлежащей жидкости.
- Чистить терминал системы управления с помощью влажной тряпкой с использованием щадящего моющего средства, чтобы не стереть печать на панели.
Снимите терминал управления.
Хранить его в месте, защищенном от воздействия атмосферных осадков, пыли, влаги, насекомых и грызунов.
- Демонтировать с машины карданный вал и поместить его в сухое и защищенное место.
Более подробную информацию см. в руководстве по эксплуатации и техобслуживанию карданного вала, которое к нему прилагается.
- Провести тщательную проверку и заменить поврежденные или изношенные части, если это необходимо.

Подготовка пресс-подборщика к работе / До выхода на поле

Перед началом работы производить полную и аккуратную проверку состояния машины и выполнять все необходимые операции техобслуживания, описанные в данном руководстве.

- Повторно прочитать данное руководство для оператора.
- Обязательно соблюдать все правила техники безопасности, приведенные в данном руководстве.
- Проверить уровень масла в коробке передач и долить масло до пробки, если это необходимо. См. раздел "Смазка и техобслуживание".
- Удалить масло с поверхности цепей.
- Выполнить углубленную смазку машины для обеспечения удаления влаги из подшипников. См. раздел "Смазка и техобслуживание".
- Проверить давление воздуха в шинах. См. раздел "Подготовка пресса-подборщика".
- Производить затягивание всех винтов, гаек и стопорных винтов. См. раздел "техобслуживание".
- Проверить регулировки пресса, как описано в разделе "Техобслуживание".
- Проверить исправность работы монитора системы управления.
- Проверить все части находящиеся в контакте с рулоном сетки. В этих местах поверхности должны быть чистыми и гладкими.

ТЕХНИЧЕСКИЕ ХАРАКТЕРИСТИКИ

Технические характеристики, содержащиеся в следующих таблицах, носят исключительно информационный характер, кроме того, мы оставляем за собою право обновлять их без уведомления.

Символ “±” обозначает значение от минимального до максимального.

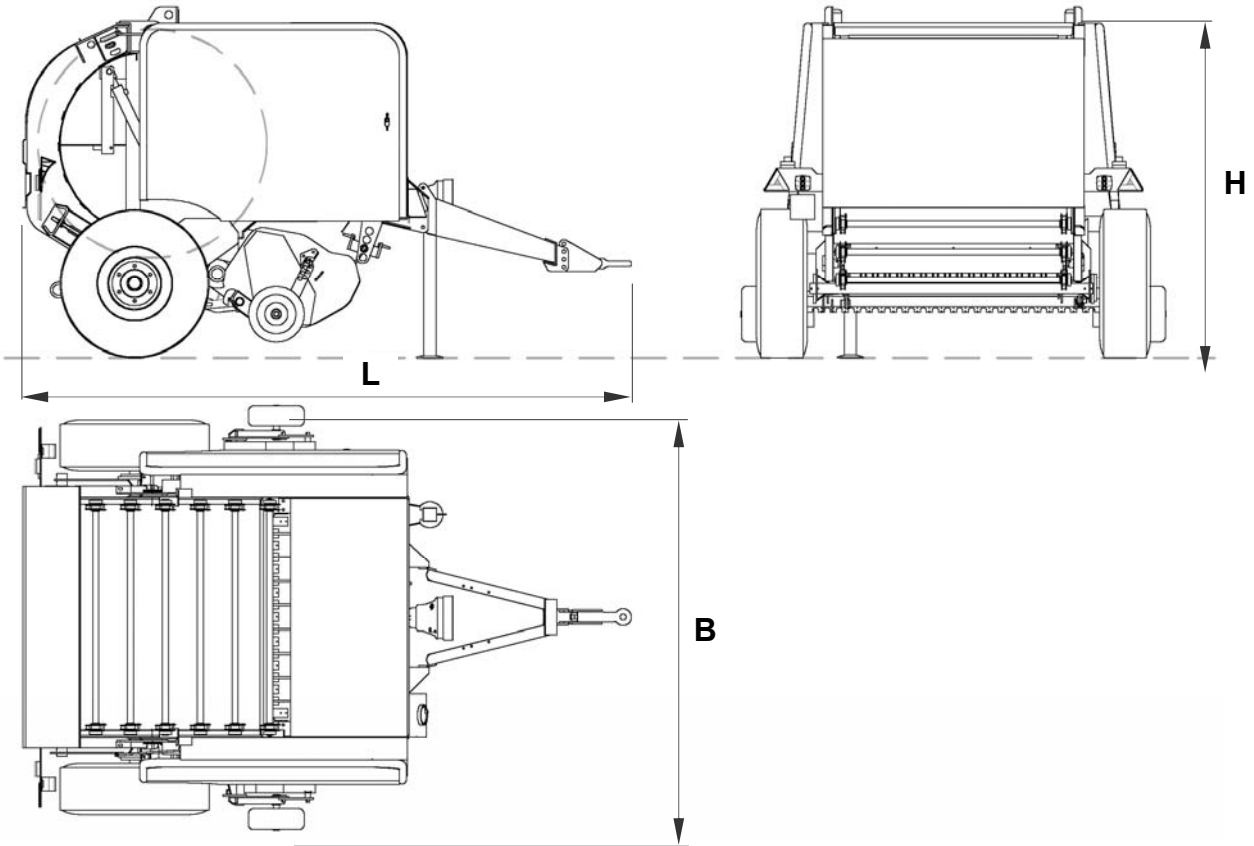

Размеры пресса-подборщика

	F440E	F450E
L = Длина	3560 мм (11ft 8,2 д.)	3760 мм (12ft 4 д.)
B = Ширина	2510 мм (8ft 2,8 д.)	2510 мм (8ft 2,8 д.)
H * = Высота (с серийными шинами)	2020÷2070 мм (6 футов 7,5 д. ÷ 6 футов 9,5 дюймов)	2320÷2370 мм (7 футов 7,3 д. ÷ 7 футов 9,3 д.)

(*). Изменение высоты от перевернутого монтажа полусоси.

Вес

	F440E	F450E
С подборщиком	2140 кг (4718 фунтов)	2450 кг (5401 фунтов)
Нагрузка на серьгу (макс. значение)	360 кг (794 фунтов)	420 кг (926 фунтов)
С отталкивателем тюка (дополнительный комплект)	2164 кг (4771 фунтов)	2474 кг (5454 фунтов)

Подбор

Максимальная ширина сбора	1725 мм (5фт. 7,9 д.)
Ширина между зубцами	1593 мм (5фт. 2,7 д.)
Шаг между зубцами	69 мм (2,7д.)
Диаметр мотовила	250 мм (9,8д.)
Кол-во штанг на мотовило	4 мм (0,2д.)
Кол-во зубцов на штангу	24 мм (0,9д.)
Общее количество зубцов	96 мм (3,8д.)
Опорные колеса	фиксированные
Размеры колес/ № рам	16.650/10
Регулировка рабочей высоты	механическая 13 положений

Блок транспортировки

№ зубьев	16
Шаг между зубцами	69 мм (2,7д.)

Обвязка

№. мотков	4
Название синтетической/растительной проволоки (м/кг)	500÷700/200÷400
Сеть	стандарт
Название сетки (гр./м)	14÷16
Дистанционное электрическое управление	да

Характеристики тюка

	F440E	F450E
Диаметр	1200 мм (3 фт. 11,2 д.)	1500 мм (4 фт. 11,1 д.)
Ширина	1200 мм (3 фт. 11,2 д.)	1200 мм (3 фт. 11,2 д.)
Вес тюка сена	150÷270 кг (330,7÷595,2 фт.)	240÷420 кг (529,1÷925,9 фт.)
Вес тюка соломы	100÷170 кг (220,5÷374,8 фт.)	150÷260 кг (330,7÷573,2 фт.)
Вес тюка зеленой травы	300÷570 кг (661,4÷1256,6 фт.)	480÷900 кг (1058,2÷1984,2 фт.)
Производство в час	20÷35	15÷30
Тип камеры	фиксированный	фиксированный
Плотность тюка	переменный	переменный
Отталкиватель/ Выталкиватель тюка	дополнительно по запросу	дополнительно по запросу
№. перемычек	33	41

Требования к трактору

	F440E	F450E
Минимальная мощность кВт/л.с.	30/40	37/50
Режим РТО	540g/1'	540g/1'
Гидравлическая система	1 [^] разъем двойной эффект + 1 [^] разъем постой эффект	1 [^] разъем двойной эффект + 1 [^] разъем постой эффект
Электрическая система	разъем 7 полюсов 12 В=	разъем 7 полюсов 12 В=
Максимальная скорость транспортировки по дорогам	40 км/ч	40 км/ч
Расход масла	25 л/мин	25 л/мин

Карданные валы

	F440E	F450E
Серия	5FEF08013080	
Факультативно:	5FEB03600077	

Пневматические шины

Серия	11.5/80-15.3
Факультативно:	400/60-15.5

Характеристики пневматических шин

	11.5/80-15.3	400/60-15.5
Шасси	12-14 P.R.	10-14 P.R.
Индекс радиуса (мм)	410	380
Скорость (км/ч)	40	40
Грузоподъемность колеса (кг)	1930÷2187	2240÷2745
Давление (бар)	3,5	3,5
Внешний диаметр (мм)	845	875

Характеристики системы управления “Electric Control”

Подача	10÷30 V Dc
Элементы управления	3х электромеханические
Световой сигнализатор	Высокоэффективный СИД
Яркость	~ 46 кд/м ²
Микропроцессор	8 бит
Внутренняя память	Вспышка
Звуковой сигнал	зуммер
Класс защиты	IP 44
Рабочая температура	10÷50
Температура складирования	-10÷70
Относительная влажность	90% без конденсата
Испытание вибрацией (x-y-z за 1ч)	20÷50Гц → 1.0G/51÷300Гц → 0.5G
Контейнер	ABS
Метод крепления	Скоба из нерж. стали
Габарит (без кабеля)	120x 96x 68 (L x H x P)
Вес	~ 500г
Соответствие	Соответствует нормативным актам ЕС

Уровень шума

Максимальный уровень шума в соответствии с EN1553

Метод обнаружения соответствует ISO3744 (среднее значение)..... 85 дБ(А)

Декларацией о соответствии ЕС



Компания: MASCHIO Fienagione S.p.A.
Юридический адрес: Via Bredina, 6 – 26100 Cremona (Italia)

Заявляет под своей ответственностью, что машина: РУЛОННЫЙ ПРЕСС-ПОДБОРЩИК

Модели: F440E и F450E

Соответствует требованиям следующих Европейских Директив:

Директива о Машинном Оборудовании 2006/42/CE

Директива об Электромагнитной Совместимости: 2014/30/CE

Для настройки машин были учтены следующие Гармонизированные Стандарты:

EN ISO 4254-11:2010

EN ISO 4254-1:2015

CEI EN 60204-1:2013

EN 15811:2014

А также следующей Технической Спецификации:

ISO 11684:1995

EN ISO 3767-2:2015

Техническая Документация хранится:

Технический Отдел MASCHIO Fienagione S.p.A.– Via Bredina, 6 – Cremona (Italia)

Cremona, 01/08/2016

ЗАКОННЫЙ ПРЕДСТАВИТЕЛЬ

A handwritten signature in black ink, appearing to read "Michele Casoli".

MASCHIO Fienagione S.p.A. a socio unico

Sede legale e stabilimento produttivo
Cremona
Via Bredina, 6 26100 Cremona (Italy)
Tel. +39 0372 564610 – Fax +39 0372 564625
Email: info@maschio.com – www.maschio.com

Capitale sociale euro 1.201.280,00 Sottoscritto e Versato - Cod. Fisc e P.IVA 00106230196 R.E.A. CR n° 44774
Società sottoposta all'attività di direzione e coordinamento da parte di MASCHIO GASPARDO S.p.a. art. 2497 bis del Codice Civile

СЕРИЙНЫЕ НОМЕРА / ИЕНТИФИКАЦИЯ

Серийные номера, которые идентифицируют пресс-подборщик и комплектующие наштампованы на заводе на соответствующих табличках.

Эти цифры и буквы необходимы при заказе запасных частей или аксессуаров пресс-подборщика.

Для облегчения немедленной доступности этих чисел запишите в специально отведенном поле на каждой иллюстрации соответствующие серийные номера.

Описание табличек с серийными номерами:

- Model/Version (Обозначение модели)
- Serial number (Серийный номер)
- Machine Wight (Вес машины)
- Total allowable weight (Максимальный разрешенный вес)
- Axle load (Максимальная нагрузка на ось)
- Hitch load (Максимальная нагрузка на крепление)
- Year of production (Год производства)
- Type approval Nr. (Номер утверждения)
- Manufactory code (Серийный номер изготовителя)

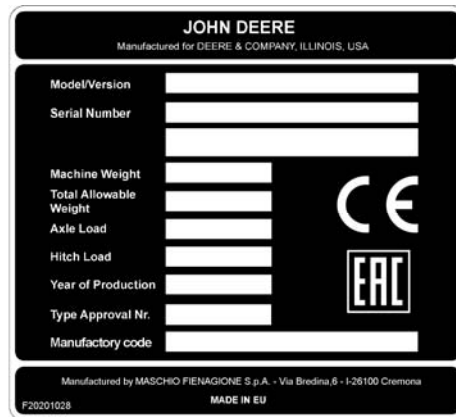

Идентификационный номер пресса-подборщика

Таблички с идентификационным номером пресса-подборщика расположены с передней стороны машины слева.

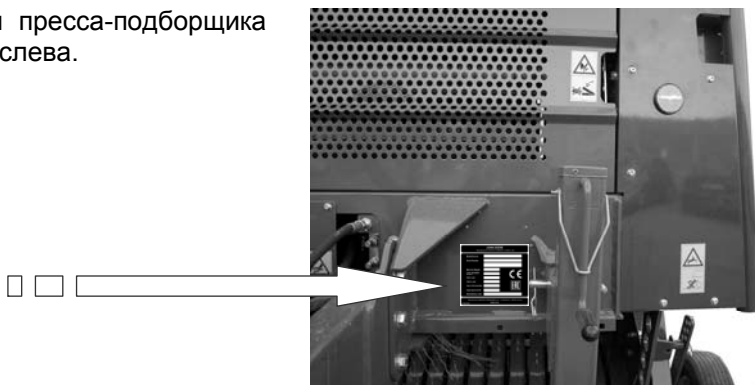

Защита от взлома

- 1 Установить антивандальные защитные устройства.
- 2 Во время хранения машины:
 - Опустить оборудование на землю
 - Расположить колеса в как можно более расширенное положение, чтобы загрузка была сложной
 - Удалить ключи и батареи
- 3 Если машина припаркован в закрытом помещении, разместить большое оборудование перед выходом и закрыть здание на ключ.
- 4 Если машина паркуется снаружи, расположить ее в хорошо освещенном и огороженном месте.
- 5 Уделять внимание возможным подозрительным движениям, в случае угона незамедлительно сообщить об этом в органы правопорядка.

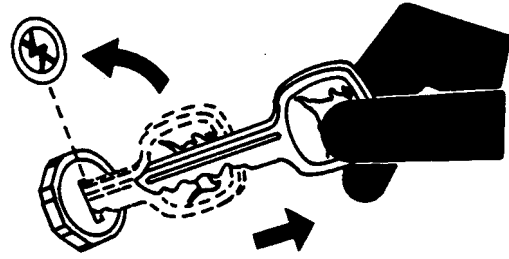

Наша помощь для вашей эффективности

Запчасти John Deere

Готовая поставка оригинальных частей John Deere помогает минимизировать время простоя машины.

Наши значительные запасы предупреждают ваши запросы.



Подходящая оснастка

Высокоточные инструменты и испытательное оборудование позволяет нашей службе поддержки быстро идентифицировать и решить проблемы, чтобы сохранить время и деньги.



Хорошо обученные технические специалисты

Обучение никогда не заканчивается для технических специалистов John Deere.

Для того, чтобы наш персонал хорошо знал машины и принципы их техобслуживания, проводятся курсы обучения на регулярной основе.

Результат?

Опыт, которому можно довериться.



Быстрое обслуживание

Наша цель - предоставить быстрое и эффективное обслуживание, когда и где необходимо.

Мы можем выполнить ремонт на вашем предприятии или в нашей мастерской, в зависимости от обстоятельств.

ПРЕВОСХОДСТВО ТЕХПОДДЕРЖКИ JOHN DEERE: Всегда рядом, когда это необходимо.



