

**"WIRAX"**

PL

Zakład Produkcyjno-Usługowy

ul. Łąkowa 1, 77-133 Tuchomie, tel./fax +48 59 821 56 94

[www.sklep-wirax.pl](http://www.sklep-wirax.pl)

## Инструкция по эксплуатации Каталог частей



## ЗЕМЛЯНОЙ БУР WR 25/50

Nr SWW 0821-115  
Nr PKWiU 29.32.11-30.21  
PL  
Wydanie II, 2012r.



Издание I - 2012 г.

### **ИДЕНТИФИКАЦИЯ МАШИНЫ**

Идентификационные данные земляного бура указаны на щитке, находящемся на основной раме – смотри рис. 1.

Впишите, пожалуйста, ниже: Дата изготовления:, № – эти данные могут быть считаны со щитка. Они необходимы для заказа запасных частей у Производителя.

Дата изготовления:                      № (машины):



Рис. 1. Место размещения щитка

Производитель оставляет за собой право внесения изменений в конструкцию с целью совершенствования изделий. Эти изменения могут быть не указаны в текущей инструкции по эксплуатации. Это не означает, что он обязан ввести эти изменения также в машины, которые уже поставлены.

Все права на перепечатку защищены.

Перепечатка разрешена только при получении согласия Производственно-обслуживающего предприятия „WIRAX”.

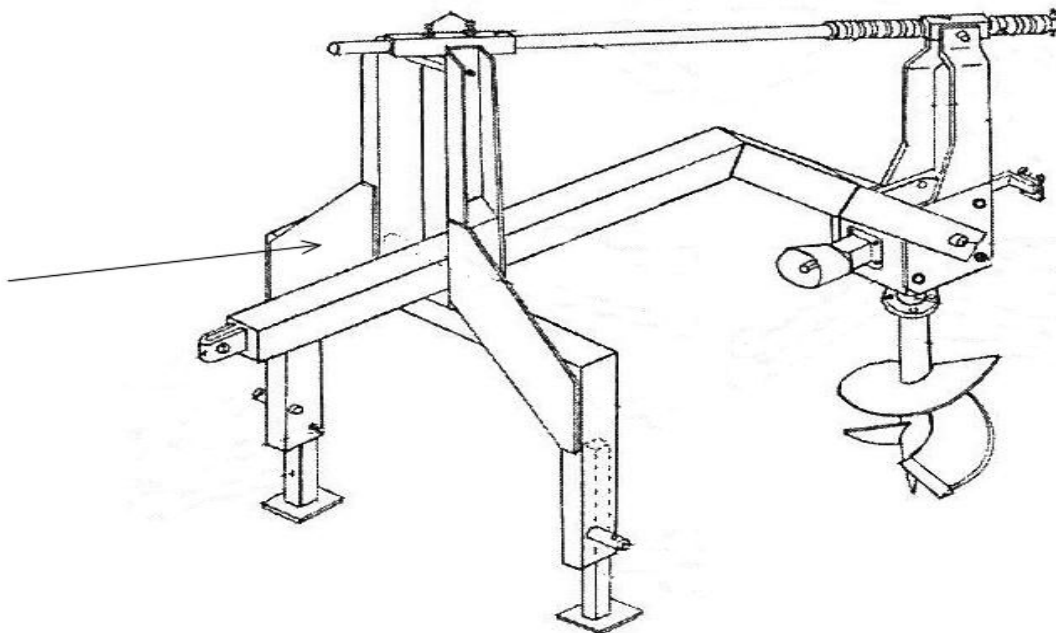
## СОДЕРЖАНИЕ

### ИНСТРУКЦИЯ ПО ЭКСПЛУАТАЦИИ

	страница
1. ВВЕДЕНИЕ .....	4
2. ПРЕДНАЗНАЧЕНИЕ МАШИНЫ .....	4
3. ОБОЗНАЧЕНИЯ (ЗНАКИ) БЕЗОПАСНОСТИ.....	5
4. ОПАСНОСТИ ПРИ РАБОТЕ С БУРОМ:.....	5
5. ИНФОРМАЦИЯ ПО ТЕХНИКЕ БЕЗОПАСНОСТИ.....	6
6. КОНСТРУКЦИЯ И ПРИНЦИП РАБОТЫ .....	7
7. ЕЖЕДНЕВНОЕ ТЕХНИЧЕСКОЕ ОБСЛУЖИВАНИЕ.....	8
8. ПОСЛЕСЕЗОННОЕ ТЕХНИЧЕСКОЕ ОБСЛУЖИВАНИЕ.....	8
9. ЗАМЕНА МАСЛА .....	9
10. ПОДГОТОВКА К РАБОТЕ .....	9
11. АГРЕГАТИРОВАНИЕ ЗЕМЛЯНОГО БУРА С ТРАКТОРОМ .....	10
12. АГРЕГАТИРОВАНИЕ ЗЕМЛЯНОГО БУРА С ТРАКТОРОМ .....	10
13. РАБОТА МАШИНЫ.....	11
14. ТРАНСПОРТИРОВКА МАШИНЫ .....	11
15. ХРАНЕНИЕ (СКЛАДИРОВАНИЕ) .....	12
16. НЕИСПРАВНОСТИ ПРИ РАБОТЕ И СПОСОБЫ ИХ УСТРАНЕНИЯ .....	13
17. РАЗБОРКА И УТИЛИЗАЦИЯ .....	14
18. КАТАЛОГ ЧАСТЕЙ .....	15

# ИНСТРУКЦИЯ ПО ЭКСПЛУАТАЦИИ

## 1. ВВЕДЕНИЕ



**Пользователь обязан внимательно ознакомиться с инструкцией по эксплуатации машины**

Настоящая инструкция по эксплуатации (инструкция по эксплуатации, каталог частей и гарантийная карта) входит в комплект каждой машины и предназначена для ознакомления пользователя с обслуживанием и регулировкой земляного бура. Целью её является также предупреждение о существующих или могущих возникнуть опасностях. Инструкция содержит также сведения относительно подготовке к транспортировке по дорогам общего пользования. Точное соблюдение указаний, содержащихся в инструкции, гарантирует длительную и бесперебойную работу и снизит затраты на эксплуатацию машины.



### **Символ, предупреждающий об опасности**

Этот предупредительный символ указывает на содержащиеся в инструкции важные сведения, касающиеся опасности. Следует прочитать указанную информацию, выполнять указания и соблюдать особую осторожность.

Земляной бур имеет щиток, находящийся на несущей раме. На нём указаны основные данные, используемые для идентификации машины: название производителя, символ машины, заводской номер, год изготовления.

Порядок выполнения гарантийных процедур и права в области гарантии, приведены в гарантийной карте, содержащейся в инструкции по эксплуатации.

## 2. ПРЕДНАЗНАЧЕНИЕ МАШИНЫ

Машина подвешивается на трёхточечной системе подвески. Её можно использовать с тракторами класса 06–09 Т. Движение передаётся из вала отбора мощности (ВОМ) трактора посредством коленчатого телескопического вала.









Бур предназначен для бурения отверстий в земле при посадке деревьев, кустов, установке столбов и т. д. Машина может бурить в земле вертикальные отверстия глубиной до 60 см при диаметре бура  $\varnothing$  50 мм и до глубины 90 см при диаметре бура  $\varnothing$  25 мм. Регулируя частоту вращения вала отбора мощности (ВОМ) можно устанавливать ширину рассыпанной земли при бурении отверстий.







Машина предназначена только для выполнения работ в сельском хозяйстве или аналогичных работ. Использование её для других целей означает применение не по назначению. Выполнение требований по эксплуатации, обслуживанию и ремонту машины согласно указаниям производителя и строгое их соблюдение является обязательным условием использования по назначению.

### 3. ОБОЗНАЧЕНИЯ (ЗНАКИ) БЕЗОПАСНОСТИ

Таблица 1. Знаки безопасности и предупредительные надписи

№ п/п	Знак или надпись		Что означает	Место размещения	
					
					
1.			Прежде, чем начать работу с машиной, ознакомьтесь с инструкцией по эксплуатации	Рама	
2.			Внимание! Опасность. Прежде, чем приступить к обслуживанию или ремонту, выключить двигатель	Рама	
3.				Опасность травмы туловища ударом сбоку. Находится на безопасном расстоянии от машины.	Рама
4.				Опасность втягивания руки – земляной бур. Находится на безопасном расстоянии.	Рама

			Опасность втягивания ноги. Находитесь на безопасном расстоянии.	Рама	
5.					
			Опасность травмы тела. Не прикасайтесь к частям машины прежде, чем остановятся все её узлы.	Рама	
6.					
7.				Машина предназначена для работы с приводом 540 об/мин. Не превышать этой скорости.	Рама
8.		Запрещено выполнение ремонтов и наладок при работающем ВОМ (вале отбора мощности)		Запрещено выполнение ремонтов и наладок при работающем ВОМ (вале отбора мощности)	Рама

Повреждённые наклейки со знаками безопасности необходимо заменить новыми. Их можно заказать у производителя машины. Следует поддерживать чистоту знаков безопасности.

#### 4. ОПАСНОСТИ ПРИ РАБОТЕ С БУРОМ:

Опасности, могущие возникнуть при работе с земляным буром:

- Травмы ног или рук во время ремонта и наладки машины при вращающемся вале отбора мощности

- Получение посторонними лицами или предметами ударов машиной при маневрировании (повороты, выполнение заднего хода и т. п.)
- Придавливание (переломы) или другие травмы, вызванные падением машины в результате плохого соединения или плохо работающего гидравлического подъёмника трактора.
- Травм ног и рук буром во время работы машины .

## 5. ИНФОРМАЦИЯ ПО ТЕХНИКЕ БЕЗОПАСНОСТИ

При эксплуатации и обслуживании земляного бура необходимо соблюдать следующие правила:

- Обслуживание бура должно осуществляться совершеннолетним лицом, хорошо ознакомленным с его работой и инструкцией по эксплуатации
- Запрещается обслуживание и эксплуатация машины детьми и несовершеннолетними лицами
- Недопустимо обслуживание бура лицами, находящимися под воздействием алкоголя или наркотических веществ
- Запрещено входить на машину (земляной бур) во время работы и транспортировки
- Бур может работать совместно только с тракторами, имеющими исправный гидравлический подъёмник трёхточечной системы подвески, запускаемый в работу независимо от вала отбора мощности (ВОМ)
- Привод вала отбора мощности можно включить, проверив предварительно механизмы бура
- Проверить надёжность соединений с трактором (для обеспечения надёжности цапф и шкворней использования шплинты), а также крепление и состояние защитных кожухов коленчатых телескопических валов
- Использовать только коленчатые телескопические валы, имеющие маркировку В, СЕ
- Все работы с буром – ремонт, регулировка, чистка, смазка можно выполнять только при выключенном приводе вала отбора мощности (ВОМ) и выключенном двигателе трактора, а также, если машина опущена на основание (на землю)
- При работе частота вращения вала отбора мощности (ВОМ) не должна превышать 540 об./мин.
- Запрещено работать с буром на каменистых почвах и при наклоне местности больше 12°
- Все надписи и предупредительные обозначения (знаки) на машине должны быть разборчивыми
- При работе машины совместно с трактором необходимо соблюдать особую осторожность, запрещается пребывание между трактором и машиной при работающем двигателе
- Перед включением привода или во время работы бура, необходимо убедиться, что зоне опасности не находятся посторонние лица или животные
- Перед выездом на дорогу общего пользования необходимо установить на тракторе табличку, предупреждающую о медленной скорости транспортного средства и закрепить на земляном буре соответствующее освещение
- Проезжая по дорогам общего пользования следует помнить о том, что наличие подвешенной к трактору машины существенно ухудшает сцепление (цепное свойство) колёс трактора к основанию во время поворота, а подвешенная машина перемещается широкой дугой (следует применять утяжелители передней оси трактора)
- Скорость езды при транспортировке по дорогам не может превышать 12 км/час
- Бур следует поднимать и опускать плавно, без рывков и ударов

- Рекомендуется сигнализировать о запуске машины в работу звуковым сигналом.



### **ВНИМАНИЕ!!!**

Лицо, обслуживающее земляной бур, несёт ответственность за безопасность посторонних лиц и обязано прервать работу, если постороннее лицо приближается прямо к работающей машине. За ущерб, возникший в результате несоблюдения пользователем машины Инструкции по эксплуатации и правил техники безопасности при работе, завод-изготовитель ответственности не несёт.



Уровень шума машины не превышает уровня шума трактора.

## **6. КОНСТРУКЦИЯ И ПРИНЦИП РАБОТЫ**

Земляной бур состоит из несущей рамы /1, рис. 1 / и несущего плеча /2/ (всё вместе соединено шкворнем /3/). Представляет собой стальную конструкцию, сваренную из закрытых профилей и швеллеров, изготовленных холодной гибкой. На несущем плече установлены кронштейны передачи /4/. Кронштейны плеча прикреплены подвижно на штыре /5/. Угловая передача /6/ прикреплена к кронштейнам передачи винтами М16х40 в количестве 8 шт. /7/. На валу выхода из передачи закреплён фланец /8/ для привинчивания рабочих буров /9/ и /10/.

Буры привинчиваются винтами М16х40 /11/ и гайками /13/. С целью установки угла бурения земляной бур имеет регулирующее плечо /14/. На плече имеются пружины /15/, предотвращающие искривлению бура при бурении.

Угол сверления устанавливается путём перемещения регулирующего плеча путём увеличения или уменьшения расстояния между держателями плеча /12/ и /16/.

Установленное расстояние фиксируется контргайками /17/. Сзади кронштейна передачи приварен держатель крепления предупредительной таблички и переносного предупредительного светового устройства /18/.

Для присоединения земляного бура к трактору к кронштейну приварены нижние цапфы трёхточечной подвески /19/. Земляной бур присоединяется к трактору без верхнего соединителя (соединительного элемента) путём крепления держателя плеча /20/ непосредственно к трактору в месте крепления верхнего соединителя. Ножки /21/ предназначены для установки (регулировки) постоянной глубины высверливаемых отверстий. Для фиксации ножек после их установки используются контргайки /22/.



Рис. 1 Составные элементы, земляного бура

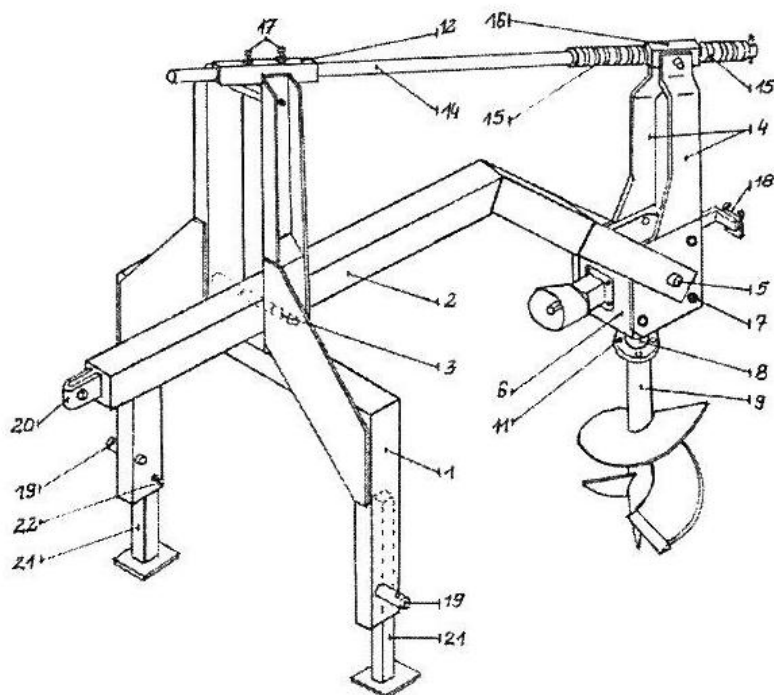

1. Несущая рама	13. Гайка M16
2. Несущее плечо	14. Регулировочное плечо
3. Штырь (шкворень)	15. Амортизационные пружины
4. Кронштейны угловой передачи	16. Держатель плеча
5. Штырь кронштейна	17. Контргайка M12x30
6. Угловая передача	18. Держатель для предупредительной таблички и переносного светового устройства
7. Винт M16x40	19. Цапфы трёхточечной системы подвески
8. Фланец	20. Держатель несущего плеча
9. Бур $\varnothing$ 50 см, длина 65 см	21. Ножи
10. Бур $\varnothing$ 25 см, длина 100 см	22. Контргайки ножек M12x30
11. Винт M16x45	
12. Держатель плеча с контргайками	

## 7. ЕЖЕДНЕВНОЕ ТЕХНИЧЕСКОЕ ОБСЛУЖИВАНИЕ

Ежедневно после окончания работы с земляным буром необходимо очистить его от грязи и проверить его техническое состояние:

- выполнить внешний осмотр видимых частей, узлов и соединений.

Завинтить все ослабленные винты.

- проверить уровень масла в передаче (пополнить при необходимости)

- заменить изношенные части новыми.

## 8. ПОСЛЕСЕЗОННОЕ ТЕХНИЧЕСКОЕ ОБСЛУЖИВАНИЕ

После завершения сезона необходимо:

- Тщательно очистить земляной бур от загрязнения и вымыть мойкой высокого давления.
- Провести тщательный технический осмотр отдельных элементов и узлов. Заменить изношенные или повреждённые элементы новыми.

- Места с повреждённым лакокрасочным покрытием исправить нанесением краски.
- Рабочие поверхности элементов, на которых происходит истирание лакокрасочного покрытия, следует очистить и покрыть противокоррозионным средством.

## 9. ЗАМЕНА МАСЛА

Для обеспечения длительной и безотказной работы земляного бура необходимо своевременно выполнять надлежащий технический уход.

Рис. 2. Места замены и контроля масла в передаче

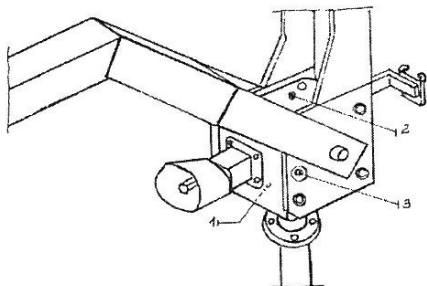

1. пробка слива масла (нижняя крышка передачи)
2. пробка залива масла (верхняя крышка передачи)
3. пробка проверки уровня масла в передаче (корпус передачи)

Необходимо помнить, что после работы машины в течение первых 10 часов необходимо заменить масло в передаче. Последующие замены масла следует проводить через каждые 150 часов работы земляного бура, но не реже одного раза в год.

Чтобы выполнить замену масла в передаче, необходимо:

- отвинтить пробку слива масла /Рис. 2, п. 1/,
- удалить старое масло (в контейнер для отработанного масла),
- вливать новое масло с плотностью 80W (hipol, hipol 15f) 1,5 л в заливное отверстие /Рис. 2, п. 2/ до уровня контрольного отверстия (пробка проверки уровня) /Рис.2, п.3/.

**НЕОБХОДИМО ПОМНИТЬ!!!** Не смешивать разные сорта масла и не использовать масло с меньшей вязкостью, чем рекомендуется. При замене масла следует обратить внимание на состояние прокладок и на равномерное привинчивание пробок и винтов, чтобы избежать вытекания масла.



**Коленчатый телескопический вал следует эксплуатировать и смазывать, строго придерживаясь указаний инструкции по эксплуатации**



**Защищать тело от травм и вредного воздействия смазки и масла. Применять защитные рукавицы и инструменты, находящиеся в хорошем техническом состоянии.**

После длительного хранения (складирования) машины необходимо выполнить процедуры, указанные в разделе «Подготовка к работе».

## 10. ПОДГОТОВКА К РАБОТЕ

Прежде, чем приступить к работе с земляным буром плуга, необходимо проверить техническое состояние:

- Проверить уровень масла в передаче и, при необходимости, пополнить его
- Проверить и завинтить винты, крепящие передачу
- Проверить техническое состояние рабочих ножей
- Проверить техническое состояние вала передачи мощности



Использовать валы с муфтой с защитой от перегрузки или отрывным предохранителем, обозначенным символом „В”; „СЕ”

## 11. АГРЕГАТИРОВАНИЕ ЗЕМЛЯНОГО БУРА С ТРАКТОРОМ

Земляной бур можно агрегатировать с тракторами класса 06-09Т, имеющими:

- Исправный гидравлический подъёмник трёхточечной системы подвески, запускаемый в работу независимо от вала передачи мощности
- Исправную трёхточечную систему подвески

Для соединения земляного бура с трактором необходимо выполнить следующее:

- Установить трактор задней частью перед земляным буром
- Присоединить несущее плечо бура непосредственно к трактору к держателю крепления верхнего соединителя при помощи штыря и предохранить шплинтом
- Надеть нижние тяги трактора на цапфы трёхточечной системы подвески бура, предохранить сельскохозяйственными шплинтами, поднять машину в положение транспортировки
- Надеть коленчатый телескопический вал на вал отбора мощности (ВОМ) трактора и фрезовый вал угловой передачи, предохранить корпус вала цепями для защитного кожуха, привинченного к угловой передаче для фиксации её в неподвижном состоянии во время работы
- При помощи винтов выполнить натяжку нижних тяг с целью устранения возможного бокового провисания подвешенной машины
- Установить передачу в вертикальном положении (перпендикулярно к основанию) при помощи регулировочного плеча бура
- Привинтить бур к передаче

После выполнения вышеуказанных действий можно запустить двигатель трактора и проверить работу машины в положении транспортировки. Плавно увеличивать частоту вращения на тракторе, не превышая 1800 об/мин.

## 12. АГРЕГАТИРОВАНИЕ ЗЕМЛЯНОГО БУРА С ТРАКТОРОМ

Снимок 1. Агрегатирование машины с трактором

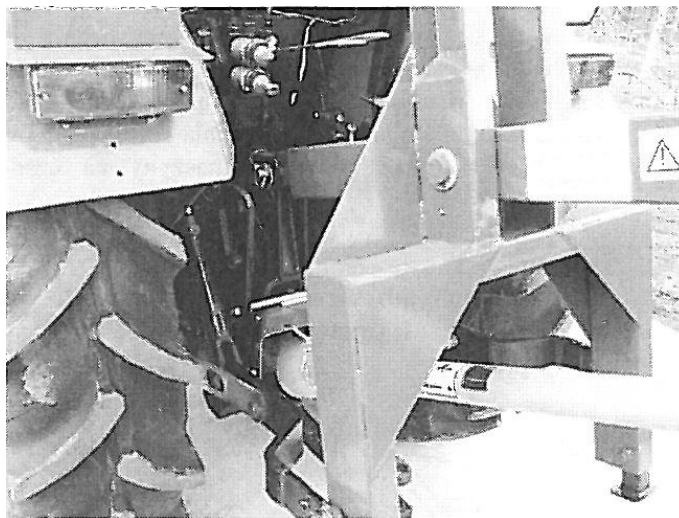

## 13. РАБОТА МАШИНЫ

Прежде, чем начать работу с земляным буром, необходимо определить точки бурения. Затем установить трактор с установленным земляным буром на точку бурения и включить стояночный тормоз в тракторе. Затем включите вал передатчика мощности и установить частоту вращения двигателя (1000–1200 об/мин), а также опускать бур гидравлическим подъемником так, чтобы наконечник бура попал в отмеченную точку бурения. Вращающийся бур ввинчивается в почву на необходимую глубину. Нельзя увеличивать нажим на бур какими-либо грузами или увеличивать нажим гидравлическим способом. Следует обратить внимание, что в случае отверстий более 30 см отверстие необходимо бурить два или три раза. Подъем и бурения всё время выполняется при частоте вращения ВОМ (вала отбора мощности). При подъеме бура вверх гидравлическим подъемником и ускорении частоты вращения ВОМ получается большое рассыпание выкопанной земли. При необходимости бурения большого количества отверстий одинаковой глубины (30–40см), можно установить желаемую глубину при помощи ножек бура. В этом случае при углубленной в отверстие машине с буром, следует опускать ножки на основание так, чтобы при опускании земляной бур опирался ними о почву (землю). При работе на мокрых и очень плотных грунтах почва может прилипнуть к буру или иметь место вталкивание камней между витками бора. Для чистки использовать ручные орудия (заступ).



**Ни в коем случае не чистить бора ладонями или ногой.**



**Запрещено работать на каменистых почвах и на местности, где имеется большое количество корней старых деревьев.**



**Запрещена работа с земляным буром при непосредственном присутствии посторонних лиц или животных.  
Запрещено выполнение ремонтов и наладок при работающем ВОМ (вале отбора мощности)**

## 14. ТРАНСПОРТИРОВКА МАШИНЫ

После подъема земляного бура в транспортировочное положение необходимо выключить вал передатчика мощности, а во время выполнения подъема соблюдать осторожность, чтобы не погнуть коленчатый телескопический вал. Перед выездом на дороги общего пользования необходимо установить предупредительную табличку, указывающую наличие низкоскоростных транспортных средств на тракторе и переносное световое предупредительное устройство, состоящей из прямоугольной таблицы окрашенной в красно-белые косые полосы и красной фары, находящейся на машине. Этими устройствами пользователь должен запастись в индивидуальном порядке.





**Коленчатый телескопический вал следует эксплуатировать и смазывать, строго придерживаясь указаний инструкции по эксплуатации, выданной производителем вала.**

## **15. ХРАНЕНИЕ (СКЛАДИРОВАНИЕ)**

Земляной бур хранить в месте, находящимся под крышей, с ограниченным доступом детей и животных. Можно также хранить его под открытым небом. В этом случае земляной бур подвержен вредному действию атмосферных условий. При этом необходимо периодически выполнять проверку, а при необходимости – смазку (технический уход). Прежде, чем начать складирование (хранением) земляного бура, следует отвинтить рабочее сверло от фланца передачи и вдвинуть ножки для регулировки глубины в несущую раму. Устанавливая земляной бур на твёрдом основании необходимо переместить держатели регулировочного плеча вдоль плеча максимально близко друг к другу. При этом имеется стабильное положение машины на время хранения (смотри снимок 2).



**Проверить стабильность земляного бура после установки его в месте хранения. Установка бура на мягком или неравномерном основании может нежелательно повлиять на его стабильность (возможность переворачивания) во время хранения (складирования).**

Снимок 2. Положение земляного бура во время хранения

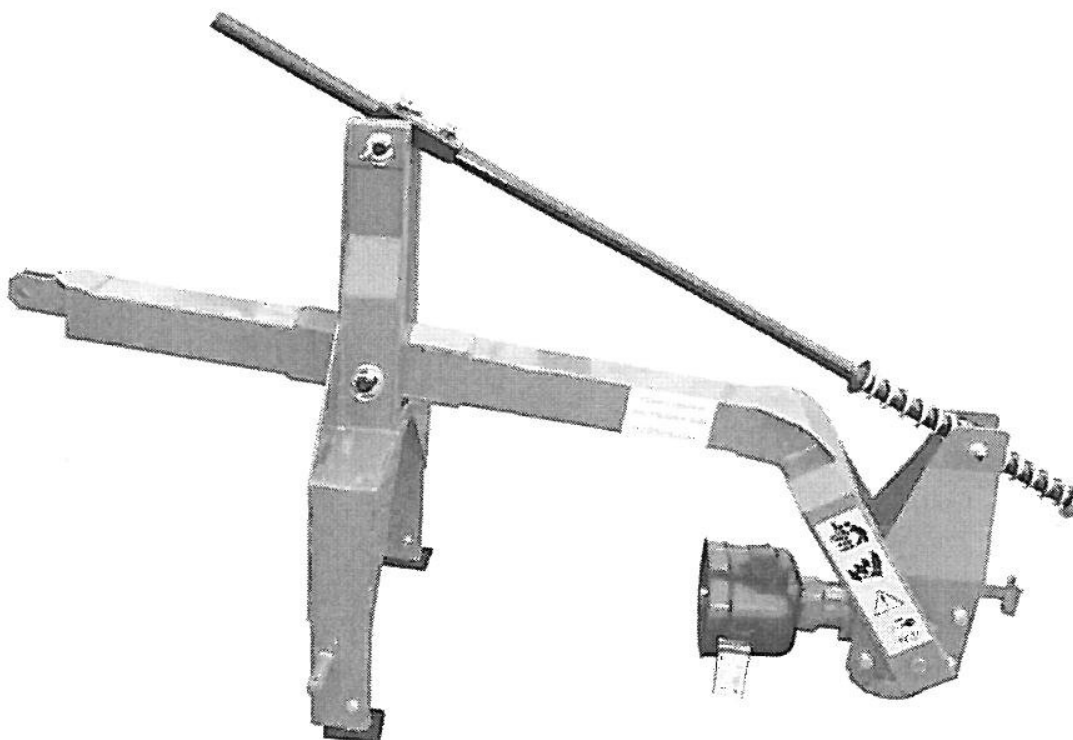

**Таблица 2. Техничко-эксплуатационные данные**

№ п/п	Перечень	Данные
1.	Тип машины	Подвешиваемая на трёхточечной подвеске трактора
2.	Источник привода	Трактор класса 06-09 Т, Вал отбора мощности (ВОМ)
3.	Рабочая ширина буров	Ø 50 см, Ø 25 см
4.	Кол-во рабочих буров	2 шт.
5.	Мощность узла передачи привода	29 кВт для ВОМ 540 об/мин 44 кВт для ВОМ 1000 об/мин
6.	Потребляемая мощность	Не менее 10 кВт
7.	Вид масла в передаче, кол-во	Трансмиссионное масло (Hipo1), 1,5л
8.	Тип передачи, передаточное отношение	0545LB-1,6 1:1
9.	Максимальная скорость транспортировки	12 км/час
10.	Просвет при транспортировке	Не менее 30 см
11.	Обслуживание	Оператор трактора
12.	Максимальная глубина бурения	для Ø 50 – 60 см для Ø 25 – 90 см
13.	Габаритные размеры	ширина 830 мм длина 1710 мм ширина 1330 мм
14.	Вес	110 кг
15.	Рекомендуемый вал передачи мощности с отрывным предохранителем или фрикционной муфтой 250 Нм	Напр. LFMR C 50480



**Использовать только валы передаточника мощности с муфтой с защитой от перегрузки или отрывным предохранителем, обозначенным символом „СЕ”**

## 16. НЕИСПРАВНОСТИ ПРИ РАБОТЕ И СПОСОБЫ ИХ УСТРАНЕНИЯ

**Таблица 3. Неисправности при работе – способы их устранения**

№ п/п	Неисправность	Причина	Способ исправления
1.	Бур не вращается	Не включён ВОМ (вал отбора мощности) Повреждена передача	Включить ВОМ на тракторе. Отремонтировать передачу
2.	Большие вибрации машины	Повреждение или изгиб бура	Заменить или отремонтировать бур
3.	Чрезмерный нагрев передачи	Слишком мало масла Повреждение подшипника	Пополнить масло Заменить подшипник
4.	Вытекание масла из передачи	Повреждено уплотняющее кольцо на вертикальном валу передачи	Заменить уплотнение

Ремонт земляного бура должен выполняться лицом, имеющим соответствующие квалификации, или предприятием по ремонту машин. Следует использовать ножи, винты, самоконтрящиеся гайки, элементы защиты, указанные в каталоге частей земляного бура. Использовать соответствующие ключи. При замене буров пользоваться рабочими рукавицами.

## 17. РАЗБОРКА И УТИЛИЗАЦИЯ

По истечении периода эксплуатации земляного бура, если машина не подлежит уже ремонту, следует выполнить её разборку и утилизацию. Изношенные или повреждённые части, полученные в результате разборки, не оставлять в поле или на территории хозяйства. Их следует складировать в выделенном месте и периодически поставлять в пункт сбора металлолома. При удалении масла из передачи не допускать его разливания. Отработанное масло необходимо складировать в герметичных ёмкостях и периодически поставлять на автозаправочные станции, приобретающие отработанное масло.



**Защищать тело от травм и вредного воздействия смазки и масла.  
Применять защитные рукавицы и инструменты, находящиеся в хорошем техническом состоянии.**



**Оставленные части машин, разлитое масло могут быть причиной аварии (несчастного случая) и вести к загрязнению окружающей среды.**

## 18. КАТАЛОГ ЧАСТЕЙ

Рис. 3 Составные части земляного бура WR 25/50

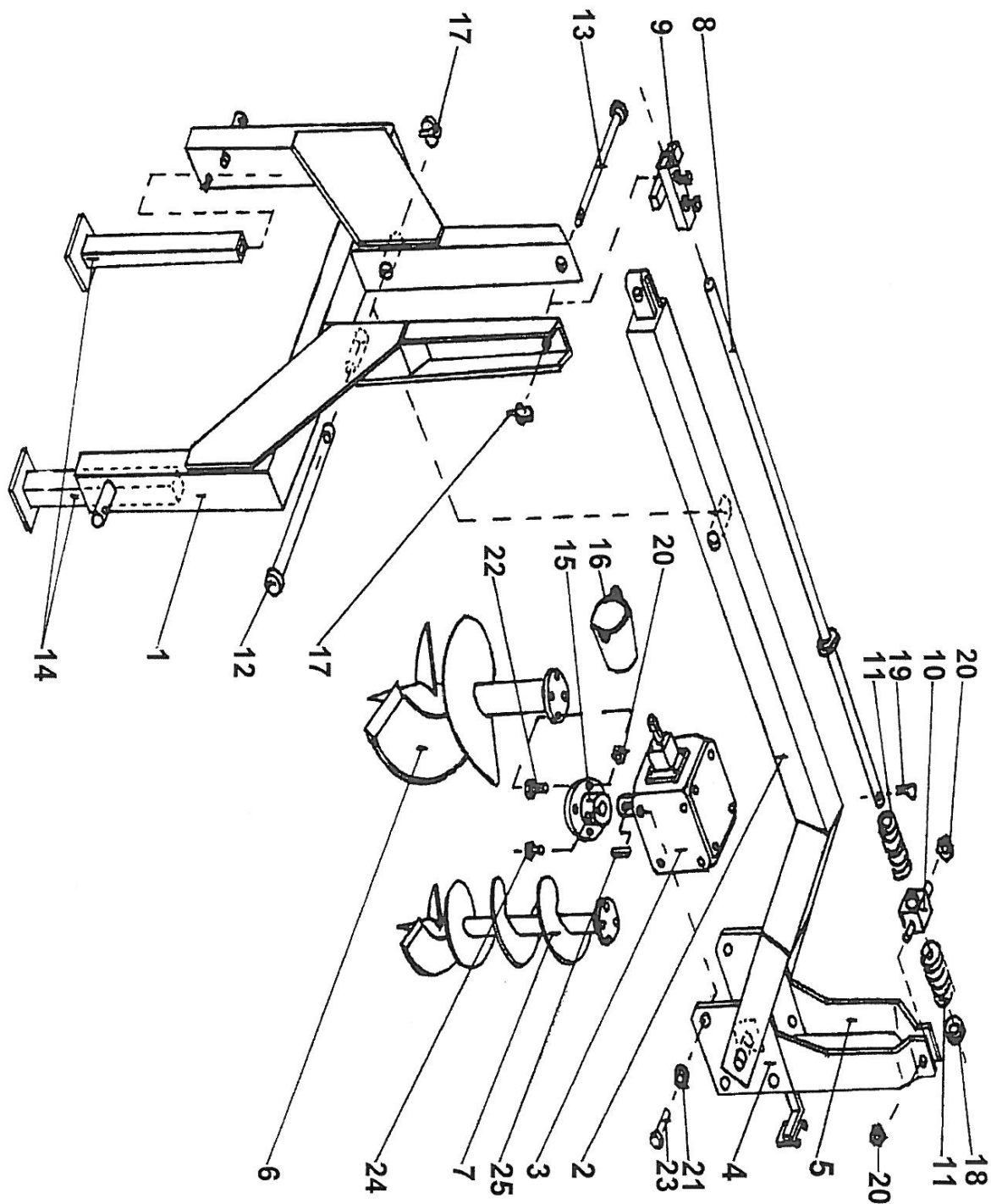



**Таблица 4. Составные части земляного бура WR 25/50**

<b>№ п/п</b>	<b>Название части</b>	<b>№ в каталоге № стандарта</b>	<b>Кол-во штук</b>
1	Несущая рама	-03-01	1
2	Несущее плечо	-03-02	1
3	Угловая передача	0545LB-1,69-01	1
4	Кронштейн передачи, левый	-03-04	1
5	Кронштейн передачи, правый	-03-05	1
6	Бур Ø 50 см длина 60 см	-03-06	1
7	Бур Ø 25 см длина 90 см	-03-07	1
8	Регулировочное плечо	-03-08	1
9	Держатель плеча с гайками	-03-09	1
10	Держатель плеча	-03-010	1
11	Амортизационные пружины	-03-011	2
12	Штыри (шкворни) несущего плеча	-03-012	1
13	Штырь кронштейна	-03-13	1
14	Ножки машины	-03-14	2
15	Фланец передачи	-03-15	1
16	Защитный кожух ВОМ	BN	1
17	Шплинт сельскохозяйственный	BN 73/1902-31	1
18	Подкладка 60/46	DS.-03-18	1
19	Шплинт S 5x60	PN-76/M-22001	1
20	Гайка M16 самоконтрящаяся	PN-86/M-82175	6
21	Подкладка круглая 13/25	PN-78/M-82008	8
22	Винты M16x45	PN-86/M-82105	4
23	Винт M16x40	PN-86/M-82105	8
24	Винт M16x30	PN-86/M-82105	1
25	Шпонка A 10x8x45	PN-70/M-85005	1

**Заказывая части, необходимо указать:**

- тип земляного бура
- название части и её номер в каталоге
- количество заказываемых штук

**Производитель оставляет за собой право внесения изменений в конструкцию запасных частей, указанных на отдельных сборочных рисунках (чертежах) каталога частей.**

Таблица 5. Составные части земляного бура:

№ п/п	Название части	№ в каталоге № стандарта	Кол-во
1.	Труба	-03-06/1	1
		03-07/1	1
2.	Червяк	03-06/2	1
		03-07/2	3
3.	Крепление ножа	03-06/4	2
		03-07/4	2
4.	Направляющая бура	03-06/5	1
		03-07/5	1
5.	Присоединительный фланец	03-06/6	1
		03-07/6	1
6.	Нож земляного бура	03-06/8	4
		03-07/8	2
7.	Винт с конической головкой – для плугов М10х30	PN-87/М-82402	8 или 4
8.	Гайка М10	PN-86/М-82144	8 или 4

Рис. 4 Бур Ø 25 см, длина 100 см



Рис. 4А Бур Ø 50 см, длина 65 см



Рис. 5 Составные части передачи

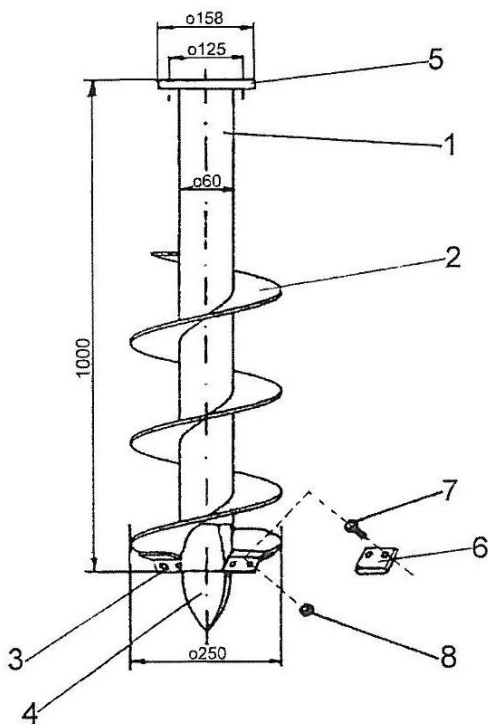

Таблица 6. Части передачи

ПЕРЕЧЕНЬ ЧАСТЕЙ			
ЧАСТЬ	КОЛ-ВО	№ ЧАСТИ	ОПИСАНИЕ
1	1	0530/01-00-003	Корпус подшипника
2	1	0530/02-00-001-5	Вал
3	1	0545/02-00-002	Зубчатое колесо коническое
4	1	0545/00-00-001/3А	Корпус
5	1	0545/01-00-001	Зубчатое колесо коническое
6	1	0545/02-00-001	Крышка
7	1	0546/01-00-001	Вал
8	1	0546/01-00-002/1	Крышка
9	2	0546/01-00-003	Подкладка пресшпановая
10	1	0546/02-00-002/3	Крышка
11	2	0546/01-00-003	Подкладка пресшпановая
12	4	M16x1,50	Пробка коническая
13	2	PN-70/M-85005 B10x8x36	Шпонка
14	2	PN-81/M-85111 W 80	Кольцо стопорное
15	1	PN-81/M-85111 Z 42	Кольцо стопорное Z 42
16	1	PN-62/M-86478 KM 8	Гайка подшипниковая
17	1	PN-62/M-86482 MB 8	Подкладка зубчатая
18	8	PN-85/M-82105 M 12 x 30-8,8	Винт с шестигр. головкой
19	4	PN-85/M-82105 M 8 x 30-8,8	Винт с шестигр. головкой
20	4	PN-85/M-82105 M 10 x 30-8,8	Винт с шестигр. головкой
21	1	PN-88/M-73067 35 x 47 x 7	Уплотнитель А0
22	1	PN-88/M-73067 40 x 52 x 7	Уплотнитель А0
23	8	PN-77/M-82008 12,2	Подкладка пружинная
24	4	PN-77/M-82008 10,2	Подкладка пружинная
25	4	PN-77/M-82008 8,2	Подкладка пружинная
26	1	NBR 95x10	Заглушка
27	2	PN-86/M-86220 - 32208	Подшипник конический
28	2	PN-86/M-86220 - 30208	Подшипник конический

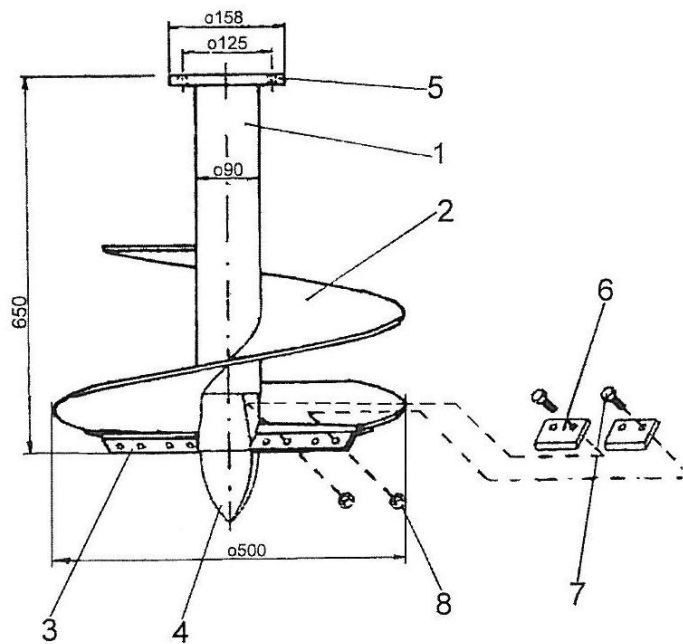
**ГАРАНТИЙНАЯ КАРТА**

**Производственно-обслуживающее предприятие „WIRAX”**

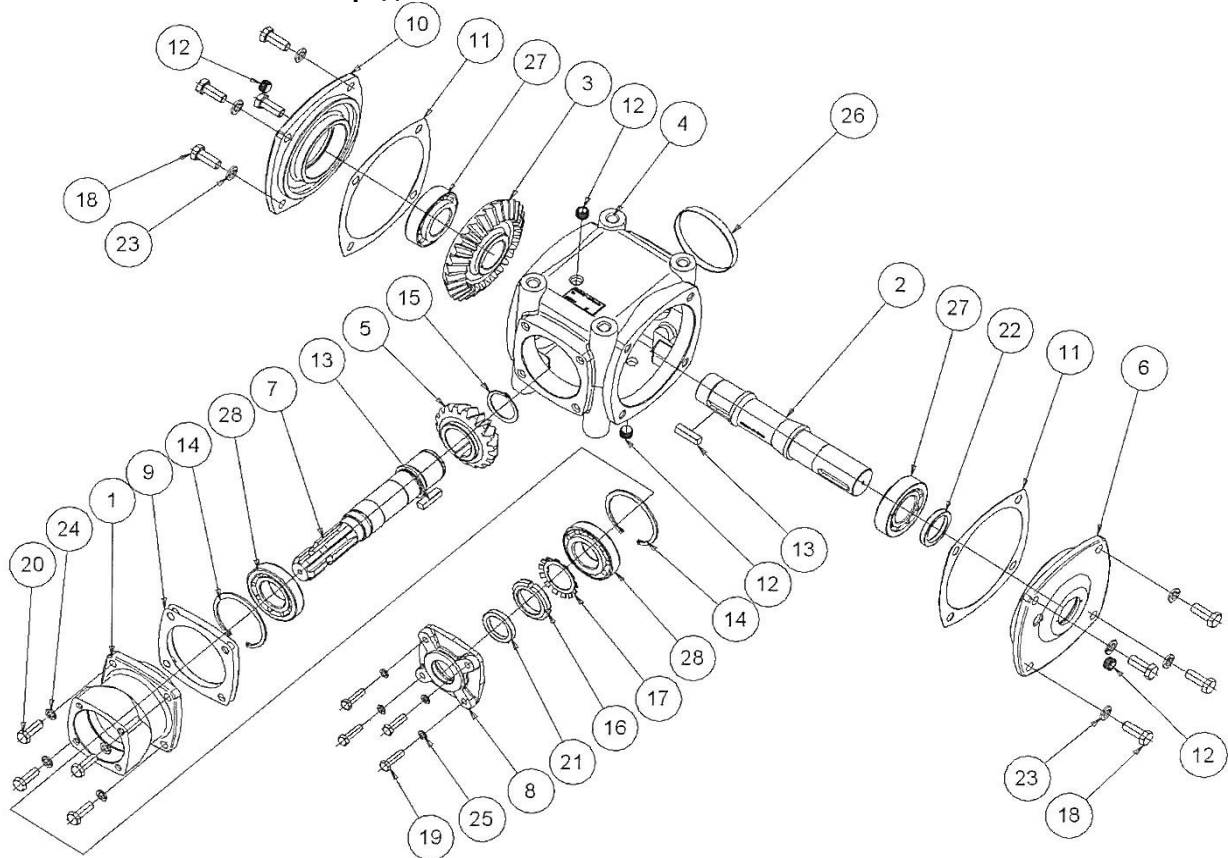
ГАРАНТИЙНЫЙ КУПОН № 1

**Название изделия:**

Тип: \_\_\_\_\_ Заводской № \_\_\_\_\_

\_\_\_\_\_  
Дата продажи

\_\_\_\_\_  
Подпись продавца и печать пункта продажи

**Производственно-обслуживающее предприятие „WIRAX”**

ГАРАНТИЙНЫЙ КУПОН № 1

**Название изделия:**

Тип: \_\_\_\_\_ Заводской № \_\_\_\_\_

\_\_\_\_\_  
Дата продажи

\_\_\_\_\_  
Подпись продавца и печать пункта продажи

**Производственно-обслуживающее предприятие „WIRAX”**

ГАРАНТИЙНЫЙ КУПОН № 1

**Название изделия:**

Тип: \_\_\_\_\_ Заводской № \_\_\_\_\_

\_\_\_\_\_  
Дата продажи

\_\_\_\_\_  
Подпись продавца и печать пункта продажи





## Гарантийные условия

1. Гарантия предоставляется на 1 год с даты продажи, но не более, чем на 24 мес. от даты изготовления.
2. Производитель – дистрибутор не несёт ответственности за механические повреждения внешних элементов (поломки, разрывы, удары и т. п.), наступившие по вине пользователя.
3. Гарантия не распространяется на быстроизнашивающиеся части, такие как лемехи, отвалы, груди отвала, углоснимы, крепежные винты, полевые доски, дисковые ножи.

Гарантия 1 год с даты продажи

4. Производитель – дистрибутор устранит неисправность в течение 21 дня от даты подачи заявки.
5. Гарантия без подписи, даты и печатки пункта продажи недействительна.

_____ Дата продажи	_____ Печать пункта продажи

**ГАРАНТИЯ 1 ГОД С ДАТЫ  
ПРОДАЖИ**

## **ДЕКЛАРАЦИЯ СООТВЕТСТВИЯ СЕ**

### **ДЛЯ МАШИНЫ**

**Компания „WIRAX”  
ул. Лонкова, 1, 77-133, г. Тухоме, Польша**

с полной ответственностью декларирует, что машина:

<b>ЗЕМЛЯНОЙ БУР</b>
тип / модель
год изготовления: .....
заводской № .....

к которой относится данная декларация, соответствует требованиям:

*Постановления Министра Экономики Польши от 21 октября 2008 г. «Об основных требованиях, предъявляемых к машинам» (Законод. Вестн. № 199, поз. 1228) и Директивы 2006/42/ЕС от 17 мая 2006 г.*

Для оценки соответствия использовались следующие гармонизированные стандарты:

PN-EN ISO 12100:2011 PN-EN ISO 4254-1:2009 PN-EN ISO 13857:2010	PN-ISO 730-1+AC1 PN-EN 791+A1:2009 PN-ISO 11684 PN-ISO 3600; 1998
---	--

Настоящая декларация соответствия ЕС становится недействительной, если в машину будут внесены изменения или она будет переоборудована без согласия производителя.

*г. Тухоме, Польша*  
Место и дата выдачи

Директор Производственно-обслуживающего предприятия „WIRAX” (-)  
Фамилия, имя, подпись и должность уполномоченного лица



# Oferta maszyn produkowanych przez WIRAX



Gleboğrafarki 1,6; 1,8 i 2,1



Kosiarki

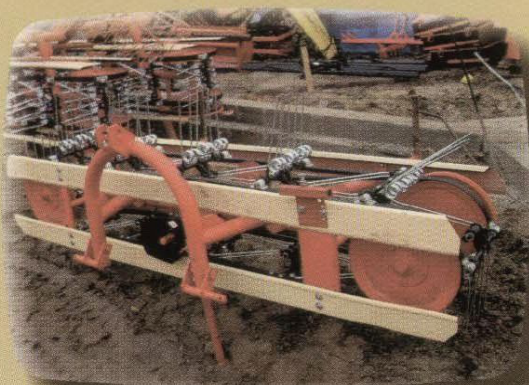

Przetraszączo-zgrabiarki pasowe



Pługi na zabezpieczenia 2÷5 skibowe



Kopaczka do ziemniaków



Pielniko-obsypniki



Ścinacze zielonek